

válců z kalené oceli (1, 2, 3, 4, vyobr.č. 3324.); actorech (p. periodické). Prstencový stroj (angl. *throstle* něm. *Ringspinnmaschine*)

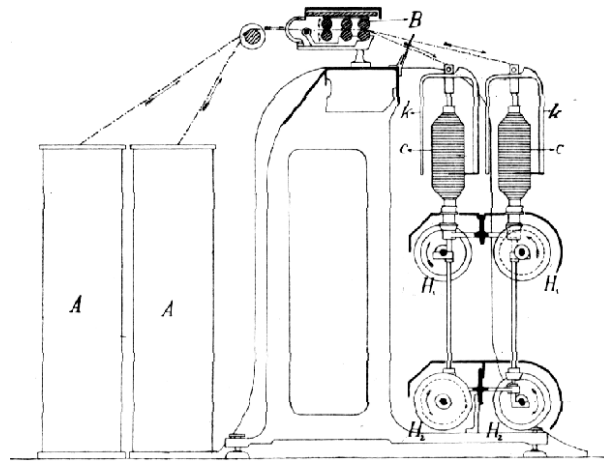

Č. 3325. Flyer na bavlnu.

deskou *d* zavěšenou dráty na odklopném víku *v*; přitlačovány jsou na sebe závažím. První dvojice válcův otáčí se nejpomaleji, poslední nejrychleji (6krát rychleji než první). Prameny průchodem mezi válci ztenčené (na $\frac{1}{6}$ tloušťky) spojují se nálevkou *b* v jediný a ukládají do konve *K*. Správný výkon stroje zajišťuje se třemi zarážkami. Přední zarážkou (z^1) zastaví se stroj, přetrhne-li se pramen neztenčený, zadní zarážkou zastaví se stroj, když přetrhne se některý z pramenů ztenčených (v nálevce *b*). Třetí zarážka způsobí samočinné zastavení stroje, když konve *K* se naplní. Bavlna na zvláště jemné příze se čese; v tom případě před česáním jednou se myká a po česání posukuje. Stroje česací jsou stejně jako stroje na vlnu česanou (viz níže str. 604.).

B. Práce předpřádací. Aby možno bylo ztenčovati prameny za účelem vytvoření příze, prameny se zakrotí, aniž zamezí se tím pohyblivost vláken ve směru podélném; stane se tak na strojích přástovacích či flyerech. Prameny přiváděné z konví *A* (vyobr. č. 3325.) posouknou se posukovací hlavou *B* a zakrotí křídlem *k* a vytvořený tak přást navinuje se na cívku *c*. Křídlo i cívka dostávají samostatný pohyb hyperbolickým soukolím H_1 , H_2 . (Další viz Flyer differenciální, str. 326.)

C. P. na čisto. Zakrotí-li se přiměřeně přást z posledního flyeru po předchozím ztenčení, vznikne příze. Velikost zakroucení rovná se $4,00 \sqrt{N}$ pro přízi osnovnou, $3,25 \sqrt{N}$ pro přízi útkovou, $2,75 \sqrt{N}$ pro přízi na pletení atd., kde *N* značí číslo příze (viz Příze). Předě se na čisto na strojích prstencových (p. kontinuální) a na self-

práze (p. periodické). Prstencový stroj (angl. *throstle* něm. *Ringspinnmaschine*) posukuje se v hlavě *A* a vede očkem *o* k běhounku *b*, t. j. ocelovému drátu různé tloušťky (jde jich 5 až 180 na $2 \frac{1}{2}$ g), který obíhá na prstenci *c* zasazenem ve společné lavici prstencové *d*. Od běhounku navinuje se příze na cívku *e* dřevěnou nebo papírovou ve vrstvách kuželitých jako u potáče (v. t.) a lavice prstencová za tím účelem pohybuje se nahoru a dolů na délku *l*. Cívky nasazené jsou pevně na vretenech *f*, která pohánějí se od společných válců V_1 , V_2 šňůrami *s* a konají 8 až 10 tisíc obrátek za minutu. Obíhající běhounkem přást se zakrucuje a následkem opožďování běhounku za cívku (vlivem tření) příze se navíjí. Velikost opožďování běhounku a tím i velikost zakroucení

příze řídí se vahou běhounku. — Prstencové stroje jsou obyčejně oboustrané se 150 až 200 i více vrteny po každé straně; jedna dělnice obslouží asi 30 vrten (nasa-

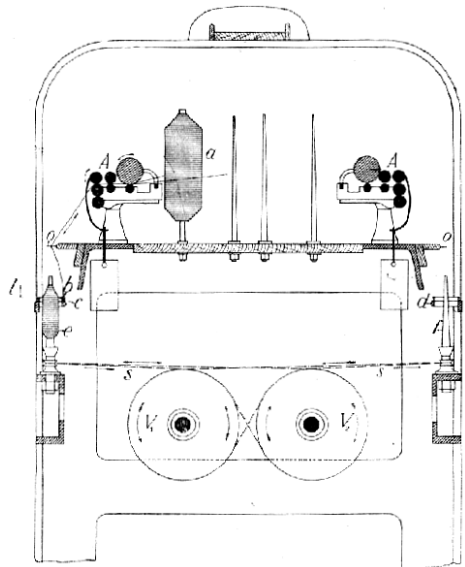

Č. 3326. Prstencový stroj přádací.

zuje a snímá cívky a navazuje přetržené niti). Selfactor skládá se z nehybné hlavy (angl. *headstock*) s posukovacími válci *A* (vyobr. č. 3327.) a rámcem pro cívky s přástem a z části pohyblivé t. zv. vozu *V* s vrteny *v* a naviječem. Přást posukovací hlavou *A* zten-

čeny vede se k vřetenům, která otáčejíce se d_1 a d^2 upevněné na ramenech r^1 , r , se sklóní zakrucují jej. Celkovou činnost selfactoru lze a uvedou přízi do kolmé polohy k vřeten. rozděliti na 4 období (peridy). V prvním V třetí periodě vřetena točí se v pravo a

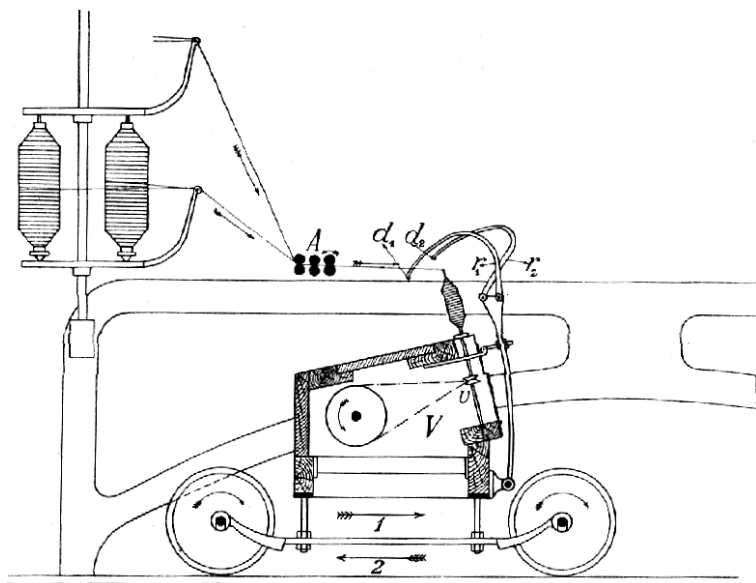

Č. 3327. Selfactor na bavlnu.

období posukovací válce se otáčejí vydávající návinek se v potáč na holé vřetenotě přást, vůz se od nich vzdaluje, t. j. vynebo papírovou trubici, při čem vůz zároveň jíždí ve směru 1, a vřetena se otáčejí; v druhé jede zpět (ve směru 2); při tom vede se příze naviječem pohybovaným nerovnou listou t. zv. potáčnicí. Posukovací válce stojí. Ve čtvrtém období vřetena i vůz se zastaví (vůz dojel zpět) a naviječ se zdvihne. Tato 4 období při p. stále se opakují. Všechny naznačené výkony provádějí se samočinně a vyžadují velmi složitých mechanismů. K tomu ještě přistupuje, že výjezd vozu s počátku je zrychlený, ke konci odrychlený a že příze často se dokrucuje (vřetena točí se ještě v pravo, když vůz ve vnější své krajní poloze již se zastavil). Mimo to před skloněním naviječe nutno odvinouti část příze mezi vrcholem potáče a koncem vřetena (která tam tvoří 2 až 3 strmé náviny), aby se mohl přízi dáti směr kolmý k vřeten; vřetena otočí se za tím účelem před skloněním naviječe 2-až 3krát v levo. Při jezdě zpět rychlost vozu rov-

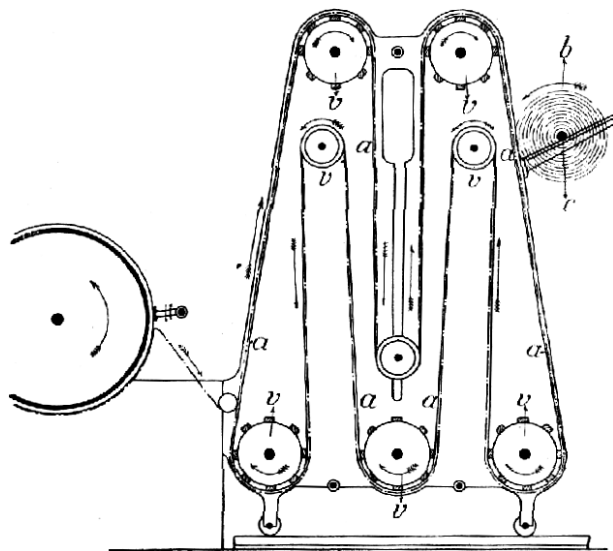

Č. 3328. Martinův listovací přístroj.

hém období všechny jmenované součásti se něž není rovnoměrná a také vřetena neotáčejí se rovnoměrně. Selfactor mívá 800 až 1200 sukovací hlavy) a navijecí přístroj, t. j. dráty i více vřeten a vyžaduje značné prostory.

Na selfactoru lze přísti příze osnovné automatickými; při přechodu z jedné nádoby i útkové, kdežto na prstencovém stroji lze do druhé vlna se ždímá dvěma válci. Z pořadí hotoviti pouze příze osnovné (pevné). Výkon slední nádoby vyvedší vlna se vymáchá na strojích máchacích, osuší na strojích osoušecích a dosuší stroji sušícími (Mac Naughtovým, Nortonovým nebo Déruovým). Vypraná vlna se odřepikuje, t. j. zbavuje se rostlinných součástí (řepíků). Stane se tak chemicky (viz Karbonování) nebo mechanicky na strojích odřepikovacích. Podstatnou součástí stroje je válec s tangentiálními noži, na které zachytí se vlna ve velmi tenké vrstvě. V bezprostřední blízkosti válce otáčejí se dva menší válce s ostrými hranami a odšlehuji s vláken řepíky do připojených nádob. Odřepikovaná vlna smítá se válcovým kartáčem a odvádí ze stroje ven. Čechrací stroje jsou konstrukce rozmanité; nejčastěji užívá se čechradla hrotového, kteréž od Taylor-Langova čechradla

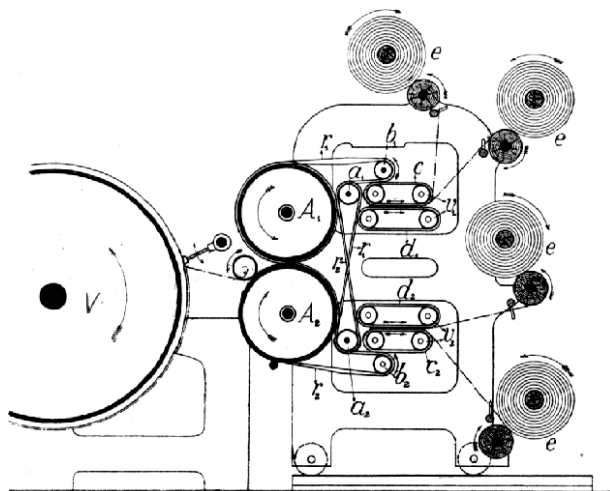

Č. 3329. Rozdělovadlo rouna (Josephyovo).

stroje prstencového jest až o 40 % větší než výkon selfactoru, avšak příze s prstencového stroje (angl. *water-twist*, *throstleswater-twist*) není tak rovnoměrně zakroucena jako příze selfactorní (*mule-twist*).

D. Závěrečné práce vztahují se na smotávání příze v přadena, stanovení čísla příze, úpravu (leštění, pozhánání a p.), skaní a balení. (Viz Příze.)

Ztráta přediva při p. bavlny činí 14 až 25 %. Odpadky z čechradel, potěrácích strojů, mykadel, vlákná z čekek a čistících pásů atd. zpracují se ve hrubou přízi (odpadkovou) nebo ve vat. P. odpadkové bavlny liší se od popsaného p. tím: 1. že čištění přediva je důkladnější a vyžaduje více strojů; 2. že přást nevytváří se flyerem, nýbrž rozdělovadlem rouna (viz níže) a 3. že selfactor nemá posukovací hlavy a přást posukuje se vozem.

P. vlny dělí se ve dvě samostatná odvětví: p. vlny mykané a p. vlny česané; mimo to přede se vlna strojená.

P. vlny mykané. A. Práce přípravné (praní a máchání, sušení, odřepikování, čechránání, maštění a mykání). Aby zbavila se potu a mastnoty, vlna vypírá se na pracích strojích ve vodě teplé 50 až 60°C, ke které přimíšena je soda, mýdlo nebo mýdelné kořeny, hñijící moč a p.; nejčastěji užívá se tak zv. *leviathanův tinův* (vyobr. č. 3328.). Rouno vrství se na nekončící pás a vedený přes válce v; když dnem, po které vlna dopravuje se vidlicemi je vytvořena vrstva dostatečná, přetrhne se

na bavlnu (vyobr. č. 3316.) liší se hlavně tím, že místo ozubů má na válci ostré hroty, a čechradla mykadlového, které podobá se válcovému stroji mykacímu. Na masticích strojích se vlna mastí olejem (olivovým), aby pozbyla své plstivosti, a potom se myká na třech mykacích strojích válcových, hrubém, listovém a drobném. Z hrubého mykadla rouno navinuje se na dřevěný válec, a když vytvoří se vrstva přiměřené tloušťky, t. zv. list, roztrhne se směrem osy válce, sejme a dá na přívod druhého stroje mykacího; ten zařízen jest v podstatě stejně jako první a má listovací přístroj Mar-

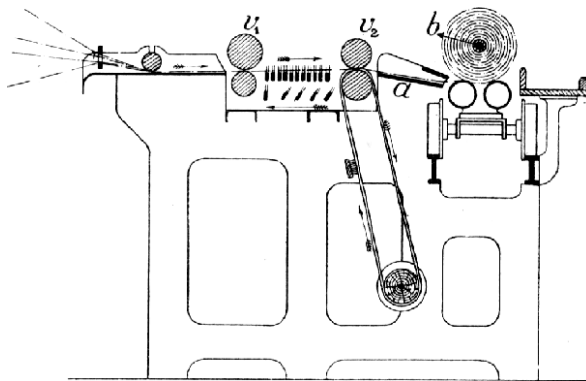

Č. 3330. První stroj posukovací na vlnu česanou.

a list navine se ve štůčku *b* na tyč *c*. V no- a posouknutí děje se vozem; válce dodávací větší době zavádějí se listovací přístroje, kde zastaví se totiž dříve, než vůz ukončí svůj list samočinně se roztrhne, také stavějí se výjezd, tak že část prástu mezi válci a vřeteny se vytahuje (posukuje). Je také značně menší; mívá 240 až 540 vřeten o rozteči 45 až 60 mm. Prede se na papírové nebo plechové trubice, někdy na holé vřeteně. — Vedle selfactoru užívá se též stroje prstencového (Martina), ale pořádku.

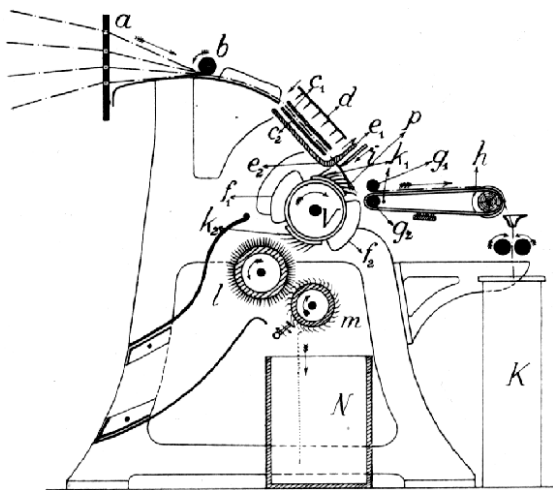

Č. 3331. Heilmannův stroj česací.

stroje se samočinnými přístroji nakládacími a se samočinnou dopravou listu stroj od stroje. Drobný stroj mykací liší se od obou předěšlých tím, že má jemnější povlak mykací a že se k němu připojuje rozdělovadlo rouna.

B. Práce předpřádací. Rozdělovadlo rouna vytvořuje prást tím, že rouno rozdělí se na proužky asi 1 1/2 cm široké a ty se sválejí v tenký váleček — prást Reménkové rozdělovadlo rouna (Josephovo) naznačeno jest ve vyobr. č. 3329. Rouno scísutné s válce *V* drobného stroje mykacího přichází mezi dva ocelové válce A_1 a A_2 s prstencovými rhami, ve kterých pohybují se řeménky r_1 a r_2 vedené přes válce a_1 b_1 a a_2 b_2 . Prúchodem mezi válci A_1 a A_2 rouno rozdělí se na proužky, které dopraví se řeménky mezi kožené pásy c_1 d_1 a c_2 d_2 t. zv. války, které pohybují se naznačeným směrem a mimo to dostávají střídavý pohyb sema tam ve směru osy válců v_1 a v ve válkách vytvořený prást navinuje se ve skřížených vrstvách na dřevěné válce *e* (cívky) a s těmi odnáší se k selfactoru.

C. P. na čisto. V některých továrnách prede se ještě na mule-jenny (resp. stroji válcovém), převládá však selfactor. Zařizen jest podobně jako selfactor na bavlnu a liší se od něho hlavně tím, že 1. místo ránce na cívky s prástem má odvinovací válec a 2. místo posukovacích válců má dvojici válců dodávacích

nahoru. Obyčejně posukuje se 6 pramenů vedle sebe a posouknuté prameny spojují se sbíhavým plechem *a* v jediný, který navinuje se ve skřížených vrstvách na tyč *b*. Potom se pramen češe, aby se odstranila krátká vlákna. Ze strojů česacích užívá se nejčastěji stroje Heilmannova (vyobr. č. 3331.). Šest pramenů přivádí se s cívek umístěných na přiměřeném stojanu dírkovanou deskou *a* a pod přitlačovacím válečkem *b* do přívodního (napájecího) roštu c_1 c_2 . Ten záleží ze dvou mosazných vyhlazených desek, do jejichž rozporů může vniknouti hřeben *d*

D. Závěrečné práce jsou podobné jako u bavlny.

P. vlny česané. **A. Práce přípravě.** Vlna se třídí, pere, suší, mastí a myká podobně jako vlna mykaná. Rouno z mykadla shrnuje se v pramen, který se navinuje křížem na cívku (váleček). Vymykané prameny se posukují na strojích s dvěma páry válců posukovacích (v_1 , v_2 , vyobr. č. 3330.), mezi kterými upraveny jsou hřebeny *h* s ocelovými hroty, pohybované ve směru svrchní šípky dvěma a ve směru spodní šípky rovněž dvěma šrouby; palce na konci šroubův upevněné přemísťují hřebeny došle na konec dráhy shora dolů nebo zdola nahoru. Obyčejně posukuje se 6 pramenů vedle sebe a posouknuté prameny spojují se sbíhavým plechem *a* v jediný, který navinuje se ve skřížených vrstvách na tyč *b*. Potom se pramen češe, aby se odstranila krátká vlákna. Ze strojů česacích užívá se nejčastěji stroje Heilmannova (vyobr. č. 3331.). Šest pramenů přivádí se s cívek umístěných na přiměřeném stojanu dírkovanou deskou *a* a pod přitlačovacím válečkem *b* do přívodního (napájecího) roštu c_1 c_2 . Ten záleží ze dvou mosazných vyhlazených desek, do jejichž rozporů může vniknouti hřeben *d*

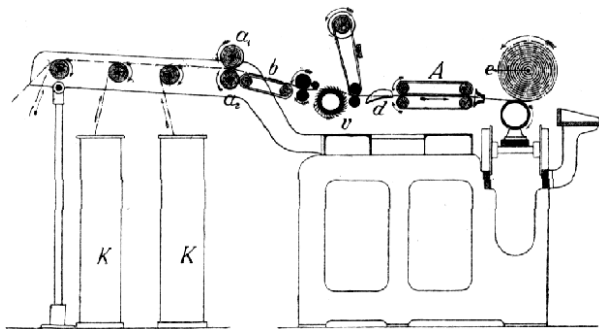

Č. 3332. Druhý posukovací stroj na vlnu česanou (stolice konvová).

Zavře-li se skřípec e_1 e_2 za roštem umístěný, pohybují se desky c_1 c_2 při zvednutém *d* o jistou část v levo; potom hřeben zapadne do desek a při otevřeném skřípci rošt vysune prameny ze skřípce ven. Vyčínající část pramenů, t. zv. plást (*p*), pročeše se hře

beny (k_1 nebo k_2) česacího válce D ; jakmile se tak stalo, zvednou se válce g_1 g_2 , odtrhnou pročísnutý plást a převedou za spolupůsobení kládání a posukování. Vochlované hrsti lnu se tak stalo, zvednou se válce g_1 g_2 , odtrhnou pročísnutý plást a převedou za spolupůsobení stole a stroje příkladacího (vyobr. č. 3333.) v souvislý pramen, který se posukuje dvěma dvojicemi válců bc a de vzdálených od sebe na délku větší délky líného vlákna, t. j. asi na 650 mm; mezi válci podporovány jsou prameny vohelnými tyčemi i , které pohybují se stejně jako tyče prvního posukovadla na česanou vlnu. Posouknuté prameny (4) spojují se zdvojovací deskou v jediný a ten ukládá se do konve A . Posukovací stroj liší se od příkladacího tím, že prameny přivádějí se z konví.

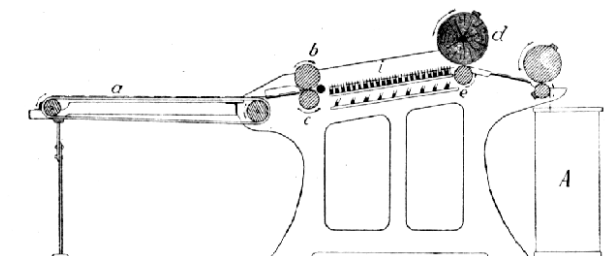

Č. 3333. Příkladací stroj na len.

koženého segmentu (f_1 nebo f_2) na pás h ; zároveň klesne dočísací hřeben i a pročese odtrhovaný pramen po druhém konci. Plásty spojují se na pásu h v souvislý pramen (česanec) a ten ukládá se do konve K . V ý - č e s k y snímají se s česacích hřebenů válci l a m a ukládají se v nádobě N . Jsou surovinou pro t. zv. přízi poločesanou. Česané prameny posukují se po druh. Druhý stroj posukovací (stolice konvová) liší se od prvního tím, že prameny přivádějí se z konví (K , vyobr. č. 3332.) a že mezi posukovacími válci místo česacích hřebenů jest válec s jehlami (v). Mimo to připojeny jsou vstupní válce a_1 a_2 a dopravní pás b , který přivádí prameny první dvojici válců posukovacích. Posouknutý pramen vede se plechem d k válkům A , které jej zhušťují a zaoblují, a navinuje se na tyč e . Po druhém posukování prameny se hladí na hladicím stroji (*lis-seuse*), aby se zbavily kudrnatosti, a vyhlazené se zdvojují a posukují na 5 až 10 strojích posukovacích (*passages*); stroje mají různá jména (francouzská) a jsou s války nebo bez válek.

B. Předpřádání děje se na finisseuru, který od strojů posukovacích liší se tím, že prást navinuje se na cívku (vodorovnou) ve tvaru podobném jako prást na flyeru.

C. Načisto přede se na selfactoru a stroji prstencovém, které zařízení jsou podobné jako stejnojmenné stroje na bavlnu.

D. Závěrečné práce jsou rovněž podobné jako u bavlny.

P. vlny strojené, t. j. vlny z hadrů vlněných, je celkem stejné s **p**-m vlny mykané; připojují se stroje na přípravu a rozvláknění hadrů. Vlna z hadrů nevalchovaných sluje s **h o d d y**, z valchovaných mungo.

P. lnu liší se podstatně od **p**. ostatních. **A. Přípravné práce** redukují se na při-

prameny přivádějí se z konví. **B. Práce předpřádací.** Prást vytváří se na přástovacím stroji křídlovým vřetenem podobně jako u flyeru; vřetenem i cívka (s kotouči) pohánějí se čelnými koly ozubenými. Posukovací hlava stroje je stejná jako u obou strojů předešlých.

C. P. na čisto je mokré nebo suché. Mokrého stroje přádacího užívá se na jemnější příze; než vstoupí do posukovacích válců xy (vyobr. č. 3334.), vzdálených od sebe nejvýše 100 mm, prásty procházejí teplou vodou (30° až $60^\circ R$), kde změknou a poněkud se

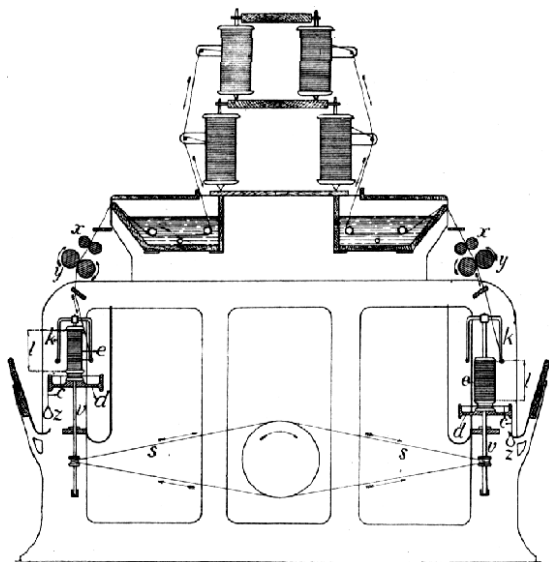

Č. 3334. Mokrý stroj přádací na len.

rozpojí ve vlákna elementární; zakrucují se křídlem k , našroubovaným na vřetenu v , které pohání se šňůrou s . Vzniklá příze navinuje se na cívku e , která stojí na cívkové lavičce d a brzdí se šňůrou c opásanou kol kotoučkou z ; velikost opášení

a tím i velikost zabrzdění cívky lze měnit; zvětšeným zabrzděním zmenší se zakroucení příze. Lavice cívková pohybuje se zvolna nahoru a dolů; zdvih její rovná se délce cívky (*l*). Vřetena konají 3000 až 5000 obrátek za minutu. Mokrá příze se ihned smotává a suší.

Suchý stroj přádelný nemá nádoby s vodou, posukovací válce jsou od sebe vzdáleny 450 až 600 *mm*. Vřetena pohnají se řemenem a konají 2000 až 2500 obrátek za minutu.

D. Závěrečné práce jsou podobné jako u bavlny.

P. lněné koudele liší se od **p. lnu** hlavně tím, že před posukováním koudel se myká na válcovém stroji mykacím a že posukovací válce jsou blíže k sobě.

P. konopí je zásadně stejné s **p-m lnu**, vyžaduje však silnějších strojů

P. dzuty má mnoho společného s **p-m lněné** event. konopné koudele; hrubost přediva podmiňuje mohutné, silné stroje.

P. odpadkového hedvábí viz **Hedvábí**, str. 1023.

Literatura. Ernst Müller, Handbuch der Spinnerei (Lip., 1895); Julius Zipsler, Die textilen Rohmaterialien und ihre Verarbeitung zu Gespinnsten (Vid., 1897—1900); Demuth & Just, Baumwollspinnerei (Liberec, 1896); H. Brüggemann, Die Spinnerei (Lip., 1899); týž, Theorie und Praxis der rationalen Spinnerei (Stuttgart, 1897—1902); Dr. Hermann Grothe, Technologie der Gespinnstfasern (Berlín, 1882) atd.

Předence, ves v Čechách, hejtm. Plzeň, okr. Blovice, fara Prusiny, pš. Stěnovice; 46 d., 296 ob. č. (1890), mlýn. Na bývalé tvrzi seděli v XV. a XVI. stol. Předenicové z Předence.

Předence z Předenic, příjmení staročeské rodiny vladycké, jejíž erb byl černý štít, na něm stříbrný pruh pokosem a nad helmou křídla týmž způsobem zbarvená. Původisté jich byly Předence u Preštic. Kteří z předkův jejich tu v XV. stol. seděli, již nelze najít. První známý předek byl Oldřich Předenička (1508). Trystran (podle starých vývodův Ctiborův syn) prodal Předence a koupil r. 1533 Desenice, k nimž v l. 1551—55 získal Oldřichovice, Divišovice, Městiště, Datelov a j. Zemřel r. 1569 zůstaviv z manž. Kateřiny Šicovny z Drahevic syny Adama, Jindřicha a Jiříka (†1576). Adam ujal r. 1570 Desenice splativ bratří, byl r. 1594 v Uhrách, držel v l. 1596—99 také ves Cečín, kromě toho Újezdec a byl kr. radou. Zemřel r. 1603 zůstaviv dcery Kateřinu vd. Dýmovou, Apolonu vd. Loubskou, Evu (od r. 1595) Vrabskou, Dorotu Ottilii (pak manž. Jana Vratislava z Mitrovic), Alžbětu, Juditu (pak Bechyňku) a Kunku, kteréž r. 1603 prodaly své právo na Dešenicích švakru Vilémovi Vrabskému z Vrabí. Po Jirím žil r. 1583 syn Trystram, jenž brzo zemřel Jindřich utrativ svůj díl byl ještě r. 1610 nejvyšším nad lidem pšim a zemřel po r. 1633—jsa toho rodu posledním. Vedle těchto byla větev Tře-

movských z Předenic. Zejména r. 1564 Jan, jenž držel Vlčkovice, a potomci jeho Jindřich, jenž r. 1580 svůj díl na Vlčkovicích prodal, a Štástný, který držel do r. 1580 selský dvůr v Hodíně Sčk.

Předeno viz Prádeno

Předhistorie viz Praehistorie.

Předhoří (něm. *Vorgebirge*, fr. *promontoire*) značí každý výběžek pevniny do moře, zvláště pak je-li tento zakončením nějakého pohorí, konče velmi strmě. Ostatně viz Mys. Nový

Předhradbí viz Ravelin.

Předhradí, Předhradí, farní ves v Čechách při levém břehu labském, hejtm., okr. a pš. Poděbrady, má 58 d. 298 ob. č. (1900), kostel Nanebevzetí P. Marie, 2tř. šk. obec. a 2tř. evang. soukromou. Ves založena bezpečby pod hradem Oldřímem, odtud jméno **P.**

Předhrivác viz Kalorisator a Kotel str. 973.

Předhvozdy, Předhvozdy i Předhvozdí, ves v Čechách, hejtm., okr. a pš. Čes. Brod, fara Kostelec n. Č. Lesy (část. Přistoupim); 37 d., 273 ob. č. (1890), 1tř. šk. a opodál popl. dvůr Hošť.

Předil viz Predel.

●●**Předín** (*Pröding*), městečko na Moravě, hejtm. a okr. Třebíč, pš. Opatov; 119 d., 767 ob. č. (1890), 2tř. šk., dva výroční trhy a opodál mýslivna.—

Předivo je vláknitá surovina, která se zpracovává v textilním průmyslu. Aby vlákno bylo **p**-vem, musí býti pevné, pružné a ohebné. **P** poskytují všechny tři říše přírodní. Z říše živočišné jsou to: vlna ovčí, koží, vikuní, alpaky, lámy a guanaky, srst velbloudí, kravská, králíčí, zaječí, žíné a p.; z říše rostlinné: bavlna, len, konopí, kopřivová vlákna, dzuta, čínská tráva (*r mie*), vlna bombaxová, konopí aloe, manilské, domingo, len novozelandský, gelsolino, dřevo, kaučuk, sláma a j., z říše nerostné: zlato, stříbro, železo, osinek, sklo a j. Beroušek.

Predjal viz Predeal.

Predjama (*Luëgg*), ves v Krajině asi 2 hod. záp. od Postojny, příslušející k pol. obci Hrenovicim, hejtm. Postojna, okr. Senožeče; leží v hluboké dolině těsně pod vysokou (123 *m*) stěnou skalní, v níž veliká jeskyně, jejíž schůdná část je 1800 *m* dl., s proslulým jeskynním zámekem, má 274 obyv. Sloven. (1890) a malebný zámek z r. 1750.

Předklásteri, far. ves na Moravě, hejtm., okr. a pš. Tišnov; 104 d., 978 ob. č., 33 n. (1890), kostel Nanebevzetí P. Marie, kdysi chrám kláštera cisterciátek, 3tř. šk., továrna na papír, pivovar, sladovna a mlýn. Konstancie, vdova po králi Přemyslu I., založila zde r. 1233 klášter cisterciátek, který r. 1782 zrušen Bývalé panství tišnovské se zámekem v P. koupil r. 1861 klášter cisterciátek v Marienthalu v Saské Lužici.

Předkoliště (fr. *avant-glacis*, něm. *Vor-glacis*) jest k o l i š t ě dodatečně navezené před k o l i š t ě pravým, zadním, na sesílení tohoto, na překážku a na oklamání útočníka,

jenž domnívá se, že doval kolíště pravého, ocitá se před opětným svahem hustě postřelovaným od kryté cesty (viz *Chemin couvert*).

Předkoviz viz Kult (předků).

Předkožka (*praeputium*) viz Penis.

Předkupní právo viz Právo (předkupní).

Předletice, ves čes., viz Přezletice.

Předlice (*Prödlitz*), ves v Čechách, hejtm. a okr. Ústí n. Lab., fara Chabařovice; 78 d., 18 ob. č., 905 n. (1890), pš., hnědouhel. doly, cihelna, popl. dvůr se zámečkem a sadařství. Na blízku husité porazili vojsko německé. R. 1547 získali zboží předlické i s tvrzí Relblowé z Gejzinku a seděli zde do bitvy Bělohorské. Poněvaž se účastnili bouří stavů českých, z trestu P. jim od král. komory zabrány a prodány Fr. ryt. de Couriers.

Předlitavsko viz Cislajtanie.

Předložka (podle lat. *praepositio*) jest nesklonná část řeči, která se připojuje k pádům jména nebo k slovesu, někdy i k jiným částem řeči, a slouží k vyjádření rozličných vztahů místních, časových, způsobových i jiných onoho slova, k němuž náleží. Na př.: v domě, *při* domě, *za* domem; vejíti, přijíti, přemíly. P-ky bývaly původně adverbia, která jako samostatné části věty blíže označovala poměr, ve kterém si jest mysliti pojem slova, k němuž náležejí; zbytky tohoto užívání v starších jazycích indoevropských jsou dosti hojny, v jazycích slovanských vzácné: leda p-žek některých později vzniklých užíváme ještě časem jako adverbii (*jíti mimo, jíti kolem, proraziti skrz*). Tak na př. rčení jako *v domě* znamenalo pův. »uvnitř, doma«; *proraziti hřeb skrz desku* pův. »proraziti hřeb veskrz, vzhledem k desce« (*desku* pův. akkus. předmětu); *přeskočiti potok* nebo *přes potok* »skočiti přes vzhledem k potoku« (pod.); *přemíly* bylo pův. »přes [vše jiné] milý« (proto může *pře*, pův. *per*, státi v mluvě lidové i oddělené: *pře můj milý bože*, jako v lat. *per mihi mirum visum* »pře mi podivným se zdálo«). Pády jmenné, které v pozdějších fasicích jazykových jsou v těsném sdružení s p-mi (jsou »závislé« na p-kách), byly původně rovnoprávními částmi věty, nejčastěji příslovečnými určeními, časem předmětem slovesa; jenom u p-žek nepůvodních, v pozdních dobách se vyvinuvších z tvarů jmenných nebo řídicí slovesných, bývají pády, nejčastěji genitiv adnominální, již původem přímo odvislé od p-žek (*kolem domu* = »okolím domu«, *mimo dům* = »mínoucí dům«). Časem užívání jistého pádu při jisté p-žce asi se ustálilo i napodobením jiných spojení předložkových. Někdy spojení předložkové časem úplně vytlačeno užívání pádu bez p-ky; tak nemá čeština již lokálu bez p-ky mimo ztrnulé tvary jako *dole, doma, sloven, hore* (»[na] hoře«). V pozdějších dobách jazykových p-ky se svým slovem tvořivají těsnou jednotu, charakterisovanou namnoze i společným přízvukem (č. v *domě, na domě, něm. im Hause*; č. *vyletěti* a p.); v dobách starších

bývá větší vzájemná neodvislost, p. může býti vzdálena od svého slova, státi před ním i za ním a pod. (srv. »odlučitelné p-ky« slovesné v němčině: *ablegen, ich lege den Hut ab*) bývají v pozdějších fasicích i stopy bývalé volnosti (tak lat. *cum amico* »s přítelem«, ale i *me-cum* »mnou sk«). Nežidka se vyvíjí i způsob, dvě (nebo i více) p-žek spojovati; tak č. *na z-paměť, z podpostele, vy-na-ložití*. Vědecké prozkoumání vývoje p-žek jest posud velmi neúplné. — P-ky se dělívaly všelijak. Podle místa, na kterém stojí, v p-ky vlastní a postposice («záložky»); postposicí je na př. č. *dle* ve *mne-dle* (*medle*). Podle slov, s kterými se pojí, v p-ky vlastní (p-ky u jmen) a praeverbia (p-ky u sloves); jsou p-ky, které mohou mítí obojí funkci (*při domě: připojiti*), jiné jsou jen vlastními p-mi (na př. č. *k*), jiné jen praeverbii (na př. *vy-, pře-, vz-*); jsou případy, že v této příčině jsou neshody. mezi různými jazyky, někdy i v jazyce téže (č. *vy-, pův. *d*, je praev., něm. *aus*, s oním etymologicky totožné, je p. i praev.; č. praev. *vz-* je p-kou ve *vz-hůru*). P-ky, kterých se užívá jen ve spojení se slovesem, slovou i neodlučitelnými; k těmto se počítávají i tvary předložkové, běžné jen v složeninách jmenných (*pa-měť, pa-rohy, pra-děd*). Podle původu dělívaly se v p-ky vlastní, jejichž vznik bývá etymologicky záhadný (č. *v, pro, k* atd.), a v p-ky nevlastní, odvozené od slov jiných, nejčastěji jmen (č. *kolem: kolo, mimo: minouti*). V jaz. indoevropských podle stáří i v p-ky prajazykové či proethnické a v p-ký pozdější, které se vyvíjely teprve v jednotlivých jazycích indoevropských (Delbrück). Zty.

Předměř viz Předmíř.

Předměrice: 1) P., far. ves v Čechách při lev. bř. Jizery, hejtm. Ml. Boleslav, okr. Nové Benátky, pš. Staré Benátky; 120 d., 708 ob. č. (1890), kostel sv. Jakuba apoš. (ve XIV. stol. far.), 3tř. šk. a lihovar. 2) P., ves t., při pr. bř. Labe a žel. tratí Kr. Hradec-Josefov, hejtm. a okr. Král. Hradec, fara Lochenice; 112 d., 921 ob. č., 2 n. (1890), 2tř. šk., pš., telegraf, záložen. spolek, spol. cukrovar roln., sušárna čekanky, mechanická tkalcovna, dva uměl. mlýny a kruhová cihelna; řepářství.

Předměstí (franc. *faubourg*, lat. *suburbium*), osada vzniklá u samého města, ale mimo jeho obvod, obzvláště u měst hradezných. Osady tyto byly původně samostatnými obcemi, později, zejména v době novější, jeví se všude snaha, aby splynuly s městem v jednu velikou obec. Praha na př. posud má p. Smíchov, Karlín, Vinohrady a Žižkov, jež vznikly vesměs za hradbami pevnostními a o jichž připojení k velkoobci pražské se jedná.

Předměstí: 1) P., ves v Čechách na Svojanovském potoce; hejtm. a okr. Polička, fara a pš. Svojanov; 34 d., 238 ob. č. (1890), ložisko tuhy, mlýn, píla, valcha, tkalcovství a opodál panská myslivna a rybník. — 2) P. P r a ž s k é, ves t., hejtm. a okr. Král. Hradec,

fara a pš. Kukleny; 83 d., 1235 ob. č. (1890). — 3) P. Slezské, také na Draháč, ves t., na trati Král. Hradec Mittelwalde, hejtm., okr. a pš. Král. Hradec, fara Pouchov; 89 d., 584 ob. č. (1890), rolnictví.

Předmět, objekt (z lat. *objectum*), v mluvnictví jest ona část věty, kterou se vyjadřuje pojem činnosti slovesa zastížený. Obvykle se míní p-em pojem, na němž ona činnost přímo se jeví, vyjádřený akkusativem (*vidím psa; stavím dům*); někdy i pojem, vyjádřený jímým pádem (*házím míčem; hraji v kostky*); mluvívá se i o p-ě vzdáleném, vyjádřeném dativem (*přeji tobě*). P. může býti vyjádřen i infinitivem (*chci jíti*), nebo celou větou (*slyším, že hoří*). — Někteří rozeznávají p. vlastní, pojem, jehož existence jest ne závislá na ději slovesném (*vidím dům*), a p. výsledkový (resultativní), jehož existence je výsledkem onoho děje (*stavím dům*). Zř.

Předmětnice čili objektív viz Dalekohled, str. 875, Fotografie, str. 414, Mikroskop, str. 302 a a 308 a.

Předměr, Předměr, ves v Čechách, hejtm. a okr. Blatná, fara a pš. Kasejovice; 49 d., 292 ob. č. (1890), kaple, 2tr. šk. a 3 mlýny.

Předmluva (lat. *praefatio, antilogium*) jest připomenutí spisovatelovo v čele díla, jímž osvětluje se vznik a účel jeho; druhy i polemického rázu bývá. V nových vydáních udávají se v p-vě změny a opravy ve spise učinné a vyznačují proměny okolností; proto otiskují se též p-vy vydání předchozích. Nezřídka, zejména u autorů mladších, p. bývá psána starším, zasloužilým spisovatelem pro upozornění. Stránkování p-vy děje se číslicemi římskými. P-u lišiti jest od úvodu a od dedikace.

Předmoteň, předmosti, jest hradebnická ochrana jednoho toliko konce mostu vojenský důležitého, konce to, hledícího k nepříteli nebo k pravděpodobně straně nepřátelského útoku, na rozdíl od omšně zařízené na obranu obou konců mostu. FM.

Předmostí, Předmostí, far. ves na Moravě, hejtm., okr. a pš. Přerov; 79 d., 559 obyv. č., 6 n. (1890), kostel sv. Maří Magd. (v XVI. stol. far.), 2tr. škola, vápen. lomy, vápenice a cihelna. O praehistorických nálezech předmostských viz Morava, str. 706 b a 707.

Přednásp viz Fausse-braye.

Přednes v řečnictví viz Deklamace. — P. v herectví viz Dramatické umění.

P-em v hudbě jmenujeme jemně nuancování při provádění skladby, které notovým písmem v jednotlivostech vyjádřiti nelze, t. j. malá zpomalování a zrychlování tempa, jakož i dynamické odstínování, přízvukování a zabarvování úhozem (na klavíru), smykem (na houslích), nasazením (při dechových nástrojích nebo lidském hlase zpěvním), jež ve své veškerosti nazvány býti mohou výraznou hrou. Kdyby chtěl skladatel naznamenati všechny drobné akcenty, jichž potřebí je k uměleckému přednesu nějakého díla hudebního, notové písmo doznalo by přeplnění, zároveň

by však umělec reproduktivní příliš byl přetížzen znamenky, že by se ani neprobral k samostatnému citění. Při souhře mnohých jednotlivců (v orchestru) není ovšem možno skýtatí volnosti subjektivním pocitům; t. zv. espressionivo musí omezovati se na solová místa jednotlivých nástrojů, kdežto celková massa (»tutti«) přidržovati se musí předepsaných znamének a modifikací dirigentových, jenž je tedy vlastně zde umělcem přednášejícím.

Urcitá pravidla pro p. stanoviti nelze; zde rozhoduje hlavně instinkt, jinak by nemohlo dojiti k podstatným odchylkám od ztrulé stejnotvárnosti při provádění pouhé notace. Teprve novější dobou někteří theoretikové dospěli v tomto směru k stanovení všeobecných hledišek. Ze starších J. P. A. Schulz v Sulzerově »Theorie der schönen Künste« uveřejnil pod heslem »Vortrag« nejlepší práci toho druhu. Z novějších sluší uvésti: Ad. Kullak, Aesthetik des Klavierspiels (1861); M. Lussy, Traité de l'expression musicale (1873); Klauwell, Der Vortrag in der Musik (1883); Riemann, Musik. Dynamik u. Agogik (1884); A. Christiani, Das Verständniß im Klavierspiel (1886); K. Fuchs, Die Zukunft des musikalischen Vortrags (1884) a Die Freiheit des mus. Vortrags; konečně Fr. Kullak, Der Vortrag zu Ende des XIX. Jahrhunderts (1897). Veliký rozpor prací těchto co do jejich výsledků dokazuje, co tu leží ladem. Jenom některé zásady lze pokládati za dokazány. Pokud se týče především malých změn tempa, sluší poznamenati, že zrychlení znamená stupňování, zpomalování opak, že tedy zpravidla na místě bude uspojení, kde musikální vývoj je vzestupný, pozitivní, prodlévání naopak, kde ono dosáhlo svého cíle. Ovšem nutno nepozorovaně zase vrátiti se do hlavního ruchu, pročez změny musí přirozeně dít se v hudební frasi nenáhle, mohouce snad při tematé šife rozptýlením býti již značnější, kdežto sotva bude správně je šířiti na celé věty, ježto by písmo notové takové patrně modifikace jistě neignorovalo. Vzrůstání tónové síly je rovněž stupňováním, ubírání sestupem; přirozeným odstínováním frase hudební je tedy crescendo až k jejímu těžisku a diminuendo od toho k jejímu konci. Obvyčejně ruku v ruce s tím kráci-melodický pohyb, že stupňující se frase vzmáhá se i melodicky, ujímavá pak sestupuje. Odchyly od těchto zásad neopomine skladatel vyznačiti výslovně (na př. diminuendo při stoupající melodii či stringendu anebo ritardando při stoupající melodii nebo crescendo) a dopouští se přehmatu, nechá-li takové nepravidelnosti beze zmínky. Dále platí pravidlo, že vše zvláštní, t. j. to, co v melodickém, rhytmickém a harmonickém ohledě na sebe upozorňuje ostřeji, má býti vyzdvíženo, akcentováno, hlavně v harmonice vystupování akordů, jež jsou velmi cizí tonice, anebo. přivodění jednotlivých ostře dissonujících tónů. Tak modulace do jině tóniny děje se pravidelně v crescendo, akordy pak, nebo tóny, které ji zahajují, obdrží silnější

akcenty, než jaké jim přísluší podle metrického a rytmického postavení. Kdo by chtěl ostrou dissonanci mírnit bezpřízvučnou hrou, setřel by ji, ježto by odvrátil od ní pozornost; výsledkem bylo by tu nedostatečné její pojetí, neporozumění ji, nejasnost účinku podobně špatného, jaký vzbuzuje přítomnost harmonická. Přirozené může ovšem skladatel opačný způsob p-u žádati s plným uměleckým sebevědomím, může v diminuendu činiti nejdobrodružnější modulace, může pro nejostřejší dissonance žádati pianissimo atd.; účinek, jehož se tu docílí, bude vyznamenán čímsi zvláštním, cizím, pohádkovým a pod., ve shodě se zamýšleným vyhnutím se plné jasnosti. Ale i zde nutno žádati, aby zvláště předepsány byly odchylky abnormní od přirozeného p-u.

Přední stráž viz Předstráž.

Předonín, ves v Čechách, hejtm., okr. a pš. Roudnice, fara Bechlín; 49 d., 277 ob. č. (1890), 1tř. šk. a samota Jezero.

Předotice, veska v Čechách, hejtm. a okr. Písek, fara a pš. Čížová; 4 d., 59 ob. č. (1890), popl. dvůr a škrobárna Jiřího kn. Lobkovic.

Předovka (něm. *Vorderlader*), palná zbraň ruční a hrubá druhu staršího, jež se nabíjí ze předu ústím a která během XIX. stol. valně nahrazována za dovkou (v. t.). FM.

Předpekří (lat. *limbus patrum*) viz Limb.

Předplacení viz Abonnement a Abonnement suspendu.

Předpona (lat. *praeifixum*, též *praeformativum*) jest taková část slova, která k účelům slovtvorným připojuje se před kmenem slova. V některých jazycích jsou p-ny častým prostředkem slovtvorným (tak v jaz. semitských), v jaz. indoevr. je p-nou zejména t. zv. augment (v. t.). Někdy slovou p-mi i nesklonné částice a negace složené s jinými slovy (*při-pojiti, ne-milý*); z podobného skládání vyvinuly se asi i ony p-ny, jejichž původ je posud nevsvětlený.

Předpostí sluje v katol. církvi doba tří neděl před postem; jsou to neděle septuagesima, sexagesima a quinquagesima; v době té není předepsán půst, ale služby boží konají se po starém způsobu jako v postě.

Předpotopní viz Antediluvialní.

Předprsen, předprsi (franc. *parapet*, ital. *parapetto*, angl. *breast-work*, *parapet*, něm. *Brustwehr*), hlavní část každé hrady, kterou kolkolem obmyká, vyjma někdy hrdlo její, pravidlem násyp podle návodu hradebnictví navezený, při hrazení polním čili passážerním na samorostlou zemi, při hrazení stálém čili permanentním na vališť, aby kryl a chránil obsádku, již musí dovolovati použití zbraní na obranu. Tomu účelu slouží banket, na němž střelci stojí, pro děla barbetty, pak střílny a průstřelny, kterýmiž běžná čára p-sně ovšem přiměřeně se ruší. Před p-sní, ve hrazení permanentním před vališťem, jest příkop, z něhož vykopaná země (prst) se naváží pro p. a jehož rozměry se řídí mohutností p-sně; pravidlem bývá jen, aby nebyl mělčí 3 m a dno aby nebylo užší 2 m. U p-sně

je jediný výměr stálý vnitřní výška (svah) její od banketu 1,40 m, řídící se vzrůstem člověka, aby střelci při ní stojíce přes ni mohli střeliti. Vrchní šířka, není-li p. pouze proti drobné stříbě ruční, nebudíž menší než 4 m; všechny ostatní rozměry se spravují hlavně tím, co vyžaduje défilement. Vrchní svah p-sně budíž v těžé rovině co koliště, aby toto bylo postřelováno po celé své šířce. Aby svahy mohly býti příkré, hlavně vnitřní svah p-sně, a lépe odolaly útočnické stříbě,

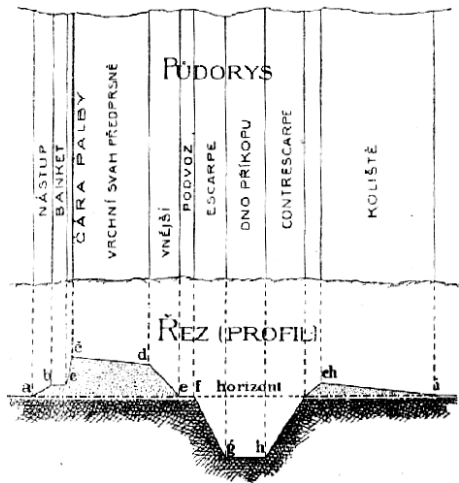

Č. 3335. Předprsen s příkopem. abcdě předprsen, ab nástup na banket, bc banket, cd vnitřní svah předprsené, cd vrchní svah předprsené (plongé), de vnější svah předprsené, ef podvoz (berma), fg hch příkop, fg escarpe, gh dno příkopu, hch contrascarpe, chi koliště.

to vnější svah p-sně a escarpe, třeba obkládati je. Banket rád se upravuje z fošen, hlavně v tom případě, když pod zadní čarou p-sně vykopáno pro nezaměstnané právě zálohy obsádky útočiště důkladně vydržené, jehož krycí fošny pak svým zadním vyčnívajícím koncem právě tvoří banket. Podobným způsobem pod p-sní také se zařizují prachárny. Podvoz (berma) není nutný, ale při sypké prsti velmi užitečný. Mnohdy, nejvíce na návrších, do nichž nepřítel nemá vhladu, sdělávají p. tak, že za ním vykopají zemi a tu naházejí ku předu, že pak p. se skládá vepod ze země samorostlé a ve vrchní polovici z navážky; tím se ušetří mnoho času a práce. Než dojde na obranu, třeba pokládati vnější svah p-sně vytrhanými přirozeními keři, haluzemi, roštím, travinami na zakrytí umělého násypu. P. z kolů sluje t a m b o u r. FM.

Předrážka čili anakruse: 1. v metrické viz Anakrusis; 2. v hudbě viz Zdvih.

Předrost, starší a vyšší stromoví v porostě mladším, nejčastěji při pasečení ponechané k dalšímu vzrostu, aby časem svým poskytl silnější dřeva. črn.

Předsín nazývá se v bytech zámožných nebo vznešených osob jizba, která slouží při

návštěvách k odložení svrchního šatu nebo k čekání, až bude návštěva předpuštěna. Jinak jest **p.** totéž co **korridor** (v. t.). — **P.** chrámová viz **Anticum**.

Předslav, Předslava, far. ves v Čechách, v hejtm. a okr. klatovském, má 68 d., 470 ob. č. (1890), kostel sv. Jakuba (ve století XIV. far.), mešní kapli Pozdvižení sv. Kříže, 4tř. šk., ps., vápenice a opodál mlýn na Sázkách. Alod. statek se dvorem drží Olga hr. Zedtwitzová. **P.** jest východiště v l a d y k z Předslavě, z nichž první nám známý jmenuje se Vilém, Jeník z Měchova, také z Nedanic řečený. Napotom drželi **P.** rozliční čeští pánové, zejména koupil ji r. 1704 Albrecht Příchovský z Příchovic, od r. 1708 držel **P.** Příbík Vilém Kokořovec z Kokofova, jenž ji připojil k Votinu a zboží takto spojené odkázal Příbíkovi Vilémovi svob. p. z Ujezda. Od r. 1809 seděla zde rodina Měchurova.

Předslavice, far. ves v Čechách, hejtm. Strakonice, okr. a ps. Volyně; 31 d., 242 ob. č. (1890), got. kostel Nejsv. Trojice (ve XIV. stol. far.), 3tř. šk., Raiffeisenova záložna a popl. dvůr se zámečkem hr. Herberšteina. Na zdejší tvrzi seděli původně P r e c h o v é z Č e š t i c. Ve stol. XV. vládli tu Hruzové z Vlhav, Řepičti ze Sodoměře, od r. 1545 Petr Záleský z Prostého, r. 1597 Hyzrlové z Chodův, z nichž Václav Michael prodal r. 1684 **P.** kn. Gundakarovi z Dietrichšteina, který je trvale spojil s panstvím vlachovobřežským. Na věži zvon z r. 1438. *Fr. Teplý.*

Předsouvání viz **Přisouvání**.

Představa v nynější empirické psychologii jest v y b a v e n ý v j e m (obecněji: dojem), t. j. dojem, který jsem již jednou měl, znovu si uvědomuji, třeba zde nebyl popud z vnější, který byl původně jeho příčinou. Na př. vidím v duchu strom, ač jej zrakem nevnímám; mám na mysli obraz člověka dávno zemřelého; cítím libost při pouhé vzpomínce na nějaký krásný zjev; dělají se mi laskominy, ač ovoce nevidím, aniž mám je v ústech; slyším zvuky písně, ač nikdo nezpívá atd. **P.** jest tedy druhotný, odvozený jev duševní, poněvadž ke svému vzniku předpokládá vjem. Kdyby nebylo vjemů, nebylo by **p-vy**. Kdybych neviděl strom, neměl bych o něm **p-vy**; kdybych neměl látky ve smyslových dojmech, nemohly by se mi skombinovati **p-vy**, které mne těší nebo děsí ve snu nebo v zamyšlení. Avšak ačkoli **p.** předpokládá vjem, není to týž stav vědomí; vjem netrvá dále jako stav duševní, když přestal popud působiti, a mezi **p-vou** a příslušným vjemem není duševní kontinuity. Kontinuitu, souvislost, musíme hledati mezi jejich nervovými korreláty. Po každém dojmu zůstane v nervstvu, po případě v mozku nějaká stopa, poněvadž podle analogie světa hmotného nelze mysliti, že by jakákoliv i sebe menší změna molekulární mohla zůstatí bez účinku. O podstatě stopy té nevíme nic určitého a žádná hypotéza, kterou v té příčině vystavují fysiologové, neobstojí před přísnější kritikou; ale bez předpokládání

takové stopy nedovedli bychom si vybavení (reprodukcí) vysvětliti. Stopa tato, která může býti více méně trvalá, více méně pevná, je příčinou, že, když se opakuje týž dojem, má nervovou dráhu upravenou, jde rychleji před se (zásada nejmenšího odporu), což ve vědomí jeví se zvláštním způsobem, kterýž vyjadřujeme slovy: připadá mi to známé, vim, že jsem to už viděl, pamatuji se na to. Co vidím po druhé, po několikráte, to zajisté jinaký činí dojem na mne — než po prvé, a v tom rozdíl je patrný učin stopy a zároveň důkaz její existence. Stopa taková, kterou musíme předpokládati po každém dojmu, je dále příčinou, že za jistých okolností, které psychologie vytyká v zákonech r e p r o d u k c e (v. t.), i dojem, který není stejný s oním, po němž zůstala stopa, může svým nervovým vzruchem ji zasáhnouti a navoditi týž nebo podobný stav duševní jako při onom původním — vybavití jeho **p-vu**. **P.** je tedy nový duševní stav, tvoří se teprv působením vnějšího popudu na základě nervové, materiální, hmotné, neduševní stopy po dojmu dřívějším. Proto nelze mluviti o n e v ě d o m ý c h **p-vách**; pro ty v oboru duševním, jehož jeví podstatnou známkou jest uvědomění, není místa, neboť stopa po dojmech je ryze materiální. Nelze také rozeznávati **p-vy** na jasné a temné, jasnější a temnější. Temná, nejasná **p.** nemohla by býti jiná než nevědomá, nevědomá byla by neduševní a to je s empirického stanoviska protimluv. **P.** není také nic hotového, nic samostatně existujícího mimo naše vědomí ani v tom smysle, jako přisuzujeme existenci předmětům světa vnějšího, z nichž pocházejí dojmy smyslové. Existuje jako duševní stav jen, pokud představujeme. Výraz »mám **p-vy**« znamená: mohu představovati, t. j. dojmy předchozí vybavovati; **p-**je theoretické abstraktum jako rozum, vůle, cit; ale poslouchajíc ustáleného zvyku užíváme slova toho i tam, kde bychom správně měli užívatí slova p ř e d s t a v o v á n í. V tomto významě **p.** jako každý samostatný jev duševní má tři stránky: obsah, přízvuk citový a snahovou stránku. Přirovnáme-li **p-vu** ke vjemu, jehož stopy obnovením vznikla, sledáváme, že obsah zůstává v podstatě týž, jen že je méně zřetelný; kdežto přízvuk, poněvadž celý děj uskutečňuje se za změněných podmínek fyziologických (i celkový stav organismu je jiný, i schází podráždění sensitivních nervů popudem), může býti zcela obrácený, a motorická část reakce pro slabost vzbuzené energie nemusí se uskutečniti, tak že zůstane při pouhé tendenci. Ale bez tendence obnoviti také vzruch motorický, jaký byl při původním dojmě, opakovati vědomý nebo bezděčný pohyb dojmem původním způsobený, bez takové tendence žádná **p.** není. Každé **p-vé** musíme připsati motorickou sílu, což je důležitá okolnost při vysvětlování složitého pochodu volného jednání, ježto pro svou motorickou sílu může každá **p.** státi se motivem vůle, pouhá vzpomínka může mne podniti k činu.

P-vy možno dělit na jednoduché a složené. Jednoduché jsou vybaveniny jednotlivých vjemů; složené jsou vybaveniny vjemových skupin. Vybavených počítků není, poněvadž počítky nikdy se nevyskytují jako samostatné jevy, nýbrž vždy jen jako složky vjemové. Proto odpadá rozdělení Herbartovo na p-vy souhlasné, pocházející z téhož popudu, různé, pochodící z nestejných popudů různých čidel, a protivné, pocházející z různých popudů téhož čidla. Ukazy, které vysvětloval na tomto základě Herbart vzájemným působením p-av, vysvětluje nyní psychologické synthesesou počítků ve vjemy a zákony reprodukce. Vzhledem k pojmutům paměti (v. t.) a obrazotvornosti (viz Fantasie) lišíme pouhé vybaveniny od fantasmat, výtvoří obrazotvornosti (v širším smysle). K těmto náleží obrys čili pojem psychologický. Jest to družina p-av, které mají společnou známku — podobných — pokud jest označena slovem. Vyslovením slova, označujícího obrys, nevybaví se tedy p. jednotlivého vjemu, jednotlivého předmětu, nýbrž celá řada vjemů, souvisících společným znakem. Poněvadž obrisy tvoří se na základě subjektivní zkušenosti, která jest u různých individuí nestejná, není význam slova obrys označujícího stejný a ztěžuje se tím dorozumění, k vůli němuž vůbec řeč vznikla. Proto vzniká požadavek, aby obsah obrysu se ustálil, aby každý myslící člověk určitým slovem představil si něco určitého, a takový ustálený obrys stává se pojmem logickým. Logika pak zkoumá, jakým způsobem lze takových pojmutů dosáti.

Ve vývoji psychologie význam p-vy se měnil, nabýváje rozsahu brzy širšího, brzy užšího. Obecné ponětí nevědecké obmezuje p-vu na ponětí obrázku, který ze smyslového názoru nějakého předmětu ukládá se v paměti pro potřeby dalšího myšlení. Toto ponětí ovládalo filosofii řeckou, kdež obrázky ony pokládány byly za hmotné otisky v mozku nebo v duši, kteráž nebyla ještě prostá přívlastku hmotnosti. Když byla Descartesem provedena naprostá pojmová rozluka duše a těla, o p-vě mluveno jako o nehmotném duševním obrázku, který si duše sama nějak tvoří na základě hmotné stopy zůstávající v nervech, a význam stopy pozbýval důležitosti pro vysvětlování duševního dění. P. zvaná jsouc idea znamenala pak každý, uvědoměný obsah, každý výsledek vnímání a myšlení, výsledek veškeré činnosti rozumové. V duši byly samé p-vy a z nich se odvozovaly city a vůle. Dělili se na prvotné (počítky) a odvozené (vzpomínky, myšlenky) a podle jiného zřetele na vrozené a zkušenosťi nabyté. Odtud pošlo, že zákony o sdružování p-av (*associatio idearum*) staly se základním zákonem psychologickým, jimž se vysvětlovaly všechny záhady duševního dění, v associanismu anglickém od Lockea až po Milla, Baina a Spencera. Spencer, ačkoli rozlišuje myšlení, citění a snažení a pokládá je za koordinované, přece soudí, že

pro vědomí naše jsou všechny jevy p-mi (*repraesentationes*) a že o nich platí tytéž zákony associační. Herbart v pojmu p-vy shrnuje počitek i vybaveninu; p-vy jsou stavy duševního reálu, které vznikají ze snahy toho reálu zachovati se (*Selbsterhaltungen der Seele*) a nikdy z duše nezmizí, ani když klesnou pod práh vědomí, aniž pozbudou schopnosti opět vstoupiti do vědomí. Na tom ponětí zakládá se zákon vzájemného působení p-av, jenž tvoří vysvětlovací princip celé psychologické theorie herbartovské. Herbartovo ponětí p-vy kryje se s Leibnizovým pojmem percepce a připouští přijetí nevědomých p-av. Wundt v pojmu p-vy shrnuje vjemy (ne počítky, čímž se liší od Herbartova), vybaveniny a fantasmata, veden jsa k tomu faktem zkušenosti, že skutečné vjemy skládají se nejen z počítků, ale také jejich vybavenin, a stavi je proti hnutím mysli (*Gemüthsbewegungen*), které skládají se z elementů citových. P-vy dělí pak na intenzivní, jež jsou spojeniny počítků v pořádku libovolně změnitelném, na př. souzvuky, extenzivní či prostorové a časové. Brentanovi, pokládající p-vu za elementární jednoduchý jev duševní vedle soudu, citu a snahy, dávají jí širší rozsah, do něhož se vejde též počitek (*Wahrnehmungsvorstellung*), čímž se liší od Wundtovy školy. Nejužší význam p-vy jakožto vybaveniny (*Erinnerungsbild*), který jest vyčten také v definici v čele tohoto článku, nalézáme ve škole Heglově, potom u Lotze, Fechnera, Helmholtze a u většiny empirických psychologů novějších. O různých významech slova p. pojednává B. Erdmann ve »Vierteljahrsschrift für wiss. Philos.« X 307. Podotknouti dlužno, že rozmanitost významu slova p. nemá pro theorii psychologickou následků tak neblahých, jako při slovech jiných, poněvadž neobsahuje a nenaznačuje žádného problému, na jehož rozřešení by závisel ráz psychologie. Problém jest označen slovem reprodukce, vybavení; na něm psychologii záleží a je vedlejší věci, zda dáme slovu p-vě rozsah širší či užší. Pokud však různost terminologie ztěžuje společnou práci v tom kterém oboru vědeckém, jest záhodno, aby i význam slova p. konečně se ustálil. Kčí.

P. utkvělá, fixní idea. Dříve věřilo se, že každý choromyslný má svou fixní ideu nenápravnou a naprosto neměnitelnou. Výrazu toho ve psychiatrii již se neuzívá, i bylo nutno nahraditi pojem ten jinými kategoriemi příznakovými, mezi nimiž zvláště p-vy blouznivé (delirantní), p-vy nucené a impulsy nejčastěji vyznačují se rázem jakési, ač nikoli absolutní, utkvělosti.

P-vou blouznivou nazýváme bludnou domněnkou, plynoucí z chorobné změny sebecitu a vyznačující se tím, že se nedá vyvrátiti podstatnými namítkami, podrobuje si veškeré smýšlení nemocného a rozvíjí neobmezený vliv na jeho jednání. Doba fixace jest velmi různá. Mnohdy blouznění trvá jen krátce: hodiny, dny, týdny. Mnohdy melancholik třeba řadu měsíců nedá si vymluviti přesvědčení,

že jest nejhorším škůdcem celého světa. Ně který stále se obviňuje (bezpodstatně) z téhož-domnělého zločinu, kdežto některý, ačkoli trvá na sebeobžalobách, mění jejich obsah. Není zde tudíž fixována p., nýbrž jen směr, k němuž myšlenky se chýlí. V některých chorobách chorobné tíhnutí p-av udržuje se v jednotvárném směru po celá léta a může trvati po celý život, tak na př. stihomam a slavomam paranoiků. (Viz *Depresse*, str. 323 a, *Melancholie*, *Nucené představy*, *Paranoia*.)

Představování jest reprodukcí způsobené obnovování dojmů, které kdysi ve vědomí vznikly bezpředmětným působením vnějšku na smysly. Představa jest tudíž reprodukováný vjem dřívější (viz *Představa*). Spojování pak představ nebo jich rozpojování podle příslušnosti obsahové jest myšlení. Produkt této činnosti jsou myšlenky. P. řídí se zákony associačními.

Předstěra: 1) P. viz *Omentum*.

2) P. při šermu chránidlo těla, kryjící prsa a břich. Bývá vypána a prošita. *Schnr.*

Předstojnice viz *Prostata*.

Předstráž (franc. *avant-postes*, it. *avanposti*, angl. *outposts*, něm. *Vorposten*) jsou soustavou stráží rozestavených pro bezpečnostní službu v několika pásmech před vojskem tábořícím nebo kolem něho, aby v ležení nebo v *cantonementech* mohlo klidně odpočívat i poblíž nepřítele. P. třídí se 1. na polní hlídky (něm. *Feldwachen*) ne pod 8 mužů, nejlépe, aby taktická souvislost byla zachována, celé roje pěchotní a celé patroly (1/3 čety) jezdecké pod velením poddůstojníka, na nejdůležitějších místech subalterního důstojníka, stojí asi 1000 kroků před valným houfem na místech, kde z úkrytu mohou pozorovati území před sebou, kde postaví 2 muže, výjimkou 1 za veděty, s nabitou puškou (karabinou) v ruce, jezdcí pěšky, jejich koně u polní hlídky; u této vojáci stojí v nejpřísnější hotovosti s nabitou zbraní, jezdcí hotoví sednouti na koně, výjimkou smějí sednouti, kouřiti a vzdálení od nepřítele i rozdělati ohně. Polní hlídky udržují spojení se sousedními vysílající občas k nim vojáka nebo 2 a vystřídají se každé 4 hodiny, vedety každou hodinu, ve mrazu a silném vedru každé půl hodiny. 2. Valné houfce čili valné zástupy (něm. *Hauptposten*), 1 setnina (škadrona), výjimkou 1/2 setniny, nebo hrozí-li brzy nepřátelský útok, i 2 setniny a několik děl, stojí asi 2—3000 kr. před předstrážní zálohou poblíž silnic a cest na místech panujících nad územím předním a připouštějících výhodnou a dosti dlouhou obranu, aby tábořící valný houf měl čas připravit se k boji. Asi třetina zachovává hotovost jako polní hlídky, zbytek má zbraně v jehlaních. Valné houfce smějí vařiti a vůbec míti ohně na místech proti nepříтели krytých, vysílají pro spojení a pro prohlédání území patroly k houfům vedlejším a k polním hlídkám a mají i útočiti na menší oddíly nepřátelské a je zahnatí, před valnou přesilou však zvolna

ustupovati. Oddíl hotovostní se vystřídá každých 4 až 6 hodin, hlavní houfec každých 24 hodin a to vždy za úsvitu. Hlavní houfec má pozorovati asi 2500 kroků čeli. 3. Předstrážní záloha (něm. *Vorpostenreserve*), obyčejně složená ze všech 3 druhů vojska, má obsahovati nejméně polovici zástupu určitého na p. a stojí 3—4000 kroků před valným houfem (gros) tábořícího vojska na místě, kde se spojuje několik cest ode strany nepřítele. Část zálohy zachovává v noci nebo zcela blízko nepřítele hotovost jako polní hlídka, jinak si vede pohodlněji. Zbytek táboři. Možno-li, třeba postavení zálohy sesíliti hradbami. Strídání jako u valného houfce. Kde p. jsou složeny jen z pěchoty, mají býti přidány všem jejich pásmům ordonnance z jezdeckta pro rychlejší spojení. Menší oddily jako pouhý prapor (poloprapor, dvousetnina) se chrání pouze polními hlídkami, pluk a brigáda těmito a valnými houfci, armádní divise mimo to zálohou předstrážní. P., které mají činiti šestinu, raději ještě méně, nejvýše však čtvrtinu celého vojska tábořícího, dává na pochodu ku předu obyčejně předvoj, na pochodu ústupným zástupy z valného houfu (gros), skrze něž projde a k valnému houfu se připojí zadní voj. Velitel p-ží dlcí při záloze má udržovati čilé spojení se zástupy předními a s velitelstvím celého vojska, aby velitel tohoto byl pořáde uvědoměn o událostech před čelím a v bocích. V kraji nepřátelském a vzbouřeném p. staví se kolem tábořícího vojska. Od třetí třetiny XIX. stol. konají u p-ží velmi platné služby co do ostražitosti a spojení mezi jejich členy psi váleční. *FM.*

Předstřelec, ná předník (franc. *artilleur pointeur*, něm. *Vormeister*), sluje dělostřelec, který při obsluze děl má úkol nejdůležitější, totiž řízení a míření. V dělostřelctvě c. a k. má hodnost svobodníka nebo desátníka a v oděvu je vyznačen rudými šňurami s bambulkami na prsou. *FM.*

Předsudek (lat. *praejudicium*) povstává tím, že mylně soudíme o lidech, dějinách, kulturních institucích prve, než jsme se přesvědčili o možném opaku svého soudu. Jsme s míněním hotoví dříve, než jsme zabezpečili jeho pravost, a soudíme chybně. Vyznačen tedy jest p. nedostatkem soudnosti, s jakou mínění cizí přijímáme neb vlastní své si tvoříme, na něm pak trvající. Nesoudnost tu vzniká z pohodlnosti myšlenkové, sympathie a antipathie, jindy přímo z nedostatku dobré vůle, abychom o věci poučili se lépe, mnohdy jest autoritami v člověku pěstěna. Příklad p-dků poslední příčinou člověku vstípených jsou p-dky náboženské a společenské. Nebezpečí všech p-dků leží v nesoudnosti, která chce rozhodovati o člověku a jeho důležitostech; poněvadž schází pravé ujasnění myslí, vychovávají se p-dkem vášně, rozmary, pro případé fanatismus a tmářství. *Zb.*

Predtčenskij Andrej Ivanovič, spis. ruský (†1893), byl syn kněze a vzdělal se v duch. akademii petrohradské, kde před-

nášel pak všeobecné dějiny. V l. 1874—81 byl redaktorem časop. »Christianskoje Čteníje« a od r. 1875 založeného jím časopisu »Cerkovnyj Věstnik«. V l. 70tých byl z hlavních spolupracovníků »Birževých Vědomostí«, řídě zde oddíl politiky domácí i zahraniční. Z jeho prací, vydaných o sobě, uvádíme: *Čto rozuměje: věra ili něverije?* (Petr., 1864); *O neobchodnosti svaščenstva protiv bezpopovcev* (t., 1861); *Atěizm i narodnoje razvitije* (t., 1881); *Rimskija katakomby poslé novějšich izslédovanij v nich Rossi* (t., 1883). Srv. I. Čistovič, S. — Petěrburgskaja duchov. akademija za poslednie 30 lét (t., 1889).

Předtucha, která jest tušení budoucího neblaha, jest duševní zjev u lidí k mysticismu nakloněných dosti obyčejný. Příčinou jsou neujasněné myšlení, nelogičnost a nevěcnost a s tím dále souvisící větší dispozice citová, která opět zpětně působí na reprodukci. Podstatu p-chy lze vysvětliti zcela z psychologického mechanismu; vykládati ji jako vnutnutí vyšších mocností náleží do říše bajek. Zb.

Předurčení viz Praedestinatione.

Předval, předvalí, viz Fausse-braye.

Předvedení obviněného v řízení trestním. P. neboli dostavení, postavení, jest donucovací prostředek, jimž zjednáva se přítomnost obviněného před soudem Podle rak. ř. tr. z r. 1873 dovoluje se vůbec k prostředku tomu sáhnouti teprve, když by obviněný, byv prve obeslán, k soudu se nedostavil, aniž oznámil dostatečné příčiny omluvné (§ 174 a § 452, č. 2). Bez předchozího obeslání lze tak učiniti jen, když jest tu některá z příčin § 175 č. 1—4 (v řízení přestupkovém č. 2 a 3), pro kterou lze podezřelého vzít do prozatímně vazby zjišťovací (§ 175 odst. 1 a § 452 č. 2). V tom i v onom případě vydá se na obviněného písemný rozkaz postavení neboli předvádění. Zvláštní případy, kde postavuje se před soudce vyšetřujícího ten, kdož v samém hlavním přelíčení dopustil se činu trestného, zejména také svědek, o němž jeví se býti pravděpodobným, že vydal křivé svědectví, obsahují §§ 277 a 278, o vydání rozkazu postavení na obviněného nepřítomného jedná § 413 Pokud lze užiti p. také jako prostředku donucovacího proti svědkům a znalcům, kteří byvše obesláni k soudci vyšetřujícímu nebo ke hlavnímu přelíčení se nedostavili, ustanovují §§ 159 a 242. --rch.

Předvěti (protasis) viz Perioda str. 483

Předvoj (franc. a něm. *avant-garde*, něm. též *Vorhut*, ital. *vanguardia*, angl. *vanguard*) jest z ochranných zástupův na vojenském pochodu ten, který kráčí celému proudu v čele a má úkol pozorovati vše, co se děje napřed ve směru pochodu, odstraňovati překážky a nepřátelské zástupy zadržovati potud, až valný houf (gros) se rozvine v bojovný šik. P., tu jen čelní hlídku (něm. *Vorpatrouille*), setniny (škadrony) tvoří 2 roje (1 patrola) asi 400—600 kroků před valným houfem a má před sebou 2 popředníky (viz *Éclairer*). P. praporu (dvousetniny

jízdní) tvoří půl setniny (1 četa jízdní) 600 až 1000 kr. před valným houfem, pluku pěšího 1 četa 400—600, jízdného 1 četa nebo třetina čety 600—1000 kr. před čelním houfem (něm. *Vortrab*), jenž činí u pěchoty 1 $\frac{3}{4}$ setniny, u jízdy 3—1 $\frac{2}{3}$ čety a kráčí 1000 kr. před houfem valným. Čelný houfec *brigády* 3 $\frac{1}{2}$ setniny (u jízdy $\frac{3}{4}$ škadrony) jest 1000 až 2000 kr. před valným houfem. Tento u armádní divise má před sebou na 2500 kr. ještě předvojní zálohu (něm. *Vorhutreserve*), složenou již ze všech 3 druhů vojenská a silnou 1—2 prapory s 2 četami divisijsní jízdy a s dělostřelctvem, arm. divise jezdecká 2 škadrony na 5000 kr. Na odstraňování překážek má p. oddíly zákopnické. P. má na pochodu ku předu úkol obdobný jako předstraže při táboru nebo cantonnementech; na pochodech ústupných jest mnohem slabší asi jako arrièregarde na pochodu ku předu. FM.

Předvojovice, viska v Čechách, hejtm. a okr. Sušice, fara Velhartice, pš. Čechrov; 5 d., 29 ob. č. (1890).

Předvoř, Předboř, ves na Moravě, hejtm. a okr. Jihlava, fara a pš. Luky u Jihlavy; 11 d., 75 ob. č. (1890), mlýn s pilou.

Předznamenání je v hudbě na počátku liniového systému mezi klíčem a označením taktu připojený počet posuvek (v. t.), které ustanovují, že na místě tónů základní škály (c, d, e, f, g, a, h,) bez dalšího zvláštního označení v jednotlivém případě (bez akcidentálů) dlužno vždy mysliti si předepsané stupně zvýšené nebo snížené. P. je poznatkem pro tóninu, třeba zřetelně nedává na jevo, zda míněna jest tvrdá tónina, či paralelní měkká. Dvojitě posuvky jen velmi zřídka vyskytují se jako p., ale možnost jejich není vyloučena, na př. *Gis-dur* by mělo 6 ♯ a 1 ✱ (*fisis*), *Des-moll* 6 b a 1 bb (*heses*). Pokud církevní tóny byly ještě v užívání životném, bylo málo používáno p. a na př. *C-moll* často vyznačeno jen 2 b (dórsky), *H-dur* jen 4 ♯ (mixolydicky). Ještě v XVI. stol. známo bylo pouze jediné b a jediný ♯, tento znamenal transposici základní škály do svrchní kvinty, ono do spodní kvinty. Jako dnes při jednom ♯ nebo b může býti tónina buď měkká nebo tvrdá, mohla tehdy býti dórská nebo frygická, lydická nebo mixolydická neb aiolská. Nebylo-li předznamenáno, církevní tóniny měly polohu přirozenou (*Cantus naturalis*). Zřídka vyskytují se v XVII. stol. 2 b předznamenána (t. zv. transponovaná transposice); nesluší p. dvojitě b před dvojitě h na témž systému liniovém pokládati za dvě

různá b, na př. , také v houslovém klíči vyskytá se zhusta b před f, jež nesmí vztahováno býti na e (viz *Chiavette*). b

Předzvídká viz Čelní hlídka.

Preetz, město v prus. vlád. obvodě šlesvickém a kraji plonském, v jezernaté krajině na trati Kiel-Eutin pruských státních drah, má 4748 obyv. (1895), 2 evang. kostely, ka-

zatský seminář, vyšší dívčí školu, sirotčinec v byv. klášteře benediktinek, průmysl. školu, vodoléčebný ústav, obvodový soud, pošt. a telegr. úřad, tkalcovnu, rozsáhlé obuvnictví, továrnu na vozy, pivovar, sladovnu, vinopalnu, vápenici, velké jatky a rozsáhlou výrobu uzenářského zboží. *Tšr.*

Preface viz Praefatio.

Prefát z Vlkánova Oldřich, matematik a cestovatel čes. (*12. kv. 1523 ze staroměstské zámožné rodiny erbovní v Praze-ř26. čce 1565 t.), osvojil si záhy rozsáhlé vzdělání astronomické, matematické, inženýrské a přírodovědecké, načež v mladistvém věku ještě odebral se do Itálie, kdež studoval v Římě matematiku a pracoval v různých lékárnách a dílnách mechanických. Spolu naučil se jazyku vlášskému a německému, později i řeckému. Se zvláštní zálibou všiml si ustrojí lodního i lodnictví a čtením zejména starých klasiků vzdělal se znamenitou měrou i v dějinách a zeměpise. Inženýrskými studiiemi svými P. získal i pozoruhodné vědomosti vojensko-technické. Přes dlouhý pobyt v cizině P. získal horlivým a uvědomělým Čechem, kterémuž smýšlení ve spise svém často dává průchod. Byl horlivý katolik, ale k vyznáním jiným choval se šetrně. Za pobytu v Itálii navštívil přední města tamní, zejména Milán a Benátky, a seznámil se s některými mladými Němci, zejména s Volfem Holzvirthem z Halle, s nímž setkal se v jisté lékárně římské, a pojal úmysl zúčastnit se s nímí pouťi do Svaté země (dle rukopisu v ministeriálním archivu sonder-shauském, z něhož vydal úryvky Irmisch, *Regierungsblatt* f. d. Fürst. Schwarzburg-Sondershausen 1875, 5 led, srv. Röhrich, *Deutsche Pilgerreisen*², 220) Za přímou nutných příprav vrátil se P. pravděpodobně skrze Německo a Nizozemsko — určité doložen jest pobyt jeho v Treviru — do Prahy. Máje svolení otcevo, opustil z jara r. 1546 Prahu a ubíral se skrze Alpy do Benátek. 7. čce odplula výprava, kterou však P. ve spise svém blíže necharakterizuje, pročez sluší doplniti zprávu jeho údaji soucestovatele, uchovanými v archivu sonder-shauském. 13. čce ztrávil v Korfu, 20. čce v Zante a 27. čce přistal v Kandii, tehdy hl. město ostrova Kréty, kdež pobyl dva dni, město a nejbližší okolí bedlivě shledávané. 4. srp. loď zakotvila v cyperském Limassolu, načež po bouřlivé plavbě přistala 12. srpna blíže troskek caesarejských a 13. veplula do přístavu jaffského. 15. srpna vešli do Jaffy a 18. srpna před večerem P. vkořčil na půdu jerusalemskou, kdež uhoštěn byl v bosackém klášteře na hoře Sioně. K prohlídce města a jeho památnosti zbývalo P-ovi 8 dní, jichž využil zplna, zvláště po stránce technické, ohledav památné stavby tamní. Potom navštívil i památná místa v okolí, jako Bethanii, Běthléhem, Hebron a řeku Jordán. 6. září opustil P. Jerusalem, zdržel se v Ramle, vstoupil 8. září v Jaffě na loď, odplul 10. září, 14. září hrdinsky zúčastnil se bitky s pěti korsárskými loďmi tureckými a 20. září při-

stal v Sabinu na jižním břehu cyperském. Na Cypru zdržel se až do 29. říj. a tato část jeho palestinské cesty jest nejdůležitější, ježto navštívil přední města ostrovská, jako Larnaku, Nikosii, Famagustu, Pafos a trosky starověké Salamíny, zachytil v posledních dobách benátského panství obraz kulturního stavu ostrova, klassickými poměry ještě se zakládající. Jeho popis cyperských měst a tammích památek jest spolu poslední zpráva z dob předtureckých. 29. říj. P. opustil Cypr, ale pro bouří mořskou přinuceni 3. list se vrátiti, načež 8. list. loď opět vyplula a po dlouhé plavbě 20. pros. t. r. přistala v Benátkách. Tam P. pobyl až do 13. břez. 1547, načež vydal se přes Pontabel, Salcpurk a Budějovice pěšky domů. Do Prahy stihl o polednách 4. dub. Po nedlouhé době vykonal pouť do španělského Santiaga de Compostella, kdež meškal v srpnu 1552. Na svých cestách všiml si všech důležitostí, památek historických, poměrů současných, zeměpisné polohy i velikosti, astronomických údajů, vojenství i zvláštností přírodních. Horlivě také shledával stopy českých svých předchůdců. Po smrti otcevo P. usadil se v Praze, kdež zdědil dům na Uhelném trhu, a založil dílnu na nástroje matematické a technické. Pro veliké vzdělání a cestovní vědomosti požíval veliké vážnosti a na mnohé prosby svých přátel vydal popis své palestinské cesty (*Cesta z Prahy do Benátek a odtud potom po moři až do Palestiny, to jest do krajiny někdy Zidovské, Země Svaté, do města Jeruzaléma k Božimu hrobu Kteroužto cestu s pomocí Pána Boha všemohoucího šťastně vykonal Vol-dřich Prefát z Vlkánova léta Páně 154 6*. V Praze, 1563. Druhé vydání pořídil r. 1786 v Praze Faustín Procházka)-Srv. Prašek v »ČČM.«, 1894, 353, 518. *Pšk.*

Prefatýn viz Dústojnický sluha.

Prefekt (frc. *préfet*), náčelník departementu ve Francii (v. t. str. 498).

Préférence [preferáns], frc., hra v karty, hraná třemi osobami kartami německými. Slove tak proto, že barva před barvou má přednost (*prérence*) v tomto pořadí: červené, kule, zelené a žaludy, ačkoli hráči mohou stanoviti pořad jiný. Při hře nerozhoduje hodnota obrazů, nýbrž množství přebitkův. Předě hrou vsadí každý hráč smluvený vklad do kassy (*pot*), z níž platí se výhra, kdežto prohru dlužnou platiti z vlastní kasy. Každý hráč dostane 10 karet, 2 karty vyloží se jakožto talon První hráč čili vynašeč prohlásí, zda hraje či nehraje. Kdo hraje, musí míti aspoň 6 přebitků (štychů). Ohlásí-li první hráč, že hraje, rozhodnou druzí dva, zda hrají s ním (pomohou-li) či nehrají; v onom případě každý ze spoluhráčů čili »pomocníků« musí míti 2 přebitky. Nehraje-li nikdo s ním, hráč dostane zaplacených všech 10 přebitkův, a to podle barvy po 40, 30, 20 neb 10 bodech. Dojde-li ke hře, musí prvý začít hru a barva, kterou poprvé vynesé, je trumfem a přebíjí ostatní. Vynesená barva musí se oznámiti, nemá-li ji druhý hráč, není

povinen ji přebítjeti. Má-li pak hráč 6 přebitků, spoluhráči 4, dostane prvý z kasy po 10, 20, 30 a 40 bodech, z nichž však musí pomocníkům platiti po 1, po případě 2, 3 a 4 bodech za přebitek. Má-li však hráč méně nežli 6 přebitků, jest labeta a musí zaplatiti do kassy nejenom to, co by byl dostal v případě výhry, ale také přebitky pomocníkům, což stane se rovněž, prohraje-li některý pomocník s ním; ten pak platí stejnou částku do kassy. Prohraje-li některý ze spoluhráčů sám, t. j. má-li jen 1 přebitek nebo žádný, zaplatí přebitky ostatních.

Préfet (frc.), prefekt, náčelník departementu ve Francii (v. t. str. 498).

Přefukování jest činnost při hře na dechové nástroje, záležející ve vpuštění větší části dechu do ozvučné roury, čímž ozve se svrchní tón místo základního, duodecima při nástrojích kvintových, oktáva při nástrojích oktávových. Viz Klarinet a Kvintování. b

Pregel viz Pregola.

Preger Wilhelm, protest. theolog a dějepisec něm. (*1827 — †1896). Od r. 1851 vyučoval náboženství a dějepisu na gymnasiích v Mnichově. Byl vrchním konsistorním radou a od r. 1875 členem mnichovské akademie věd. Zabýval se velmi pilně studiem náboženských dějin středověkých a obíral si také české látky za předmět svého studia. Napsal (kromě spisů theologických): *Matthias Flacius Illyricus und seine Zeit* (1859—61, 2 sv.); *Lehrbuch der bayrischen Geschichte* (1864); *Die Briefe Heinrich Susos* (1867); *Dantes Matelda* (1873); *Das Evangelium aeternum und Joachim von Floris* (1874); *Geschichte der deutschen Mystik im Mittelalter* (1874—93, 3 sv.); *Beiträge zur Geschichte der Waldesier* (1875); *Der Traktat des David von Augsburg über die Waldesier* (1878); *Der kirchenpolitische Kampf unter Ludwig dem Bayer* (1877); *Beiträge und Erörterungen zur Geschichte des Deutschen Reichs in den Jahren 1330-34* (1880); *Ueber die Anfänge des kirchenpolitischen Kampfes unter Ludwig dem Bayer* (1882); *Die Verträge Ludwigs des Bayern mit Friedrich dem Schönen* (1883); *Die Politik des Papstes Johann XXII. in Bezug auf Italien und Deutschland* (1885); *Ueber das Verhältnis der Taboriten zu den Waldesiern* (1887); *Luthers Tischreden 1531 bis 1532* (1888); *Ueber die Verfassung der französischen Waldesier in der älteren Zeit* (1890); *Beiträge zur Geschichte der reformierten Bewegung in den Niederlanden* (1894)

Pregér (z něm. Prager), razič mince. viz Mince str. 377 b a Kutná Hora str. 415.

Pregola (Pregel), řeka v pruské prov. Vých. Prusku, vzniká ve vlád. obvodě gum-binském pod Instručem stokem řek Ange-rapy a Instruce, přijímá v levo splavnou řeku Allé a vysílá v pravo 41 km dlouhou, splavněnou ř. Deimu ke Kurskému Haffu, pak rozděljuje se na 2 ramena, Starou a Novou P-lu, která se spojují u Královce a vlévají se 8 km pod Královcem do Frišského Haffu. P. jest dlouhá 125,7 km, v celé délce splavná a má průměrnou hloubku 1—5,5 m. Průpla-

vem spojena jest s Němlem. Úvodí její za-ujímá celkem 19.230 km², směr jest všude téměř úplně západní. Tšr.

Přehláska (něm. *Umlaut*) jest změna samohlásek širších v užší nebo užších v širší, podmíněná v onom případě sousedstvím hlásek povahy podnebné (úzkých samohlásek *i, e* a *p.*, podnebných souhlásek *j, čd,* a *p.*), v případě druhém sousedstvím hlásek povahy retně (širokých samohlásek *o, u* a *p.*, retných souhl. *v, p* a *p.*). **P.** obojího tohoto způsobu náleží ku případům assimilací (spodobování) hláskových a zakládá se na tom, že mluvidla při vyslovování samohlásky přehlášené mají nastrojení z části nebo úplně shodné s nastrojením potřebným k vyslovení oně hlásky, která **p**-ku způsobuje, čímž povaha samohlásky oně více méně se mění. Podrží-li na př. mluvidla při vyslovování slova *šija* nastrojení, jehož potřebí k vyslovení souhlásky *j*, i při vyslovování následující samohlásky, jest výsledkem znění *šije* n. pod místo *šija*: podobně vznikne *dej* n. pod místo *daj*, mají-li mluvidla již při vyslovování samohlásky nastrojení, jehož vyzáduje následující *j* **P.** jest ukaz vyskytující se v přemnohých jazycích (i všelijak nazývané), v odstínech přerozmanitých a s následky velmi rozličnými. Případy **p**-ky se dělí podle povahy hlásek, působících **p**-ku, v **p**-ku zužující (palatalisující) a rozširující (labialisující); podle toho, zda hláska, působící **p**-ku, předchází či následuje samohlásku přehlášenou, v **p**-ku postupnou (progressivní) a zpátečnou (regressivní) **P.** zužující postupná je na př. v č. *šije* z *šija*, *duše* z *duša*, *Jene* z *Jane*; v psl. *morje*, č. *moře* z *moro*; v č. *břich* z *břuch*; **p** zužující zpátečná na př. v č. *dej* z *daj*, *nejlepší* z *najlepší*; v něm. *mächtig*, *Mächte* z *machtig*, *mächti*, *machte* (vlivem hlásek *j, i, e*); **p.** rozširující zvratná na př. v avest. *mošu*, »brzy«, z *mašu* v staronor. *lönd* (m. *löndu*) z *landu* (»země«, nom. mn. č.). **P.** jest ukaz i v jaz. slov. dosti častý; zvl. důležitá je ve vývoji jazyka českého; rozličné případy **p**-ky náležejí k oněm hláskovým ukazům, které češtinu nejurčíteji charakterisují proti jiným jazykům slovanským i proti nářečím moravským a slovenským (srv. Čechy, str. 275).

Ztý.

Přehlídka vojska, franc. *revue militaire*, jest buď obřadná a povrchní ve slavnostním úboru a sluje *paráda*, nebo podstatnější a důkladnější v úboru za tím kterým účelem nařízeném, na přesvědčenou o všeobecném stavu postavených zástupů co do výcviku, výstroje, výzbroje, vypláčení, opatření atd. FM

Přebnit, nerost krystalující v soustavě kosočtverečné, obyčejně v šestibokých tabulkách. Zřídka však bývají zřetelně vyvinuty, obyčejně jsou seskupeny v agregáty paprskovitě lupenité povrchem kulovitým, drsným. Řidčeji bývá až celistvý Jest čirý, bílý neb nazelenalý, v krystallech průhledný nebo průsvitný. Tvrdost = 6—6 1/2, hust. = 2,80—2,95. Štipatelnost dosti dokonalá podle plochy zpodové Taje snadno v bílý email, kyselinou

solnou nesnadno, vyžihán byv však snadno se rozkládá. Jest kyselý orthosilikát hlinito-vápenatý $H_2Ca_2Al_2Si_3O_{12}$ s 43,69 % SiO_2 , 24,78 Al_2O_3 , 27,16 CaO , 4,37 H_2O . Vyskytuje se obyečně na žilách v horninách obsahujících amfibola augit, v Čechách u Čáslavě a Chuchle, na Moravě u Lukova blíže Mor. Budějovic, u Těplstýna a u Teplic v Jeseniku; z cizích nalezišť jsou Sterzing v Tyrolsku, Kílpatrik ve Škotsku, Bourg d'Oisans v Dauphiné, Jordansmühl v Prus. Slezsku.

Přeřořov: 1) *P. (Přeřorz)*, ves v Čechách, hejtm. Podbořany, okr. Jesenice, fara a pš. Žihle; 39 d., 52 ob. č., 189 n. (1890), kaple, ltř. šk., mlýn a popl. dvůr Jaromira hr. Cernina z Chuděnic. Na bývalé tvrzi a samostatném zboží seděli rozliční čeští rodové, konečně r. 1628 koupil P. Heřman Černin z Chuděnic a připojil jej k Petřpurku. Potom tvrz zpustla. — 2) *P.*, ves t., hejtm. Tábor, okr., fara a pš. Soběslav; 56 d., 360 ob. č. (1890), mlýn. Alodiální statek *P.* s Kvasejovicemi (283,71 ha) se zámkem a kaplí sv. Anny, parkem, dvorem, pivovarem, lihovarem drží od r. 1869 A. Pollak. *P.* je východiště vladkův Přeřořovských z Kvasejovic.

Přeřořovský z Kvasejovic, příjmení rodiny šlechtické, napřed erbovní a naposled hraběcí, jež se nazývala po Přeřořově a Kvasejovicích u Soběslavě. Předek jejich Václav obdržel r. 1511 majetát na erb (ptáka na větvi sedícího) a držel šosovní grunty při městě Táboře, kdež od r. 1521 v radě sedával. Kromě toho držel také statky pozemské (do r. 1535 Ústrašín, r. 1542 koupil Ratibořice). Když synové jeho Jana a Oldřich r. 1554 se dělili, onen dostal Ratibořice, tento Přeřořov. Jan býval na Táboře v povinnostech městských, stal se zde kr. rychtářem, r. 1577 koupil Měšice a r. 1585 složil úřad kr. rychtáře. Zemřel 23. led. 1597 (manželka 1. Estera Pštrosovna z Mirotína †1569, 2. Marjana Dvořečká z Olbramovic †1580). Oldřich zemřel bez mužských potomkův r. 1604 u vysokém věku. Janovi synové byli: Václav (†1598), Karel, Kuneš a Jan Šťastný. Karel ujal po otci Přeřořov a Vřesce, kupoval šosovní grunty při Táboře. Stavům sloužil r. 1618 jako nejv. profantmistr a zemřel t. r. Kuneš převzal po něm Přeřořov a Vřesce, ale zemřel také záhy. Jan Šťastný prodal Přeřořov a Měšice Veronice Častolárce z Dlouhévsí, manželce své, t. r. prodal také Vřesce; statky ty sice měl propadnouti, ale zachránil je tím, že v čas přestoupil na katol. víru. Přečková manželku (†1637), která r. 1629 Přeřořov prodala, zemřel r. 1639. Syn jeho Křiřtof Karel zdědil po materi Mladou Vožici, kterou ona r. 1629 koupila, též držel Měšice a šosovní grunty v Táboře a Benešově. Býval soudů dv. a kom. radou a hejtnanem kraje bechyňského. Majetátem z 25. srp. 1643 povýšen do stavu panského, což 23. čna 1663 na starozitné rody rozšířeno, a konečně 16. pros. 1694 povýšen do stavu hrabského Koupiv r. 1674 Šebířov, prodal r. 1678 Vožici a Měšice a

v l. 1689—95 držel Zbraslavice. Zemřel r. 1695, přečková manž. Lidmilu Chrtovnu ze Rtina (†1662) Jeho syn František Karel byl v l. 1688—99 nejv. mincmistrem, r. 1700 vicepraesidentem komory, r. 1705 praesidentem nad appellacemi, v l. 1705—17 nejv. sudím. Držel napřed Dobřeřovice a Kamenici, r. 1700 najal si Zbiroh, Točník a Králův Dvůr, r. 1701 koupil Konopiště a r. 1711 založil v Benešově kollej piaristův. Zemřel 6. listop. 1723, maje stáří 79 let. Jediný jeho syn František Josef Helfryd zemřel t. r. dne 24. pros. v Táboře, jeda na svou svatbu. Jím rodina tato vyhasla po meči. Ščk.

Přeřořoviz Břeřořyje.

Přeřrady údolní (frc. *barrage*, něm. *Talsperren*) jsou stavby, zřizované napříč vodních tokův, obyečně na místech, kde údolí neb koryto jest sevřené, buď aby hromadily vodu k potřebám zásobovacím aneb zadržovaly přívaly vod se šterkem anebo bránily vymletí koryta. *P. ú* k zásobování vodou hráze nádržní vyloženy a vyobrazeny v článku Hráz str. 764 b sl., zde buď též připomenuty *P. ú* k zadržování přívalů šterkových, jichž se užívá při hrazení bystřice. Tyto *p. ú* mají především účel zabrániti, by voda koryta nevymlátila, břehů netrhala a stane-li se tak, by šterk nebyl zanášen dále do údolí a rovin, a dosahuje se toho tím, že v korytě bystřiny zřídí se řada stupňů, čímž se zmírní spád a z menší rychlost vody do té míry, že není s to, aby šterk valila dále.

Ke zřízení *p. ú* hodí se nejlépe skalnaté zúženiny, před nimiž údolí se rozširuje a má malý spád, poněvadž pak jest možno před *p-dou ú* zadržeti mnoho šterku a valounův. Přibližně jest krychlový obsah nádrže *p-dou ú* vzniklé

$$O = 0,5 v \times s \times d,$$

je-li v = největší výška *p-dy*, d = délka hladiny vodní za výšky v , s = střední šířka průřezu příčného nádrže Množství šterku, jež lze zadržeti, jest přibližně

$$O = \frac{s^2}{2} \cdot \frac{v^2}{\text{tg } \alpha - \text{tg } \beta}.$$

značí-li α úhel sklonu koryta v nádrži a β úhel sklonu, při němž šterk zůstává ležeti v nádrži.

P. ú stavějí se zděné na maltu, na sucho, betonové, dřevěné a pletené z prouti: tlakem vodním a hmot šterkových nesmějí býti ani překoceny, ani posouvnyty, nesmějí býti vodou obcházeny ani podemlety a proto se počítají a zřizují s ohledem na tyto vlastnosti.

Co do půdorysu jsou *p. ú* přímočaré neb ve způsobě oblouku proti vodě, někdy i lomené. Půdorysu tvaru obloukového dává se přednost před tvarem přímým, zejména při *p-dách ú*-ch zděných na maltu a betonových, poněvadž působí proti tlaku vodnímu a šterku jako klenby a thřliny snad vzniklé svírají se tlakem. *P. ú* betonové kryjí se nahore, kde voda přepadá, deskami z tvrdého kamene, někdy i plechem železným aby se tak

rychle nerozbrzdily kamením, jež voda valí; také se tam zřizují žlaby dřevěné. P. zděné na sucho mívají tloušťku nahoře rovnou polovině největší své stavějí se stěnami tými ve způsobě

kamením, jež voda valí; žlaby dřevěné. P. zděné tloušťku nahoře rovnou polovině největší své stavějí se stěnami tými ve způsobě

Mikuláše (1393—1414). Jeden Mikuláš připomíná se od r. 1432, držel do r. 1457 Chýnov a v l. 1445—48 byl purkrabí na Helfenburce. Po něm následovali bratři Příšek (†1498) a Jindřich. Po Příškovi následovali synové. Václav (1499) získal Doubravici a

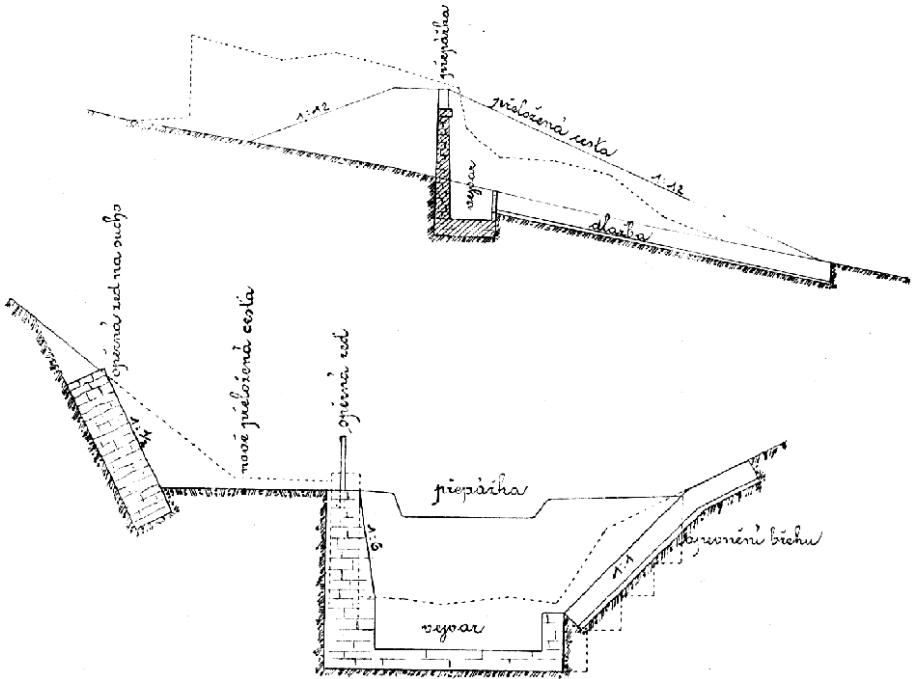

Č. 3336. Přehrada na potoku Lipenci.

nem. P-ad pletených z proutí užívá se při malém spádu vody k zachycování drobnějších hmot. Příklady různých p-ad úch viz příloha.

Přehvozdy viz Přehvozdy.

Přehýšov (*Preheischen*), ves v Čechách, hejtm. Stříbro, okr. Stody, fara a pš. Hor. Sekyřany; 102 d., 8 obyv. č., 920 n. (1890), kaple, 3tř. šk. a kamenouhel. doly. Část obce Důl Zieglerův. Připomíná se r. 1272 mezi statky kláštera chotěšovského

Přech z Čestic, příjmení staročeské rodiny vladycké erbu stříb. kapra na modrém štítě, která byla jednoho rodu s Hodějovskými (v. t.). Předkové jejich Štěpán (1274) a synové jeho Hrdoň, Hipolyt a Bohuslav se děli na Česticích u Volyně. V druhé polovině XIV. stol. žili bratři Rynart (1366), Přech, Štěpán, Jan a Veclín, kteří se připomínají v l. 1375—80. Štěpán stal se r. 1378 farářem u Sv. Maří a r. 1380 v Česticích. Jan okolo r. 1387 následoval po něm (†1392). Skrze potomky Rynartovy a Přechovy rozdělila se rodina na dvě pošlosti. A. Čestická pošlost. Rynart, jenž byl r. 1380 purkrabí na Helfenburce, měl syny Štěpána, Viléma a

poněvadž pomáhal škůdcům proti městům, byla tvrz jeho od lidu městského vypálena. Za tu škodu dostal později od krále náhradu (1543). Doubravici prodal asi r. 1532. Bratr jeho Vilém dostal r. 1513 při rozdělech Čestice. Týž byl prokurátorem kr. Čes., soudcem zemským zemřel před r. 1556 jsa té pošlosti poslední. Jméni jeho přešlo na B. Lčovicickou pošlost. Štěpán, syn Přechův (†1400—1402), držel Lčovice v l. 1402—34. Později tu seděl Přech (1455—84), jehož synové byli Štěpán a Heřman. Onen seděl ještě r. 1499 na Lčovicích, tento (†1519) byl od r. 1476 purkrabí na Helfenburce. Po Štěpánovi následoval syn jeho Přech, jenž koupil (1543) vsi Sv. Maří a Štítkov a j. a prodal r. 1533 Hodějov. Ok. r. 1556 zdědil Čestice. Z manž. Alžběty z Kalenic měl jedinou dceru Johanku, kterou vdal za Bernarta z Hodějova a ta po něm zdědila lčoviccké a čestické zboží. Zemřel r. 1570 a pohřben v Praze v kostele sv. Víta. Když Johanka r. 1573 zemřela, rod ten vyhasl nadobro. Ščk.

Přechod Merkuru a p. Venuše před sluncem viz Merkura Venuše.

Přechodné řízení jest v rádech trestních reformovaných ta část řízení, která vložena jest mezi přípravné řízení a hlavní přelíčení, a skládá se ze dvou částí: vydání v obžalovanost a příprav ke hlavnímu přelíčení.

I. V y d á n í v o b ž a l o v a n o s t. Účelem tohoto stadia jest, aby obviněnému dostalo se ještě před hlavním přelíčením soudní ochrany proti obžalobám nedůvodným, snad i svévolným. K tomu konci reformované řády trestní ukládají soudu povinnost, aby každou obžalobu zkoumal a ji buď to »náležením odkazovacím« neboli »usnesením obžalovacím« odkázal ke hlavnímu přelíčení anebo ji bez hlavního přelíčení zamítl. Toto zařízení není arcit' ve shodě se zásadou obžalovací a porušuje i nepodjatost soudu pro budoucí hlavní přelíčení Rak. ř. tr. z r. 1873, chtějí uniknouti těmto nepříznivým důslednostem, upravil toto stadium způsobem zvláštním. Pro řádné řízení o zločinech a přečinech platí tato ustanovení:

1. P r a v i d e l n é vydání v obžalovanost zahajuje se tím, že žalobce podá spis obžalovací (§ 207). Tento spis obžalovací zpravidla jest také základem budoucího hlavního přelíčení (zásada obžalovací), soudu pak nepřislouží rozhodovati o něm ještě před hlavním přelíčením. Obviněnému však dává se právo, vyžádati sobě ještě před hlavním přelíčením takové soudní rozhodnutí, a to jednak co do přípustnosti této obžaloby, jednak o příslušnosti soudu pro hlavní přelíčení. Vyžádá pak sobě toto rozhodnutí tím, že podá proti spisu obžalovacímu n á m í t k y neboli o d p o r (§§ 208, 209). Aby pak co možná zabránilo se podjatosti soudu, přikazuje se rozhodování o těchto námitkách sborovému soudu druhé stolice, tedy jinému soudu než tomu, při němž má se konati budoucí hlavní přelíčení (§§ 210 214). K těmto účelům směřují také §§ 215 (že nálezy sborového soudu druhé stolice tak sluší odůvodniti, aby tím nebylo předstihováno rozhodnutí soudu ve hlavním přelíčení) a 244 že nález, jimž onen soud dal obžalobě místa, nemá zpravidla ve hlavním přelíčení býti předčítán). Nepodal-li obviněný námitek v zákonné lhůtě, nebo vzdal-li se jich před jejím uplynutím, rovněž i když sborovým soudem druhé stolice námitky byly zamítnuty, vydání v obžalovanost nabývá právní moci a nařídí se ihned hlavní přelíčení

2. V ý j í m k o u přísluší sborovému soudu druhé stolice právo, aby bez p o d a n é h o žalobcem spisu obžalovacího sám obviněného vydal v obžalovanost. To se připouští k tomu účelu, aby řízení nebylo zbytečně prodlužováno tam, kde jmenovaný soud má rozhodnouti buď si: a) o přípustnosti podporné obžaloby soukromého účastníka dle § 48 č. 2, nebo b) o stížnosti žalobcově na usnesení radní komory, kterým přípravné vyšetřování bylo zastaveno. Usnesení sborového soudu druhé stolice, jež ostatně může býti učiněno jen, když obviněný v řízení posavadním byl již vyslechnut, zastupuje v potomním hlavním přelíčení spis obžalovací (§ 218)

3. S p o l e č n á ustanovení obsahuje § 219 ř. tr. (o processních účincích pravoplatného vydání v obžalovanost) a § 8 novelly ze 31. pros. 1877 (o vyloučení opravných prostředků proti náležům sborového soudu druhé stolice podle č. 1 a 2. vydaným).

II. P ř í p r a v y k e h l a v n í m u p ř e l í č e n í. Když bylo vydání v obžalovanost nabylo právní moci, sluší opatřiti a zaříditi vše to, čeho třeba k tomu konci, aby hlavní přelíčení účelně a nerušeně mohlo býti konáno. Nejdůležitější výkony sem náležející jsou: 1. P ř e v e d e n í obžalovaného, který jest ve vazbě, do věznice toho soudu, při kterém má se konati hlavní přelíčení (§ 220). 2. T. z v. p r a e s i d i a l n í v ý s l e h obžalovaného (týž §). 3. P o l o ž e n í roku ke hlavnímu přelíčení, t. j. určení dne, hodiny i místa jeho, po případě rozhodnutí o jeho odročení (§§ 221 a 226). 4. Z p r a v e n í stran a obhájce o položeném roku a obeslání obžalovaného, svědkův a znalců (§§ 221 a 223). 5. R o z h o d n u t í o n á v r z í c h stran, aby obeslání byli ke hlavnímu přelíčení noví svědkové a znalci anebo jestliže proti spisu obžalovacímu nebyly podány námitky — rozhodnutí o tom, zda mají býti obeslání všichni svědkové a znalci, navržené ve spise obžalovacím (§§ 222 a 225). 6. R o z h o d n u t í o n á v r z í c h stranami snad učiněných, aby bylo dodatečně doplněno přípravné vyšetřování (§§ 224 a 227, odst. 2).

V obou částech p-ho ř. žalobce má právo od obžaloby ustoupiti s tím účinkem, že řízení se zastaví (§ 227. odst. 1). Zvláštností p-ho ř., pokud jde o obviněného n e p ř í t o m n é h o n e b u p r c h l é h o, stanoví §§ 421 a 422, odst. 2.

V řízení p ř e s t u p k o v é m není zvláštního vydání v obžalovanost a konají se jen nezbytné přípravy ke hlavnímu přelíčení. I beze všech příprav však lze se svolením obviněného konati hlavní přelíčení: 1. byl-li soudci okresnímu, jemuž byl žalobce učinil návrh na zákonné potrestání, obviněný zároveň předveden a přiznal-li se k činu trestnému jemu přičítanému: a 2. jestliže žalobce i obviněný dostavili se zároveň před soud a všechny průvody pro obžalobu i pro hájení potřebné jsou pohotově. Srv. Storch, Říz. tr. rak. II. 1897, str. 219—258. -r.ch.

Přechodník viz Participium.

Přechovice, ves v Čechách, hejtm. Strakonice, okr., fara a pš. Volyně; 37 d., 246 obyv. č. (1890), kaple, popl. dvůr kapitoly u sv. Víta v Praze a opodál dva mlýny.

von **Prechtl** J o h a n n J o s e f, rytíř, technik něm. (* 1778—1854 ve Vídní). Studoval ve Vircurku filosofii a práva, od r. 1801 ve Vídní vědy přírodní, načež vstoupil r. 1802 do služeb říšské dvorní rady a r. 1809 převzal organizaci c. k. reální a navigační akademie v Terstu. R. 1810 stal se docentem chemie a fysiky na reální akademii ve Vídní, r. 1815—49 byl ředitelem polytechnického ústavu tamže. Vydal: *Technologische Encyclopädie* (Stuttg., 1830—55, 20 sv., s dodatky od Karmarsche, 1857—69, 5 sv.), do níž sám na-

psal množství odborných článků; pak: *Die Physik des Feuers* (1805); *Grundlehren der Chemie in technischer Beziehung* (Vid., 1813 až 1815, 2 sv.; 2. vyd. 1817); *Anleitung zur zweckmässigen Einrichtung der Apparate zur Beleuchtung mit Steinkohlengas* (t., 1817); *Praktische Dioptrik* (t., 1828); *Untersuchungen uber den Flug der Vögel* (1846). Mimo to četné práce v »Jahrbücher des polytechnischen Institutes in Wien« (t., 1819—39, 20 sv.), jež vydával.

Preininger Vladimír, lékař čes. (*30. kv. 1865 v Rumburku — †11. ún. 1901 v Praze). Absolvoval gymnasijsní studia v Praze, vykonal tu i studia lékařská a stal se r. 1889 doktorem. Po krátké době, kterou ztrávil v Rudolfově nemocnici ve Vídni, stal se asistentem na psychiatrické klinice české university a r. 1891 okresním lékařem v Praze. Kromě toho působil také jako docent tělovědy a zdravotní péči ústavě pro vzdělání učitelek v Praze u sv. Anny. Byl velmi horlivě činný v životě spolkovém, založiv zejména s městským fysikem pražským drem Žahofem »Českou společnost pro veřejné zdravotnictví«. Také literární činnost jeho byla rozsáhlá, až horečně kvapná. Mimo velikou řadu rozmanitých výtahů, zpráv, referátův a roztroušených článků téměř ve všech českých listech i sbornících napsal jmenovitě *O účincích duboisinu* (»Časopis lékařů českých«, 1891); pak vydal souborná díla: *Sbirka zákonů a nařízení o zdravotnictví se zvláštním zřetelem na země koruny České* (Praha, 1900); *Předpisy o zdravotnictví školním* (t., 1900); *Léčiva, jich účinek, užití a dávky* (t., 1896); *Příruční slovník terapeutický* (t., 1896); *Zdravotnictví našich příbytků* (t., 1895) a j. Přeložil také Albertovu Diagnostiku nemocí chirurgických (t., 1892) a N. Filatova *Dětské lékařství* (t., 1893). R. 1893 založil měsíčník »lékařské rozhledy«, jež redigoval do své smrti.

Preis: 1) P. Petr Ivanovič, slavista rus. (*1810—1846). Studoval v Petrohradě, načež byl učitelem na gymnasiu v Jurjevě a již tehdy obrátil na sebe pozornost učeného světa ruského, zejména slavného A. Vostokova. Povolán byv z Jurjeva, aby se připravoval k profesuře slovanské filologie na universitě v Petrohradě, cestoval k tomu cíli v l. 1839—42 po slovanských zemích a navštívil také Prahu, kde se blíže stýkal se Šafaříkem. R. 1843 počal svá čtení na universitě v Petrohradě, zabýváje se dějinami, literaturou a srovnávací filologií slovanských národů. Brzká smrt překazila skvělou dráhu jeho k veliké škodě vědy ruské i slovanské. Z děl jeho uvádíme: *O volochach Nestora*; *Obrazenie Černoboga v Bambergě*; *Zamětki o německých knihach po slavjanskj istoriji i drevnostjam*-veskrze pojednání, jež byla uveřejněna v »Žurnale ministerstva narodnago prosvěščenija«. Kromě toho vyšla ještě tiskem jeho (slavnostní) řeč o epickém národním básnictví srbském (1845). Mnoho rozpracovaných studií zůstalo po něm v rukopise, mezi nimi zejména hotové již skoro dílo o bogo-

milech. Srv. Pypin, Russkoje slavjanověděnije v 19. v. (1889). O pobytu P-ově v Čechách a o jeho stycích s českými učiteli srv. N. Frančov, Očerki po istoriji češskago vozrožděnja (1902).

2) P. Karel, ř. professor anorg. a analyt. chemie na c. k. čes. vys. škole technické v Praze (*20. srpna v Praze 1846), studoval na pražské a ruské technice (do r. 1867), načež se stal chemikem při hutích v Komárově. R. 1868 stal se na české technice asistentem prof. V. Šafařika a brzy potom docentem hutnictví; r. 1876 jmenován byl mimořádným a r. 1882 řádným profesorem, v kterého hodnoti dosud jest činný. Ve své dlouholeté působnosti učitelské P. odchoval velikou většinu českých, u nás i v zahraničí prakticky a theoreticky působících chemiků, které k sobě připoutal jednak svými osobními styky, jednak svou literární a spolkovou činností, jednak svým záslužným působením pro rozvoj české lučby vědecké i praktické. Zvláště kruhy cukrovarnické vděčí mu za jeho vynikající účast v rozvoji tohoto odvětví velkopřmyslového Již r. 1872 jakožto mladík 26letý ujal se obtížné na tehdejší dobu redakce »Časopisu cukrovarnického«, jež záhy sám redigoval v českém i německém jazyce až do r. 1875, kdy totiž nepřiznání doby a pohroma v českém cukrovarství způsobily jeho zániknutí. Ale již po dvou letech (1877) P. ujmá se redigování »Listů chemických«, kteréž jako orgán »Spolku českých chemiků« sloužiti měly zájmům veškeré lučby technické. Jako spoluredaktoři »L. ch.« působili: Ant. Bělohoubek (po 2 r.), K. Kruis (po 6 r.) a B. Rayman (po 7 r.). Po 20leté redakci a 15letém hmotnými obětmi provázeném nakladatelství P-ově »L. chem.« přeshly v majetek spolku, který je vydává dosud. Sotvaže se vyvinula potřeba zvláštního časopisu pro cukrovarství, P. postavil se opět jako vydavatel a nakladatel v celo, založiv r. 1883 »Listy cukrovarnické«, kteréž za spoluredakce dra M. Nevoles (do r. 1893) a K. C. Neumanna (od r. 1893) rediguje dosud. Vedle četných, samostatných prací z oboru minerálné a analytické lučby a dále článků chemicko-minerologických, jež uveřejnil ve »Zprávách čes. chemiků«, v »Listech chemických«, ve »Věstníku Kr. české společnosti nauk«, v »Liebig's Annalen d. Chemie« a v »Erdmann's Journal f. prakt. Chemie« P. vydal samostatně tyto spisy: *Kvalitativná analyza anorganická* (dvoje vydání r. 1881 a 1898); *Analyza odměrná* (dvoje vydání r. 1884 a 1896); *Analyza vázková* (dvoje vydání r. 1885 a 1899) a obsáhlou *Anorganickou chemii* (1902). Nemale zásluhy získal si P. o »Spolek českých chemiků«, jehož jest spoluzakladatelem a v němž od r. 1872 působí buď jako místopředseda nebo jako předseda. Za jeho spolupůsobení byl spolek tento r. 1892 zreorganizován a založena v něm »sekce cukrovarnická« i pořádaný s její existencí spojené »sjezdy chemicko-cukrovarnické«. R. 1895 uspořádal P. s H. Jelínkem na Národopisné výstavě kolektivní vý-

stavu cukrovarnickou, z níž získaných předmětů použil k založení obsáhlého *Musea cukrovarnického* při české technice v Praze, jehož sbírky (modely a výkresy strojů a přístrojů i ukázky výrobkův atd.) jsou dosud jedinými toho druhu na světě. Z podnětu P-ova vznikl též *Literární fond* »Spolku čes. chemiků«, umožňující vydávání celé řady chemických a chemicko-technologických spisů v jazyce českém. Z iniciativy P-ovy a za spoluúčasti a podpory »Spolku pro průmysl cukrovarnický v Čechách« vznikla *V ý z k u m n á stanice cukrovarnická* při české technice v Praze, na které P. soustředil řadu odborníků (K. Andrlík, Fr. Bubák, J. Stoklasa, E. Votoček, V. Staněk a j.), jejichž pracím dostává se nejen u nás, ale i v zahraničí zaslouženého uznání. Snaživým studijím umožněno zde se zdokonalit a dostává se jim podpory z »Fondu Hodkova« a »Fondu Požareckého«. Za zásluhu možno P-ovi přičísti, že založením *musea cukrovarnického* byl býv. kostel sv. Karla Bor., stavba K. J. Dintzenhofera, zachován; také o rozšíření a získání i, pokud se dalo, o účelné zařízení místnosti pro obor lučební na české technice má P. nepopíratelné zásluhy — P. jest od r. 1893 řádným členem *Krále čes. společnosti nauk* R. 1886 byl rektorem a r. 1884 i 1890 odborovým přednostou na české technice v Praze. Za své zásluhy byl r. 1898 vyznamenán řádem železné koruny III. tř. *KCN.*

Preisleiten, ves v Čechách, nedaleko Prasil, hejtm. Sušice, okr. Hartmanice, fara a pš. Kvilda; 22 d., 204 ob. n. (1890).

Preissler (též *Preisler*), jméno umělecké rodiny pocházející z Čech. Prvý proslul jako malíř *Daniel P.* (* 1627 v Praze — † 1665), jenž působil v *Dráždanech* a v *Norimberce*; práce jeho chovají se tuto a v *Belvederu* ve *Vídni*. *Jan Daniel P.*, syn jeho (1665—1737), byl činný v rodišti *norimberském*, zvl. na škole *kreslířské*, již řídil a pro niž vydal knihu *kreslitélskou*. Měl čtyři syny, z nichž *Jan Justin* (1698—1771) se vzdělal v *Rímě* a byl malířem a *mědiryjcem* (dvě řady soch *italských*, *Rubensovy* stropní malby); *druhozený Jiří Martin* (1700—1754) byl *ryjcem* (*Podobizna Rafaelova*); *třetí Jan Martin* (1715—1794), rovněž *ryjec*, působil v *Paříži*, spolu pracuje tu o díle o *galerii versailleské* a pak jako *professor* na *akademii kodaňské*; zvl. slyne z jeho prací *Bedřich V. Dánský koňmo* podle *Saillyho* a *Ninus a Semiramis* podle *G. Reniho* — Nejmladší z bratří *Valentin Daniel* (1717—1765) *ryl podobizny* a *historické předměty* v *černém způsobu*; *přední dílo* jeho jest *Correggiova Madonna s dětěm*.

Preissler *Vojtěch* viz *Preissler* 2)

Preiss *Balthasar*, lékař a botanik (* 1765 v *Bruchsalu* v *Badensku* † 1850 v *Praze*), vystudoval *lékařství* ve *Vídni*, stal se *lékařem vojenským* v *Salcpurce*, účastnil se *výprav válečných* a *navrátil* se do *Salcpurka* zabýval se *studiem rostlin Salcpurska*, zvláště *studiem kořenů rostlin jedovatých*, o čemž vydal *dvou-*

svazkové dílo. Později působil jako *lékař vojenský* v *Kutné Hoře*, všiml si *bedlivě květeny české* a přispěl k *Pohlovu dílu* o *květeně české*. V l. 1813—15 opět byl *činný* ve *válce* a za *vynikající činnost* *lékařskou* vyznamenán. R. 1830 stal se *vrchním lékařem vojenským* ve *Slavonii*, r. 1833 odebral se do *Prahy* na *odpočinek* a zabýval se tu až do *smrti* *zamilovaným svým studiem*. Kromě *uvedeného díla* vydal ještě: *Medicinisich-chirurgische Erinnerungen und Bemerkungen* (*Salcpurk*, 1802, I. sv.); *Rhizographie oder Beschreibung der Wurzeln, Knollen und Zwiebeln der Pflanzen* (*Praha*, 1824); *Die Karoffelpflanze, ihre unterirdischen Organe* u. s. w. (*Lip.*, 1844, s 1 tab.).

Preissia *Mees* v. *Es.*, *Preissovka*, podle *Balt. Preisse* pojmenovaný *rod* *mechů jatrovkovitých* (*Hepaticae*), z *řádu porostnicovitých* (*Marchantiaceae*), *rostoucí* *porůznu* v *Čechách* na *pískovcových* a *prahorních skalách* druhem *P. commutata* *N. v. E.*, *P. drsnolaločná*. *Tato* *tvorí rozsáhlé povlaky* jako *Marchantia*, *od níž zvláště rozeznává se* *bradavičnatým chrástem* a *polokulovitým 4laločným terčem samicím* *Děd.*

Preissig *Vojtěch*, malíř čes. (* 31. čce 1873 ve *Světlci* u *Teplice* v *Čechách*). *Absolvoval vyšší reálku* v *Praze* a *vstoupil* r. 1892 na *tamní umělecko-průmyslovou školu*, *hodlaje státi se učitelem kreslení*. R. 1896 *ložil příslušné zkoušky*, *ale pokračoval* ve *svých studiích*, *vstoupiv* do *odborné školy* pro *architekturu* k *prof. Ohmannovi*. *P. zvolil si sám dráhu »dekoracionisty«*, *cestoval* do *Vídně* a do *Mnichova*, *konečně* do *Paříže*, *kam se odebral* r. 1898 na *vyzvání* a *přičiněním zesnulého Marolda Mucha* *zaměstnával* *jej* *pracemi* *dekorativními*, *zároveň* *pak cvičil* se *P. v* *technice leptův* a *rytin*. *Ilustruje*, *kreslí plakáty*, *obálky*, *návrhy* na *čalouny* a *koberce*, *ex libris* atd. *Ve »Volných Směrech* *uverejňeny některé* z *jeho linek*, *záhlaví* a *komposic knižních vazeb* a *pod*. R. 1902 *illustroval originálním způsobem povídku »Broučci«* pro *pařížský satirický list »L'Assiette au beurre*, *pak provedl* 15 *leptů* na *thema »Les ioies du fover«* (*Radosti domácnosti*). *P. jeví* se *tak jako modernista* *ušlechtilého vkusu* a *reprezentuje* *nový směr »aplikovaného umění*, *hledě si též* *při ilustračních pracích* *dekorativní stránky*, *tak že kniha* *podle jeho snah*. *osvědčených v Broučcích*, *má působiti* *jako jednotné umělecké dílo*, *text i výzdoba vzájemně se doplňují*. *F.H.s.*

Preissler: 1) *P.* viz *Preisler*.

2) *P. Vojtěch*, spisovatel český (* 1806 v *Žebráce*) *Po studiích gymn.* na *malostranském gymnasiu* a *filosof.* na *lyceu plzeňském* *praktikoval* *při úradě podkomorském*, *načež* *stal se úředníkem* *při hl. úradě celním* v *Praze*. *Po 6 rok* *vyučoval* *též zbožíznalství* *ve vyšš. třídách ústavu Jungmannova* *Vydal* *Slovník všech druhu zboží* *Praha*, 3. vyd.) a *rozičné skladby* a *fantasie* *na piano*, *zejména* *České národní písně* (t. 1865) a *Sbirku národních písní* (t., 1866)

3) **P. Jan**, malíř čes. (* 17. ún. 1872 v Popovicích u Berouna). Studoval na umělecko-průmyslové škole v Praze školu všeobecnou, pak speciální pro dekorativní malířství, načež r. 1901 stal se učitelem kresleného aktu a asistentem Felixe Jeneweina na uměl. průmyslové škole v Praze, kde působí dosud. Na veřejnost poprvé vystoupil r. 1895 kresbou *Vitr a vánek* a r. 1898 maloval strop při restauraci hl. kostela v Prešticích, podniknuté prof. Ohmanem. **P.** jest přívrženec moderního směru. Větší kompozice trojdielná *Jaro*, na výstavě spolku »Manesa« r. 1900 vystavená, dosvědčovala, že **P.** sleduje cíle moderny s jakousi umírněností. Jeho smysl pro soulad linií a tlumenou barvitost staví jej mezi nejnadanější »mladých«, po bok Švabinského, Karla Špillar a Hudečka. V časopise spolku »Manes«, »Volných Směrech«, publikovány některé jeho obrazy a přípravné studie, jemné kresby a poetické kompozice.

Preissová **G a b r i e l a**, spisovatelka česká (* 1862 v Kutné Hoře). Pozbyví záhy otce, statkáře Sekery, přestěhovala se s otcím do Planan, kdež vychodila trojdielnou školu. R. 1871 odešla do Prahy, kdež v rodině archiváře Dvorského nabyla pečlivého vychování a získala byla vlasteneckým zájmem. R. 1874 odešla do Hodonína na Moravě, tu započala literární činnost a r. 1880 vdala se za p. Preisse, úředníka tamního cukrovaru. Pobyví později krátký čas v Oslavanech u Brna, přesídlila se do Prahy, kdež žije posud. Již r. 1877 Pospíšilův kalendář přinesl její novellistický pokus *Celedín a dcera ze statku*, podepsaný pseudonymem **M a t y l d a** **D u m o n t o v á**; r. 1883 počala její odtud nepřetržitá činnost literární znovu novellou *Bollesný žert*, otištěnou v »Ruchu«. Belletristické své kresby, studie, povídky, zobrazující slovácký lid, hlavně kraje hodonínského, shrnuje poprvé r. 1886 v *Obrázky ze Slovácka* (v »Matici lidu«, 2 sv., 3. sv. r. 1889; 2. vyd. 1901), jimiž založila své literární jméno. Následovaly četné sbírky novell a povídek, střídajících ovzduší moravského i uherského Slovácka se světem malého měšťanstva a skrovné intelligence, scenerii korutanských Alp s pražským dějištěm, v tomto pořadí: *Ideály* (1889); *Povídky* (1890); *Z mého alba* (1890); *Črty ze Slovácka* (1890); *Nové obrázky a črty* (1893); *Obrázky bez rámu* (1895); *Korutanské povídky* (1896); *Mládí a jiné novely* (1898); *Když hvězdy padaly* (1898); *Povídky* (1899); *Jerla* (1900); *Talmové zlato* (1901); *Porosené pavučiny* (1902); *Zmítané haluze* (1903) a *Máky v žitě* (1903). Obě její dramata psaná nářečím slováckým a zpodobující slovácký svět barev a lásky, *Gazdina roba* (poprvé provoz. 7. list. 1889) a *Její pastorkyňa* (poprvé provoz. 9. list. 1890), dosáhla pronikavého úspěchu na Nár. divadle, kdež byla pozdravena polovici divákův a kritiky jako barvitě a svěží obrazy slováckého lidu a kraje, dotud jevištěm českým vůbec pomíjeného, a polovici jako smělé pokusy o české lidové drama realistické; r. 1899 následovaly

dramatické drobnosti *Závodíště* a *Jarní píseň*. Řada novell **P**-vé byla přelož. do rušt., polšt., francouzšt. a němč., knihově »Es fiel ein Stern« (1902). **P.** není novellistkou jen tituly a formou svých prací, nýbrž všim ústrojím své literární bytosti, všemi vložami a všemi náklonnostmi. Nehledajíc v životě nikdy veliké celistvosti ani nepřetržité souvislosti všech dějův a osudů, vybírá výlučně události jímavé, citově vzrušené, dějově barvitě. S čistě ženským sklonem ke všemu měkkému, něžnému, lahodnému **P.** v novellách referuje o pohnutých příbězích života, který se jí zdá býti proměněn v soustavu zajímavých a osamotitelných dějů. **P.** zabrala se do mladistvých, jarních končin, kde za autory ještě básní sám lid a kraj, kde barvám a srdcím ještě není vzata svěžest, vzdala se jim a pak s osobní, nikdy neukryvanou sympathií a citovým mocným vzrušením vyprávěla malé děje těch krajů. To jest Slovácko jejich prvních novellistických sbírek a obou jejich živelně prostých dramát, Slovácko, kterého takměř dobyla české belletrii, jsouc z prvních, již od studia a obdivu slováckého dialektu a kraje přistoupili k obdivu netlumeného slováckého kolorismu a nekrocených primitivních vášní. To jsou její Korutany, do jejichž scenerie umístila děj většiny novell druhého údobí své tvorby, Korutany podalpské harmonických linií krajinných a harmonických typů slovinského lidu. **AN.**

Preitendorf, Preitenhof, viz Plandry, **Preitenstein** viz Nečtiny 2).

Preitz **F r a n z**, hud. skladatel něm. (* 1856 v Srbsku). Studoval na konservatoři v Lipsku a stal se r. 1879 učitelem na Sternově konservatoři v Berlíně, od r. 1885 jest učitelem hudby a od r. 1894 ředitelem Oratorienvereinu v Srbsku. Složil dobrá motetta, pohřební zpěvy a terceta pro mužské a ženské sbory a písně a zpracoval Bachův »Das wohltemperierte Klavier« pro housle a varhany.

Prejmání viz Kopírování.

Prejz slove zahnutá taška bez nosu, na rozdíl od podobné tašky s nose, která slove hák. **P**-y kryjí se u krytiny kůrkové spáry mezi háky. Háky a **p**-y kryjí se ve směru největšího spádu střechy 4 až 5 cm. Ač krytina kůrková zhušta se nazývá krytinou prejzovou, nelze žádnou krytinu zhotoviti ze samotných **p**-ů, bez použití háků. Kromě spodní — okapové — řady krytiny a vrchní — hřebénové — řady jsou po celé ploše střechy **p**-y tak dlouhé, jako jsou háky; spodní řada má **p**-y s ohledem na svrchu udané přesahování o 5 cm kratší, vrchní o 5 cm delší. U prejzové krytiny musí se věnovati největší opatrnost **p**-ům, aby byly přesně v přímce. **P**-y kladou se na maltu a to tak, že vrchní uší stranou přirážejí se ke spodnímu konci háků výše položených. Jako háky, tak i **p**-y dělají se též na vrchní straně polévané nebo glazované glazurami požahovými. Normální **p**. bývá 47 cm dlouhý, na spodním konci 10,2 cm, na vrchním 7,2 cm široký a dole 6 cm, nahore 4 cm vysoký. Hřebénové **p**-y bývají 52 cm, oka-

pové 42 cm dlouhé, ostatní jejich výměry jsou stejné s p-y normálními. Krytí říms provádí se z háků a p-ů zvlášť k tomu účelu vyráběných a formovaných nekonických, též na spodních dolních viditelných koncích glazovaných. Krytina prežovná náleží k nejstarším krytím ve střední Evropě užívaným. Fka.

Překapování viz Destillace.

Prekarista viz Precarium.

Překážky kanonické viz Kanonické překážky, str. 928. — P. v manželství viz Manželství, str. 797 b.

P. proti přiblížení útočníků ke hradbám mohou býti kladeny jakožto pásmo jednotné nebo dvojité před hradby neb opevnění osamocené nebo souvislé na menší dostřely z ručnic, dále jako spojidla mezi hradby, ze kterých však musí býti lze je postřelovati podle délky, konečně mimo obor palby na místech jako soutěškách. aby je uzavřely a útočníka zadržely aspoň na tolik, kolik mu třeba na odstranění jich. Nemluvě o p-kách přirozených, jako příkré srázy, hluboké rokle, mocné vody, jde zde jen o p. umělé sdělané v případech potřeby. Takové p. jsou: z áseky, pletiva drátěná, v jižních zemích pruhy aloě mi posázené, zvlášť pevné a takměř neodstranitelné, chevaux de frise, kotevky, pak zastaralé a nyní již méně užívané soukolí, vlčí jámy, brány zemědělské připevněné k zemi kolíky, řetězy, provazy nebo drátem, nejvíce se hodící do brodů přes řeky nebo do mezer mezi hradbami, a šturmovní prkna nebo latě. Vně kruhu p-žek bud' též zařízení kruhem přibližmo soustředním z ákryty (něm. *Masken*) z přirozených již hromadění prstí, nastrkaných větví, křů, roští a pod. Ani p. ani z ákryty nesmějí překážeti rozhledu ani výstřelu obhájci. — P. při dostizích koňských, angl. zvaných *steple-chase*, jsou strouhy suché a mokré, příkopy, košatiny, ploty, zidky, bradla, přes něž jezdcům mezi trysem je skákat, jámy s příkrymi svahy, kterými jest jezdcům projížděti. FM.

Překérní (z franc. *précaire*), vyprošený, trpěný z milosti, odvolatelný; na cizí vůli, náhodě závislý, kolisavý, nejistý, na pováženou.

Překolkování kolků viz Obliterace.

Překop viz Hornictví, str. 597 b.

Překot v tělocviku, přetočení těla o bočnou osu s trupem ohnutým. Schnr.

Překrvení v obecném smysle viz Hyperaemie. Poněvadž pak p. řívá v některých útrobach zvláštnější příznaky v zápětí, jež budívaly ode dávna také větší pozornost, nabýly některé takovéto druhy i zvláštních názvů. Tak mluví se o *plethoře* (v. t.), zvl. abdominální, o *afluxech* a kongescích či návalech krve k některým ústrojům a pod.

du **Prel** K a r l, svob. pán, filosof. spisov. něm. spiritistického směru (* 1839 — † 1899 v Heiligenkreuzu v Tyrolsku), stud val universitu v Mnichově, r. 1859 vstoupil do vojska, jež opustil r. 1871 jako setník a zdržoval se potom na rozličných místech v Německu. Z četných jeho prací uvádíme: *Oneirokritikon*.

Der Traum vom Standpunkte des transcendentalen Idealismus (1869); *Die Philosophie der Mystik* (1885); *Justinus Kerner u. die Seherin von Prevorst* (1886); *Die Entdeckung der Seele durch die Geheimwissenschaften* (1894—95, 2sv.); hypnoticko-spiritistický román *Das Kreuz am Ferner* (2. vyd. 1897). Jeho *Ausgewählte Schriften* vyšly v Lipsku (1900 v 15 sv.).

Prelát viz Praelát.

Prelaucký Tomáš viz Tůma Přeloučský.

Přelévání krve viz Transfuse.

Přelice, ves v Čechách, hejtm. a okr. Slaný, fara a pš. Smečno; 64 d., 510 ob. č. (1890), fil. kostel sv. Petra a Pavla (na zvonici jeden zvon má letopočet 1386), ložisko kamen. uhlí, popl. dvůr a opodál Nový a Krkavčí mlýn.

Přelíčení (*mündliche Streitverhandlung*) jest ústní projednávání občanské pře před soudem při stání za tím účelem soudem ustanoveném. Stání toto nařídí u sborových soudů předseda senátu, u okr. soudu soudce, jemuž pře připadla. P. koná se veřejně, leda že by soud veřejnost z zákonných důvodů vyloučil. Účelem jeho jest ústním projednáním a provedením důkazův objasniti sporný právní poměr, tak aby soud mohl vynesiti rozsudek zjednati mezi stranami právo. P. koná se v soudní síni v den a hodinu, kterou soud v předvolání obou stran určil. Čekací hodina odpadla. Postup jeho jest tento. Zahájí je předseda senátu, pokud se týče samosoudce vyvoláním věci, t. j. sdělením, že se počíná p. o právní při těch a těch stran o ten a ten předmět. Nebyla-li jedna ze stran již při tomto vyvolání věci přítomna, zmeškala stání. Potom předseda udělí slovo žalobci ku přednesu žaloby, pak žalovanému ku přednesu odpovědi a podle potřeby oběma stranám střídavě k dalším vyjádřením, až lze seznati, co jest mezi stranami sporno. Jsou-li to skutkové okolnosti, usnese se soud o tom, které z nabízených důkazů mají býti připuštěny, a provede důkazy ty ihned neb, není-li to možno, při odročeném stání Mezi p-m mohou strany jednati pouze ústně; předčítati jest zapověděno. Každá strana jest povinna sděliti soudu určité a pravdivé skutkové okolnosti, z nichž vyvozuje nárok neb obranu, nabídnouti o okolnostech těch důkazy, vyjádřiti se o tvrzeních a důkazech odpůrcových, vyvozovati důsledky z důkazů již provedených a objasniti svoje právní stanovisko. Při přednesu tom strana nemusí se obmeziti na to, co uvedeno ve spisech přípravných, nýbrž může až do skončení p. uváděti nové skutečnosti a nabízet nové důkazy, avšak soud, sezná-li, že strana tyto novoty neuvedla již dříve jen proto, aby spor prodloužila, nemusí novoty tyto připuštěti. P. řídí předseda senátu, pokud se týče samosoudce. Týž zahájí je, udílí slovo stranám, vyslýchá svědky a strany, provádí ostatní důkazy a pečuje otázkami a jiným způsobem o to, aby látka sporu úplně se vyčerpala. Též ostatní členové senátu mohou mezi p-m zasahovati do něho otázkami. Avšak i stranám jest vyhrazeno právo klásti si navzájem otázky

o skutečnostech sporu se týkajících a dotazovati se svědkův i znalcův. — Když všechny přípustné důkazy jsou provedeny, předsedapohlásí líčení za skončené a udělí stranám slovo k závěrečným návrhům a jejich odůvodnění s ohledem na výsledky průvodního řízení. Potom senát koná neveřejně poradu o rozsudku, jehož prohlášením resp. sdělením, že rozsudek bude stranám písemně oznámen, p. se končí. Může se však státi, že při poradě o rozsudku senát shledá potřebu vyžádati si další vyjádření stran, a v případě tom může p. zahájití znovu. Za účelem udržení pořádku dána jest předsedovi, pokud se týče samosoudci, disciplinární moc, vztahující se na strany, jejich zástupce, svědky i znalce, a vedle toho i právo vynutití donucovacími prostředky poslušnost k příkazům soudním. O průběhu p. sepisuje přísežný zapisovatel protokol, který podpisuje předseda, zapisovatel a strany a který tvoří, pokud mu nebylo odporováno, nezvratný důkaz o tom, co při p. se dalo. Hlr.

O p. v trestním řízení viz Ličení.

Přelítí krve viz Transfuse.

Prell Hermann, malíř něm. (* 1854 v Lipsku). Vzdělal se v Drážďanech zvláště u Th. Grosse, pak v Berlíně u Gussowa a vystoupil r. 1878 na výstavě berlínské *Poslední honbou*. Na to obstál vítězně v soutěži o výzdobu slavnostní síně berlínského domu architektův i odebral se za studiem maleb freskových do Itálie. R. 1881—82 vytvořil pak pro zmíněný sál 11 nástěnných obrazů, *Dějiny stavitelství*, r. 1886 nástropní allegorii *Vítězného umění*. O něco dříve pověřen freskovou výzdobou radnice wormské, kdež provedl *Spravedlnost, Statečnost a Jindřicha IV. udělníčího práva Wormským* Krom toho provedl obrazy *Jidáše Iškarijotského* (v obrazné drážďánské), *Odpočinek na útku*, *Leopolda Dessavského a Annaliesu a Viléma II.* R. 1888 až 1891 zdobil radnici hildesheimskou; kartony nástěnných obrazů tamních odměněny na výstavě berlínské r. 1893 velikou zlatou medailí a tvůrce jejich povolán na akademii drážďánskou. R. 1893—94 vyzdobil schodiště slezského musea ve Vratislavi dvěma triptychy, zobrazujícími kulturu starověkou a středověkou, r. 1894 vyzván k malbě vlysu pro sídlo vyslanecké, Palazzo Caffarelli. v Římě (*Roční časové* podle motivů mytologie severské), r. 1895 provedl v radnici gdanské *Poselstvo gdanské u dožete benátského a Hájení ústí viselského proti Polákům*. R. 1897 stal se členem berlínské akademie umění. Jest přední monumentální malíř německý. Srv. Meissner, H. P. (Vid., 1897) a Rosenberg, II. P. v 53. sv. Knackfussových monografií (Bielefeld, 1901).

Preller: 1) P. Friedrich, krajinář něm. (* 1804 v Eisenachu — † 1878 ve Výmaru). Studoval na gymnasiu výmarském, v kreslení vzdělal se v tání škole umělecko-průmyslové pod H. Meyerem a přímluvou Goethovu domohl se prostředků, že mohl provádeti v Drážďanech kopie Ruisdaela a Pottera a studovati Claude Lorraina a Poussina.

Velkovévoda výmarský poslal jej r. 1824 na akademii antverpskou k van Bréeovi. Potom P. odebral se do Milána (1826) a do Říma (1828), kde se přimkl k J. A. Kochovi a oddal po výtce zobrazování krajin heroicko-historických. R. 1831 vrátil se do Výmaru a nastoupil učitelskou dráhu na kreslitzské škole založené Goethem. R. 1834 dostalo se mu nabídky vyzdobiti t. zv. římský (Härtelský) dům v Lipsku krajinami z Odysseje. P. provedl tam ve dvou letech sedmero obrazů. Krom toho vymaloval šest obrazů v zámku výmarském pro velkověvodkyni: *Wartburk, Knížecí studnu u Jeny, Hon u Ilmenau, Tannrodu, Kapli Liboriovu u Kreuzburku a Vjezd Karla Bedřicha na zámek výmarský*, a vyzdobil tamní síň Wielandovu krajinami oživenými výjevy z Oberona (1834—37). Studia v období tom konal v horských a pobřežních krajích německých, nizozemských a norských, odkudž vznikla řada obrazů pobřežních (zvl. rujských) a námořních, jsou nyní ve Výmaru, v Drážďanech, v Berlíně, zvláště pak v Rusku, kam je dopravila Marie Pavlovna. R. 1854—56 P. vrátil se opět k Odysseji a vytvořil 16 kartonův uhlím, jež vystaveny v Mnichově r. 1858 (nyní jsou v Berlíně). Velkovévoda sasko-výmarský vyzval autora vyzdobiti jimi loggii musea výmarského a P-ovi umožněn studijní pobyt v Itálii (1859 až 1861). Vrátiv se P. vypracoval nových 16 kartonův odyssejských krajin (1860—63; nyní jsou v Lipsku) o velikosti nástěnných obrazů definitivních, jež ve Výmaru provedeny barvami voskovými (1868) a rozhojněny stejným počtem obrazů podnožných, jež zobrazují život v paláci ithackém rudými postavami na černém podkladě. Italské cesty opět (1869, 1875) a dřívější studie P. zpracoval ještě v: *Tančících satyrech* (1873), *Unosu nymfy Kentaurem* (1874, v gal. drážďánské), *Koupajících se satyrech, Aqua acetosa* (t. r.) a *Chráme paestském* (1875). I rytiny máme od P-a, zvláště *Huona ke stromu připoutaného a Krajinu s pohledem na Ettersbur*. Odyssejské krajinné skizzy P-ovy vyšly v hojných reprodukcích, v reprodukci fotografické Albertově (Mnich., 1864) a v nádherném vydání Odysseje se 40 původ. kresbami (Lip., 1862, lidové vyd. t., 1881). Srv. R. Schöne, P-s *Odysseelandschaften* (Lip., 1863); Jordan, *Die Odyssee in P-s Darstellung* (t., 1873); O. Roquette, F. P. (Frankfurt n. M., 1883) a L. v. Donop v »Allg. Deutsche Biographie« (Lip., 1888).

2) **P. Ludwig**, klass. filolog něm. (* 1809 v Hamburce — † 1861 ve Výmaru). Studoval klass. filologii na universitách v Lipsku, Berlíně a Gotinkách, r. 1833 habitoval se pro tento obor v Kielu, r. 1838 stal se prof. v Derptě, r. 1843 vystoupil ze služeb ruských, načež konal vědecké cesty po Itálii, od r. 1844 přednášel jako honorovaný professor na universitě v Jeně, r. 1847 stal se vrchním bibliotékářem ve Výmaru. P. náleží k nejlepším pracovníkům v oboru řecké a římské mytologie. Sem patří: *Griech. Mythologie*

(Berlín, 1854—55, 2 d., 3. vyd. opatřil E. Plew, 1872—75, 4. vydání, opatřeného Robertem, vyšel díl I., 1887—94) a *Röm. Mythologie* (t., 1858, 2 d., 3. vyd. opatřil H. Jordan, 1871—83). Mimo to vydal: *Demeter u. Persephone* (Hamb., 1837); *Polemonis fragmenta* (Lip., 1838); *Historia philosophiae Graecae et Romanae*, dílo sepsané společně s H. Ritterem (Hamb., 1838, 7. vyd. opatřil Schultess, Gotha, 1886—88); *De Hellanico Lesbio* (Derpt, 1840); *Ueber die Bedeutung des Schwarzen Meer für den Verkehr u. den Handel der alten Welt* (t., 1842); *Die Regionen der Stadt Rom* (Jena, 1846). Drobná pojednání P-ova vydal R. Köhler pod titulem: *Ausgewählte Aufsätze aus d. Gebiet d. klass. Altertumswissenschaft* (Berl., 1864). Srv Stichling, L. P. (Výmar, 1863)..

3) P. Friedrich, malíř něm., syn P-a 1) (* 1838 ve Výmaru — † 1901 v Blasewitz). Byl žákem otcovým, pobýval několikrát v Itálii a navštívil r. 1890 za studiem Řecko a Malou Asii; od r. 1880 byl profesorem na král. akademii umělecké v Drážďanech. Byl vynikajícím zástupcem starší školy krajinářské. S počátku maloval krajiny historicky význačné: *Pole Hannibalovo*; *Záliv Bajský*; *Forum Romanum*; *Kláster sv. Scholastiky u Subiaka* (1872; v gal. drážďanské); *Pieve di Cadore*, rodiště Tizianovo (1880). V Drážďanech poskytnuto mu příležitost k malbě monumentální, výzdobě mišeňského zámku Albertova, dvorního divadla drážďanského (*Prometheum a Ifigenii*), Albertina (medailony *Olympie*, *Pergama*, *Akropole* a *Aiginy*) a univerzitní budovy lipské (krajinou se staffáží prometheovskou). Posléze vábilo jej k zobrazování pohorí rhönských, v němž každoročně pobýval.

Prelog (Perla k), okr. městečko v jižních Uhrách při lev. bř. Drávy, v župě szaladské, má 3750 obyv. chorvat. (1890), řím. — kat. kostel, poštu, telegraf, pěstování moruší a hedvábnictví.

Přelouč, Přeloučí, býv. král. komorní město v Čechách na lev. bř. Labe a želez. trati Praha-Chocen v hejtm. pardubickém, má 383 d., 3498 ob. č., 92 n. (1890), živících se zemědělstvím, maloobchodem a výrobou kostěných a perletových knoflíků. P. jest město dosti úhledné, pravidelně stavěné, jest sídlem okr. soudu, četn. stanice, pošty, telegrafu, má far. kostel sv. Jakuba (ve stoleti XIV. far.) v nynější podobě z r. 1646, býval ozazen po delší dobu evang. duchovními, evang. far. kostel, radnici, synagogu, 5tř. obec. školu s parall., ltr. soukr. žid. a 3tř. měst. školu chláp., špitál, voj. posádku (1 eskadrona 11. pluku hulánů), obc. záložnu, akc. cukrovar, dva pivovary, mlýn, cihelnu, několik závodů soustružnických, pletení punčoch a několik výr. trůň. Obec je majetnici pozemků býv. vsí Malé Lhoty, jichž nabyla přízní Jana z Pernšteina r. 1539. Výnos z pozemků těchto Kryje dosud všechny obecní dávky. Z P-e vede lokální dráha na Vápen. Podol. Kdy a od koho P. založena, ne

známo; r. 1240 náležela klásteru opatovic-kému a byla na přímluvu tehdejšího opata

r. 1261 od krále Přemysla II. povýšena na město. Erb měst. (obr. č. 3337.) vysadil P-i na přímluvu Jana z Pernšteina r. 1540 Ferdinand I. ve zlatém štítě spatřuje se obraz sv. Vavřince se železným rostem v pravé ruce. Dne 14 led. 1421 Jan Městecský z Opočna s horníky

kutnohorskými vpadl do P-e, kde Tábori v kostele se ohradili, z nich některé na místě pobili a 125 zajavše i s knězem Valentinem odvedli do Hory Kutné a tam je vmetali do šachet. Král Sigmund ještě s jinými statky klásteru opatovického zapsal P. (1437) Divišovi Bořkovi z Miletinka. Později byla samostatným zbožím, ale r. 1518 stala se majetkem Jana z Pernšteina, za něhož navždy spojena s panstvím pardubickým. Roku 1580 Rudolf II. vysadil P-i dva výr. trhy. — Okr. soud má 217,07 km², 3094 d., 22.991 ob. č., 104 n., z 23.117 ob. přítomn. 20.308 katol., 2612 ev., 197 žid., z těch 11.059 muž., 12.058 žen. (1890).

Přelovioe, ves v Čechách, hejtm. Pardubice, okr. a pš. Přelouč, fara Bohdaneč u Pardubic; 56 d., 394 ob. č. (1890).

Přelud viz Hallucinace.

Přemet v tlocvikvu, otočení těla o bočnou osu s prohnutím kráem. *Schnr.*

Premie viz Praemie.

Premier [premjé], franc., první, nejvyšší; **p. ministre** (franc.), předseda ministerský.

Premiéra (z franc. *première*, první, zkráceno z *première représentation*), první provedení kusu divadelního, opery.

Premierlieutenant, franc. správně *lieutenant en premier*, ve vojstě rak. — uh. *Oberlieutenant*, viz Nadporučík. *FM.*

Přemilkov viz Přimělkov.

Přemilov, Přemyslov, osada v Čechách, hejtm. chrudimské, okres nasavrčský, fara Modletín, pš. Seč; 6 d., 31 ob. č. (1900).

Přemirschen viz Brniřov.

Přemonstráti viz Praemonstráti.

Prémontř, staroslavny kláster ve frc. diécési Soissons a kdysi arcipatství celého řádu praemonstrátského, jenž má po něm své jméno Kláster sám založen byl r. 1120 od sv. Norberta (v. t.) radou a pomocí laonského biskupa Bartoloměje, k jehož diécési tehdy místo to náleželo, uprostřed lesův a zasvěcen byl sv. Janu Křt. Údolí, kde vznikl kláster, slulo ode dávna P. (*Pratum monstratum*, *Praemonstratum*), s kterýmž jménem pojí se stará tradice, že místo



Č. 3337. Znak města Přelouče.

pro klášter bylo sv. Norbertu v podivuhodném vidění s nebes ukázáno. Po odchodu Norbertově do Saska zvolen byl Hugo z Fosse za prvního opata v P. Od té doby klášter P. zůstal prvním v celém řádě. Opatí jeho bývali generálové a slavivali v P. velikolepé generální kapitoly, poslední r. 1738. Národní kapitoly v l. 1770 a 1779 konané platily pouze pro Francii. Za francouzské revoluce zrušeno bylo arcidiecéství P. 2. list. 1790. Poslední jeho opat dr. Jan Křt. L'Ecuy, učenec a spisovatel znamenitý, zemřel v Paříži r. 1834 u věku 90 let; srdce jeho odpočívá v Praze na Strahově pod tumbou svatého Norberta. Po svém zrušení sloužilo klášterní stavení rozličným účelům. Některé části jeho, zejména starobylý kostel, byly zbořeny, některé budovy přestavěny, a dnes používá se »asylu«, jak klášter sluje, za blázinec, kde posluhují mil. sestry sv. Vincence z mateř. ústavu v Roche (diéc. Ancey). Srv. Ch. Taiée, P. (Laon, 1872—73, 2 d.); P. A. Žák, Werke des hl. Norbertus in unseren Tagen (Viedeň, 1895, kap. XXVII.); D. K. Čermák, Premonstrát v Čechách a na Moravě (Praha, 1877); G. Madelaine, L'Abbaye de P. en 1882 (Caën, 1883); Th. Welvaerts, Premonstreit (Gheel, 1884); Hugo, Annal. Praemonst. I.

Premuda, ostrůvek v Jaderském moři, přísluší k dalmatskému okr. hejtmanství a soud. okresu zaderskému, jest dlouhý od sz. k jv. 8 km, úzký a hornatý, má 491 obyvj., katol. Srbochorvj., maják, nepatrný přístav, farní chrám, obecnou školu, obsahuje kromě vesnice P-dy samotu Gruicu a skupinu domů Krijakal a přísluší do obce Silba. *Tšr.*

Přemyk v tělocviku, přechod z visu podoprem opět do visu přes nářadí. *Schnr.*

Přemysl: 1) P., podle pověsti praotec nejstaršího panovníckého rodu českého. Pověst, jak v nejstarší podobě dochována je v Křišťanově legendě o sv. Václavu, vypravuje, že Cechové, kteří původně žili bez vládaře a bez zákona, stížení byvše morem a jinými pohromami, utekli se o radu k jakési věštkyni (Libuši). K její radě založili hrad Prahu a zvolili si za vládce moudrého muže P-a, který toliko rolnictvím se zabýval. Za manželku dali mu onu panenskou věštkyni a z rodu jejich brali odtud svoje panovníky. V podobě pozměněné objevuje se pověst u Kosmy. Kosmas vypravuje, že kněžna Libuše, byvši v rozepří dvou bratří pohaněna od toho z nich, jemuž nedala za pravdu, chtěla vzdáti se trůnu, ale k přání národa setrvala a zvolila za muže P-a z vesnice Stadic. Poslové Libušini našli prý P-a orajičiho. Odjížděje jako knize k Libuši, P. vzal s sebou střevíce z lýči usité, prý na památku, aby potomci jeho věděli, odkud posli. Střevíce ty chovaly se ještě v době Kosmově na Vyšehradě v komoře kněžici Podle Kosmy P. zkroutil bujný ještě národ přísnou vládou a dal mu spolu s Libuši zákony, jimiž po několik století byl spravován. Do jeho doby klade Kosmas také založení Prahy Libuši a

dívčí boj. U pozdějších kronikářů nacházíme tuto pověst rozhojněnou ještě dalšími podrobnostmi. Protože až do nejnovější doby legenda Křišťanova byla pokládána za padělek XIV. stol., opírala se moderní literatura historická, pokud jednala o P-ovi, hlavně jen o vypravování Kosmovo, které pokládala za nejstarší formu pověsti. Starší historikové (celkem také ještě Palacký) přijímali v podstatě vypravování Kosmovo jako historické a kladli panování P-ovo do první čtvrti VIII. stol. Tomek (a po něm Kalousek) pouze jádro pověsti pokládá za historické, t. j. existenci osoby P-ovy (podle jeho domněnky byl to snad vědova kmene Lemuzů, v jejichž krajině Stadice ležely) a jeho sňatek s Libuši. Naproti tomu Erben, Brandl a Sobotka pokoušeli se pověst o P-ovi a všechny její podrobnosti vyložiti z přírodní mythologie. Podle toho výkladu byly by na P-a přeneseny vlastnosti Peruna a pod. Tomuto výkladu opřel se Tille ukazuje, že domněle mythologické prvky pověsti o P-ovi nejsou původní, nýbrž že »náležejí k oné obsáhlé oblasti látek evropských, pro které dosud marně hledáme původní prameny v historii, mythologii a v různých končinách Asie«. Podle Lipperta základem pověsti o P-ovi jest utvoření konubiálního svazku mezi dvěma kmeny sousedními, vše ostatní je výmysl Kosmův. Podobně má Bachmann za základ té pověsti pamět o spojení obou kmenů vítězstvím kmene P-ova nad kmenem vlastních Čechů. Peisker zase domnívá se, že v pověsti kryje se vzpomínka na vítěznou revoluci ujařmených sedláků, vedených P-em proti pastýřské šlechtě, a na založení rolnického státu. Konečně vysloveno i mínění (posledně Schreuerem), že P. jest identický s historickým Samem. K Samovi prý dlužno vztahovati vše, co Kosmas vypravuje o P-ovi, zvláště o jeho zákonodárné činnosti. Založení Českého státu a jeho vnitřní organizace bylo by dílem tohoto Sama = P-a, který byl ovšem rodilý Frank Mínení o identitě Sama a P-a jest arci pouhý libovolný předpoklad, pro nějž v pramenech není opory. Společný nedostatek všech těchto výkladů je, že nepřihlížejí k onomu podání pověsti, jež se zachovalo v legendě Křišťanově. Jím potvrzuje se celkem názor, že v pověsti jest jen velmi málo skutečně historického obsahu a že podrobnosti uváděné Kosmou jsou buď vlastní jeho výmysl aneb aspoň původu dosti pozdního. Jest však možné, že na vývoj pověsti působily vedle historického jádra také živly jiné (mythologické, sociální a pod.). Literaturu o P-ovi podrobně uvádí Zibrtova Bibliografie české historie II. str. 876. K tomu sluší dodatí pozdější vyšlý spis H. Schreuera, Untersuchungen zur Verfassungsgeschichte der böhmischen Sagenzeit (Lip., 1902). Srv. také čl. Čechy str. 211 a. *KKr.*

2) P. I., též P. O t a k a r zvaný, král český (1197—1230), syn krále Vladislava I. a druhé jeho manželky Jitky Duryňské. O jeho mládí nemáme zpráv. Setkáváme se s ním po první

r. 1185. Starší jeho bratr Bedřich, tehdejší kníže český, pokusil se tenkrát uvésti moravského markraběte Konrada Ottu, který od r. 1182 držel Moravu jako markrabství říšské, v dřívější závislosti na knížeti českém. Vypravil r. 1185 dvakrát na Moravu bratra P-a, který na druhé výpravě setkal se s Konradem vítězně v krvavé bitvě u Loděnic (10. pros.). Po smrti Bedřichově r. 1189 Konrad stal se sám knížetem českým, ale zemřel již r. 1191, a jeho nástupcem zvolen byl Václav II., syn Soběslava I. Proti tomuto povstal P. a naklonil si mimo mnohé jiné také pražského biskupa Břetislava Jindřicha, synovce krále Vladislava. Když Václav se zdarem hájil hlavního města, P. poslal počátkem r. 1192 biskupa Břetislava do Řezna k císaři Jindřichu VI. a získal od něho Českou zemi v léno tím, že mu slíbil zaplatiti 6000 hřiven stříbra. Václav po krátkém odporu utekl do ciziny a P. stal se knížetem. Ale neudržel se dlouho. Protože P. nemohl císaři zaplatiti celou slíbenou částku, musil biskup Břetislav odebrati se jako rukojmě ke dvoru císařskému. Mimo nadání však císař a biskup spojili se proti P-ovi, jenž vzbudil nelibost císařovu také tím, že vyjednával s jeho odpůrcem Jindř. Lvem. Císař sesadil v létě 1193 P-a a udělil Čechy v léno biskupu Břetislavovi; odpustil mu ostatek dluhu a vypravil jej v srpnu 1193 se slavným komonstvem do Čech. P. postavil se mu na odpor u Zdic. Tu však pánové čeští, kteří krátce před tím P-ovi opětovali sliby věrnosti a dávali mu i dítky své v zástavu, opustili svého knížete a přidali se k biskupovi. K bitvě nedošlo, P. sám zachránil se útekem a biskup Břetislav stal se pánem Čech i Moravy. Zemřel však již v létě 1197 (15 čna) a od panstva povolán byl (22. čna) na trůn mladší bratr P-ův Vladislav, jež zesnulý kníže Břetislav poslední dobou choval ve vězení. P. pospíšil do Čech a táhl s přívrženci svými ku Praze. Vladislav vytáhl proti němu s vojskem, ale dne 6. pros. 1197 došlo mezi oběma bratry k smíru. Vladislav vzdal se trůnu Českého a spokojil se s markrabstvím Moravským, jemuž vládl až do své smrti v nerušené shodě s bratrem. P. dosedl na trůn český za velmi výhodných poměrů politických. Krátce před tím (28. září 1197) zemřel císař Jindřich VI. a o uprázdněný trůn nastal zápas mezi Filipem, vévodou švábským, bratrem zesnulého císaře, a Ottou, vévodou brunšvickým, synem Jindřicha Lva. P., jakmile dosáhl vlády v Čechách, učinil smlouvu s Filipem, kterou zavázal se přispívati k jeho zvolení i podporovati jej v boji s Ottou. V odměnu za to slíbil Filip uděliti mu hodnost královskou v Čechách. Dne 6. břez. 1198 P. dal při volbě krále římského hlas svůj Filipovi a dne 15. srp. 1198 byl on sán ozdoben korunou královskou v Mohuči, kde i Filip byl korunován na krále římského. Vedle titulu královského pro sebe i své potomky P. dosáhl od Filipa ještě jiných důležitých vysad: císaři německému mělo budoucně při obsazování Českého

trůnu příslušet pouze právo potvrzovati krále od Čechů zvoleného; králi českému přiznáno výhradní právo investovati biskupy své říše. Přátelství P-a s Filipem nebylo však trvalé. V dlouholetých bojích jeho s Ottou P. přecházel střídavě od jednoho ke druhému, dáváje se od nich za své spojenství odměňovati ústupky novými a novými. Až do r. 1201 stál na straně Filipově a pomáhal mu vydatně v boji s Ottou. Toho roku prohlásil se konečně papež Innocenc III. zjevně pro Ottu a napomínal i P-a, aby odstoupil od Filipa. P. uposlechl papeže: již r. 1203 pomáhal vojensky Ottovi proti Filipovi v Duryřsku. Otta neuznáváje královského titulu, jež P-ovi udělil jeho odpůrce, povýšil jej sám na království a dal jej od papežského legáta znova korunovati v Merseburce dne 24. srp. 1203. Také papež Innocenc III. propůjčil panovníkům českým bullou ze dne 19. dub. 1204 titul královský na věčné časy a potvrdil všechna práva a svobody, jichž království České požívalo v Německé říši. Téhož roku však Filip dobyl nad odpůrcem svým značných úspěchů válečných. Podářilo se mu dokonce proti P-ovi samému podniknutí povstání Přemyslovců Děpolda a Soběslava, které však, jak se zdá, dosti snadno bylo potlačeno. Když v následujících letech několik knížat německých bylo donuceno poddati se Filipovi, i P. dal se ve smlouvání a r. 1206 učinil smír s Filipem. Po jeho úkladném zavraždění r. 1208 uznal sice k naléhání papežovu zase Ottu za krále, ale když papež, znepřáteliv se s Ottou, vyzýval r. 1210 knížata, aby zvolili za krále Bedřicha, syna po cis. Jindřichu VI., P. byl mezi prvními, kdo vypověděli Ottovi poslušenství. Otta dal za to dne 20 květ. 1212 na říšském sněmě v Norimberce prohlásiti P-a za zbaveného jeho lén, jež udělil synu P-ovu z prvního manželství Vratislavovi, a došel v tom souhlasu též u některých pánů českých. P. však potlačil domácí odboj a vytáhl s vojskem přes hranici bavorskou na pomoc mladému králi Bedřichovi II. Ten hned po svém příchodu do Německa hleděl si pojistiti přátelství českého krále novými milostmi: obnovil zápisy králů Filipa a Otty a krom toho udělil P-ovi a budoucím králům českým právo, aby směli se vypláceti třemi sty hřiven stříbra z povinnosti k výpravám do Říma se třemi sty ozbrojencův a aby nemusili docházeti k jiným sněmům v říši mimo ty, které by se konaly v blízkosti Čech. Následujícího roku P. táhl s Bedřichem proti Ottovi až k sídlu jeho Brunšviku. Brzy potom Bedřich byl všeobecně uznán za krále. Postavení P-ovo upevnilo se jeho obratnou politikou v bojích o korunu Německou tak, že r. 1216 bez patrného odporu dosáhl toho, aby syn jeho Václav, teprv jedenáctiletý, uznán byl od panstva za budoucího krále českého a potvrzen od císaře. Odtud nastupování na trůn podle prvorozenství zůstalo v Čechách pravidlem. Sotva ukončeny byly boje zahraniční, propukl v zemi samé dlouhý a vážný

spor mezi nejvyšší mocí světskou a duchovní v Čechách. Po smrti biskupa Daniele (1214), jenž králi byl ve všem oddán, dosedl na stolec biskupský probošt pražský Ondřej, horlivý obhájce nezávislosti církve na moci panovnické. Nenalézáje v snahách svých u krále dosti povolenosti, biskup se stížnostmi uchýlil se do Říma a vydal odtud r. 1217 se svolením papeže Honorio III. interdikt na celé Čechy. Král odpověděl zabavením jmění pražského biskupství. Tak zahájen byl několikaletý spor mezi králem a biskupem. Teprve v l. 1221 a 1222 došlo působením papežského legáta Řehoře z Crescentia k narovnání. Dne 2. čce 1221 P. zvláštním privilegiem kostela Pražského přiznal poddaným biskupovými svobodu od břemen a povinností zemských v té míře, jak byla zachována od jeho předchůdcův, a dne 10. břez. 1222 vydal veliké privilegium pro duchovenstvo české. Vedle osvobození duchovenstva od veřejných břemen a poplatků důležité je v tomto privilegiu zvláště ustanovení, že poddaní všech ústavů duchovních v Čechách vyjímají se z pravomoci úřednictva hradského a podřizují se výhradně soudu dvorskému a že právní rozepře vyššího duchovenstva má při každém řádném sněmě zemském rozhodovati král sám s kancléřem a několika pány. Tím spor v podstatě byl urovnán. — Téhož roku, kdy ukončen byl spor s mocí církevní, zemřel bratr P-ův, moravský markrabě Vladislav. P. nedbaje nároků Děpoliců, mladší to větve rodu Přemyslovského, podržel nejprve Moravu ve vlastních rukou, r. 1224 udelil jí však druhorozenému synu svému Vladislavovi a po jeho smrti r. 1227 třetímu Přemyslovi. Prvorozeného syna Václava, který od r. 1224 spravoval Plzeňsko jako úředně knížetství, dal ještě za života svého r. 1228 korunovati na království. Na sklonku vlády P-ovy zkalil se přátelský jeho poměr k cis. Bedřichovi II. a k vévodům rakouským. Příčinou bylo urážlivé porušení staré úmluvy, podle které dcera P-ova Anežka měla se státi choťi prvorozeného syna Bedřichova Jindřicha. Anežka byla od dětství vychovávána při dvoře rakouského vévody Leopolda VI., aby se naučila mravům německým, ale když jí bylo 17 let, vévoda Leopold dohodl se s císařem, aby synu svému dal místo Anežky jeho dceru Markétu za manželku, a Anežka byla navrácena r. 1225 svému otci. Válka, již proto zdvihl P skončila se již r. 1226 příměřím, ale napětí mezi dvory dříve přátelskými potrávalo. P. zemřel dne 15. pros. 1230 po 33letém panování. Doba vlády jeho byla zemi České dobou oddechu po letech zhoubných bojů mezi členy rodu panovnického. Na trůně českém zas konečně seděl pevně vládce, jemuž nescházelo ani obratnosti v těžení z příznivých poměrů za hranicemi, ani ráznosti ve vykonávání práv panovnických uvnitř. Politikou P-ovou a jeho úspěchy položen byl trvalý základ k onomu poměru (Čech k říši, který (Čechám poskytoval mnohem více výhod. než kolik jim uklá-

dal povinností, a který v době následující tolik přispěl ke vnějšímu i vnitřnímu rozvoji říše České. Pokud se týče poměrů vnitřních, P. osvědčil svou energii hlavně ve sporu s domácí mocí církevní. Duchovenstvo uhá-jilo tu arci svých práv a svobod, ale hlavní vymoženost jeho, záležející v tom, že i s poddanými vyňato bylo z pravomoci úředníků hradských a podřizeno moci samého panovníka a jeho dvorských úředníků, neznamenal nikterak zeslabení moci vládařské, nýbrž obracela se jen proti šlechtě, která povznasla se držením hradských úřadův a rostoucí moci svou stávala se králi nepřijemnou. Doba panování P-ova vyznačuje se pokroky německé kolonisace. I mimo Prahu počaly se tehdy v Čechách i na Moravě tvořiti městské osady s obyvatelstvem německým a také již byly založeny německými přistěhovalci některé vesnické osady, hlavně na severozápadě Čech. Nelze říci, pokud při tom působil popud samého krále, jakož vůbec nelze určitě stanoviti, jaký vliv sluší přičísti činnosti králově na nenáhlou proměnu ve vnitřních poměrech země. Celkem nepozorujeme v době P-ově podstatných změn ve vnitřní správě říše, které by svědčily o takové uvědomělé činnosti reformní, jakou vynikl veliký jeho vnuč a jmenovec. — P. byl dvakrát ženat. Z první manželky Adlěty Míšeňské měl několik synův a dcer. Vedle svrchu jmenovaného Vratislava je z nich neznámější Markéta neboli Dagmar, slavná královna dánská S manželkou Adlétou dal se P rozvésti r. 1198 pod záminkou blízkého příbuzenství a ještě téhož roku pojal za choť Konstancii z královského rodu uher-ského. Z tohoto druhého manželství měl tři syny (Václava, Vladislava a Přemysla) a tři dcery (Jitku, Annu a Anežku). *KKr.*

3) P. (O t a k a r) II., král čes. (1253—1278), syn Václava I. a Kunhuty z rodu Hohenstaufů, vystupuje poprvé do popředí r. 1248 v bouři proti Václavovi I. Král Václav zne-přátelil si mocnou stranu ve šlechtě i duchovenstvu tím, že otočen milci vládl se svých lovcích hrádků, nestaraje se přilisi o řády země, že odevzdán životu hýřivému rozdával a zastavoval statky korunni a tím poškozoval zájmy dynastie. To bylo asi jednou z hlavních příčin odboje P-ova. Avšak podle toho byly zde i motivy politiky zahraniční Smrti Bedřicha Bojovného vyměl rod Babenberků po meči a stolec rakouský a štyrský byl uprázdněn. S počátku zdálo se, že země tyto bez velikých obtíží spojeny budou se zeměmi Českými, když Gertruda, neť posledního Babenberka, podala ruku Vladislavovi, nejstaršímu synu krále Václava, avšak naděje tyto ztroskotaly se smrtí Vladislavovou (3. led. 1247) P. pokládal sebe za nástupce v politice bratrově, po němž nastoupil vládu v markrabství Moravském, avšak král nepodporoval jeho plánův. Snad osobní nechuť k P-ovi, který nebyl u rodičů v oblibě, snad obava před zápletkami byla příčinou, že neucínil rozhodných kroků. O země rakouské hlásilo se několik konkurentů Vedle Gertrudy vy-

stoupila Markéta, sestra posledního Babenberka, císař hlásil se k zemím těmto jako k lénům říše, papež Innocenc IV. osoboval si právo rozhodčího a podporoval Gertrudu, která mezitím pojala za manžela Heřmana Badenského, a také uherský král Bela IV. hleděl žádostivým zrakem za Litavu. V zemích babenberských, v nichž ani strana císařská ani papežská nedomohla se vrchu, vládla anarchie. Za malomoci říše a za války všech proti všem v zemích rakouských bylo z české strany třeba jen energického zakročení, jak si přál P. Překážkou zde byla jen váhavá politika krále Václava. To bylo druhou příčinou, že P. se odhodlal k násilnému vystoupení proti otci. Záminka se našla brzy. Když v létě 1248 král Václav nařizoval hotovost zemskou ve prospěch krále Viléma Hollandského podle přání papežova, vypukla vzpoura. Ke konci července sešel se hojný počet šlechtý a duchovenstva v Praze a P. prohlášen za krále. K Václavovi vypraveno na Zvíkov poselství s biskupem Mikulášem v čele, aby jej přimělo ke schválení převratu. Václav v prvním hněvu uvrhl sice poselstvo do vězení, ale vida nezbytí tvářil se ochotným k ústupu. Zatím vyslanci jeho pracovali tím horlivěji v cizině. Branibory, Brunšvik, Rakousy a Uhry měly poskytnouti žoldnéřů, Římská kurie a církev morální mocí měla přispěti k rehabilitaci pokořeného krále. Z Brna, kam se Václav odebral, chystala se akce proti P-ovi. Nadarmo P. učinil s otcem v Brně, kamž za ním kolem nového roku 1249 zajel, smlouvu, podle níž hodlal se spokojiti s titulem markrabě moravského a s tím, co v Čechách bylo právě v jeho moci. Na začátku února Václav přitáhl do Čech a zmocnil se Vyšehradu, potom položil se u Prahy očekávaje, že se mu město i hrad vzdá, musil však ustoupiti do západních Čech. Když pak P. postoupil až k Mostu, utrpěl porážku; počato opět s vyjednáváním. Václav propustil zajatého biskupa a jeho průvodci, slíbil všeobecnou amnestii a uznal P-a za mladšího krále, P. též slíbil svým nepřátelům zapomenutí. Václav však tajně pokračoval v boji. Biskup mišeňský dostal od papeže rozkaz, aby pohnal biskupa Mikuláše do Lyonu k papeži k zodpovědní a aby vyhlásil klatbu nade všemi, kdo by nechtěli poslouchati krále Václava. Král německý Vilém sliboval Václavovi pomoc. Listy tyto nezůstaly bez úspěchu. Mnozí z duchovenstva s biskupem Mikulášem v čele přešli k straně starého krále, také mezi měšťany pražskými nastávala změna smýšlení. V čci 1249 Václav svolal do Litošovic sněm, na němž se mělo jednati o zlepšení veřejné bezpečnosti. Potom předstíraje výpravu na Moravu zmocnil se města Prahy a oblehl hrad Pražský, v němž P. se silnou posádkou se zavřel. P. se vzdal Václavovi, který sám synovi podal ruku k smíru. Bylo ujednáno, že P. spokojí se s markrabstvím Moravským. Brzy však vyskytly se nové nesody mezi otcem a synem a P. odebral se s některými pány ke králi na Týřov, aby dosáhl někte-

rých výhod, zde však byl od krále zajat a odvezen na Přimdu. Brzy však král se synem vyrovnal se zase po dobrém, neboť již v listopadu 1249 vidíme P-a opět v hodnosti markrabího na Moravě. Od té doby Václav podporoval P-a ochotně v jeho plánech rakouských a P., dokonale smířen se stranou papežskou, nikdy již se nespojoval s ghibellini. V záležitostech rakouských nastal r. 1250 obrat, když Heřman Badenský zemřel a brzy za ním císař Bedřich II., jehož vnuk Bedřich, syn Markétin, nepřezil dlouho děda. Tím obě strany pozbyly svých kandidátův. Sousedé od východu i západu počali okupaci některých částí země (Bavori, Uhři). Česká politika byla prozíravější, Přemyslovci hleděli sjednotiti své přívržence uvnitř v mocnou stranu, s Uhry vyjednávali mírně a proti Bavorsku zakročili zbrani. P. i Václav vtrhli r. 1251 na jaře do Dol. Bavor a po některých poradách jejich stran v Rakousku nabitá P-ovi vlada, ovšem s podmínkou, že pojme za manželku Markétu Babenberkovnu. P. vypravil se tedy ke konci r. 1251 z jižních Čech do Hor. Rakous a potom v zimě dále dolů po Dunaji a uvítán byl všude jako vysvoboditel. Hned potom 11. ún. 1252 slavil svůj sňatek s Markétou v Hainburku, ač tato byla víc než o 20 let starší. Markéta odevzdala svá dědičná práva v ruce svého manžela a tím se stal P. v očích svých poddaných legitimním nástupcem Babenberkův. Toto rozšíření moci Přemyslovců pobouřilo uherský dvůr, a to tím více, že obsazením severních částí Štýrska se zasáhlo do sféry zajmův uherských. Zatím co P. konal přípravy i k získání Štýrska, Uhři neočekávaně vpadli do Dol. Rakous a do Moravy a hleděli jiným proudem zmocniti se území na Dravě. P. i Václav byli tímto útokem překvapeni, P. však nedal se odvrátiti od svého záměru, zmocniti se Štýrska. Když Uhři ustoupili z Rakous, vypravil se ke Štýrskému Hradci, zde však shledal, že jen severní kraje jsou ochotny připojiti se k němu. I zbrojeno usilovně na obou stranách. Belovi se podařilo získati proti Čechům koalici: vedle vévody bavorského, který vtrhl do Hor. Rakous, měli Daniel Haličský, Boleslav Krakovský a Vladislav Opolský napadnouti země P-ovy od východu. Tak zuřil r. 1253 boj na všech stranách, Rusové a Poláci pustili Opavsko, jižní Štýrsko bylo jevštěm zápasů strany české a uherské, Kumáni vpadli na Moravu a v čci sám král Bela překročil rakouské hranice s velikým vojskem, ale celkový úspěch nebyl žádný, jen ve Štýrsku převaha uherská ještě více se uplatnila. Na konci r. 1253 počalo se vyjednávatí prostřednictvím kurie, již záleželo na smíření dvorů českého a uherského v jejím boji proti Hohenstaufům. Jestě před ukončením války zemřel král Václav, a to mělo také vliv na urychlení míru, jenž 3. dub. 1254 ujednan v Budíně podle intencí papežského dvora. Štýrsko mimo marku Pütten s N. Městem Videňským a Traungau připadlo Uhrám, Rakousy s jmenovanými okresy Štýr-

ska zůstaly P-ovi. Když P. vrátil se do Čech, napravil energicky zlořády v posledních letech s korunními statky spáchané, obsadil nejvyšší úřady země svými důvěrníky a obnovil nedávno přísahu, že věrně se přidrží papeže Innocence IV. a Viléma Hollandského. P. viděl jasněji a jasněji, že opora o kurii Římskou může být jeho plánům velmi na prospěch. Když pak r. 1254 zemřel král Konrad IV. v beznadějném boji proti papežství a když v Němcích strana jeho počala se zanašeti plány povýšiti na trůn Konradina, vynořila se v straně papežské myšlenka, neměl-li by, místo bezvýznamného Viléma, někdo mocnější ujmouti se otěží říše. Jestliže P. již tenkrát pomýšlel na trůn německý, bylo mu třeba přesvědčiti církev ještě hlouběji o své přichylnosti. K tomu se nic nehodilo lépe než křížová výprava proti pohanům. Na podzim r. 1254 P. přijal kříž. Vojsko se vypravilo napřed, též z Německa mnoho křížáků táhlo na pomoc řádu. Když P., s nímž o vánocích spojil se ve Vratislavi Otto Braniborský, dorazil k vojsku, jal se dobývati Samlandu a, zdá se, bez velkého krveprolití. Samové se neodvážili stavěti se na odpor a podávali se přijímajíce křest od biskupů pruských a Brunona, biskupa olomouckého, který hned od začátku vlády P-ovy vystupuje jako jeho ráde a důvěrník Ovšem celý Samland se nepoddal a proto založen na řece Pregole hrad, o nějž se měly opřítí další výboje a který na počest krále českého nazván Královce (*Königsberg*). Brzy potom P. se navrátil; již 6. ún. 1255 jej nacházíme v Opavě. Nejspíše zpráva o smrti papeže Innocence usplnila jeho návrat. Nový papež Alexander IV. nebyl uspokojen výsledkem výpravy, a P. slíbil, že znova přijme kříž. Když však v záležitosti kandidatury P-ovy na německý trůn kurie dala nepokryté na jevo svůj nesouhlas, král prozatím upustil od slíbené výpravy. Ostatně po smrti Vilémově r. 1256 P. zdál se i většine knížat říšských příliš mocným. Po návštěvě arcibiskupa kolínského Konrada v čí 1256 v Praze, který agitoval pro hraběte Richarda Cornwallského, P. přesvědčil se, že snahy jeho o korunu říše Římské jsou marné. Proto bylo P-ovi velmi vhod, že vedle Richarda vystoupil jako kandidát král kastilský Alfons X. Z obojetného jednání poslu českých při volbě nového krále 13. led. 1257 ve Frankfurtě bylo viděti, že česká politika směřuje k tomu, aby říše, rozdělena na dvě navzájem se potírající strany, ponechala českému panovníku volnou ruku při utváření nových poměrů na východě. Dopadla tedy volba ve Frankfurtě, z níž vyšli Richard i Alfons, každý volený od své strany, zcela podle přání P-ova. Nejbližší události ukázaly, jak bylo nové Českorakouské říši zapotřebí, aby s této strany byla kryta. Poměry ve Štýrsku byly neudržitelné, vláda uherská stávala se tam nesnesitelnou, a česká strana víc a více se vzmahala, jsouc od P-a ve své opozici podporována. V Salpurku byla také krise Zvolený arcibiskup Filip, bratranec

P-ův, nepřijal svěcení, byl tedy od své kapitoly sesazen a za jeho nástupce zvolen biskup sekovský Oldřich. Ten, podporován od vévody dolnobavorského Jindřicha a od uherského dvora, chtěl s uherskou pomocí vniknouti do Salpurku, to však překazil mu Oldřich Korutanský. Svého chráněnce se však ujal král Bela a syn jeho Štěpán, který r. 1259 vtrhl do Korutan. Čin ten přijali v Praze jako hozenou rukavici. Otázka salpurská i štýrská měla se řešiti najednou. Na západní hranici P. nemusil se obávati ničeho. Jindřich Dolnobavorský se choval passivně od vpádu, který P. společně s biskupem pasovským podnikl do jeho země v srpnu 1257, třebaž tato výprava byla se skončila rychlým ústupem Čechů, a král český mohl všechny své síly věnovati boji s Uhry. Ještě v zimě r. 1259 až 1260 P. poslal posily štýrským pánům k jejich prosbě proti jejich uherským utlačovatelům. Rychlé odpadávání těch, kdo dosud zůstali Belovi a Štěpánovi věrni, byl toho následek. V 11 dnech byli přj Uhři ze země vyhnáni. Na jaře r. 1260 králové český i uherský počali stahovati své síly k Moravskému poli. Hlavní spojenci P-ovi byli Otto Braniborský, Oldřich Korutanský, Filip Salpurský, Jindřich Vratislavský a Vladislav Opolský, na straně uherské stáli Daniel Haličský, Lešek Lančický a Boleslav Krakovský. Ke konci června vojska ohromná na tehdejší dobu stála proti sobě na obou březích Moravy. S počátku štěstí přálo Uhrům. Dne 26. čna podařilo se králi Štěpánovi část vojska přepraviti přes Moravu a překvapiti nepřitele u Lávy. Z české strany jeden oddíl pod velením Otty a Konráda z Hardegu podnikl u Stožce neopatrný útok, byl vlákn do zálohy a potřen i s vůdci. Nezdar tento mohl být P-ovi osudným. Porážka tato tak sklíčovala vojsko, že div se nerozešlo před hlavní bitvou. Konečně přec Uhři zatlačeni zas na druhý břeh Moravy a postupováno dále k Marchecku. Poněvadž ani jedno ani druhé vojsko nechtělo se pustiti přes řeku, Uhři použili příměří. Štěpán převedl největší část vojska na druhý břeh. Ještě před ukončením příměří Uhři začali postupovati v bitevním šiku proti nepřipraveným ještě vojm českým u Kresenbrunna. Jen hrdiný příklad krále, který s prvními oddily své těžkooděné jízdy se vrhl proti nepříteli, odvrátil hrozící katastrofu. Bitevní šik uherský byl brzy rozražen a Uhři vrženi zpět za řeku. P. přepravil své vojsko hned na druhý břeh, aby nepřitele pronásledoval Porážka Uhrů byla úplná. Bela brzy poslal palatina Rolanda do českého tábora u Prešpurku vyjednávat o mir, papež Alexander ustanovil biskupa pasovského Ottu za prostředníka. Král uherský vzdal se svých nároků na Štýrsko, Čechové zas měli opustiti tu část Uher, kterou obsadili. Na utvrzení miru dcera Otty Braniborského, neť P-ova, zasnoubena byla synu krále uherského Belovi. Konečně ujednání miru se protáhlo až do r. 1261, a zdá se, že úmyslně se strany P-ovy. Chtěl král český vyříditi při této při-

ležitosti ještě jinou věc. Manželství jeho s Markétou bylo bezdětné a P. marně vyjednával s papežem, aby nemanželský syn jeho Mikuláš byl uznán za následníka v říši. Dal se tedy s Markétou rozvésti a manželství s ní prohlásiti za neplatné, protože kdysi jako vdova vstoupila do kláštera. S takovým rozřešením kurie souhlasila. Vyjednávání s uherským dvorem použil P. k tomu, aby si zjednal novou nevěstu v Kunhutě, vnučce krále Bely, s kterou oženil se ještě ke konci r. 1261. Brzy potom o vánocích P. dal se s novou svou manželkou korunovati na království České od arcibiskupa mohučského Wenera. Aby k nově nabytým zemím si zjednal plné právo se strany říše, byla mu k jeho žádosti vydána lenní listina od krále Richarda dne 9. srpna 1262 nejen na země jeho dědičné, nýbrž také na vévodství Rakouské a markrabství Štýrské. Přátelský poměr, v nějž P. vstoupil ke králi Richardovi, přinesl mu ještě jiný užitek. Richard ustanovil jej totiž vikářem všech říšských území na pravém břehu Rýna. P. opíraje se o toto ustanovení obsadil na začátku r. 1266 Chebsko, které bylo dědictvím Konradinovým, a přivtěлил je ke své říši. Od kurie za své služby proti Staufovcům byl r. 1262 odměněn fojstvistm salcurským a pasovským. V těchto stranách ještě více utvrzen byl jeho vliv, když po abdikaci Filipově za arcibiskupa salcurského byl zvolen bratranec jeho Vladislav Vratislavský a když biskupství pasovské obdržel vyšehradský probošt Petr. Tak Jindřich Dolnobavorský dostal se do nebezpečného objetí, z něhož hleděl se vymaniti vpádem do Pasovska r. 1265. S ním spojil se bratr jeho falckrabí Ludvík, který obsazením Chebu byl popuzen proti P-ovi. Král český odpověděl zrušením Dol. Bavor, které však skončilo ústupem Čechů. Přičiněním kurie učiněno bylo příměří r. 1267. Již od r. 1261 byl P-ovi od kurie připomínán slib, kterým se zavázal k nové výpravě křížové. R. 1264 papež Urban IV. nabízel králi českému odměnou za takový podnik krajiny, kterých by dobyt. R. 1267 P. se rozhodl přispěti řádu proti povstalým Prusům, ne však zadarmo. Vyjednal s řádem, že za svou pomoc proti Prusům dostane se mu podpory při dobývání Galindie, Jatvěžska a hlavně Litvy. Zde tedy měla býti založena druhá říše Česká, která spojena se zeměmi českorakouskými měla se státi velmocí, již nebylo ve střední Evropě rovné. Olomouc měla býti povýšena na arcibiskupství pro nově dobyté krajiny. Ale právě v tomto bodě plány P-ovy skřížila kurie, která nesvolila k oddělení Moravy od staré arcidiecése. Ještě před rozhodnutím stolice papežské ke konci r. 1267 P. i biskup Bruno spěchali na dolní Vislu. Když však u Toruně již část vojska přes zamrzlou řeku přešla, nastala obleva a zmarila výpravu. P. rychle se vrátil, možná, že ho již došly nepříznivé zprávy z Říma. Za zmařených plánů na severovýchodě dostalo se králi českému brzy náhrady jinde R. 1268, 4. pros., bezdětný vévoda korutan-

ský Oldřich smlouvou učiněnou v Poděbradech ustanovil P-a dědicem svých zemí. Bratr jeho Filip měl býti zaopatřen jinde. Když následujícího roku uprázdnil se stolec patriarchy aquilejského, P. a vévoda Oldřich prosadili volbu Filipovu. Na neštěstí pro Filipa zemřel krátce před tím papež Klement IV. Zda jeho nástupce Filipa potvrdí, bylo nejisto; proto když 4. pros. 1269 vévoda Oldřich zemřel, Filip ucházel se přece o dědictví po něm. S počátku podporován byl uherským králem Štěpánem, který se obával nového rozšíření české moci, avšak když s tímto P. v říjnu r. 1270 sjednal příměří, Filip musil ustoupiti před králem českým, který se sám v zimě vypravil na jih a podrobil úplně Korutany i Krajinu. Mezitím však král Štěpán věrolomně porušil příměří vpádem do Dol. Rakous. K potrestání Uher P. sebral neobyčejně rychle veliké vojsko, s kterým rychle se zmocnil Prešpurku (1271). Mezitím, co P. operoval v sev. Uhrách, Štěpán táhl jižně od Dunaje k hranicím rakouským a štýrským. Zaskočení přešel P. přechodem přes Dunaj pod Prešpurkem a zatlačil nepřitele. Vítězný postup jeho zarazil jednak nedostatek zásob, jednak zpráva, že Jindřich Dolnobavorský ohrožuje Hor. Rakousy. Oba králové smluvili mír, do něhož pojat i Jindřich, 3. čce 1271. P. vydal své výboje v Uhrách, v Korutanech měl však míti volnou ruku. Smrt Štěpánova a zmatky v Uhrách přiměly P-a opět k zakročení. Zdá se, že chtěl místo Ladislava dosaditi na trůn svého švakra Belu. Zavraždění tohoto dalo P-ovi podnět k potrestání Uher novou výpravou na jaře r. 1273. Tehda P. dosáhl vrcholu své moci. I jeho největší odpůrce Jindřich Dolnobavorský prostřednictvím své manželky Alžběty stal se mu přítelem. Když patriarchát aquilejský po obsazení Cividale uznal jej generálním kapitánem, moc P-ova sahala od Krkonoš až k Adrii. Nebyl však P. jen dobyvatelem, nýbrž i organizátorem své říše. Pokud jde o země alpské, odkazujeme k článkům: *R a k o u s y, Š t ý r s k o, K o r u t a n y*, str. 893 sl., *K r a j i n a*, co se týče změn vnitřních poměrů v našich zemích, viz *Č e c h y*, str. 214, a *M o r a v a*, str. 682 a. Zde vytkneme jen hlavní body reformní práce P-ovy a rozvoje země za jeho doby. Hned na počátku své vlády P. zřízením zemského soudu provedl důležitou reformu soudnictví. Za něho začal se lišiti sněm a soud; cůda pražská stala se soudem zemským, při němž založeny byly desky zemské. Úředníci soudu zemského začali se nazývati nejv. úředníky zemskými. Zavedením zřízení krajského nahrazena byla stará ústava hradová, nalézající se v plném rozkladu. Tím provedena tužší centralisace celé moci státní. Při hromadném zakládání měst, vysazování vesnic právem emphyteutickým, kolonisování celých krajů pohraničních obyvatelstvem německým jeví se organizátorská činnost P-ova. Jím dovršena veliká revoluce hospodářských poměrů v Čechách ve XIII. stol. Hromadným usazováním německého, v řemeslech a obchodě pokročilejšího

obyvatelstva v královských městech vymanil země své z odvislosti na průmyslově a obchodně silnějším západě a zjednal zároveň komoře královské nové vydatné příjmy. Jeho kolonisační politika je právě tak finanční jako jeho péče o hornictví a o snesitelné poměry židů. Ovšem poměry národnostní se utvářily jeho činností na neprospech Čechů. Odpor proti cizím kolonistům a proti privilegiím měst ozývá se již za jeho vlády. Šlechtě se nelíbí ani jeho láska k městům ani jeho přísná vláda, bezohledným vyvazováním zastaveného korunního jmění P. činí si mezi šlechtou nesmířitelné nepřátele. Dokud v zevnější politice P-ovi přálo štěstí, lesk královského dvora zaplašoval tyto stíny. »Zlatý král« byl otočen řadou potulných pěvců, kteří v básních opěvali slávu jeho jména. Věda a umění nalezly v P-ovi štědrého podporovatele. Skvělá doba vlády P-ovy nezůstala bez vlivu ani na českou literaturu. Rokem 1273 nastává v osudu P-ově i jeho říše rozhodný obrat; r. 1272 zemřel král německý Richard, a P. nejen že neprosadil své kandidatury, nýbrž ani protestem svých plnomocníků nezabránil volbě Rudolfa Habsburského (1273). P. pracoval tedy u dvora papežského, aby volba Rudolfa nebyla potvrzena, ale bez úspěchu. Právě papeži Řehořovi X. záleželo na tom, aby v říši zavlád konečně pořádek. Marně sliboval P. křížovou výpravu do Sv. země, bude-li po 6 let jist před útokem se strany Rudolfovy za přičinou okupace říšských zemí. Papež nabízel českému králi prostřednictvím jen tehdy, poddá-li se novému králi římskému. To učiniti bránilo P-ovi jeho dosavadní postavení. Konflikt byl neodvratný. V říjnu r. 1274 byl vyneseno na říšském sněmě v Norimberce výrok, že Rudolf má se zmocnit všech říšských zemí, které byly někým neoprávněně zabrány, a že král český, který nepřijal do roka a dne svých zemí v léno od nového krále římského, k nim pozbývá všech práv. Poněvadž P. na opětovnou obšílku se nedostavil, byl prohlášen již v květnu r. 1274 za zbvavena zemí alpských. Již v létě Rudolf vyjednával s arcibiskupem salcurským Bedřichem a s jinými praeláty v zemích alpských, aby vyvoláno bylo povstání proti P-ovi. Prozatím však akce ta se nezdařila. Konečně došlo 24. čna r. 1276 ke zjevnému prohlášení války, v kterém Rudolf dal P-a a jeho spojence do říšské klatby, a arcibiskup salcurský rozvázal jeho poddané z přísahy věrnosti. P. očekával útok do západních Čech a proto postavil své vojsko u Teplé. Rudolf chtěl skutečně s počátku postupovati přes Cheb, ale když se mu podařilo Jindřicha Dolnobavorského pohnouti k odpadnutí od P-a, obrátil se od Norimberka k jihu, vtrhl do Hor. Rakous a táhl po Dunaji k Vídni. Od jihu Menhart Tyrolský s bratrem Albertem Gorickým, podporování povstáním šlechty, dostali do své moci vévodství Korutanské a Štýrsko. P. chtěl pochodem do Rakous zabrániti postupu nepřítelů na Vídeň, přišel však pozdě. Vídeň byla již oblezena, Rudolfovi přicházely přes Semme-

ring posily ze Štýrska a Korutan, vojsko P-ovo ztenčovalo odpadávání rakouské šlechty a největší ránu mu způsobilo vzbouření Vítkovců. Vítkovci vedle ostatních příčin nenáviděli P-a, protože založením kláštera zlatokorunského po bitvě u Kressenbrunn, založením Budějovic, Hluboké a Protivína skřížil jejich plány zříditi si v Již. Čechách sevřené území. Tímto povstáním P-ova situace stala se strategicky nemožnou. Byl nucen učiniti s Rudolfem 21. list. 1276 mír u Vidně, jímž se vzdal Rakous, Štýrska, Korutan, Krajiny a Chebska a ponechal si jen Čechy a Moravu; Rakousy severně od Dunaje byly dány jakožto věno deceři Rudolfově, Gutě, ustanovené za manželku pro syna P-ova Václava, nebudou-li vyplaceny za 40.000 hr. stříbra. Při provádění podmínek míru vyskytly se nové obtíže, protože obě strany jednotlivé články si vykládaly ve svůj prospěch. P. především nemínil ponechati bez trestu zradu Vítkovců, třebas byli pojati do vídeňského míru. Ačkoliv byly 6. květ. a 12. září 1277 sjednány ještě dvě smlouvy o nejdůležitější otázky sporné, byl nový konflikt neodvratný. Oba soupeři hledali spojenců. P. získal slezská i polská knížata, markrabí braniborského a mišenského, vévodu dolnobavorského, některé rakouské pány a město Vídeň. Rudolf, který brzy odhalil spiknutí v Rakousích, vešel ve spolek s Ladislavem IV. Uherským. P. odhodlal se v létě r. 1278 k offensivě, ale zdržel se jednak obléháním pevných míst při hranicích moravskorakouských, jednak zdlouhavým příchodem vojska spojenců. Tím Rudolf získal čas, sebrat nejen kontingenty z Rakous, Štýrska, Korutan, Salcurska, ale také dočkal se těžké jízdy, která táhla z jihozápadního Německa. Když potom se spojil s četným vojskem uherským, učinil 26. srpna 1278 útok na postavení P-ovo mezi Dürnkruitem a Drösingem. Na začátku štěstí klonilo se na stranu českou. Oddělení, kterému velel Rudolf osobně, ustupovalo. Avšak brzy část těžké jízdy, kterou ustanovil Rudolf jako zálohu, způsobila obrat. Po ústupu některých sborů českých, jako Miloty z Dědic, celé vojsko P-ovo bylo obráceno na útek. Král vida porážku svých vrhl se do nejhustších řad nepřátel a nalezl smrt' po zoufalém boji vražednou rukou osobních nepřátel. Tragickým pádem jeho ztroskotaly se i velkolepé jeho plány a říše Česká vržena ve vývojí politickém i hospodářském o několik desetiletí zpět. — Z literatury o P-ovi vedle Palackého, Tomka, Dudíka, Hubra a Bachmanna jsou nejdůležitější tyto spisy: Lorenz Ottakar, Geschichte König Ottokars II. von Böhmen und seiner Zeit (Víd., 1866); Kalousek, Die Behandlung der Geschichte P. Ottakars II. in Prof. O. Lorenz' Deutscher Gesch. («Abh. Böhm. Ges. Wiss.», VI. F, 7 sv.); Peřák Jos., Kandidatury krále P-a Otakara II. na něm. trůn («Čas. Mat. Mor.», XVI. a XVII.); Goll Jar., Čechy a Prusy ve středověku (Praha, 1897). Úplný seznam literatury lze naléztí v Zibrtové Bibliografii II. JBN.

4) **P.**, markrabě moravský, třetí syn krále českého **P-a I.** a jeho manželky Konstancie (*ok. 1209 — †16. října 1239). Po smrti svého bratra Vladislava stal se markrabětem moravským (1228), žil však se svým bratrem králem českým Václavem I. v neshodách. První veliký rozpor vznikl r. 1232; **P.** spojil se tehdy s Bedřichem Bojovným proti Václavovi I., ale musil se pokokřiti, Václav se usmřil a **P-ovi** byla ponechána vláda na Moravě. Druhý spor vznikl r. 1237, a také tenkrát Bedřich Bojovný byl stoupencem **P-ovým**, ale Václav vtrhl vojensky na Moravu a přinutil **P-a** k ústku. Prostřednictvím matky Konstancie a zejména uherského krále Bely IV. podařilo se sjednati mezi bratřimi mř, jimž **P.** opět byl uveden v hodnost markraběci. Odtud není již zpráv o sporech mezi nimi. Příčiny nejsou dosti jasné, rozhodný vliv při tom však jistě měly osobní přátelské styky **P-ovy** s Bedřichem Bojovným, jenž naopak žil tehdy v trvalém nepřátelství s Václavem I. Ve vnitřní správě Moravy připomíná se **P.** jako stědrý dárcer církve a klášterů, jakož i jako horlivý podporovatel městské kultury na Moravě. Za manželku měl **P.** Markětu Měranskou (již před r. 1233), ale zemřel bez dětí. Správu Moravy přejal po něm bezprostředně sám král Václav

Přemyslav, top., viz Přenclov.

Přemyslav P o h r o b e k (*Przemysław Pogrobowiec*), král polský (†1296). Byl sám původně knížetem velkopolským (od r. 1279), ale po smrti Jindřicha Proba (1290) zdědil i Malopolsko s Krakovem, čímž byl položen základ k politickému sjednocení zemí polských. Proti **P-ovi** však vystoupili Václav II., král český, a Vladislav Lokietek. **P.** přemohl Vladislava, Václav však zmocnil se celého severního Polska, a **P.** tomu neodporoval. R. 1295 **P.** získal gdanské Pomoří (dědictvím po Mščujovi II.), čímž odvaha jeho plánů vzrostla tak, že (26. čce) r. 1296 se svolením papeže dal se v Hnězdě korunovati na krále celého Polska. Než mohl však přikročiti k pokusu o vypuzení krále Václava z Polska, byl podnětem markrabat braniborských, kteří mu záviděli úspěch v Pomoří, úkladně zavražděn (v Rogoźnie nad Wetnou). Za dědičku zanechal **P.** po sobě jedinou dceru Rixu (Rejčku, také Elišku zvanou). Srv. čl. P o l s k o, Dějiny str. 136 a.

Přemyslov viz Přemilov.

Přemyslová, P ř e m y s l o v (*Primiswald*), ves na Moravě, hejtm. Šumperk, okr. a fara Viesenberk, pš. Nový Losín; 35 d, 219 ob. n. (1890), 1tř. šk. a mlýn.

Přemyslovci slují členové nejstaršího panovníckého rodu českého podle svého báječného zakladatele P ř e m y s l a (v. t. 1). Rod po meči vymřel r. 1306 Václavem III., po přeslici udržuje se dosud. Viz Čechy (dějepis politický, str. 211–216). **P.** sluje také sbírka básní lyricko-epických J. E. V o c e l a.

Přemyslovice, far. ves na Moravě, hejtm. Litovel, okr. Konice; 211 d., 1138 ob. č.

(1890), starobylý kostel Všech Svatých (r. 1368 far.), 3tř. šk.

Přemyšl, rusín. *Peremyšl*, město v Haliči, viz Przemysl.

Přemyšlany: 1) **P.**, P ř e m y š l e n í, ves v Čechách, hejtm. a okr. Karlín, fara Klecany, pš. Roztoky u Prahy; 16 d., 137 ob. č., 4 n. (1890), mlýn. Alod. statek se zámečkem, dvorem a cihelnou drží dědicové Jindř. Beniese. Stávala zde tvrz.

2) **P.**, okresní město v Haliči, viz P r z e m y š l a n y.

Prenanthes, v ě š e n k a, rostlinný rod řádu sloznokvětých, náležející k čeledi čekankovitých, podčeledi locikovitých, vyznačen je názkami oblymi neb jen slabě smačklymi, nezebrnatými, bezzobanými **P.** čítá 27 druhů, z nichž jen jediný je rozšířen v lesích pahorkatiny a horstva střední a jižní Evropy; jest to i u nás v lesním a zvlášt' horském pásnu hojná *P. purpurea* L. (v. n a c h o v á), kteráž se statnou až přes 1 m vysokou, stejnoměrně listnatou lodyhou nahoře s bohatou latou malých nicích červených květů v stínu lesním milým je zjeven. Z ostatních druhů známo je 15 v pámě od Kanárských ostrovův a již. Evropy až k Japonsku, 11 v Sev. Americe a 1 na Sokotoře. Zjevem svým připomínají nejvíce druhy rodů *Lactuca* (locika) a *Hieracium* (jestrábník); *Nabalus acerifolius*, k rodu **P.** čítány, v té příčině přechod tvoří; naše **P.** připomíná poněkud lociku zední. Mléka některých sev.-amer. druhů (*P. Serpentaria*, *altissima*, *alba*) užívá se proti ústknuti chřestýšů. -in.

Přenclov, P ř e m y s l a v, B r a n i s l a v, B ř e t i s l a v (něm. *Prenzlaw*), krajské město v pruské provincii braniborské a vládním obvodě postupimském, býv. hl. město marky Ukerské, leží v pravo při výtoku řeky Ukry z jezera Dolnoukerského na železn. trati Stralsund-Angermünde pruských státních drah a má 20.228 ob. (1900), 5 evang. kostelů, mezi nimi gotický chrám P. Marie z l. 1325–40, nový katol. chrám, baptistickou modlitebnu, synagogu, zbytky starého opevnění se zajímavými branami, radnici s archivem, krásný gotický palác krajský, rozsáhlé jatky, park, pomník cis. Viléma I. vrch purkmistra města Grabova a válečný pomník. Hlavním zaměstnáním obyvatelů jest orba, z průmyslových závodů jest zde cukrovar, 2 železolyžny, továrna na doutníky, pivovar, pami mlýn, 2 vodní mlýny, jircháry, strojírny a tkalcovny vlny. Mimo to provozuje se mlékařství, rybařství, obchod s obilím, dobytlem a dřívím. V městě jest gymnasium, chlapecká střední škola, 2 vyšší dívčí školy, evang. seminář učitelský, škola mlékařská, ukerské museum, městský a zemský chudobinec, polepšovna, nemocnice, spořitelna, vedlejší závod Říšské banky, zemská rada, zemský a úřední soud, hlav. berní a katastrální úřad, okresní voj. velitelství, poštovní a telegrafní úřad. **P.** jest starý slovanský hrad Ukranův, u něhož r. 1235 založeno německé město a jenž r. 1250 připadl k Braniborsku jako hlavní

město marky Ukerské. Později připomíná se často v rozbrojích mezi Branibory a Pomorany. Roku 1806 vzdalo se tu 11.800 Prusů francouzskému vojsku. — Sr. Ziegler, Prenzlau, die ehem. Hauptstadt d. Uckermark (P., 1886). Tšr.

⊗⊗**Prenděl** Romul Aleksandrovič, geolog a mineralog ruský (*1851), vzdělal se na gymnasiu v Oděse a na universitě tamtéž, pak v cizině ve Vídni u prof. Tschermaka a v Mnichově u prof. Grotha, r. 1884 stal se docentem mineralogie na universitě v Oděse a jest nyní tamtéž prof. mineralogie a geologie. Vydal řadu cenných prací z oboru geologického, mineralogického a petrografického. Z nich na př. jmenujeme: *Sarmatskija obrazovanija gor. Sevastopolja* (»Zapiski Novorossijskago Obščestva Jestěstvoisp.«, 1875); *Description de la météorite Vavilovka* (Mém. de la Soc. des Sciences Natur. de Cherbourg, 1876); *Materialy dlja geologii sěv.-vost. časti Chersonskoj gub.* (»Zapiski Novorossijskago Obščestva Jestěstv.«, 1881 a 1883); *O viluitě* (t., 1887); *Ueber die möglichen Arten der Hemiedrie* (»Zeitschr. f. Krystallographie u. Mineralogie«, 1887); *Ob izodimorfnoj gruppe surmjanistoj i myšjakovistoj kislot* (»Zap. Nov. Obšč. Jestěstv.«, 1889 a 1890); *Einige Betrachtungen über Polymorphie u. Mimesie* (»Zeitschr. f. Kryst. u. Min.«, 1890); *Petrografičeskija izslědovanija meteorita Gros-Libental* (»Zap. Nov. Obšč. Jestěstv.«, 1892).

Prendergast John Patrick, dějepisec irský (*1808 — †1893). Rodem byl z Dublina a vystudoval práva. Od r. 1840 zabýval se historickými studii. Ze spisů jeho nejdůležitější je: *The History of the Cromwellian settlement of Ireland* (1863) Uvádíme ještě: *The Tory war in Ulster* (1868) a *Ireland from the Restoration to the Revolution* (1887). Zabýval se také velmi činně politikou, jsa smýšlení liberálního a dost rozhodně nacionálního, ale stojí v příkré opozici proti politice Parnellové a proti home-rulu.

Přenesená působnost obcí viz Čechy str. 564.

Prenet: 1) P. Malý (*Klein-Prenneth*), ves v Čechách, hejtm., okr. a pš. Domažlice, fara Maxberg; 11 d., 82 ob. n. (1890). — 2) P. Nový (*Neu-P.*), ves t.; 44 d., 20 ob. č., 324 n. (1890), par. pila. 3) P. Starý (*Alt-P.*), ves t.; 18 d., 6 ob. č., 100 n. (1890), mlyn.

Přenice, ves v Čechách, viz Pšenice.

Preny, město v rus. Polsku, v gubernii suvalské a okruhu marjampolském, na l. bř. Němna, má 2737 obyv., továrny na sukno, tkalcovny plátna a v okolí sklárny a papírny. Tšr.

Prenzig viz Brančiky.

Prenzlau viz Prenclou.

⊗⊗**Preobraženskij:** 1) P. Petr Michajlov i č., národohospodářský spis. rus. (*1817), vzdělal se v duch. semináři, načež studoval lékařství v Moskvě a národohospodářské nauky v Německu a v Belgii Navrátil se, stal se professorem a pak ředitelem školy

moskevské společnosti zemědělské, kterýžto úřad zastával do r. 1862. Napsal obsáhlé: *Obščepoňatnoje rukovodstvo k praktičeskomu seljskomu chozjajstvu* (1855—57); *Opytnoje rukovodstvo k razveděniu domašnej pticy; Istoričeskij očerk šelkovodstva v Rossiji* atd.

2) P. Petr Aleksějevič, duch. spisovatel rus. (*1828 — †1893), založil s N. A. Sergejevským a G. P. Smirnovem-Platonovem časop. »Pravoslavnoje Obozrěnie«, jež v letech 1875—91 redigoval. Vedle četných menších prací vydal: *Pisanija mužej apostojskich* (2. vyd. Petrohr., 1894); *Sočiněnija drevnich christianskich apoletov* (2. vyd. t., 1894); *Sočiněnija sv. Justina* (Moskva, 1891); *Sočiněnija sv. Iriněja Lionskago* (t., 1871) a pod.

3) P. Vladimír Vasiljevič, matematik rus. (*1846), ukončiv universitní studia poblíž nějakou dobu za hranicemi, načež vyučoval při vyšších ženských kursech, na universitě kazaňské, petrohradské a oděské, kde jest professorem. Z jeho prací uvádíme dissertace: *Ob integrovanií uravnenij s častnymi proizvodnymi 2-go porjadka; O logarifmičeskom potenciale; O načalě najmenšago dějstvija* (Petr, 1888); *Geometričeskaja teória prelomlenija světa* (Moskva, 1884); *Priměněnija načala živých sil k dějstviju mašin* (Petr., 1889) a pod.

4) P. Petr Vasiljevič, matematik a fysik rus. (*1851), jest od r. 1894 docentem na universitě moskevské a od r. 1890 sekretářem a redaktorem »Žurnal« fysikálního oddělení cisar. společnosti přírodovědcův. Vedle četných studií v odborných listech vydal o sobě: *Rukovodstvo prjamoliněnoj trigonometriji* (Moskva, 1890); *Sbornik trigonometričeskich zadač* (t., 1886); *Elementarnija poňatija o chimiji* (1895) a j.

5) P. Vasilij Chriřanfovič, duch. spisovatel rus. (*1854), vzdělal se v duch. akademii petrohradské a vedle dissertace *Vostočnonja i zapadnja školy vo vremena Karla Vel.* (Petr., 1881) vydal spisy: *Fotij, patriarch caregradskij* (t., 1892); *Sv. Tarasij, patriarch caregradskij* (t., 1893); *Istorija pravosl. christianskoj cerkvi* (Moskva, 1896) a j.

6) P. Vasilij Petrovič, filosof spisovatel rus. (*1864), vzdělav se v moskevské universitě měl činně účastenství v moskevské psycholog. společnosti, od r. 1889 byl spoluredaktorem a od r. 1895 redaktorem časop. »Voprosy filosofiji i psihologii«, kde otiskl pojednání o Nietzschevi (1892). Mimo to uveřejnil několik prací o Schopenhauerovi (v »Trudech« mosk. psychol. společnosti, 1888 a 1895).

Preobraženskoje (Преображенское), vesnice blízko Moskvy na břehu ř. Janzy, byla založena carem Aleksějem Michajlovičem, který vystavěl zde palác s divadlem. Po jeho smrti sídlila tu carice Natalie Kirillovna se synem Petrem. Zde zřídil Petr I. své vzorné pluky a postavil pevnost Presburg, při níž vznikla »vzorná« obec a založena zvláštní carská kancelář zv. Preobraženskij prikaz. Tšr.

Přepad (franc. *incurSION*, něm. *Ueberfall*, rus. *перепадение*) je náhlý stupeň v hladině vodního toku, jako bývá u vtoku vody do mlýnských žlabů, p. vody přes jezu a p. Následkem stupně, jenž vytvořen jest buď přirozenou překážkou v toku říčním (na př. u vodopádů) neb umělou překážkou (na př. u jezů), hladiny po obou bocích překážky leží ve výškách různých. Je-li hrana přepadová vodorovná, je-li a délka p-u mezi dvěma svislými hranami, kontrakce úplná ve 3 stranách doteku vody a rychlost přítoku vody v horní hladině velmi malá v^0 , jest množství přitékající vody:

$$Q = \frac{2}{3} \mu \cdot a \cdot h \cdot \sqrt{2gh},$$

při čemž značí h výšku p-u a μ = koeficient kontrakce. Je-li rychlost v_0 značnější a poznačí-li se $\frac{v_0^2}{2g} = k$, bude množství přitékající vody

$$Q = \frac{2}{3} \mu \cdot a \cdot \sqrt{2g} \left[(h+k)^3 - k^3 \right] \dots A)$$

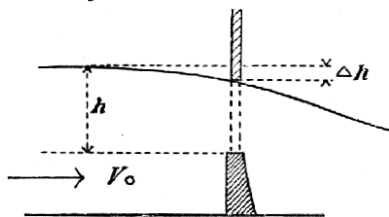

Č. 3338.

Difference Δh činívá ($\frac{1}{5}$ až $\frac{1}{10}$) h , průměrně $\frac{1}{4} h$, a dlužno ji měřiti tam, kde už hladina horní je skutečně vodorovná. Nezabíhaje do rozvláčnosti této objemné stati, musíme připomenouti, že při mlýnských žlabech obvyčejných lze pro výtoky z pod stavidla bráti $\mu = 0,68$ až $0,7$ při úplné otevřeném stavidle a pak lze počítati množství protékající vody, je-li šířka žlabu = a ,

$$Q = 0,35 a h \sqrt{2gh}.$$

Tento vzorec lze upotřebiti i v tom případě když hladina spodní vody stojí nad prahem, je-li výška její nad prahem stavidla menší

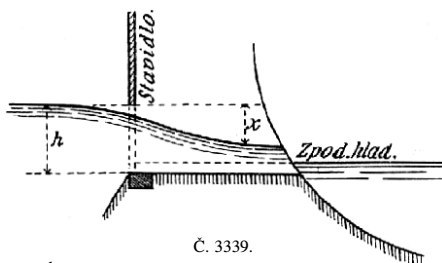

Č. 3339.

než $\frac{h}{2}$. Možno-li ve žlabě s horizontálním dnem pozorovati snížení proti hladině vnější, a to na místě, kde vlákna vodní jsou přímá a vodorovná, jest podle Salaby (»Zprávy arch. a inž.«, roč. XVI., str. 106)

$$Q = 0,9 \text{ až } 0,95 F \cdot \sqrt{2gx}.$$

Při tom F , značí průřez proudu. Stojí-li spodní hladina značně vysoko nad prahem stavidla, možno počítati množství Q jako při jezu s p-em neúplným, t. j. rozdělí se Q na Q_1 a Q_2 a počítá se Q_1 jako při úplném p-u a Q_2 jako při výtoku ponořeným otvorem.

Podobně lze pozorovati p. při jezu. Stojí-li hrana jezu nad spodní vodou, slovou jezy s p-em úplným; naproti tomu jezy, u nichž spodní hladina vodní jest nad přepadní hranou jezovou, zovou jezy s p-em neúplným (nedokonalým). Pro jezy s úplným p-em platí vzorec A). Pro neúplný p. značíž h = rozdíl výšek mezi hladinou spodní a vrchní, h_1 = zvýšení hladiny nad přepadovou hranou jezu.

$$k = \frac{v_0^2}{2g}$$

a množství bude:

$$Q = \mu \cdot a \cdot \sqrt{2g} \left[\frac{2}{3} \left\{ (h+k)^{\frac{3}{2}} - k^{\frac{3}{2}} \right\} + h_1 \sqrt{h+k} \right].$$

Určení vodního množství je nezbytně nutno pro vypočítání množství koňských sil, jež p-em se vyvozuji. Sp.

P., přepadění, přepadnutí, ve voj. útok neocekávaný, nenadálý, překvapný, konaný podnikavým, obezřetným útočníkem proti nepříteli neozbrojenému, nepřipravenému, buď tábořícímu, kantonujícímu nebo pochodem se ubírajícímu. P., aby se vydařil, musí býti důkladně připraven, dispoice k němu úzkostně tajeny, nepřítel bedlivě vzvídán co do jeho sil a jejich roztržení, co do opatnosti atd., vůbec co do všech poměrů svých, území svědomitě prozkoumáno, vojsko naň určené má se přiblížiti k místu pro p. moudře volenému, možno-li v noci, pochodem tajeným, za vedení průvodčího buď vojenského v kraji dobře povědomého nebo z obyvatelstva opatrně vybraného, spolehlivého, čekati v bezpečném úkrytu a vyzraziti na odpurce nejlépe za svítání, kdy předstráž neuvně mnohdy ochabují a odpočívající valný houf je rozespán, nebo v husté mlze, dešti, chumelenici a pod. s několika stran zároveň na nejslabší místa nepřátelského ležení nebo šiku. Na pochodu ku p-u třeba odstraniti vše, co působí hluk, na př. plechové nádoby, říčnicové pochvy, kašlavy vojiny a koně, koně řehtavé. a v noci nepřipouštění ničeho, co svícením by prozradilo pochod, na př. kouřiti, lucerny, škrťati sirkami atd. Jakmile záměr je prozrazen, třeba ihned od něho upustiti a dáti se na ústup. Ve drobné válce p-v mívají význam zcela obzvláštní a bývají tu namnoze jedinkým prostředkem k dosažení úspěchův i nad silami převážnými. Proti p-u nutno býti ostražitým, horlivě konati při odpočinu službu předstráž a na pochodu službu zástupův ochranných. FM

Přepěna viz Náhřbetník.

Přepře: 1) P., ves v Čechách, hejtm. Jičín, okr. Sobotka, fara a pš. Dolní Bousov; 62 d. 384 ob. č. 1890, (1ř. šk. 2) P.,

starobylá far. ves t. na pr. břehu Jizery, hejtm., okr. a pš. Turnov; 81 d., 591 ob. č. (1900), pěkný gotický dvoulovní kostel svatého Jakuba Větš. připomíná se již ve XIV. stol. R. 1575 byl rozšířen. V nynější podobě upraven r. 1873. 2tř. škola, stanice c. k. hřebčince, »Pojizerská« záložna, svěř. dvůr kníž. A. Rohana a vyhořelý mlýn. Tvrz P. a popluží bývaly v držení pánů z Vartemberka; po 30leté válce přešly v majetek rodu Valdštejnův, až r. 1820 koupil je Karel kníže Rohan jako část býv. panství svjanského. Ne daleko obce při říšské silnici samota, zvaná »u pyramid«, t. j. veliký zájezdni hostinec, kdež bývala stanice dostavníků, jezdicích z Liberce do Prahy.

Přepický viz Přepyský.

Přepínač (něm. *Umschalter*, v elektro-technice přístroj, kterým možno přicházející proud elektrický jednoduchým přesunutím, pootočením páky, kliky, ručního kolečka převést či přepnouti s jednoho vedení na druhé, třetí atd. Děje-li se přepětí bez přerušení proudu, sluje **p.** bez přerušeni, jinak jsou **p.-e** s přerušeni. Slouží-li **p.** k zapínání ampèremetru, voltmetru do různých vedení za účelem měření intensity, napětí proudu, sluje **p.** ampèremetrový, voltmetrový. Přepínáme-li 1, 2, 3 poly zdroje elektrického neb měřicích přístrojů, sluje **p.** jedno-, dvou-, třípolový. Děje-li se přepětí samostatně, sluje **p.** automatický.

Přepíši viz Přepychy.

Prepolje viz Prjepolje.

Přepona v geom. viz Podpona. P. v anat. (*diafragma*) viz Bránice.

Přeprava vojska přes pohoří náleží ve válce k úkolům strategicky a takticky nejdůležitějším. Kde přes hory vedou cesty, průsmyky, předěly a pod., nutno tajiti cestu, kterou hodláme nastoupiti, klamati nepřítele vysláním zástupů po cestách několika a jakmile pravá silnice ustanovena, postoupiti s předvojem mimořádně sesíleným a pobočnými hlídkami provázeným až k bodu skýta-jícímu místo pro lezení a posici na obranu, je-li horstvo široké na pochodů více, ale až na protější kraj jeho, není-li širší, než pochod jeden. Kde předvoj stane, hned se ohradí proti možným útokům odpůrce. Valný houf sledujž teprve, když postavením předvoje další pochod je zabezpečen; souvozí a soumarstvo sledujž ještě opatrněji. Je-li přes pohoří silnic na blízku souběžných několik, je málokdy radno jich použití, protože neschůdnost horstva mezi nimi ztěžuje, ano i znemožňuje spojení a tudíž dorozumění mezi pochodovými proudy a vzájemnou podporu jejich. — Nejslavnější **p.-vy** takové vykonali: přes Pyreneje a Alpy v dávném věku Hannibal, přes Alpy na konci XVIII. stol. Napoleon Bonaparte a Suvorov, přes Balkán Rusové r. 1828 pod Dibicem-Zabalkanským a r. 1877—78 pod generály Gurkem, Skobelevem, Svjatopolkem-Mirským a Radeckým. P. v. na ústupu koná se obdobně jako na postupu, jen že tu připadá hlavní úkol sesi-

lenému voji zadnímu čili zbytnému houfu, pod jehož ochranou valný houf ustupuje co nejrychleji až na místo, kde zase může se zastaviti na vydatnou obranu, v pohoří úzkém hned až na místo za ním, odkud lze přivítati pronásledovatele ze soutěsky vynikajícího vydatnou dělostřelbou.

P. v. přes řeky ve válce na blízku nepříteli, zvláště pak vůči němu, strategicky připravuje se posouváním zástupů k řece po cestách souběžných pokud možná nejčetnějších, aby odpůrce zůstal co nejdéle v nejistotě o pravém bodu přechodu. Tyto zástupy mají se zmocniti všech plavidel, které protivník snad ostavil na břehu svému postavení protilehlém, vyzkoumati místa, která takticky a technicky nejlépe se hodí na **p.-vu**, a vyzvidati, která místa nepřítel obsadil nej slaběji. Dále je třeba na vhodných místech navězti hradby proti řece a břehu nepřátelskému. Jakmile vrchní velitel se rozhodl, kudy přejde přes řeku, ovšem též po mostech několika, dá se s valným houfem zatím vza-du v úkrytu čekavším v několika proudech — a tu začíná úkol taktický — na pochod nejlépe v noci, aby hned o úsvitu mohl zahájití proti protějšmu břehu dělostřelbu. Pod touto záštitou předvoje proudů převážejí se dud' vlastními pontony nebo plavidly na břehu nalezenými k útoku na obsádku břehu nepřátelského. Když tato zapuzena a odpůrceva dělostřelba aspoň částečně umlčena a seslabena, počíná úkol technický, totiž kladení mostů buď z materiálů válečného mostu přivezeného na mostových ekypážích nebo z nouze z obecního, v osadách vymáhaného, pod ochranou předvojí postupujících. Takovými mosty výpocnými třeba rozmnožiti přechodiště pro valné houfy. Velmi skvěle se přepravila armáda francouzská pod Napoleonem I. přes Dunaj r. 1809 pod Vídní přes ostrov Lobavu a armáda ruská rovněž přes Dunaj r. 1877 ve válce proti Turkům, na pravém, vyvýšeném jeho břehu silně opevněným. P. v. na ústupu dobrovolném je poměrně snadná, za to po prohrané bitvě nad míru nebezpečná, ba zhoubná, jako měl toho smutnou zkušenost Benedek 3. čce 1866, když po bitvě u Hradce Králové ustupoval přes Labe. Proto náleží mezi nejosudnější chyby strategicko-taktické, podstoupiti boj s řekou za samými zády. FM.

Přepych, slovo přejaté z polštiny (kdež *przepych* znamená z á v o d ě n í), značí zbytečnou nádheru, luxus.

Přepychová daň jest daň spotřební, jež se vybírá přímo z předmětů, které neslouží nutné potřebě a kterých lze trvale užívat. **P. d.** vyskytuje se teprve v novověku, tak uvádějí se již v r. 1612 v Itálii a Nizozemsku roční dávky z povozů, často byla **p. d.** ukládána v dobách finanční krize, zejm. jako daně válečné. Předměty, z nichž **p. d.** se vybírala nebo dosud vybírá, jsou velmi rozmanité: koně (ve Veliké Británii zrušena r. 1874), kočáry, psi, pudr (ve Veliké Británii zrušena r. 1869 (kapesní hodinky (v r. 1849 ve

Virginii za 1 hodinky $\frac{1}{2}$ —1 doll., později v amerických státech spol. v době války občanské). V Rakousko-Uhersku a v Německu státní p. d. se nevyskytuje, pouze v soustavě dání lokálních objevuje se jeden druh p-vé d-ě, totiž daň ze psů. *Klier.*

Přepychy: 1) P., ves v Čechách, hejtm. Nový Bydžov, okr. Chlumec n. C., fara Vápnou, ps. Kladruba; 34 d., 181 ob. č. (1890). — 2) P., Přepiši, far. ves t., hejtm. Nové Město n. M., okr. Opočno; 149 d., 1012 ob. č. (1890), kostel sv. Prokopa (vystavěný r. 1361 od Mutiny z Dobrušky), 4tř. šk., ps., popl. dvůr a opodál mlýn Držina, kde je též kaple P. Marie a křížová cesta. Až do XV. stol. sídlili v P-yších pánové a vladykové, pišící se z Přepych anebo z Lázece (Lázece slul větší dvůr, později Vlkánovský).

Přepyský (tak vždy v českých pamětech, ale ve změnách Přepický) z Rychemberka, příjmení staročeké rodiny napřed vladycké a pak panské, jejíž erbem byl štít pokosem polovičný svrchu červený, od zpodu zlatý a nad helmou dvě křídla týmž způsobem zbarvená. Předkové jejich sídlili na hradech Rychemberce, nyní Liberku za Rychnovem, a prodávše jej měli dvorec v Přepýších. Tu zejména seděl Markvart r. 1405 a Jan z R. spečetil r. 1415 stížný list R. 1450 žil Hynek, r. 1468 Markvart a r. 1473 Jan, držitel Nechanic. Tento začal se psáti chybně z Rychemburka, v čemž ho později častěji následováno. Václav, tuším, poslední seděl v Přepýších (1495). Z manž. Elišky z Doubravice zůstavil syny Jindřicha, Oldřicha, Jiřika a Jana. Jindřich seděl v l 1501—04 ve Vysokém Mýtě, r. 1529 byl úředníkem na Novém Městě nad M. a r. 1334 na Hluboké. Zemřel po r. 1555 (manž. Markéta z Dobré Vody, dcery Aléna Doupovcova a Kateřina). Oldřich držel Holubice, Zvonovice na Moravě a s manž. Markétou z Popůvek ovdov. Vidpachovou vyženil Pozořice (1535), jež však r. 1563 prodal. Jan koupil r. 1552 Ořechov u Křížanova, jež držel do r. 1562. Jiří zemřel před r. 1542. Jiří P z R., syn jednoho z předešlých, seděl na Dřínovém a po sestře své Kateřině, vdově po Vilémovi starš. Malovci z Malovic, zdědil Andělskou zahradu v Praze (1597 prod.). Zemřel nedlouho po r. 1613. Dřínové a Vrchoslavice dědili po něm synové Vilém, Jiří, Zdeněk a Jindřich Václav, kteří oba statky r. 1615 prodali. Vilém koupil r. 1611 s manž. Zuzanou Pfeřrkornovou z Otopachu statek Otmice, kterýž r. 1622 propadl; kromě toho odsouzen hrdla, což zmírněno na vězení. Jindřich koupil r. 1615 Věžky a Kovalovice, jež r. 1622 propadl, ale je, tuším, s manž. Lidmilou Orlikovnou z Laziska vyženil; pročež jí r. 1625 Věžky vložil ve dsky zemské Kovalovice r. 1640 po jeho smrti prodány. Zdeněk držel od r. 1609 Zlatovice u Přerova a býval (1638—41) hejtnanem kraje olomouckého. Jiný Zdeněk následoval po něm a r. 1682 převzal tyž statek Jan P. z R. od svých mladších bratrů Františka a Karla. Týž

koupil pak r. 1699 Dobroměřice, r. 1719 Evanovice a r. 1722 Stvolovou a manž. jeho Terenzie, roz. Šponarka z Blindsdorfu, držela od r. 1689 Dřevnovice a od r. 1720 Jevíčko. Synové jejich Isidor Josef a Jan Václav majestátem z 28. list. 1726 povýšeni do stavu panského rodů starožitných. Při rozdělení r. 1725 učiněném onen dostal Dobroměřice a Želatovice, ale zemřel již r. 1727, zůstaviv dcerku Marii Annu, po jejíž brzké smrti dostaly se materi M. Josefě roz. Šubírce z Chobyne, zase vdané Kořenské. Jan Václav prodal Stvolovou a podržel si z dílu svého jen Evanovice. Ač byl šlechtetného smýšlení a čtením a cestami vzdělan, upadl do takového podivinství, že 30 let bydlil na zámku evanovském v pevně zavřeném pokoji jen se 2 psy. (Viz Hormayrův »Archiv«, 1818, str. 358 a.) Tu v noci 12. říj. 1765 od roty 40 loupežníkův přepaden a ukrutně zavražděn. Tak zhybnul poslední tohoto rodu Jména jeho dostalo se Janu hrab. Pražmovi, synu sestry jeho Anny Barbory (†1756), po jehož brzké smrti se dostalo sestře Jana Václava, totiž M. Františce, provdané z Bukůvky. *Sčk.*

Přeradović Petar, básník chorvatský, viz Jihošlované str. 478.

Přerhof Heřman, humorista a deklamátor český (*1831 v Žiželicích u Chlumce n. C. — †1867 v Praze). Z mládí ochroml na nohu a vychodiv národní školu ve svém rodišti, pobyl nějaký čas na akademii malířské v Praze, odkudž záhy pro hmotný nedostatek vystoupil a věnoval se lithografii. Roku 1867 redigoval Vilímkův »Besedník« a s Zünglem vydal humoristický spis: *Olymus aneb starí pámbičkové na pensi* (Praha, 1865). P. jako vynikající na svou dobu deklamátor stal se záhy duší »českých besed«, pořádaných od r. 1859 společně s Barákem nejen v Praze, ale i po českém venkově. Besedy tyto měly značný vliv na rozvoj našeho společenského života a uvědomění národní P. jest autorem nesčetných příležitostných a časových deklamací.

Přerie viz Prairie.

●●**Přerov:** 1) P. (*Pschira*), ves v Čechách při Labi, hejtm. a okr. Ústí n. L., fara a ps. Těchlovice; 10 d., 55 ob. n. (1890). 2) P. (*Pschüra*), ves t., hejtm. a okr. Děčín, fara a ps. Těchlovice; 12 d., 60 obyv. n. (1890), žel. zastávka na trati Děčín—Střekov. 3) P. Nový, ves t., hejtm. a okr. Čes. Brod, fara a ps. Starý Přerov; 12 d., 272 ob. č. (1890) - 4) P. Starý, městečko t. na lev. bř. Labe; 119 d., 745 ob. č. (1890), far. kostel sv. Vojtěcha z r. 1681, 3tř. šk., ps., mlýn. Alod. statek se zámekem a pivovarem drží arcivévoda Ludvík Salvator. Část obce Kocanda. Na sev. od městečka spatřují se dosud zříceniny bývalé tvrže, která byla původně majetkem kláštera brévnovského. Tento prodal P. Michalovi Držkovi. od jehož potomkův koupil jej Jaroslav ze Šelenberka a r. 1524 prodal jej obci Starého i Nového města Pražského. Ta se účastnila bouří proti králi Ferdinandu I., začež jí mezi jinými zabrán P. (1547) a držen

potom jako zboží královské a r. 1621 spojen s panstvím brandýským.

5) **P. (Prerau)**, průmyslové a obchodní město na Moravě po obou březích řeky Bečvy, důležitá křižovatka železn. tratí Břeclava-Bohumín, Olomouc — P. a Brno — P., má 1400 d. a 17.005 ob. č. (1900). P. záleží z Horního a Dolního města; mezi stavbami vyniká: farní chrám sv. Vavřínce (ve XIV. stol. kaple, která náležela mansionářům v Praze); kostel sv. Michala v předměstí Šířavě, snad nejstarší chrám v P-ě; kaple sv. Jiří na horním náměstí, která dříve slula královskou kaplí. V Horním městě jest znamenitý zámek, který pochází sice z doby starší, ale na velikém díle byl obnoven; starožitná radnice vyhořela r. 1868; stát. vyšší gymnasium; dům uvěrního spolku záložny; měšť. školy chlapecká a dívčí; I. ob. škola chlapecká; hlavní nádraží (ročně přes 50.000 vlaků). Památné desky Komenského a Jana Blahoslava na radnici, pomník Komenského r. 1874 postavený. Špitál nadal r. 1511, 1512, 1526 Vilém z Pernšteina. P. jest sídlem okr. hejtmanství a soudu, st. pošty, telegrafu, telefonu, četn. stanice, má stát. vyš. gymnasium, zem. hospodář., strojnickou a obchod. školu, ústav škol. sester, dva cukrovary, dva pivovary se sladovnicami a jest důležité středisko výroby hospodář. strojů na Moravě (vůbec je zde 30 továren a větších závodů průmyslových). — P. náleží k nejstarším osadám Moravy a hrad P. byl již v XI. stol., jako Olomouc, Znojmo a Brno, střediskem zvláštního úkrají a sídlem arcijáhenství. R. 1052 vévoda Břetislav ustanovil, aby P. kostelu staroboleslavskému odváděl ročně po jedné hřívě stříbra a dvou volec; r. 1086 král Vratislav vykázal klásteru opatovskému duchody devátého týdenního trhu v P-ě. V návalu tatarském r. 1241 P. byl úplně zničen; král Přemysl II. obnovil město r. 1256 udeliv mu mezi jinými výsadami městské právo, kterého užívala Olomouc. Jako při jiných zeměpanských městech vyvinulo se časem také při P-ě podhradí (nynější Dolní město), ve kterém řemeslníci a rolní těhaři se usazovali; toto podhradí dal markrabí Jan r. 1350 opevnit. V závětu z r. 1371 markrabí Jan odkázal P. druhorozenci svému Prokopovi. Po bitvě u Tachova r. 1427 houf Táborů vrazil na Moravu, dobyl města P-a, drancoval je a od té doby zůstal P. důležitým sídlem husitů na vých. Moravě. P-em tenkráté vládl Vok ze Svinice, který, když Basilejskými kompaktáty nastalo v Čechách utišení, od markrabí Albrechta r. 1436 na milost vzat byl; městu dovolil Albrecht, aby si mohlo volití kněze podobojí. Král Ladislav zastavil P. Janovi z Cimburka, jehožto syn Ctibor právo zástavní r. 1470 postoupil Albrechtu Kostkovi, tento pak r. 1475 Vilému z Pernšteina, kterému králové Matiaš a Vladislav P. s hradem i veškerym panstvím za peníze zástavní odevzdali v dědičný majetek. Páni z Pernšteina udíleli P-u mnoho výsad, kterými město zkvěťalo. Hned první držitel toho rodu postaral se,

aby okolí zámku bylo osazeno. Již r. 1479 prohlásil Vilém z P., že kdo by se na »kopcík osadil, na deset let ode všech daní a dávek bude osvobozen; po desíti letech pak že platiti se má z větších domů po 8 groších ročně a z menších, co se zvláště ustanoví. Výsadami a úlevami, kterých páni z Pernšteina městu dopřáli, město zkvěťalo rychle a blahobyť se rozmnožil tak, že město jsouc pamětlivo, že dříve bylo zeměpanským, r. 1596 od Jana z Pernšteina celé panství odkoupilo; avšak tím, že se stalo poddaným, pozbylo práva vložiti statek do zemských desek a bylo tudíž nuceno prodati panství se ztrátou ještě téhož roku Bedřichu z Žerotína. Také Žerotínové přáli městu, zvláště slavný Karel, který r. 1598 v panství P. se uvázal. Ale přišly na město pohromy; r. 1642 dobyli ho Švédové (vyjma hrad silně opevněný), kteří je i všechna předměstí vyplnili a vypálili; sotva město z rumů bylo povstalo, lehlo r. 1664 opět popelem; r. 1717 město pozbylo morem téměř více než polovici obyvatelstva. Když pak v l. 1762, 1764, 1766, 1767, 1774, 1781, 1800, 1808, 1828 a zvláště r. 1830 a r. 1868 hrozným požárem bylo navštíveno, zasazena blahobyť jeho veliká rána, ze které jen moudrým hospodařením poněmáhu se zotavovalo. P. náležel k hlavním sídlům Jednoty bratrské. Jednota ujala se tam hned na počátku svých, což viděti z toho, že tam bratr Eliáš z Chřenovic (1503) a Tomáš z Přelouče (1517) umřeli, kteří na první bratrské synodě ve Lhotě r. 1467 zvoleni byli za starší Jednoty. V P-ě měla Jednota často synody, tak r. 1549, 1550, 1553, 1556, 1561, 1562, 1563, 1567, 1572, 1577, 1591 a 1594. Bratři koupili s povolením Vratislava z Pernšteina od soukeníka Jana Malečka dům nad Bečvou ležící a zřídili z něho sbor, který r. 1555 dotčeným Vratislavem postaven byl pod právo a svobodu záduší a osvobozen ode všech dávek k panství a k obci; poněvadž sbor ten založen byl nákladem neobecním, nýbrž soukromým členů Jednoty, rozkázáno, aby od Jednoty nikdy odcizen nebyl, nýbrž zůstaven byl v Jednotě k užívání náboženskému. Od r. 1584 Bratři měli v P-ě také školu, která vedle ivančické a fulnecké náležela k nejznamenitějším školám jejich; vyučoval na ní v l. 1614—16 Amos Komenský. Po bitvě Belohorské uveden do P-a opět katolicismus. — V P-ě narodil se 20. ún. 1523 bratr Jan Blahoslav. Na zámku Přerovském zemřel dne 9. říj. 1636 Karel z Žerotína. Jedná se právě o to, zříditi mu památnou desku na zámku v P-ě. R. 1741 až 1742 byli v P-ě Prusové. R. 1841 dokonána železná dráha z Uh. Hradiště až po P. (téhož roku i do Olomouce). R. 1849 zřízen telegrafní úřad v P-ě a r. 1859—60 postaven první cukrovár Skeneův. R. 1866 byli v P-ě opět Prusové, r. 1868 zničil požár celé téměř město. R. 1871 založeno c. k. vyšší české gymnasium. — Dějiny P-a psali Fr. Struschka (něm. v rukopise), V. Brandl (Kniha pro každého Moravana, II. vyd. 1892), Jos. Kramář

v Olomouci a Fr. Bayer v P-ě (1893 s 57 vyobraz. o 272 str.). *br.* Okr. soud přerovský má 4452 d., 31.621 ob. č., 1322 n.; z 33.292 přítomn. obyv. 32.455 katol., 129 evang., 706 žid., z těch 15.972 muž., 17.320 žen. (1890). Okr. hejtmanství přerovské, k němuž náleží okr. soudy P. a Kojetín, má 9029 d., 58.553 ob. č., 1731 n., ze 60.761 přítomn. obyv. 59.490 katol., 142 evang., 1127 žid., z těch 28.675 muž., 32.086 žen. 6) P. Nový, obec. Nová Přerava (*Neu-Prerau*), far. ves na Moravě, hejtm. a okr. Mikulov, pš. Nové Sídlo; 127 d., 574 obyv. chorvat., 41 čes., 96 n. (1890), kostel sv. Michala, 2ř. něm. šk., rolnictví a vinařství.

Přerovec, viska ve Slezsku, hejtm. a okr. Opava, fara Komárov, pš. Štítina; 6 d., 36 obyv. č. (1890).

Přerovský viz Jakeš Vít.

Přerubence, ves v Čechách, hejtm. Slaný, okr. Nové Strašecí, fara Srbeč, pš. Mšec; 21 d., 126 ob. č. (1890), slabé ložisko kam. uhlí, opodál dvůr Červenice, myslivna, rybník Čekal. Na bývalé tvrzi, původisti Hrabánů z Přerubenic (v. t.), seděl od r. 1597 Matiaš Štampach ze Štampachu, jehož nástupci Janu Jindř. P. od král. komory v plen vzaty (1622) a prodány Vratislavu hr. z Fürstenberka.

Přerušení řízení soudního jest zastavení činnosti soudu i stran ve sporu pro překážku, kterou zákon za důvod p. uznává, až do odpadnutí téže. Případy p. jsou tyto: Když strana, která nebyla zastoupena plnomocníkem processním, zemře. Tu přeruší se řízení potud, až právní nástupci zemřelého do sporu vstoupí buď dobrovolně neb jsouce k tomu k návrhu druhé strany soudním příkazem donuceni. Též může v takovém případě k návrhu druhé strany býti zřízen pro pozůstalost opatrovník a proti tomu se ve sporu pokračuje. Dále přeruší se řízení, když jedna ze stran stane se průběhem sporu nezpůsobilou ke sporu (zsilí atd.), neb když dosavadní zákonný zástupce strany nezpůsobilé zemře neb odstoupí, a strana taková v obou případech není zastoupena řádným plnomocníkem. Řízení obnoví se teprve tehdy, až zřízený neb nově jmenovaný zákonný zástupce druhé strany oznámí odpůrci své nastoupení a vstoupí do sporu. k čemuž může býti po návrhu druhé strany vyzván soudem. Rovněž i uvalení konkursu na jmění kterékoliv strany má. v zápětí p. ř. Další případ p. ř. jest smrt' advokáta neb ztráta jeho způsobilosti, avšak jen ve sporech, kde zákon nařizuje zastoupení advokátem. Překážka odstraní se jmenováním advokáta nového, jenž přijetí zastoupení oznámí druhé straně a spor obnoví. Je-li celá činnost soudu pro válku neb pohromu jiného rázu znemožněna, pak ovšem nastane rovněž p. ř., což se stane i tehdy, když jedna ze stran za války se nalézá v činné službě vojenské a přítomnosti její ve sporu jest třeba. Vedle toho nutno však přerušiti řízení z ohledu na spor samý, když průběhem jednání vznikne podezření,

že spáchán byl trestní čin a že zjištění jeho může míti vliv na rozhodnutí sporu, neb když rozhodnutí sporu záleží na zjištění jistého právního poměru, který jest předmětem sporu jiného neb řízení správního. V případě onom vyčká soud rozhodnutí trestního soudu, v případě tomto pravoplatného rozhodnutí o onom právním poměru. Účinek p. jest ten, že nesmí průběhem jeho žádné soudní jednání ve sporu býti předsevzato, ano by bylo neplatno, a že neběží žádná lhůta k processním úkonům. P-né r. obnovuje se obyčejně na návrh jedné ze stran, která musí zároveň osvědčiti, že překážka odpadla. Podobný účinek jako p. má i klid řízení (*Ruhen des Verfahrens*) s tím rozdílem, že za něho lhůty nutně (*Nothfristen*) běží dále a že trvá nejméně 3 měsíce. Klid řízení nastane souhlasným prohlášením stran, že nechtějí ve sporu dále pokračovati, neb prohlášením strany jedné, která sama ke stání se dostavila neb tím, že ke stání vůbec nikdo se nedostaví. Řízení v klidu ponechané obnoví se výhradně jen na žádost stran, což se může státi teprve po uplynutí 3 měsícův ode dne, kdy bylo ponecháno v klidu

Hlr.

Pres (*Press*), ves v Čechách, hejtm. Horš. Týn, okr. a pš. Hostouň, fara Mělnice; 24 d., 135 ob. n. (1890).

Presanella, horský massív ve skupině Adameello v jihozápadním Tyrolsku s příkrými stěnami a nepřilíš rozsáhlými ledovci, do ahuje výše 3564 m n. m.

Tšr.

Presau, ves v Čechách, viz Přeskaky.

Presburg viz Preobraženskoje.

Presbyopie (*fec.*), tolik co dalekozrakost (v. t.).

Presbytář viz Presbytář.

Presbyter (z řec. *πρεσβύτερος*), starší, v církvi mužové, kterým byla svěřena správa jmění a celého sboru i duchovní péče: v tom všem zcela rovni »biskupům«, s nimiž jsou patrně tožní. Nebyli zvláštním stavem (klerus), neboť rozdílu mezi klerem a laiky nebylo. Činnost jejich zakládala se na tom, že byli »vyzbrojeni Duchem svatým« (Skutk. 20, 28). Bývali buď to voleni sborem (Skutk. 14, 23) nebo dosazování apoštoly (Skutk. 14, 33; Tit. 1, 5). Od II. stol. počínaje (I. list Clementa Římského) proniká názor, že starší jsou autoritativní správcové sborů, a vyvíjejí se ve zvláštní stav kněžský. Moderní pojem p-ů jest poněkud jiný, viz Presbyterianismus. *FŽa.*

Presbyter Johannes viz Jan 101).

Presbytář (z řeckolat. *presbyterium*) nazývá se v kostele místo při hlavním oltáři vyhrazené pro kněze, jinak chor (v. t. 2).

Presbyterát, jeden ze čtyř vyšších stupňů svěcení v církvi katol., viz Ordinance.

Presbyterianismus, presbyterni zřízení církvevní. Na základě apoštolského úřadu presbyterů reformátorů, jmenovitě Calvin, zavedli v církvích z reformace vzešlých naproti absolutní hierarchii církve římskokatolické lidovější zřízení s účastí laiku-star-

ších, »presbyterů«, ve správě církve. Podle Calvinova církevního řádu z r. 1541 v Genevě starší byli po duchovních pastýřích a učitelích třetím stavem v církvi (čtvrtým byli diaconi), jako spoludozorcové na mravní život církevníků, členové církevního soudu a vykonavatelé kázně spolu s duchovními. V reformované církvi ve Skotsku (podle řádu z r. 1560) úř. d. presbyterů byl dokonce úplně roven co do vlivu a vážnosti úřadu kazatelskému: vedle »duchovních starších«, t. j. kazatelů (*clergy elders*), byli »spravující starší« (*ruling elders*) a obojí dohromady tvořili představenstvo sborů (*kirk session*). — Hlavní zásadou p-mu nebo presb. zřízení tedy jest, že vedle duchovních mají účast ve správě církve, v jejím zákonodárství, kázni, též laikové (V tom jest též rozdíl dnešního p-mu od apoštolského úřadu presbyterů, že dnes v církvi jsou [laičtí] presbyteri vedle duchovních, kdežto v apoštolské církvi presbyteri a biskupové byli jedno.) **Presbyterstvo** jest tedy (podle principu zastoupení volené) představenstvo farního sboru, nejnižšího to útvaru v evang. církvích, jehož předsedou jest farář a místopředsedou z presbyterstva volený kurátor. Podle »Zřízení evang. církve augsp. a helv. vyznání v královstvích a zemích v říšské radě zastoupených« z 5. led. 1892 jest právem a povinností presbyterstva: 1 podporovati farní úřad v péči o křesťanský život ve sboru; 2. udržovati církevní pořádek; 3. pečovati o zařízení a udržení školy; 4. křesťanský se starati o chudé a nemocné, obzvláště o vdovy a sirotky, dále o zanedbané a občanskými tresty stížené; 5. vésti knihu sborovou; zakládati a dále vésti seznamy voličů a volby zařizovati, 6. ustanovovati a propouštěti učitele; 7. dbáti o zachování ze svého blahobytu sboru; spravovati a rozmnžovati jmění sboru a nadací. — Na témže principu zastoupení a účasti laiků-starších ve správě církve založena jest i správa širších útvarů církevních: seniorátu, superintendence, povšechné církve v říši, jejichž orgány jsou: seniorátní konvent a seniorátní výbor, superintendenční konvent a výbor, a generální synod a synodní výbor, obesílané a obsazované volbou z duchovních a laiků rovným počtem — Presbyterni zřízení jest tedy ze všech nejlidovější a protestantskému principu a duchu nejměřenější; nezná zvláštního stavu kněžského, nýbrž z principu »všeobec. kněžství« všech věřících křesťanů vyvozuje účast a rovnoprávnost starších ve správě a ve všech vnitřních záležitostech církevních (vznání, zákonodárství, církevní řád, kázeň, volby, správa jmění atd.); požaduje zodpovědnost zvolených celku. Presbyterni zřízení jest důsledně provedeno v některých reformovaných církvích, jako ve Švýcařích, Skotsku, Nizozemí; jinde (v Rakousku, Německu) je nedůsledně smíšeno se zřízením konsistoriím následkem těsnějšího poměru mezi církvi a státem, tak že stát koná dozor a hájí svých zájmů prostřednictvím úřadu jím jmenovaného (v Německu: konsistorium,

v Rakousku: c. k. evang. vrchní církevní rada ve Vídni). *FŽa.*

Presc., zkratek přírodopisný, jímž označen lékař John Prescott (†1837 v Petrohradě), jenž za účelem výzkumu přírodopisného cestoval po Sibiři. Po něm pojmenována jest rostlina *Chaerophyllum Prescottii* Dl., krabice sibiřská.

Prescot [presket], město v angl. hrabství lancasterském 13 km na vsv. od Liverpoolu, stanice železn. trati Liverpool-Wigan, má 6745 ob., kamenouhelné doly, prádelnu bavlny, výrobu plachtoviny, hodinářských strojů, hliněného zboží a pilníků. Na blízku leží sídlo hrabat Derby, Knowsley Hall, s krásnou obrazárnou a velkým parkem. *TŠr.*

Prescott: 1) P. John viz Presc.

2) P. William Hickling, dějepisec amer. (* 4. květ. 1796 v Salemu, Massachusetts †28. led. 1859 v Bostoně), syn advokátův, byl určen pro dráhu právníkou a studoval na universitě Harvardské. Pozbyl oka ve zmatku školáckém a zanět rozšířil se i na druhé, načež zůstal také vadným přes všechnu péči a cesty na Azory, po Francii, Anglii a Německu. Odvrátiv se od práv, k nimž neměl záliby, oddal se poesii a historii; r. 1820 založil revui, která neměla úspěchu. Literární historik Ticknor uvedl jej na dráhu, která mu přinesla světovou slávu: P. věnoval se studiu španělských dějin, zvláště doby Ferdinandovy a Isabelliny. Úspěch jeho *History of Ferdinand and Isabella* (Boston, 1838, 3 sv.) byl značný nejen v Americe, ale i v Evropě. Psychologická kresba povah, vypravovatelský talent a barvitost došly obecné obliby. Následovaly: *History of the conquest of Mexico* (t., 1843, 3 sv.), jež se stala klassickou v literatuře americké; *History of the conquest of Peru* (t., 1847, 3 sv.) a *History of the reign of Philipp II of Spain* (t., 1855—58, též čes.). Dějiny panování Filipa II., krále španělského, díl I. — II. přel. M. Tejšovský, Praha, 1866—67), z níž uveřejnil jen první 3 svazky. Menší práce jeho Byly sebrány jako *Biographical and critical miscellanies* (Londýn, 1843) a *Critical essays* (t., 1852). Souborně vyšla díla jeho několikrát, tak ve Filadelfii 1874—75, 15 sv., v New Yorce 1882 v 16 sv., v Londýně, 1887 v 6 sv. Sr. Ticknor, *Life of William P.* (nové vydání v Bostoně 1887). O. d'Haussonville, *L'historien W. P.* (»Revue des Deux Mondes«, 1868 červenec). *Šld.*

Presei, ves v Čechách, viz Březí 19).

Preseka, ves v Čechách, hejt. a fara Třeboň, okr. a pš. Lomnice n. L.; 46 d., 241 obyv. č. (1890). 1ř. šk. opodál ložisko žel. rudy

Preseňning viz Persenning.

Presentovati viz Praesentovati. — P. do služby, do souboru, ve vojenství, značí vykázati, že ten který příslušník, bravec, záložník, dovolenec, odvelený dočasně k jinému oddílu nebo přivlený odjinud, konečně zběh, přijat do souboru náležitého listinou **presento**vaný vojín v úplně opatřování aerární, nebo

z opatrování u zástupu dřívějšího v opatření u zástupu nynějšího, platem, chlebem, měnami, oděvem atd. *FM*

Presepio viz Praesepe.

Preserving viz Persenning.

Preschen viz Břešť any 1).

Preschkau viz Prýsk.

Presidency [prezidensí] viz Presidentství.

President viz Praesident.

Presidentství (angl. *presidency*), označení tří největších správních okrsků v britské Východní Indii, totiž provincie bengálské, bombayské a madráské, jejichž guvernéri požívají větší samostatnosti než správcové provincií ostatních. *Tšr.*

Presidios, španělský a portugalský název opevněných míst úběv, v Mexiku zovou se tak tvrze postavené proti Indiánům, ve Španělsku pak mužské trestnice. Zvláště však příkládá se toto jméno španělským držávám v severní Africe, které slouží za deportační místa pro nejtěžší zločince, mají úhrnem 35 km² půdy s 11.003 ob. (z toho jen 3287 žen) a z nichž jsou hlavní: Ceuta, Gomera, Alhucemas, Melilla a Chaferinské ostrovy (v. t.). *Tšr.*

Pre sjam, kniže bulharský (v IX. stol.). Podle Konstantina Porfyrogenněta byl synem Omortagovým. Z vlády jeho se připomíná bezúspěšný boj proti Srbům, jež chtěl podmaniti (ok. l. 836–839). R. 852 nastoupil vládu nad Bulhary jeho syn Boris (v. t.).

Presjeka, tvrz na Černé Hoře v průsmyku Dužském při cestě vedoucí z Hercegoviny do Nikšiče, památná svou obranou ve válce r. 1877 proti Turkům. Leží vysoko na skalní stěně a poskytuje překrásný rozhled na celý pás Dužský od hranic Hercegoviny až do Nikšiče. *Dr. V. Č.*

Preskače: 1) P., ves v Čechách, viz Přeskaky.

2) P., chybně Přeskacé, ves na Moravě, hejtm. Krumlov, okr. Hrotovice, fara Běhařovice, pš. Dyjakovice; 36 d., 192 obyv. č. (1890), kaple Všech Svatých.

Preskaky, Přeskacé (Presau, Przesau), ves v Čechách, hejtm. a okr. Zatec, fara a pš. Soběsuky; 17 d., 95 ob. n. (1890).

Presl: 1) P. Jan Svatopluk, vlastenec buditel a zakladatel české literatury přírodovědecké (* 4. září 1791 v Praze — † 6. dub. 1849 t.). Podle rodinné tradice praděd jeho se přistěhoval do Čech z Elsaska; otec Janův Jakub, mistr řemesla špendlíkařského, oženil se s Terezií Strakovou, též Pražankou. Z manželství toho vzešlo šest dítek, z nichž Jan a Karel byli nejmladší Rodičům P-ovým náležely dva domy v Sirkové ulici, avšak oni moudře hospodářiце nashromáždili obšáhlé jmění, mohli tudíž nejen oba synové oddati se na studia, nýbrž i dvě sestry jejich, které se neprovádaly, ze slušného odkazu po rodičích mohly žiti. Z oněch dob, kdy P. chodil do obecné školy, nedostalo se nám nijakých zpráv; jest však pravdě podobno, že ujec P-ův, kněz Jan Straka, někdy

kaplan u sv. Haštala, pak přidělený k arcibiskupské konsistoři, vedle rodičův měl rozhodný vliv při vychovávání P-ově. Jeho asi přičiněním P. dán na studia gymnasijsní k piaristům. P-ovi podařilo se hned na počátku studií nabýti známek nejlepších a ačkoli radost jeho ze šťastného prospívání záhy zkvalena byla úmrtím otcovým (1804), přece skvěle dokonil studia r. 1807. Z gymnasijsních profesorů, jejichž žákem P. byl, žádný nezůstal po sobě čestné památky v dějinách znovuzrození národa našeho; češtině vyučovali na tomto gymnasiu teprve od r. 1817. Tam tedy sotva vznikeno bylo v P-ovi nadšení a uvědomění vlastenecké. Mnohem důležitější byl však častý pobyt P-ův v dílnách řemeslnických, kdež poznal mohutnost žilvu českého, a to poznání bylo v něm ještě utvrzeno, když do rukou se mu dostaly první plody probouzející se literatury české-vlastenecky důtklivé rozpravy v prvním svazku »Hlasatele«, spisy bratří Nejedlých, Puchmajerovy, Hněvkovského a »Vlastenecké noviny« Krameriovy. Učení filosofické bylo právě-r. 1805, kdy P. na ně vstoupil, znova upraveno a rozděleno do tří ročníkův. Mezi vedlejšími předměty byl také jazyk český, o kterémž v letech těchto vykládal prof. Jan Nejedlý. Mimo tohoto profesora a prof. Jos. Lad. Janderu žádný z ostatních profesorů »filosofie« neprosul v dějinách probouzejícího se národa Českého. Pokud výklady profesorů poutaly k sobě mysl mladistvého filosofa, pověděti nám nelze; tužby jeho ukájeny byly asi nejvíce přednáškami prof. Jana Christ. Mikana, jenž proslul v botanice a entomologii, a pak filosoficko-botanickými výklady prof. Jana Novodvorského, které v letních semestrech konal v zahradě hrab. Canala. V těchto dobách P. již horlivě botanisoval; šťastnou náhodou seznámil se s Václ. Seidlem, úředníkem státní účtárny, který již drahnou řadu let horlivě zkoumal květenu okolí pražského. Se sběratelem tímto záhy P. i bratr jeho Karel vešel v styky přátelské. Za studií filosofských P. pilně se cvičil v jazyce francouzském, anglickém i vlášském; vedle toho snažil se poznati i polštinu, pak ruštinu i jazyky jihoslovanské. Odhodlav se vstoupiti na studia lékařská neměl v úmyslu státi se lékařem praktickým, nýbrž zvolil studia ta pouze z té příčiny, že jedině skrze ně mohl dojití cíle, jež dávno v mysli si osnoval: státi se někdy professorem věd přírodních buď na ústavě filosofském nebo na universitě. Professory P-ovými byli vesměs mužové v oboru svém znamenití a téměř všichni vedle prací povolání svého pilně se zabývali i vědami přírodními. Dokonav studia, P. ihned podrobil se (1816) předepsaným dvěma zkouškám přísným, a ačkoli po všemtu dobu studií universitních zabýval se téměř výhradně vědami přírodními, přece se skvělým výsledkem ukončil i studia medicinská. Dne 24 srp. 1816 obhajoval učenou svoji dissertaci obsahu botanicko-medicinského *De generis Lauri speciebibus in officinis*

medicis usitatis a dne 27. povýšen za doktora lékařství. Tehdy již připojoval ke svému jménu ještě jméno vlastenecké »S v a t o - p l u k«. Jak horlivě oba bratři botanikou se zabývali, zřejmo je z toho, že r. 1812, kdy Svatoopluk ve druhém roce lékařství studoval, společně s bratrem Bořivojem jal se vydávat herbář sušených a na papír přilepovaných rostlin tajnosnubných. *Vegetabilia cryptogamia Bohemiae exsiccata*. Vydávali jej po svazcích o 25 exemplářích (za 2 zl. v. č.); v březnu vydali první svazek a celkem vydali 6 svazkův. Jaký byl rozsah a obsah herbáře toho, pověděti nám bohužel nelze. Jakmile P. nabyl hodnosti doktorské — podrobil se r. 1815 také zkoušce z přírodopisu a technologie-zvolil si jej professor zoologie a mineralogie na pražské universitě Frant. Xav. Berger svým asistentem. Vedle prací nového úřadu P. rozvíjel utěšenou činnost ve prospěch své řeči mateřské. Posilou těchto uslechtilých snah bylo mladistvému vlastenci přátelství Josefa Jungmanna, jenž byl pokládán za vůdce družstva mladších spisovatelů českých. Jungmann hodlal s přáteli svými vydávati jakousi encyklopaedii, k níž přihlásil se také P. za spolupracovníka, a to chemii, již Jungmann pro nesnadnost látky ani nepojal do svého programu. I v usilování vlasteneckém, založiti spolek, jehož hlavním účelem by bylo podporovati řeč a literaturu českou, P. horlivě se připojoval k Jungmannovi a hraběti Berchtoldovi; pomysleli založiti »Národní Museum« — ale nepřizní úřadův a liknavost mužů, do nichž největší klady naděje, zmařily vlastenecký úmysl. Teprve když hrabě Ant. Kolovrat, nejvyšší purkrabí, učinil provolání »k vlastencům umění milovným«, aby založili Museum české, t. j. ústav, »v němž by všeliké přírodní a historické znamenitosti země České byly uloženy«, naši vlastenci odhodlali se dožádati správce zemského, aby o to se zasadil, by v ústavě tom i řeč i literatura česká docházely přízně a pomoci. Již domnívali se, že dávná tužba jejich jest vyplněna, Jungmann v novinách Krameriových uveřejnil nadšené vyzvání — avšak trpké bylo zklamání: zakladatelé Musea pomysleli sice na pěstování dějin českých, ale jazykem německým; hodlali psáti o jazyce českém a jeho literatuře, ale německy; jen prostou češtinou pro lid venkovský měly se vydávati povídky, báchorky a po případě i kroniky. Teprve po 15 letech (1831) Jungmann i P. pozdravili v »Matici české« bezpečný útulek literatury a řeči české. Zatím však rozhodnuto bylo o životní dráze P-ově. Prof. Berger zemřel totiž r. 1818 a asistent jeho P. jmenován byl zatímním učitelem přírodopisu při lékařské fakultě; i začal 1. pros. své výklady a pokračoval v nich až do konce července. Před koncem školního roku uprázdnila se na lyceu v Olomouci professura všeobecného přírodopisu a technologie; P. o ni zažádal a také ji obdržel počátkem měsíce srpna. Odchodem jeho uvízl alespoň na čas nový podnik literární. Hodlaliti přátelé výše

uvedení vydávati všenaučný časopis, na nějž sháněny již příspěvky i literární i peněžité. Na štěstí nebylo však P-ovi souzeno dlouho pobýti v Olomouci; již dne 1. list. 1819 byl navržen pro stolicí po Bergrovi a dne 19. kv. 1820 místo to bylo mu uděleno. Teprve však v zimním běhu r. 1820 byl installován a od té doby přednášel na universitě po 28 let; v zimních bězích vykládal nauky mineralogické, v letních bězích nauky zoologické. V pros. r. 1818 promovován za doktora lékařství bratr P-ův Karel a již rok potom oba bratři vydali výsledek svých výzkumů botanických, pokud Čech se týkali, ve spise: *Flor Čechica — květena česká* a věnovali jej dru Ondř. baronovi ze Stiftu, řediteli studií lékařských. Ve spise tomto popsali celkem 1498 druhův rostlin po Čechách rostoucích, a to na základě bezpečných a zaručených dat. Jest to tedy spis kritický, jehož data potvrzena byla herbářem, oběma bratry sestaveným. Ze prvý pokus úplně květeny české nad očekávání se zdařil, stalo se vydatnou pomocí botaniků českých i několika cizích. Přispěliti Česi: hrabě Berchtold, hrabě Kašp. ze Šternberka, prof. Jos. Steinmann, Filip Max. Opiz, prof. Ign. Tausch, Lhotský, Nening, Neumann, Jos. Sýkora, Karel Merk; z cizích: baron z Jacquinu, dr. Host, prof. Schott a Grabowski ve Vratislavi. Jako předchozí dvě květeny české, Schmidtova a Pohlova- které však nebyly dokončeny — také dílo bratří P-ův je založeno na soustavě Linnéově; kdezto však květena Schmidtova je psána latinsky, Pohlova německy, uvádějíc jen tu a tam jména česká, jak je spisovatel nalezl ve starých českých herbářích — P-ové provedli názvosloví Linného jazykem mateřským, vybravše rodová jména jednak »ze spisovatelův otcovských hojných«, jednak »podle pravidel genyusa jazyka našeho stvořili« a konečně-áč velmi málo, »vypůjčili z polštiny nebo z ruštiny«. Ale právě těmito novými jmény, pak že květena vydána byla novým pravopisem, bratří P-ové vzbudili nelibost »staromilcův«, z nichž zvláště Puchmajer se vyjádřil, že »spisem tím barbarství učiněn byl počátek, kteréž vtírá se do jazyka našeho« Nicméně dlužno uznati, že i přes veškeré omyly své květena »skytá již dobrý obraz jevnosnubného rostlinstva Čech«, a že česká pojmenování rostlin v ní navržená až do dnes se udržela mimo několik nepatrných celkem změn. — Přes všeliké překážky podařilo se P-ovi také vypraviti encyklopaedii českou, byť v menších rozměrech, a to jakožto první český vědecký časopis, »Krok«. Sám ujal se redakce a s Jungmannem a přáteli shledával pracovníky. První svazky byly vypraveny nákladem hraběte Berchtolda r. 1821. Náklad prvního svazku vypočten na 300 zl., ale odběratelů bylo sotva 200; pro tyto nesnáze, jakož i pro nepřiznání censury »Krok« nevycházel pravidelně: r. 1821 vydány dva díly, za tři další léta 3 díly, pak teprve r. 1827 a 1828 vydáno po jednom díle a od r. 1831—37 vydáno 5 dílů, r. 1840

vyšel díl poslední. Kdežto mladší spisovatelé a vůbec ctitelé Jungmannovi vítali nadšené každý díl »Kroka«, starší vlastenci naprosto odsuzovali vědecký jeho směr, předpovídající mu, že »brzo usne«. I censura mnohým článkem byla pobouřena, ano v lednu r. 1822 P. dostal záповeď dále jej vydávati; vídeňská censura však nález pražské censury zrušila. Z 19 článků P-ových v časopise tom nejdůležitější jsou tyto dva: *Přírodopis o nerostech*—první vědecká práce mineralogická v jazyce českém; *Navržení soustavy živočichův dle tříd, řádů a rodů a spolu pokus zčestění potřebných v živočišstvu názvův* — kde P. provedl úplnou terminologii českou všech oddílů živočišstva. Byť přispěvatelé »Kroka« druhdy dali se purismem daleko zavěsti, takorka mermomocí počest'ující všechna slova vědecká, přece spravedlivě dlužno doznati, že z usilovné snahy té vykvetla naše literatura vědecká. Nejobsaňlejším dílem P-ovým jest *Rostlinář*, jež vydával s Bedř. Všemírem hrab. z Berchtoldu (od r. 1820). Spis je tištěn v švabachem na 323 stránkách a rozdělen ve troje oddělení. První oddělení obsahuje dějiny rostlinnictví v Čechách, anatomii a fyziologii (»hospodářství rostlin«), názvosloví, soustavu, zeměpis rostlin a úpravu herbare. Po stránce slovtvorné zajímavý jsou nejvíce počátky české chemie, názvy anatomické a české názvy rostlinické. Druhé oddělení, které mělo obsahovati zákony živobytí živočišného a základy o mocech a účících rostlin, jakož i slovník chemicko-umělecký, tiskem vydáno nebylo, nýbrž spisovatelé jali se již r. 1821 vydávati oddíl třetí, zavírající v sobě popis a obrazy rostlin (*O přirozenosti rostlin aneb Rostlinář*). S počátku hr. Berchtold účastnil se také tohoto díla, vytrval však pouze do vydání sešitu 38., odkudž celé dílo spisoval P. sám. Oddíl tento vydáván v sešitech ve velikém čtvercovém formátě o 6 1/2 archu textu a čtyřech obrazech. Obrazy, které P. sám ryl do mědi, byly jednak černé, jednak malované; malbu prováděly sestry P-ovy Klára a Terezie. Na sešit o černých obrazech předplácelo se 1 zl. 45 kr., na exemplář o malov. obrazech 3 zl. 15 kr., text tištěn úhlednou latinkou. Bohužel, že dílo to pro skrovný počet předplatitelů ukončeno býti musilo 49. sešitem (1835) k nemalé škodě literatury české; nic nenadsazuje rkouce, že by bylo k okrase každé literatury, neboť bylo důkladné nejen po stránce vědecké, než i po stránce umělecké a technické. Menší spisky P-ovy té doby vydané jsou: *Důležité slovo rodičům, duchovním a vrchnostem o blahodělnosti očkování chranickami* (1821) a *Deliciae pragensis, historia naturale spectantes* (1822), kteréž měly býti jakýsi sborník prací českých přírodopycův, avšak přestáno na jediném dílku, v němž Svatopluk popsal členovce zalité v jantaru a Bořivoj některé rostliny sicilské, brazilské a dvě české rostliny tajnosnubné; přidavek ke květeně české obsahuje příspěvky obou bratrů. Také do Časopisu musejního přispěl P. dvěma články: *Popis*

vody Kysibelské (1831) a *O povětronicích* (1833). V těch dobách (1825) plzeňský profesor Vojt. Sedláček vydal první českou fysiku, do níž ku prosbě spisovatelově P. sepsal druhý díl (1828), *Lučbu, čili chemii zkusnou*, na základě spisů Henriho a Wurzera Chemie byla v literatuře naší pole, »jehož dosud nebylo se dotklo rádko«, pročež šlo P-ovi o to, poříditi hlavně terminologii. Při práci té »svítil« mu polský chemik Sniadecki a přátelsky pomáhal Jungmann. I podařilo se P-ovi vytvořiti názvosloví národní, o němž pověděti mohl, že takového žádný národ dosavadě nemá; názvosloví jeho jest mnohem pohodlnější nežli latinské. Méně zdařil se mu pokus počestiti jména všech prvků. Teprve však po sedmi letech (1835) P-ovi dopřáno, že mohl vydati druhý díl své Lučby nákladem Václ. Spinky. Prodlení let způsobilo, že tento druhý díl jest na svou dobu »spis dosti nedokonalý«. Také k dílu »Reliquiae Haenkeanae« (1825, viz Hánke) přispěl P. zpracováv řád trav a řád Taccaceae, spolu pak s bratrem obavad rostliny šáchorovité, a horlivě se účastňoval jednání a prací ve Vlastenecké společnosti hospodářské. Když usilovné snaze Frant. Palackého podařilo se konečně »v lůně společnosti Musejní utvořiti sbor pro vědecké vzdělávání řeči a literatury české, zdálo se P-ovi, že již již skutkem se stává dávná tužba jeho, vydati reálný slovník encyklopaedický. 28 přispěvatelů přihlásilo se a za redaktory zvoleni: Fr. Palacký (odbor historicko-zeměpisný), Jan Svat. P. (přírod. a technolog.) a Jos. Jungmann (filolog, a filosofický oddíl). Než sbor tento nechtěl přestati pouze na vydání encyklopaedie, nýbrž rozšířil činnost svou i na vydávání spisů jiných. Za tím účelem založena byla pokladnice (1831) neboli »Maticе česká«, v níž P. byl s počátku jednatel a pokladníkem a již věrně sloužil až do své smrti; v roce, kdy P. s Maticí se rozloučil, měla 2913 členův a jistinu 51.430 zl. (Viz Maticе, str. 981.)—Kdežto v zoologii, botanice a mineralogii P. zdárně se pokusil o díla původní, v geologii počal překladem proslavené (Cuvierovy *Rozpravy o převratech kůry zemní a o proměnách v živočišstvu. jimi způsobených*) (1834). Předmluva, k dílu tomu připojená, po mnohé stránce jest »vzácná, všude a všeho povážení hodná«. Kniha není pouze překladem Cuvierova díla; P. přibral i výklady jiných geologův, sám přičinil několik přidavkův a ukončil spis krátkým životopisem Cuvierovým. Připojeny jsou čtyři lithograf. tabulky, na nichž představeno je šest vyhynulých tvorův. Ještě téhož roku, co vydal *Rozpravy*, P. obohatil literaturu českou původním spisem, o němž hlasově nejpopolanější se vyslovili, že, kdyby byl vydán býval v jiném jazyce, nehynoucí by byl zjednal slávu svému původci. Jeť to *Ssavecťvo, rukověť soustavní k poučení vlastního. Rozsáhlý spis rozdělil na tři části: o oustrojnosti a ouřadech těla vůbec, o oustrojnosti a ouřadech ssavců, o soustavě všech známých pokolení a největším díle*

rodův. K dílu tomu hodlal připojit »obrazy ssvaců věrné«, jichž měl asi 160 hotových, ale k vydání jich nedošlo. Trvalé ceny dodává spisu česká terminologie, provedená v soustavě šsvactva tak š'astně, že dosud základem jest všech našich spisů, jednajících o ssvacích. V týchž rozměrech P také zpracoval přírodopis ptákův, i k němu nakreslil a do medi již vryl obrazce — bohužel, že rukopis tento úplně se ztratil, jediné zbyly nápisy ptáků ve sbírce univerzitní, které prof. dr. Frič otiskl v Purkyňově »Živě« (12. roč. 87. str.). — I k řemeslnictvu českému P obracel zřetel a zavděčiti se mu hodlal překladem a doplněním Poppéovy »Technologie« (Obširné prstonárodní naučení o řemeslech a umělostech) a »Časopisem technologickým«, jehož byl redaktorem. Trídlná technologie jest vlastně volným zpracováním, prstonárodním výkladem o řemeslech a naukách pomocných, aby všeliký řemeslník z této knihy se mohl poučiti; chtěl však také dokázati, že v jazyce našem dostatečná jest zásoba jmen rozličných prací, náradí i nástrojův. Technologického časopisu první svazek byl vydán již r. 1837 a pak vyšlo pět svazků do r. 1839; celkem obsahuje 115 článků, většinou zajisté P-em zpracovaných nebo přeložených. Ačkoli práce tato nedošla zaslouženého uznání a rozšíření, přece nebyla nadarmo. V šlepějích P-ových bral se žák jeho dr. Karel Amerling, jenž po Čechách pořádal přednášky technologické a účastníkům rozdával Technologii i Časopis; takto knihy ty vnikaly pohenáhu do vrstev, jež prve o ruchu národním neměly ani potuchy. »Slovník řemeslnický«, jež P. po řadu let sestavoval a již i k tisku chystal, stihl neblahý osud všech rukopisů P-ových. Soukromá společnost »Stálců« nákladem svým vydala r. 1837 veliké dílo P-ovo: *Nerostopis čili Mineralogii, rukojet' soustavnou k poučení vlastního*, založenou na samostatném, mnoholetém zpytování a zkoumání, k němuž poskytl materiálu sbírky univerzitní přírodovny pražské a musea evropská, jež P. na svých cestách byl navštívil; i majetníci soukromých sbírek ochotně mu přispěli. I vznikl spis, jenž vedle »Rostlináře« jest nejdůležitější prací P-ovou. *Hlat'opis* vložil P. již ve třetím díle »Kroku«, v Mineralogii jej vložil celkem stručněji Soustavu zvolil chemickou a třídy nerostů založil na prvcích negativně elektrických, řády na prvcích kladně elektrických; tyto rozdělil na rody, které zbudoval na znacích vnějších i lučebných, a rody na »slaty«, jejichž rozdíl vybral ze znaků hlat'opisných. Kromě cizích nalezisk uvádí hlavně naleziska česká a slovenská; také užitek nerostů slušně jest vyloučen. K dílu tomuto připojen jest atlas hlat'opisný, do něhož P. sám vykresy kreslil a Merklas do medi ryl. Na 41 obraze jest představeno 1677 hlati, mezi nimiž je veliký počet původních pozorování P-ových. Jakož tento atlas bohatostí předčí nade všechny atlanty krystalografické do té doby vydané, tak i Mineralogie »byla té doby nejlepší ruko-

jet' té nauky v kterémkoli jazyku«. Jenom nezdaril se pokus počestiti jména nerostů: mnohá jména nejsou dosti vhodně volena a tudíž až na nepatrné výjimky nadobro zanikla. Seznav, že by ani pětkrátě tolik svazků, co již vydáno bylo, nestačilo k dokonání Rostlináře, P. odhodlal se, že zkrátí část' již vydanou a ostatek ze upraví v rozměrech tohoto přepracovaného dílu. Nový Rostlinopis obsahovati měl rostliny ve všeliké příčině užitečné a škodlivé, ale výpisy měly býti docela stručně a obsahovati měl jen nejdůležitější řády. Také pracoval o úvodu k botanice, jež provázeti měl atlas. I vydán nákladem »Maticе české« r. 1846 *Všeoebecný rostlinopis* ve dvou silných svazcích (spisů musejních č. 23), který »podnes i laikovi i odborníkovi k nahlédnutí jest užitečný a potřebný«; popsáno v něm na 4000 druhův. Celková-úprava knihy jest velmi úhledná. Po dvou letech takéž nákladem Maticе vydány *Počátkové rostlinosloví*, v nichž P. vypisuje »všeliké tkaniny rostlinám osoblivé, oustroje z nich sestávající«, pak ve druhém oddíle »činosloví« (fysiologii) a choroby rostlinné. Dodatkem jest zeměpis rostlin a výpis rostlin z kamených. Vzorem celého spisu byla P-ovi Bischoffova učebnice »Handbuch d. botan. Terminologie«. Kdežto Rostlinář zachoval cenu svou až po dnes, dlužno vyznati, že ona stanoviska, na nichž P. zbudoval své Počátky, jsou nyní namnoze překonána. Také dojmá »nemile jakási zběžnost, neskladnost a nevypracovanost« a že terminologie Počátků s terminologií Rostlinopisu na některých místech se neshodují. Leč přes to přece vše česká terminologie, kterou P. v tomto svém spise nadmíru důkladně provedl, posud trvá jako odkaz nejcenější. K »Počátkům« připojen »k lepšímu porozumění celého výkladu« atlas o 32 tabulích, jehož obrazy P. sám kreslil a Slovák Petr Slavomil Bohůně do medi ryl. Touto knihou zakončena literární činnost P-ova, za níž dostalo se mu vyznamenání r. 1848, že s P. J. Šafaříkem a Fr. Palackým jmenován byl řádným členem nově založené akademie císařské ve Vídni, jejíž slavnostní schůze všichni tři čeští učenci se zúčastnili. O rok dříve císař jmenoval jej skutečným členem akademie vídeňské. Rokem 1848 nastal obrat i v tiché činnosti P-ově, an s jinými vlastenci uveden byl na jeviště politické. Byl zvolen do sboru Svatováclavského, náhradníkem poslanců do českého sněmu (za Prahu), poslancem říšským za okres novokdyňský, výborem obecním, účastnil se horlivě sjezdu rakouských Slovanů, konaného v Praze v květnu a červnu. Byl také ustanoven porotíkem soudu pro tiskové záležitosti. — Jako professor university P. založil r. 1829 zoologický kabinet a horlivě se staral o doplnění sbírek mineralogických, které již r. 1775 byly založeny. Za tou příčinou podnikal vědecké cesty po evropských universitách a znamenitých sbírkách, zjednáje příspěvky do svých kabinetů jednak koupí, jednak vý-

ménou. Při pracích těch k ruce mu bývali jeho assistenti: bratr Karel, dr. Linhart, Ramisch, Glückselig, Amerling, Fr. Nickerle a posléze dr. Pečírka. Ale po všechnu dobu svého učitelství P. nekonal úřadu ani děkana ani rektora university. Již r. 1843 a 1845 P. meškal za léčením v Karlových Varech a to se svým bratrem; na začátku měsíce dubna r. 1849 nastudil se na procházce po Letné a ochuravěv prudkým zápletem plic zesnul 6. dub. ochmutím plic, a to v téměř domě, v kterém se narodil, přeživ o sedm měsíců 57. rok svého života. Pochován byl dne 9. dub. za neobvyklé účasti obecenstva všech tříd a stavů na druhém hřbitově olšanském v prvním oddělení ve hrobě č. 333. Hrob tento nikdy nebyl označen památkem, a tak se stalo, že místo, kde odpočívá nejzasloužilejší vlastenec, hodný státi po boku Jungmannově, jest opuštěno a zapomenuto. P. zemřel svobodem; dědictví připadlo bratru Karlovi a sestřím; korespondence a liter. pozůstalost prý rozprodána za starý papír a tím úplně zničena. Srv. Prof. dr. Ladisl. Čelakovský, O vědeckém významu J. Sv. P-a (Almanach České akademie, 1892); MÚdr. K. Choudounský, J. Sv. P. (»Živa«, 1891); J. Sv. P., k stoleté památce narození jeho podává Al.J. Bernard (»Osvěta«, roč. 21.).

2) P. Karel Bořivoj, mladší bratr před., vynikající botanik český (* 17. února 1794 v Praze — † 2. říj. 1852 t.). Oblibiv si záhy vědy přírodní, zvláště botaniku, věnoval se na rozdíl od svého bratra-polyhistora této vědě až na některé výjimky cele. Kdežto Jan Svatopluk ušlechtilou snahou byl veden předvésti českému národu posavadní výsledky vědy botanické (i jiných věd přírodních) v samostatných kompenciích jazykem českým na základech stvořeně jím terminologie a tím zvýšiti úroveň vzdělanosti v národě Českém, Karel Bořivoj nespokojil se s pracemi rázu více kompilačního, nýbrž napsal řadu původních prací botanických směru systematického, ceny trvalé, psaných latinsky neb německy, tedy v řečech s terminologií již dávno vyvinutou a ustálenou. Po této stránce měl P. práci mnohem lehčí, než jeho bratr, s nímž ostatně dobře se doplňoval a s nímž také již r. 1812 vydával výše zmíněný herbarš sušených mechů, lišejníků a j. tajnosnubných pod názvem *Vegetabilia cryptogamica*. Základy k tomuto dílu položeny byly hojnými výlety do okolí pražského, jež záhy se starsím svým bratrem konal. Jako bratřoví tak i jemu byli učitelé v prvních počátcích botaniky V. B. Seidl a prof. Novodvorský, jehož mimořádné přednášky oba navštěvovali. Pro rozšíření svých botanických vědomostí jako kandidát medicíny na universitě pražské podnikl P. r. 1817 cestu do Itálie a Sicílie, prozkoumav mezi jiným okolí Etny, Palerma, Syrakas a Messiny, i přinesl s sebou hojný materiál, ježž pak doma zpracoval. Na cestě té měl též příležitost seznámiti se s vynikajícími botaniky, jakými byli Tenore, Gussone, Russo a j. Popis cesty v jazyce českém nalezen byl

v pozůstalosti P-ově. Na základě dissertace o sicilských travách (*Gramineae siculae. Dissertatio inauguralis medico-botanica*, v Praze, 1818) pak po složení rigoros medicinských prohlášen byl r. 1818 doktorem lékařství. Stav se po odchodě bratřovně na Moravu po něm assistentem u prof. Bergra, účastnil se při pořádání cis. přírodnického kabinetu. Do té doby spadá vydání květeny české (*Flora čehica*, 1819), jejíhož zpracování s bratrem se účastnil, což platí také o spisu r. 1822 vyšlém: *Deliciae Pragenses*, obsahujícím pojednání z různých oborů věd přírodních a též 3 původní pojednání botanická K. B. P-a, odnášející se k rostlinám sicilským, brazilským a českým. Samostatně vydal o šachorovitých travách sicilských spis pod názvem: *Cyperaceae et gramineae siculae* (1820). Spisy posléze jmenované sepsány byly latinsky, jakož napotom K. B. P. práce své publikoval téměř jen latinsky neb německy, vyjma několik článků v encyklopaedickém časopise »Krok«, kdežto Jan Svatopluk užíval odtud výhradně jazyka českého. R. 1822 K. B. P. stal se kustodem zoologických a botanických sbírek při Národním Museu nově v život vešlém, maje nyní příležitost plně rozvinouti vynikající schopnosti své zvláště na oddělení botanickém. Jakožto výsledek této činnosti vycházelo v l. 1825—35 vynikající systematické dílo botanické pod názvem *Reliquiae Haenkeanae* ve 2 dílech (každý zas o dvou svazcích), v němž nově popsány a vyobrazeny četné nové rody a druhy rostlin posílaných Tadeášem Haenkem z Jižní Ameriky do Čech. Neméně cenné a skvostné dílo (avšak nedokončené) jsou *Symbolae botanicae s. descriptiones et icones plantarum novarum aut minus cognitarum* vydávané v l. 1830—39 (ve dvou dílech a 8 svazcích), opatřené nadhernými tabulemi, P-em vlastnoručně porizenými. Těž na důkladné popisy mnoho práce bylo věnováno, tak že oba spisy jmenované značně se těšily a dosud se těší vážnosti. Vedle botanické činnosti vidíme P-a zastávati r. 1828 úřad fysika u berounského úřadu krajského, jenž měl sídlo své v Praze, od r. 1829 pak sekretářství pražské fakulty lékařské. R. 1831 činně se účastnil jako lékař v době epidemie cholery, jež zasáhla i Prahu. Ale postavení přiměřeného jeho významu vědeckému dostalo se P-ovi teprve r. 1832, kdy jmenován byl professorem všeobecného přírodopisu a technologie na filosof. fakultě v Praze. Ani tu pak nevdzal se mista kustodského při Museu. Jsa vynikajícím učencem nezbavil se při svých přednáškách universitních jistě tísne a neobratnosti řečnické. Za příčinou zdraví svého K. B. P. navštěvoval někdy Vary Karlovy i uveřejnil také jako plod svých studií floristických zde konaných seznam květeny karlovarské pod titulem *Flora of Carlsbad* v De Carrově spisu *Essay on the mineral waters of Carlsbad* (Pragae, 1835). V téměř roce (1835) jmenován byl členem Král. české spol. nauk a odtud pak vidíme četné práce jeho otištěné ve zprávách téže

společnosti, jako na př. pojednání o Lobeliaceích (*Prodrromus monographiae Lobeliacearum*, 1835), o balsaminkách (*Bemerkungen über den Bau der Blumen der Balsaminen*, 1836). Pozornost nevědní vzbudila práce vydaná v 5. sv. »Pojednání Král. společnosti nauk« (pak též samostatně) pod názvem *Tentamen Pteridographiae s. genera Filicacearum, praesertim juxta venarum decursum et distributionem exposita* (s 12 tabulemi, 1836), v níž způsobem originálním na základě nervatury listové doplňuje nebo pozměňuje charaktery rodů a řádů kapradin, zaváděje takto z části nové rozdělení soustavně těch rostlin. Dodatek k této práci vyšel r. 1843. Další důležitější pojednání P-ova o kapradinách jsou: *Hymenophyllaceae. Eine botanische Abhandlung* (uvěřejněná též v »Pojednáních Král. spol. nauk« r. 1843) a *Die Gefässbündel im Stirps der Farren* (t., 1847). O zrůdnostech rostlinných jedná spis *Ueber die Monstrositäten der Blumen einiger Cruciferen* (Linnaea, 1831), biologické, teratologické a morfologické příspěvky přináší P-ovy *Vermischte botanische Aufsätze* (»Verh. d. Ges. des Vaterl. Museums«, 1832), fossilním rostlinstvem zabývá se spis *Beiträge zur Kunde vorweltlicher Pflanzen* (t., 1838), při čemž pamatovati sluší též textu, jež P. napsal k 5. až 8. dílu Kašpara hr. ze Sternberka »Flora der Vorwelt« (1833—38). Výjimkou nacházíme mezi spisy P-ovými též jeden obsah mineralogického: *Anleitung zum Selbststudium der Oryktognosie in technischer Beziehung* (1834), jakož i učebnici zoologie pro děti a první vyučování (*Naturgeschichte des Thierreichs für Kinder u den ersten Unterricht*, 2. díl, Praha, 1837—40). — P. pojmenoval a popsal řadu nových rostlin, najmě exotických, a též k jeho cti pojmenováno bylo mnoho druhů rostlin různými botaniky. Rozsáhla byla korespondence P-ova a četná vyznamenání různých akademií a učených společností svědčila o uznání jeho vynikající činnosti již za živobytí jeho. U příležitosti 500. jubilea pražské university P. byl jmenován čestným doktorem fakulty filosofické. Obsírný životopis viz v časopise »Živa« z r. 1853.

Preslav: 1) P., hlavní město Bulharska v X. stol., Veliký P. v památkách XIV. stol., původně Prejčeslav' (tak má i apostol, psaný zde r. 1277, v. »ČCM.«, 1851, str. 154), od téhož osobního jména, podobně jako Perejaslav' na Rusi; u Byzantincův slove *Presthlava, Pristhlava, Peristhlava*. Leželo 2 hodiny jižně od Šumna v malebné a přívětivé krajině, na sev. úpatí nízkého, hustým lesem pokrytého Preslavského Balkánu (okolo 600 m), na místě, kde řeka Tiča (tur. Akylly Kamčik) z lesní doliny 3 hodiny dlouhý vystupuje do krásné úrodné pahorkatiny, plně ovocného stromoví. Podle starobulharského vidění Izaiašova, apokryfu s historickými výklady, a podle Dubrovčana Lukariče P. založil cíř Symeon (?927). Za úpadku říše Bulharské dobyl ho ruský pohanský velkokníže Svjatoslav. jemuž jej zase odňal byzantský

cíř Jan Címiskes r. 971. Vítězi přezvali město na Joannopolis, ale název ten se neujal. V XI. stol. v P-i často býval hlavní stan Pečeněgův. Ještě Niketas Akominatos (ok. 1200) líčí P. jako město prastaré, docela zbudované z pálených cihel, mající největší objem z měst podhaemských. Metropolit velkopreslavský byl »protothron« patriarchátu trnovského. Za tureckého panství město, od Turkův nazvané Eski Stambul (»starý Cařihrad«), pozbylo své důležitosti. Hradby a zdi bourány hlavně k stavbě pevnosti Šumenské. I biskup preslavský sídlo své z jednoho sou sedního kláštera přenesl do Šumna. Zříceniny popisují Bongars (1585), Lukarič (1605), Hadži Chalfa, Petr Bogdan (1640), Karsten Niebuhr (1767), Kanitz (1872), Konst. Jireček (1884). Vidí se ještě zbytky dvojitých hradeb, jak je popisuje Lev Diakon (ok. r. 1000). Zevnější hradba obkličuje veliké prostranství, nyní zaujaté sady a nivami, z části i lesem, s četnými prameny. Uvnitř stojí opodál levého břehu Tiče ještě na 6—7 m zvýšil zdi »cárského dvoru« (nyní »saraj«, nepravidelného to čtverce z velikých bílých kamenův. Na sev. straně ssutin leží kromě hradeb městečko Preslav, středisko jedné okolije kraje šumenského, s 3521 obyv. (1893).

2) P. Malý, Perejaslavec ruských letopisův, *Mikra Presthlava* Byzantincův, ležel v nynější Dobrudži blízko ústí dunajského Podle kroniky Nestorovy v X. stol. v »Perejaslavci na Dunaji« scházelo se všecko bohatství, z Řecka zlato, stříbro, víno a ovoce, z Čech a Uher stříbro a koně, z Rus kožichy, vosk, med a otroci. Kniže Svjatoslav dobyl ho přý po udatné obraně od Bulharův. Recké zprávy o této válce znají však jen Veliký P.; Malý P. připomíná se teprve k r. 1000 za válek Basilia II. Poloha je nejistá. Arab Idrisi (1153) klade »Berisklafisu« na Dunaj, 4 dni pod Drstrem (Silitrii) a 4 dni nad Bisinem (dnešním Mačinem). Na italských mapách Černého moře z XV. stol. je zaznamenána »Proslaviza« na mořské straně Dobrudže, jižně od dnešního města Babadagu, na západním břehu laguny Razimské, jedna ves slove tam posud Stara Slava. Ves Prislav, obydlená od Rumunův, leží u Dunaje asi 8 km východně od Tulče, již pod odstěpením ramena Svatojirského od Sulinského. Zpráva map italských zdá se býti nejspolehlivější. K. Jk.

Preslavice viz Přeslavice 2).

Preslen: 1) P. viz Předění a Vřeten o.

2) P. v bot. viz List, str. 109 b -110.

Přeslice viz Předění.

Přeslička, *Equisetum (Schachtelalm)*, jediný dosud rostoucí rod čeledi přesličekovitých (*Equisetaceae*) z oddělení rostlin cevnatých tajnosnubných. Nynější p-ky jsou jen byliny a známo celkem asi 25 druhův rostoucích zejména na bařinatých a vlhkých stanovištích. Z oddenku plazivého vyrůstají ryhované lodyhy, jež mají listy v přeslenech, v zubaté pošvy srostlých. Počet listů jest obyčejně násobkem čísla 3. Lodyhy plodné (jarní) okončeny bývají jehnědovitou homolí a jsou

rozdílné od neplodných, někdy zase jsou stejnotvárné s neplodnými. Výtrusnice sedí po 4–7 na spodní straně hranatých štítků, z nichž celá homole podobající se klasu jest sestavena. Tyto výtrusnice pukají vnitřní skulinou. Výtrusy opatřeny jsou mrštníky. (Ostatní viz Přesličkovité.) U nás roste toliko deset druhů. *E. hiemale* L., **p. zimní**, rostoucí v bařinných místech v lesích, v porůčích, má lodyhu měkce ryhovanou, jednoduchou neb málo větvitou, silnou, temně zelenou a ozimou, s pošvami válcovitými, těsně přiléhajícími, nahofe i obyčejně na zpodu s úzkou černou páskou. Zuby pošev jsou kopinatě-šídlovité. *E. elongatum* Wild. (*E. ramosissimum* Desf.), **p. prodloužená**, má lodyhu jednoletou, jednoduchou nebo zdola mnohovětveňnatou. Roste na písčinatech a v porůči. *E. variegatum* Schleich., **p. přešestá**, vyskytuje se u nás jen u Bělé pod Bezdězem, Všetat a Kladna ve vlhkých příkopech lučních. Lodyhy její jsou útlé, jednoduché a ozimé. *E. maximum* Lamk. (*E. telmateja* Ehrh.), **p. obrovská**, má silné lodyhy až přes 1 m vysoké. Jarní lodyhy jsou plodné, tlusté, pleťově zbarvené, slabě ryhované, kdežto letní neplodné, jako slonová kost bílé, s větvemi 6–8hranými, jednoduchými. Tato naše největší **p.** roste na několika stanovištích na okraji potoků v bařinaté lesní půdě (na př. Sedmihorky u Turnova, Libušín u Slaného). *E. arvense* L., **p. polní** (*Kammenkraut*), jest nejobecnějším druhem rostoucím na polích, pastvinách, písčinatech a v lesích. Jarní lodyhy jsou pleťově barvy nebo žlutavé, neryhované, s pošvami kornoutovými, žlt mají 9–12 kopinatých zubů. Lodyhy letní 9–12žebřé, zelené, s větvemi 4–5hranými, jednoduchými neb opět rozvětvenými. *E. silvaticum* L., **p. lesní**, jest někde dosti hojná v stinných a trochu vlhkých lesích. Pošvy jarních lodyh jsou veliké, nadmuté, zvonkovitě válcovité, 3–4klané, s ústy červenohnědými a suchomázdřítými. Lodyhy letní jsou tmavozelené s větvemi opět rozvětvenými, bývá nicí a na žebrech lodyžních nacházíme 2 řady ostenků. *E. pratense* Ehrh., **p. luční**, roste v písčinatech lukách nebo také v suchých lesích. Jest to zase druh řídké jen se vyskytující. Pošvy jarních lodyh jsou kornoutovité, 8–13zubé; zuby přihnědlé mají širokou bělavou obrubu a bývají někdy po 2–4 spojeny. Letní lodyhy jsou sivozelené s jednoduchými větvemi, na žebrech s jednou řadou ostenků. *E. palustre* L., **p. bahenní**, roste velice hojně na bahnitých a rašelinných lukách, v příkopech. Má černohnědou homoli plodní. *E. limosum* L., **p. mokřadní**, má lodyhu silnou, tlustou, s 10–15 hladkými žebry; homole plodní jest hnědá. Roste hojně v lesních mokřadech, na březích řek a rybníků. *E. litorale* Kuhl., **p. pobřežní**, jest vzácný druh rostoucí na písku u Velešlavína u Prahy a na Jeseníku. Z cizozemských sluší se zmíniti o *E. giganteum*, obrovské **p-čce** rostoucí v tropické Jižní Americe, jež jest největší ze všech druhů dosud žijících. Dosahuje často až přes 11 m výšky

a jest jen 8–24 cm tlustá; chabou lodyhou vzhledem k výšce své popíná se mezi stromy. Většina **p-ček** jest škodlivým a obtížným plevelem polním. Zejména **p.** polní jest na polích písčinatech hojně rozplemeněna, jako **p.** bahenní zase na mokřících, rašelinných lukách. Krmivo těmito **p-mi** promíšené jest dobytku škodlivé. **P-ky** chovají v sobě hojnost kyseliny křemičité (v pokožce) a proto užívá se jich v domácnostech k čištění kovového nádobí a k hlazení dřeva (**p.** zimní a polní). *Vm.*

Přesličkovité, *Equisetaceae* (*Schachtelhalme*), jsou čeledi rostlin cevnatých tajnosnubných. Z plazivého oddenku vyrůstá lodyha ryhovaná, jež má listy v přeslenech v zubaté pošvy srostlých, z jejichž base zevně vyhánějí větve. Na konci plodní lodyhy tvoří se jehnědovitá homole klasu podobná, složená z hranatých štítků, na jejichž vnitřní straně sedí 4–7 výtrusnic (sporangii) pukajících vnitřní skulinou. V těchto tvoří se stejné výtrusy (isospory), které opatřeny jsou dvěma mrštníky (elateri), vláknky to hygroskopickými. Tyto při vysychání se rozpinají, ve vlhku zase svinují a tím výtrus se pohybuje. Z výtrusu vyklíček prvoklíček, který jest zelený, listovitý a jako u některých kapradin, ale nepravidelně rozečklý a kadeřavý. Prvoklíčky jsou často dvoudomé. Samčí prvoklíčky mají jen pelatky (antheridie) a jsou menší; samičí jsou větší a méně rozštěpené a v nich vyvinují se zase zárodečnický (archegonie). Oboje pohlavní orgány jsou podobné kapradinám, jen spermatozoidy jsou větší a méně točené. To jest generace pohlavní. Ze zárodečnickův oplozených vyvinuje se nepohlavní generace přeslička, jež jest vytrvalou bylinou s plazícím se oddenkem, z něhož vzrůstají nadzemní výhonky, většinou jednoleté. Vegetativní, nadzemní lodyhy mají články dlouze protáhlé, duté, kteréž na basi listů, kde se nalézají příčné stěny, snadno dají se oddělit. Jednotlivý článek má nahofe pochvu se zuby (listy), jejichž počet a postavení odpovídá podélným ryhám. Podobně jako u jiných rostlin přeslených střídají se přesleny. Mimo velikou, vzdušnou dutinu uprostřed každého článku jsou ještě jiné vzdušné chodby kolem této. Pevnost lodyhy způsobuje zvláště kyselina křemičítá v pokožce a sklerenchymové pletivo. Všechny listy jsou přeslenité. Vegetativní jsou malé, nezářené (lodyhy assimilují), jednoduché, nedělené, Inervové a v zubaté pošvy srostlé. Rozvětvení lodyh jest u některých druhů hojně. Větve prorážejí na zpodu skrze pochvy a pravidelně se střídají s listy (zuby). Plodné listy rozlišují se od neplodných, totiž jsou volné, terčovité, často šestihrané, v jehnědovitou homoli nahloučené. Čeleď tato jest redukována a má v době nynější jeden toliko rod *Equisetum* (přeslička), jehož asi 25 druhů roste na bařinných a vlhkých stanovištích. U některých jsou neplodné lodyhy zelené a hojně rozvětvené. plodné nerozvětvené a barvy pleťové (*E. arvense* a *E. maximum*), u některých jsou plodné a neplodné lodyhy stejné, zelené bud'

nerozvětvené (*E. hiemale*) nebo rozvětvené (*E. palustre*, *E. limosum*). Z vymřelých p-tých mimo několik druhů pravých přesliček známa i čeled' *Calamitaceae*, kteráž i sem příbuzností náleží. Byly to obrovské rostliny s kmeny 10—12 m vysokými. Dosáhly svého nejvyššího vývoje v kamenouhelném útvaru a na konci první periody úplně zmizely s povrchu zemského. *Vm.*

Přesličník, bot., jest *Casuarina*.

Přesmyk, *prosmyk*, *prúsmyk*, je tolik co *défilé* (v. t. 1), ale hlavně ve smyslu táh-noucím se pouze k horstvu, tudíž *soutěska*, *rokle*, údolí zvláště úzké. *F.M.*

P. (něm. *Ueberchiebung*) nazývá se v *geologii* ten zjev dislokační, kdy jedno křídlo vrstvení bylo posunuto podle trhliny vržení vzhůru nad křídlo druhé, při čemž možno zříti vrstevní hlavy patrových vrstev. Veličina udávající, oč křídlo vrstevní se posunulo z původní polohy, nazývá se *v ý š k a p o s k o k u* (*Sprunghöhe*), někdy sotva znatelná, ale jindy i několik *km* dosahující, čímž se dostanou vedle sebe vrstvy nestejného stáří. S *p-em* setkáváme se zejména v pohorí vrátnatém. Jest to výsledek svařování kůry zemské, při čemž se utvoří trhliny ve vrstevách zemských, podle které se pohybují vrstvy nahoru nebo dolů. Oba ty zjevy nazývají se *vrhem* (*Verwerfung*). *Nový.*

P. v horopise viz *Prúsmyk*.

Přesmyknutí viz *Metathesis*.

Přesnice, slavnost *přesnic*, nazvána podle *přesných* čili nekvašených chlebě, viz *Pascha*.

Přesnit viz *Březnice* 3).

Přesnost jest pravidelnost myšlení a konání, která vyhovuje příkazům logickým a etickým.

Přesný, tolik co *nekvašený* (chléb): dále *nenakažený*, čistý.

Přesouvání daní. Podaří-li se někomu, kdo nějakou daň zapravil, zapravuje neb zapravovati má, břímě její celé neb částečně prostřednictvím soukromoprávního jednání (na př. smlouvy kupní) uvaliti na osobu jinou, pravíme, že daň přesunul. Zjev tento byl záhy pochopen a když věda národohospodářská pokročila, stal se jedním z hlavních temat celé nauky o daních. Zjistnost pudí lidi, aby se zhostili břemene, které jim vzniká placením nějaké daně neb závazkem ku placení její. To se může státi nezákonným způsobem (nesprávnými příznámi, podloudnictvím) nebo poměrným zmírněním pomocí zdokonalených technických postupů (výrobě se více, nežli se předpokládalo při výměře daně ukládané podle váhy suroviny neb prostornosti přístroje) anebo konečně i tím, že někoho, s nímž uzavírá obchod předmětu daně se týkající, obtížím břemenem té daně, t. j. příslušnou peněžní částí. Obecné znaky přesunutí jsou tudíž: 1. někdo jiný než ten, kdo bezprostředně daň platil nebo platiti by měl, se přinutí, aby její břímě převzal; 2. provede se to prostřednictvím nějakého jednání soukromoprávního, které má v širším smysle ráz

směnný (prodej, zápujčka, smlouva námezdní, pachtovní, nájemní). Shrme-li všechny příslušné zjevy pod širší název ceny (cena za hmotný statek, za přenechané užitky, za práci), můžeme říci zkrátka: stane se to v ceně. Nejjednodušší a obecně nejnámější případ je ten, že někdo, kdo podle platných předpisů platí určitou daň spotřební (na př. sládek z piva), v ceně dotčeného výrobku spolu si zúčtuje a vybere přiměřenou část zapravené daně. Veliký jest obor daní, ve kterých zákonodárce na takoveto přesunutí přímo počítá, ježto by jinak zdanění bez obtíží nepřekonatelných anebo zcela nepoměrných ani se provésti nedalo. Výrobce neb obchodník, jehož původně placení daně stihne, stává se tu jen jaksi výběrcím daně od těch, kdo ji podle zákonodávce úmyslu mají nésti, ovšem ne výběrcím z nějaké moci veřejné, nýbrž jen výběrcím faktickým, jenž sám daň odvádí, o němž však zákonodárce předpokládá, že její břímě na sobě uvíznouti nenechá. Nesluší tu však mysliti jenom na jisté t. zv. nepřímo vybírané daně spotřební; užívat' se podobného prostředku také u některých daní zvaných obecně přímými, jako jest zejména t. zv. daň rentová z úroků kapitálových, kterouž má býti stížen věřitel, již však stát, vyplácejí-li se úroky u nějaké pokladny veřejné účtující (banky, spořitelny, železnice), předpisuje dlužníkovi předpokládaje a chtěje, aby ji pak ten věřitel strhl při výplatě úroků. Ve všech dosud uvedených případech jest tedy přesunutí zamýšleno, ono náleží tu ku prostředkům daňové techniky a tato technika musí se tak upravití, aby se přesunutí opravdu mohlo zdáriti, neboť velmi často musí se tu provésti několik jednání přesouvacích, než dojde předmět do ruky konečné (na př. se sládka na šenkýře, s toho na spotřebitele; s velkoobchodníka, který z přivezené kávy platí clo daňové, na maloobchodníka s toho na kupce kávy).

Jsou však ještě jiné případy *p.*, kteréž od uvedených liší se tím, že nejsou zamýšleny zákonodárcem, ba že se přiči jeho úmyslům a vůbec správným zásadám daňovým. Ty náležejí ode dávna k neobtížnějším záhadám i nauky i vážné finanční politiky konkrétní, neboť břímě daně dopadne zde na někoho jiného nežli na toho, jehož stihnouti má, čímž se porušují zásady spravedlivého rozdělení břemene daňového a způsobují nesprávně posiny v rozdělení důchodovém neb majetkovém. Takovyto nežádoucí účinek povstává již tehdy, kdy zákonodárce chce přesunutí, avšak ono se zmaří odporem osoby, na kterou by se daň přesunouti měla, kdyby se mělo vyhověti záměru zákonodávce a tím požadavkům spravedlivého rozdělení břemene daňového. Tedy na př. odporem spotřebitelů neb následkem veliké soutěže nabízečů se zmaří přiměřené zdražení výrobku zdaněného (platí též o cle obilním, nepodaří-li se uvaliti je na kupce obilí). Samy případy provedené přesunutí zákonodárcem nezamýšleného lze (vsák s *Kaizlem* roztržiti ve dvě skupiny:

A. P ř í t o m n á d a ň, t. j. částka určité daně předepsanou výši již zapravená nebo splatná, přesune se na jiného tím, že osoba k té dani povinná přinutí kupce svého zboží neb jistých užitků (rolník odběratele plodin, pronájemce bytu najmatele, věřitel dlužníka úrokového), aby tuto splatnou nebo splacenou daň nahradil v ceně zboží, nájemném neb úrocích o tolik zvýšených. Daň se tedy přesouvá s prodáváče na kupce zvýšenou cenou výrobků neb užitkův určitého výnosového zdroje. — B. B u d o u c í d a ň, t. j. celé břímě určité daně v budoucnosti vůbec podle výměr nyní platných, nebo část toho břemene se přeneše na jiné tím, že si ji kupec příslušného výnosového zdroje té dani podléhajícího (polních nemovitostí, domu, cenného papíru) podle běžné míry úrokové kapitalizace s o v a n o u s ceny jeho srazí. Tedy dům neb obligaci koupí o tolik levněji, kolik činí daň na ně připadající podle běžné úrokové míry kapitalizované. Daň se přesouvá s kupce na prodáváče tím, že kupec takovou část výnosového zdroje, která se rovná kapitalizované běžné roční dávkě daňové, prodáváči nezaplátí, převezme ji pouze k úhradě této daně, kterou pak sice platí, ale skutečně nenese (dostalt' za to část' prodaného statku, domu neb cenného papíru zadarmo jako fond k placení té daně). Kupec si tedy na účet prodáváče daň a m o r t i s o v a l, prodáváč zůstal jí navždy stížen ztrátou přiměřené části prodaného předmětu. Proto se říká tomuto způsobu p. prostě p. a m o r t i s a c í d a ň. Každý další kupec obdrží řečeny fond rovněž zdarma. Zde tedy už vlastně o dalším přesunutí není řeči, kdežto v případech pod A. řečených může se p. cenou o příslušnou část' daně zvýšenou vléci dále a nemusí ani končit se u spotřebitele. Tak může daň spotřební s výrobce na obchodníka, s něho na dělníka přesunutá, od toho zas dále vymožením vyšší mzdy se přesunouti na zaměstnatele a není ani vyloučeno, že i ten ji přeneše na odběratele svých výrobků. Daň domovní přesunutá na nájemce může být přesunuta i na podnájemce (působí pak vůbec jako daň bytová, u nás »cinsgrošom« zvaná). Daň úrokovou nepřímou, t. j. u dlužníka vybranou, nedal-li si věřitel stržení její z úroků libiti, může pak dlužník jeho (banka, spořitelna) přesunouti zvýšeným úrokem na své dlužníky. Z toho jest viděti, jak ohromná jest rozmanitost možných pochodů přesouvacích, a ježto ony, pokud jde o p. zákonodárcem nezamýšlené, křížují zákonodárcovy záměry vprávně rozdělení břemene daňového, jest pochopitelné, že ode dávna věda finanční snažila se zosnovati si teorii p., t. j. naléztí jisté všeobecné pravidelnosti p. ovládající (zákony p.).

Již u fysiokratů (srv. Fysiokratism) nalézá se zajímavá teorie p. Majíce za to, že pouze t. zv. čistý důchod pozemkový (*produit net*) v jejich smysle snese zdanění, učili, že všeliké daně na jakýkoliv jiný předmět uvalené nezbytně se přesounou na řečený čistý

důchod, a podle toho třídili daně (přímé = nepřesunutelné, nepřímé = nezbytně přesouvané). Dědictvím po nich jsou jisté teorie p. v tak zvané škole klassické, ve které rovněž spekulativně a to za předpokladu platnosti určitých zákonů národohospodářských, jež spadají v obor t. zv. abstraktních zákonů cenových a jejich odvozenin, zjištěna byla zákonost zjevů přesouvacích, a to zákonost druhu takového, že následkem jí p. napravné nerovnosti povstale při původním uložení nějaké daně. Sem spadají hlavně aplikace dvou theoremův: 1. Již u A. Smitha a jeho stoupenců se objevuje učení o »čistém důchodu« v té podobě, že jen ta část' důchodu jednotlivcova za výkony pracovní jemu připadajícího tvoří čistý důchod, která mu zbude po ukojení nutných potřeb soukromých. Kde není přebytku takového (tedy v tomto smysle čistého důchodu), tam nelze daň uložiti a uložena nemůže se nésti. Předpokládalo se však, že celé vrstvy nemají »čistého důchodu«, tudíž zdanění nějakého nenesou a tedy každou daň přesunou zvýšením mzdy na zaměstnatele, kteří se vynasnaží břímě její převésti dále na odběratele své, zkrátí-li by nepoměrně zisk proti jiným oborům podnikání, což vede k teorii druhé: 2. Tato spočívá na t. zv. zákoně o rovnoměrnosti zisků, kterýž zněl: V různých oborech živnosti podnikatelské zisky směřují po výši rovnoměrné (t. j. obtížím a nebezpečím příslušného podnikání přiměřené). Odvětví podniků, jejichž zisky proti profitům ostatních jeví se býti poměrně menší, docílí rovnováhy proti ostatním tím, že zvýší ceny svých výrobků buď' bezprostředným omezením nabídky nebo tak, že podnikatelé a kapitály z méně výnosné větve částečně přejdou do výnosnějších, ze kterých plyne zisk vyšší, až se nabude vzájemné rovnoměrnosti zisků. Zcela podobná tendence po rovnoměrnosti osvědčuje se podle toho učení též při úrocích ze zápůjčných kapitálů, při nájemném i mzdách. Vznikne-li nerovnoměrnost ziskův, úroků nebo mezdních výdělků ze zavedení určité daně, nastanou podobné vyrovnávací popudy a potrvají, dokud se nedostaví zase rovnoměrnost mezi stíženými a nestíženými zisky, zúročeními nebo mzdami »přirozeným« účinkem zistných pohnutek lidských. Z důsledného použití obou učení povstala nauka skrz na skrz optimistická, že má volný obchod (v nejširším národohosp. smysle) vlastně léčivou moc naproti nerovnoměrnostem původního uložení daní. Vyrovnají se prostým účinkem zákona, že jen čistý důchod snese daň a že nerovnoměrnosti ziskové (úrokové, mzdové) samočinně se vyhlazují. Nesnáze-třebas někdy kruté a déle trvající, přece vždy dočasné-povstanou a potrvají toliko, dokud trvá zápas přesouvací, t. j. dokud si řečené »přirozené« zákony národohospodářské konečně nevynutí platnost Ježto pak tyto zápasu a nesnáze z nich plynoucí pokaždé znovu se dostávají, když nějaká nová daň se zavádí, došlo se logicky až k učení, že »každá

stará daň je dobrá a každá nová špatnou« (Canard). Učení právě uvedená mají všechny dobré stránky pečlivě vedených postupů spekulativních, nemohou však býti na skutečnost bezprostředně a bezvýhradně aplikována proto, poněvadž vznikla z určité vymezených předpokladů methodických. (Zevrubnější výklad těchto věcí v Braňových Listech o studiu národohospodářském. Praha, 1897.) Takt' již přechod kapitálů z jedné větve podnikání do druhé nebude nikdy možný úplně (budovy, stroje!), někdy je vůbec nelze vybavit. Ke dvěma optimistickým naukám o **p.** záhy se přidružila třetí, která byla založena na předpokladu, že každý jednotlivec vpočítává daň sobě uloženou do nákladů výrobních, do prodejní ceny svých statků (tedy i dělník do mzdy jakožto ceny své práce, kapitalista do úroků jako ceny za propůjčené užtky kapitálové). Toto **p.** podle mínění některých jeho hájtělů (mezi nimiž byl též Proudhon) uskutečňuje se všeobecně, tak že vlastně žádný člověk nenese daň, kterou sám platí, nýbrž jenom nesčetné částice daní od jiných osob placených, jejichž výrobky kupuje, pracovní sílu najímá neb kapitálů jejich upotřebuje. Dostačilo předpokládati, že spotřeba každého jest poměrná jeho důchodu (což arci není pravda), a dospělo se k podobnému uspokojení, jako výše, že volný obchod sám obstará nejspravedlivější rozdělení břemene daňového. Ovšem sám základní předpoklad, že každou daň lze včítat v náklad výrobní (cenu prodejní), je nesprávný — jakž na př. daň pozůstalostní, daň ze psů. Z toho všeho vysvitá, že nauka o léčivé moci **p.** ve smysle starších národních hospodářů povstala z methodicky chybné aplikace jistých, jen za určitých předpokladů správných teorií. Na léčivou moc **p.** spoléhati nelze. Často se jí arci státníci dovolávali proti jasnějšímu výkladu národohospodářských spisovatelů. Na př. ještě po zřízení nové Něm. říše Bismarck, když zvyšoval daně spotřební a cla.

Zdar přesunutí závisí na různých momentech i hospodářsko-technických i osobních i právních. Podniky s převahou kapitálů oběžného snáze prosadí přesunutí než podniky s převahou kapitálu stálého, jež nelze vybavit. Nečetnému počtu podnikatelů, kteří snadno o svorný postup se sjednotí, podaří se přesunutí snáze, než četnému davu konsumentů. Hospodářsky silnější snáze přesunou než hospodářsky slabší. Za soutěže právně omezené přesunutí snáze se vynutí než za soutěže volné. Rakouskou daň rentovou z r. 1896 přesunuli kapitalisté snadno na dlužníky, protože veliké obory úroků ze státních a jiných zápůjček byly z povinnosti k daní té vynaty. Jest tedy **p.** věc závislá na náhodách. Kde zákonodárce jemu chce, musí voliti takové způsoby zdanění a přihlížeti ke zvláštnostem poměrů tak, aby **p.** jak možná se usnadnilo. Má-li se usnadniti. nesluší zdaňovati předměty spotřeb nutných a nesměji se daňově přetěžovati spotřeby sice zbytečné, ale obecně rozšířené a z důvodu povšechného

blahobytu opravdu žádoucí. Ve všelikých jiných případech nesmíme se kojiti naději ve vyrovnávací moc **p.**, nýbrž jest nám péči míti o původní spravedlivé rozdělení břemene. Jsou však jisté daně, které už svou povahou vylučují rovnoměrnost, tak všechny naše podle starých soustav upravené daně výnosové (gruntovní, domovní i výdělková), už proto, že zásadně nevyhledávají skutečných výnosův a nepřihlížejí k úrokům z dluhův. Ony také nejnáze podléhají **p.** v podobě amortisace daňové. Dospívá se pak i touto cestou k výsledku, že přednost sluší t. zv. daní důchodové (podle českého úředního názvosloví: příjmové), neboť ona, když se vžije v obyvatelství k poctivému přiznávání důchodu vychovaném, a mravně tedy vyspělém, má v zápatí nejméně nerovnoměrnosti původních a nejméně podnětů přesouvacích. — Literatura: Kaizl, Die Lehre von der Ueberwälzung der Steuern (Lipsko, 1883). *Bf.*

Prespa (Presba) Horní i Dolní slove krajina okolo Prespanského jezera (v. t.) v Makedonii, v kaze bitolské Mudír Horní **P-py**, mající 29 vsí, sídlí v městě Resenu, mudír Dolní **P-py** s 34 osadami ve vsi řečené Nákolec na východním břehu severního jezera. **P.** prostoupena jest několika horskými pásmy (Peristeri a Nerečka Planina na v., Suha Gora na j. a Galičica Planina na z), jest úrodná a má asi 100 osad. Podle Kънчева má **P.** 3895 domův, 3072 obyv. křesťanských, bulharských, kromě malého počtu Makedorumunů v Resenu a vsi Jankovci, 823 muhammedánských, totiž 523 pomáckých, 200 albánských a asi 100 cikánských. Hlavním pramenem výživy obyvatelstva jest orba a rybářství. — Za středního věku **P.** (*Prěspa*) se vzpomíná jako město, jedna ze stolic bulharského cíře Samuela (†1014). Podle zpráv byzantských leželo toto círské sídlo na ostrově. Po dobytí Larissy v Thessalii Samuel dal přenésti ostatky sv. Achilleia, patrona larisského, do **P-py**. Podle popa Dioklejského cíř Jan Vladislav dal (asi r. 1015) v **P-pě** před kostelem zavraždití srbského knížete Jana Vladimíra. V křevním ohledu **P.** náležela pod biskupský trůn ochridský. Za povstání r. 1072 němečtí a normanští žoldněři Byzantincův vypálili starý palác cířský a vyplnili chrám sv. Achilleia. Nedlouho potom arcibiskup ochridský Theofylakt konal cířkevní synodu u sv. Achilleia. Ve XIV. stol. zmiňují se u jezera statky kláštera treskavického u Prilepa. — Archaeologické památky **P-py** prozkoumány od ruského archaeologického institutu v Cařihradě: viz zprávu Miljukova v »Izvěstijich institutu«, díl 4., 1899. Sídlo cířské bylo na ostrově Ail, kde stojí posud sstutiny velikolepé basiliky sv. Achilleia, vedle zbytkův jiných kostelův a trvajících posud klášterika Matky Boží Rozvaliny jiných kostelův stojí na ostrově Gradu. Na ostrově Malém Gradu stojí v malé jeskyni chrám, zbudovaný za dob krále Vlkašina od »kesara« Novaka r. 1369. Fresky těchto budov, počínající XI. stoletím, mají nápisy té-

měř všechny řecké. Hojnost nápisův slovan-
ských hlavně ze XVII. stol. je v klášteře
Matky Boží ve vsi Slimnici na severovýchod-
ním břehu jezera. Znameníť objev je však
nejstarší posud známý datovaný cyrilský ná-
pis, nalezený v kostelíku vesnice Germanu
na východním břehu jezera: náhrobek, jež
r. 992—993 postavil Samuel otcí Nikolovi,
matce Marii a bratru Davidovi (srv. »Archiv
f. slav. Phil.«, díl 21., str. 543 a sl.). *KJk.*

Prespanské jezero, jezero v tur. vilá-
jetu monastirském, 33 km na východ od
Ochridského jezera, ve vyšší poloze (845 m)
než toto (690 m), obklopeno jest vysokými
horami, mezi nimiž vynikají Galicica (2043 m)
na západní a Peristeri (2859 m) na východní
straně. Povrch jeho měří 198 km², šířka od
v. k z. 15 km a délka od s. k j. 20 km; na
jižním svém konci tvoří dva malé zálivy,
z nichž jeden uzavřen jest ostrůvkem. Skládá
se ze dvou jezer, která jsou oddělena písči-
tou převlakou místem jen 10 kroků širokou;
hladina jižního jezera leží podle Cvijice 5 až
6 m výše než hladina jezera severního. Pří-
toky obou jezer jsou četné potoky menší.
Nadzemského odtoku není. Podzemní odtoky
ve vápencových horách má severní jezero do
jezera Ochridského, jižní jezero, odtékající
i do severního, do řeky Devolu. Severní čili
Golem o jezero (veliké jezero), Golem a
Prespa, má podobu okrouhlou. Na severní
straně prostírá se úrodná kotlina, ve které
leží město Resen, na cestě z Bitole do
Ochridu. Za příčinou měnivého povrchu hla-
diny jezerní severní pobřeží je bahnité, se
zimními výpary. Břeh východní i západní
je na úpatí lesnatých hor dosti hustě obydlen.
Podél západního břehu jde silnice z Bitole
přes Resen do Korče. Největší hloubka po-
dle měření Cvijicových jest 54 m. Dva skalné
neobydlené ostrovy slovou Grad a Mali
Grad. Podzemní odtoky jezera jsou na zá-
padní straně na místě řečeném Zavir: vody
vyrážejí do jezera Ochridského v sousedství
kláštera sv. Nauma. Jižní čili Malo jezero,
Malka Prespa, má podobu hruškovitou,
zužující se k jihozápadu. Hloubka dosahuje
jen 10 m. Leží v něm veliký ostrov Ail s ves-
nicí a menší Vidrinec. Mezi obyvateli okolí
jsou již i Albánci. Na jižním konci jezera za-
číná se asi 5 km dlouhá, lesnatá rokle se su-
chým dnem, řečená Grlo (hrdlo), albánsky
Grúke ujkut (vlčí hrdlo), předhistorický to
odtok jezera Na jižním konci u vsi Trm vv-
ráží za vysoké vody silný pramen, řečený
Vontrok, jehož vody padají do řeky Devolu;
když hladina jezera klesne, pramen bývá suchý.
Viz Prespa. *KJk.*

Press, ves v Čechách, viz Přes.

Pressantní (z franc.), naléhavý, u.

Pressburg viz Prešpurk.

Die **Presse**, zaniklý již německý denník
ve Vídni vycházejší, směru »liberálního«
a smýšlení vládě přátelského. Založen byl
r. 1848 od A. Zanga. Roku 1864 odloučili
se od něho redaktori Friedländer a Etienne
a založili s Adolfem Werthnerem »Neue

freie Presse«, načež P. jmenována »stará
P.«.

De **Pressensé** [-sánsé] Edmond Déhault,
protestant. theolog a politik franc. (*1824—
†1891). Vystudoval teologii v Ženevě a
v Německu, načež doma vystupoval jako stou-
penec nezávislosti církve na státu. R. 1854
založil *Revue Chrétienne*, již vydával až do své
smrti. R. 1866 založil *Bulletin théologique*. Za
druhého císařství byl horlivým členem t. zv.
»Liberální Unie«. R. 1871 byl zvolen do Ná-
rodního shromáždění a r. 1883 do senátu.
R. 1890 stal se členem Akademie morálních
a politických věd. Napsal mnoho spisův ob-
sahu náboženského a politického, ale zabýval
se také historií církevní. Z jeho děl uvádíme:
*Histoire des trois premiers siècles de l'église
chrétienne* (1856—77, 6 sv.); proti Renanovi
uveřejnil *Jésus-Christ, son temps, sa vie, son
oeuvre* (1866); *L'église et la révolution fran-
çaise 1789-1802* (1864); *Le concile du V tican*
(1872); *La liberté religieuse en Europe depuis
1870* (1874); *Alexandre Vinet* (1890) a j. Dro-
bnější práce jeho vyšly pod názvem *Variétés
morales et politiques* (1885). Také jeho žena
je literárně činná zejména jako spisovatelka
pro mládež, a jeho syn Francis Déhault
de P. (*1853) náleží k vynikajícím franc.
žurnalistům soudobým; známým stal se ze-
jména v affaire Dreyfusově.

Pressentiment [presantimān], franc. tu-
šení, předtucha.

Pressern viz Presserny.

Presserny, čes. Břežany (*Pressern*), ves
v Čechách, hejtm. a okr. Zatec, fara Žabo-
klicky, ps. Soběsuky; 23 d., 148 ob. n. (1890),
fil. kostel sv. Simona a Judy, litf. šk., popl.
dvůr, slabé ložisko hnědého uhlí, chmelnice.

Pressius Pavel (vl. P ř á z a), kněz luther-
ský (*v Kouřimi). Stav se mistrem svobod-
ných umění ve Vitemberce, přijat, navrátil
se do Prahy, na fakultu filosof. (1568) a
v kollej Karlovu, jejímž proboštem byl r. 1570
až 1571; r. 1572 stal se doktorem (»bullatus
doctor«) ve Vídni, pobyl na krátko v Čechách,
prodléval s Jeronymem hr. Šlikem jakožto
praeceptor v Lipště, potom byl opět v Praze
na fakultě filosofické (1575). V tu dobu spadá
jednání o konfessi českou na sněmě, kamž
P. povolán jako osoba duchovní (srv. Jed-
nota bratrská, str. 168 b), a ač stál na sta-
novisku lutherském, dostalo se mu pro smír-
livost s bratřími výtek a podezření kalvi-
nismu. Nepříjemnosti současně na universitě,
vzešlé z posuzování kázání P-iových, přiměly
jej vzdáti se dekanátu fakulty (1576) a pro-
fessury. P. byl potom německým kazatelem
v Hoře Kutné (1576—77), superintendentem
ve Štýrsku a pak knězem na Moravě, kam
povolán (po Kyrmezerovi) Jetřichem z Ku-
novic r. 1581. Působení jeho v Uher. Brodě
bylo blahodárné pro bratři »Brozany«
Nemoha dosíci, by Břežští mu kněze světili
(1582), usiloval o ordinaci v Brodě a dosáhl
jí (t. r.). I o zavedení nových řádů církev-
ních se vynasazoval, ale s nevalným úspě-
chem. Posléz znovu nařčen z kalvinismu a

zwinglianismu, i bylo mu obhajovati se listem před panem Karlem starším ze Žerotína. Sklon života P-ova byl klidnější, ač opět tělesnou chorobou utištěný, jež mu 7. března 1586 přivodila smrt. P. pochován v klášteře brodském. Krom vydání *Kodicillova Vokabuláře* (1575, v Praze u Nigrina) P. sepsal: *První návrh confessed české* (1575); *Agendu k svěcení kněží* (1582); *Spůsob uvozování správcův do církví jim svěřených* (1582); řád církevní sepsaný r. 1583 v děkanství brodském a opravený rok potom: *Podání o nejpřednějším dobrém v církvi* (artikulů 52) a *O druhém dobrém v církvi*; konečně *Agendu v děkanství brodském*. Čtyři spisy posléz uvedené čtou se v Archivu bratrském (foliantu Čes. Musea, G, 2, 10). Srv. Jireček, *Rukov.*, II., 138—141.

Pressler Max Robert, lesnický spisov. něm. (* 1815 v Dráždanech — † 1886 v Tharantě). Studoval techniku, potom vyučoval na průmyslové škole žitavské (od r. 1836) a na lesnicko-hospodářské akademii tharantské (1840—83). Směrodatné dílo jeho *Rationeller Waldwirt* (1858—85, o 10 seš.) stalo se východiskem »školy čistého výtěžku«. Krom něho P. vydal: tabulky pro lesní hospodářství ve 2sv. díle *Holzmesekunst*, jež vydával s Kunzem (1872—73); *Forstliches Hilfsbuch für Schule und Praxis* (1869); *Hochw. ldiideal* (4. vyd. 1888 zpracované Neumeisterem sluje *Forst-und Forbetriebseinrichtung*). Posléz uvedený pořídil i 7. a 8. vyd. jeho *Forstliche Kubierungstafeln* (1891, 1893). Z praktických pomůcek sestavil P. jednoduchý měřič (*Messkecht*) pro měření a výpočty geometrické, lesnické a hvězdářské a vrták na vyzkoumání přírůstků; k obojim vydal návody.

Pressnitz viz Přísečnice.

Přestání (*Przestein*), ves v Čechách, hejtm. a okr. Žlutice, fara Brložec, ps. Štědrá; 21 d., 103 ob. n. (1890), opodál mlýn a panská myslivna.

Přestanice, ves v Čechách, hejtm. a okr. Sušice, fara Hlavňovice, ps. Velhartice; 15 d 99 ob. č. (1890); popl. dvůr (kdysi zvláštní statek) a myslivnu od r. 1853 drží rodina ryt. Koců z Dobře. —

Přestanov (*Priesten*), ves v Čechách, hejtm. Ústí n. L., okr., fara a ps. Chabařovice; 45 d., 317 ob. n. (1890), kaple, popl. dvůr. Nedaleko vsi uměl. provedený ruský památník (z r. 1835) připomínající krvavé dni 29. a 30. srpna 1813 spojených Rakušanů, Rusův a Prusů proti Francouzům.

Přestava v math. viz Permutace.

Přestavky: 1) P., ves v Čechách, hejtm. a okr. Benešov, fara Vranov, ps. Poříčí nad Sáz., 52 d., 561 ob. č. (1890), 3tř. šk., vápencové lomy. — 2) P., ves t., hejtm. a okr. Chrudim, fara a ps. Hrochův Týnec; 82 d., 441 ob. č. (1900), mlýn. Al. statek (837,04 ha) se zámkem a dvorem drží Josef Keller. V P-lich je židovská obec, synagoga a hřbitov. Židů bývalo tu více, proto výstavnost je židovská, domky sražené a nízké. — První zprávy písemné o P-lichích nalézáme v r. 1318 a tvrz postavena byla nejspíše koncem sto-

letí XIV. Vlivem častého měnění pánů tvrz zpustla tak, že když v XVI. stol. koupili P. Talackové z Ještětic, byli nuceni vystavěti tvrz novou, která podnes stojí jako panské sídlo. 3) P., víska t., hejtm. Kolín, okr. Kouřim, fara Hor. Krůty, ps. Církvice u Kouřimě; 8 d., 60 ob. č. (1890). 4) P., ves t., hejtm. Příbram, okr. Dobříš, fara a ps. Slapy; 54 d., 322 ob. č. (1890), 3 mlýny. R. 1304 připomínají se mezi zbožím kláštera zbraslavského. 5) P., ves t., hejtm. a okr. Roudnice, fara a ps. Budyně n. O.; 56 d., 278 ob. č. (1890), opodál ložisko pískovce a Boží muka (z XV stol.) a blíže nich dva kamenné sloupy s vytesanými kalichy. 6) P., ves t., hejtm. Rychnov, okr. a ps. Kostelec n. O., fara Chleny; 28 d., 203 ob. č. (1890); alod. statek se zámečkem a dvorem drží Frant. Jos. hr. Kinský. Bývalou tvrz drželi v XVI. stol. ryt. z Bubna, od r. 1575 Žampach z Potšteina, od r. 1598 Bedřich z Operstorfu, v l. 1627—1727 Bukovští z Husitřan, potom Václav Rous z Lipna a r. 1762 spojenu P. s Kostelem n. Orl. — 7) P., ves t., hejtm. Sedlčany, okr. a ps. Sedlec, fara Přečice; 36 d., 272 ob. č. 6 n. (1890), zámeček s popl. dvorem, mlýn. — 8) P., ves t., hejtm. Stříbro, okr. a ps. Stody, fara Dnešice; 53 d., 38 ob. c., 261 n. (1890), kostel sv. Petra a Pavla (ve XIV. stol. far.), 1tř. šk. a popl. dvůr. Bývalá tvrz byla původněm Chlurnčanských z Přestavlk a z Chlumčan (v. t.).

9) P., ves na Moravě, hejtm. a okr. Olomouc, fara Pencec, ps. Vel. Týnec; 45 d., 210 ob. č. (1890), kaple. Alod. statek drží Jos. sv. p. z Eichhoffu. — 10) P., ves t., hejtm. a okr. Přerov, fara Stará Ves, ps. Hor. Moštěmice; 72 d., 469 ob. č., 24 n. (1890), 2tř. šk., konvent voršilek se soukr. něm 6tř. šk. Alod. statek se dvorem drží arcibiskupství olomoucké.

La **Preste** viz Prats-de-Mollo.

Prestel Johann Amadeus (Gottlieb), malíř a mědiryjec (* 1739 v Grünbachu ve Švábsku — † 1808 ve Frankfurtě n. M.). Učil se malířství u bratří Zeillerů v Tyrolsku, pak v l. 1760—67 byl v Benátkách, kdež učil se u Nogariho a J. Wagnera, v Římě a ve Florencii, kde pilně studoval antiku. Roku 1769 usadil se v Norimberce, r. 1783 předsídl do Frankfurtu. Mimo mnoho listů jednotlivých vydal tři sbírky kreseb, ato: *Das Schmidt-sche Kabinett* (1779, 30 listů), *Das Praunsche Kabinett* (1780, 48 listů) a *Das kleine Kabinett* (1782, 36 listů). R 1775 kreslil a ryl kresby pro Lavaterovy *Physiognomische Fragmente*. U něho maloval asi po 6 měsících četně podobizny. Vynašel také zvláštní způsob reprodukce kreseb mědirytinou a sám reprodukoval mnoho kreseb sloutných mistrů Jeho manželka Marie Kateřina a roz. Hölllova († 1794) byla zručnou umělkyní v ryjectví. Žila od r. 1786 v Londýně kde ryla mnoho krajin.

Prestidigitateur [prestidizitátör], franc. (z ital. *presto*, rychlý, a lat *digitus*, prst), kejkliř, srv Escamoteur.

Prestige [prestíž], franc., kejkle, m a m; obrazně kouzlo, půvab, lesk, v šir. smysle vliv, neobyčejná vážnost.

Presto, ital., označení hudebního tempa, značící rychlé. P. je pátým a posledním stupněm v řadě hlavních označení hudebního tempa: Largo, Adagio, Andante, Allegro a P. P. sesiluje se ještě příslovci: *p. assai*, *rychleji*, a *molto p.*, velmi rychle, a posléze *prestissimo*, co možná nejrychleji. Výrazu *p.* ve smysle tuto uvedeném užil nejprve kontrapunktista Enno ok. r. 1650. Někdy *p.*, tak jako *adagio* a *andante*, vyznačuje celou skladbu hudební (na př. P. od Mendelssohna Bartholdyho).

Prestol, trůn, stolec: ve vých. církví sluje tak oltář.

Preston [prest'n], municipální, hrabské a parlamentní město v Lancashiru v sev.-záp. Anglii, v malebné poloze na příkrém pravém břehu ř. Ribble při průplavu Lancasterském, v uzlu železn. trati do Lancasteru, Fleetwoodu, Liverpoolu, Manchesteru a Blackburnu, má 112.982 ob. (1901), 25 kostelův a kaplí, mezi nimi gotický hlavní chrám a kat. kostel sv. Valpuigy v staroanglickém slohu, novou radnici s vys. věží a bursou, Harrisovu veřejnou knihovnu s museem, 4 parky, pomník hraběte Derby, divadlo, latinskou školu, ústav hluchoněmých, tržnici na obilí a sukno a několik mostů přes Ribble. P. jest důležité průmyslové město, vynikající zvláště přádelnami bavlny, v nichž zaměstnáno jest do 30.000 dělníkův. Dříve kvetoucí výroba lněného zboží poněkud ustoupila do pozadí. Mimo to jsou v městě veliké železoližny, strojírny, sladovna, pivovar, kotelna, výroba mosazi a j. Na řece Ribble jest přístav přístupný lodím do 4,3 m ponoru, k němuž náležejí 53 lodí o 3050 t a 57 člunů rybařských o 250 t a jehož ruch činí 849 lodí příplulých se 108.660 t a 840 lodí vyplulých se 105.895 t. Nejdůležitějším pro plavbu města jest vývoz kamenného uhlí. — P., dříve Priests Town, dostal městské právo od Jindřicha II., r. 1322 byl Bruceem rozbořen, r. 1648 zvítězil tv Cromwell nad Skoty, r. 1715 poražen zde Jakobité, v XVIII. stol. město bylo sídlem soudních dvorů vévodství Lancasterského a shromážděním jeho šlechty, r. 1777 zaveden zde průmysl bavlnářský, načež P. stal se vynikajícím střediskem obchodním a průmyslovým. V něm narodil se Arkwright. Tšr.

Preston [prest'n], viscount, viz Graham sir Richard.

Prestonpans [prest'npens], přímořské město ve skotském hrabství Haddingtoně, 14 km na vsv. od Edinburku, na Firth of Forth, má 2265 obyv., malý přístav, starobylé solivarny, cihelny, proslulý pivovar, mydlárnu a veliká ložiska ústřicová. Sidlí zde německý konsulární jednatel. Tšr.

Přestoupim viz Přistoupim.

Přestřelka jest krátký boj výhradně zbraněmi palnými hrubými nebo ručními, kdež nedejde na použití zbraní nahých (bodných a sečných). Vedena bývá většinou jen men-

šími oddily, tudíž nebývá nikdy rozhodná nebo jinak důležitá, leda na výzvědách, když jí se prozradí přítomnost nepřítele. FM.

Přestup: 1) P. ve strategii a voj. taktice značí ve velkém na válčišti pohyb napříč směru pochodového s jedné čáry operační na druhou, tedy pochod v bok, a v menších rozměrech na bitvišti přesouvání zástupů ve směru s čelím celého šiku přibližně nebo zcela souběžným za bojujícími voji předními na posilu neb oporu ohrožené části šiku, na opravu tohoto a pod. P. na bitvišti mezi bojem radný pouze, může-li býti proveden za dokonalým úkrytem v území, za lesem, křovím, osadou, návrším, pahrbkem atd., vesměs za předměty vlastním vojskem obsazenými. Ve voj. němčině *p.* sluje *rokade* a sám výkon *rokiren*, toto ze fr. slovesa *roquer* v šachu táhnouti přes přič. FM.

2) P., bot., viz Smilax.

Přestupek viz Přechin.

Přestupnička, bot., viz Smilacina.

Přestupník (*receiver*) viz Parní stroj str. 256a.

Přestupný rok srv. Bisextum a Kalendář str. 777 a 778.

Prestwich [prestíč], město v angl. hrabství lancasterském, 6 km na sz. od Manchesteru, jehož jest předměstím, na železniční trati Manchester-Bolton, má 10.485 obyv., bláznec, přádelny a tkalcovny bavlny a četné villy bohatých obyv. manchesterských Tšr.

Přesunování daní viz Přesouvání daní.

Přesval viz Mezival.

Přesyp (rus. пересып, angl *bar*, franc. *barre*) viz Limán.

Prešeren France (též Prešern, Prešir n), básník slovenský, viz Jihoslované str. 411—412.

Přesín, ves v Čechách, hejtm. Plzeň, okr. Blovice, fara a pš. Čížkov; 61 d., 463 ob. c. (1890), 2ř. šk., mlýn.

Přeska viz Prýsk.

Prešov (maď. *Eperies*), býv. král. svobod. město se zřízeným magistrátem, hlav. město župy šaryšské, po Košici nejkrásnější město v Hor. Uhrách, leží v rozkošné krajině na lev. bř. ř. Torysy a úpatí vrchu Tábora při želez. trati Košice-Orlov, má 10.370 obyv., z nichž je 5575 Slováků, 2670 Maďarů, 1786 Němců (1890). Ze starobylých památek vyniká starozitný got. kostel far. sv. Mikuláše (ze XIII. stol.) s věží 70 m vys. z XVIII. stol.), biskupský palác, dům kapitolní, krásná radnice, dům župní, několik paláců hraběcích, z novějších budov divadlo, kasárna a gymnasium; kolem města jsou krásné zahrady. P. má 6 kostelů, praemonstrát. a františkánský (z r. 1671) klášter, synagogu, katol. gymnasium, lutheránský seminář a vyšší gymnasium, knihovnu (30.000 sv.), dív. ústav vyučovací, nemocnici, ústav pro chudé a sirotky, vojenskou posádku a několik peněz. ústavů. Město jest sídlem král. soud. dvora I. stol., obchodního a směnečného soudu, finančního ředitelství, vrchního župana a řecko-katol.

biskupa (od r. 1816) a kapitoly. Průmysl a obchod dosti čilý; jsou zde továrny na kameninu, sukna, flanel, houně, plátno, čteně navštěvované výroč. trhy a obchod v dobytku, obilí a vině. Nad městem na výšině zvedá se romantický vrch Kalvarie, kam dne 3. května každoročně spěchají tisícové lidstva na »Odpust«. Asi 4 km jihoz. od města solné doly S ó v a r s bohatými prameny solnými, jež známy byly již před příchodem Maďarů do Uher. Dodávají ročně 150.000 q solí. V okolí, bohatém minerál. prameny, Borkut a lázně Czemeté a pusté hrady Šaryš, Kapivar a Podhrad. P, z nejstarších měst v Hor. Uhrách, osazen původně kolonisty německými a znám již z listin r. 1247 jako město důležité a kvetoucí. Král Ludvík I. vysadil jej za král. svob. město, načež obehnané zdmi a nadáno rozličnými výsadami. Protestantismus kvetl v P-ě již r. 1580. Za Leopolda I. konán tu r. 1687 »krvavý« soud proti protestantům (přívržencům Tököliho) pod král. kommissářem a předsedou A. hr. Carraffou, jenž dal mučiti nebo mečem postínati na 30 vynikajících šlechticů a měšťanů. Meč popravní chová dosud obec městská na památku. Město jest dosud obehnané hradební zdí dobře zachovanou a po požáru r. 1887 z větší části nově zbudováno.

Přešovice, ves na Moravě, hejtm. Mor. Krumlov, okr. a pš. Hrotovice, fara Rouchovany; 47 d., 269 ob. č. (1890), 2ř. šk. a opodál několik mlýnův.

Prešpurk, Břetislav (slov. Prešporok nebo P o ž ů ň, lat. *Posonium*, něm. *Pressburg*, maď. *Pozsony*), jedno z nejpřednějších měst uherských, býv. král. svobod. město v Uhrách na lev. bř. Dunaje, důležitá křižovatka želez. tratí Vídeň-Budapešť, Skalice — P, Žilina — P. a P. Most n. L., má paroplavební stanici a 52.411 ob., z nichž je 8707 Slováků, 10.433 Maďarův a 31.404 Němců (1890). Město jest malebně položeno na úpatí výběžků hustě zalesněných Malých Karpat a má mírné podnebí; skládá se z vlastního města a několika předměstí, z nichž novověkým rozsáhlým rozvojem města přibyla zcela dvě nová předměstí, a to čtvrt' tovární a villová. V P-rce je 16 veřejných náměstí, mnoho staveb památných a starobylých, z nichž první místo zaujímá kathedrála sv. Martina v got. slohu, k níž položil základy sv. Štěpán a jež dokončena r. 1090 od sv. Ladislava. Kathedrála skládá se ze tří lodí, chová pamětní desku, na níž zaznamenány všechny korunovace v P-rce vykonané, a jest od nedávna nádherně opravena, tak že jí možno čítati k předním památkám stavitelským v Rakousko-Uhersku. Chrást chová mramorovou kapli sv. Jana, olověnou sochu sv. Martina v uherském kroji na koni a několik pomníků kardinálů ostřihomských a vynikajících rodů šlechtických. Věž ozdobena jehlancem s bohatě zlacenou korunou. V kathedrále této králové uherští bývali korunováni. Další památnou budovou je radnice, jejíž nejstarší část' pochází z r. 1288, kostel františkánský z r. 1272, v němž krá-

lové uherští po korunovaci pasovali několik šlechticů na rytíře, kostel klarisek se zajímavými got. věžemi, zimní palác arcibiskupa ostřihomského, v němž r. 1848 král Ferdinand V. prohlásil novou ústavu, v Michalské ulici sněmovna, kde do r. 1848 konány sněmy uherské, v l. 1802—48 sídlo říš. soudu, nyní je zde dvůr soudní; museum, dům župní, nové divadlo městské, před nímž Ganymedova kašna a pomník rodáka zdejšího, skladatele Jana Hummela, několik šlechtických palácův a zemský špitál. Západně od města na skále 83 m vysoké nad Dunajem vévodí zříceniny býv. král. zámku, r. 1645 vystavěného, jenž býval residenci králův uherských a v němž chovány do r. 1802 uherské klenoty říšské. Za Marie Terezie zámek obnoven, ale r. 1811 vyhořel a již neobnovován. P. má 15 katol. kostelů, 2 evang., 4 kláštery mužské, 3 ženské, 2 synagogy, jest sídlem královské tabule, soudního dvoru, obchodního a směnečného soudu, župy a úřadů župních, finanč., pošt. a telegraf. ředitelství, obchodní a živnostenské komory, velitelství 5. armádního sboru a okres. velitelství honvěď. K četným ústavům vzdělávacím náleží král. akademie právnická (o 4 roč.) s knihovnou, katol. seminář a vyšší divč. gymnasium, stát. reálka, protest. lyceum s theologickým učilištěm a bohatou knihovnou, stát. paedagogium pro učitelky, vyšší dívčí škola, obchodní akademie, škola průmyslová, tkalcovská, kadetní pro pěchotu, škola babická, spolek pro zvelebení hudby chrámové, jednota lesnická a j. Z četných humaních a dobročinných ústavův uvádíme všeobecnou nemocnici, nemocnici milosrdných bratří a pro evang. řemeslníky a služebné, špitály zemský, alžbětinek a vojenský, blázinec, ústav pro hluchoněmé a slepé a ústav vodolečitelský. Z peněžních ústavův přední místo zaujímá filiálka Rakousko-uherské banky, několik spořitelen, ústavův úvěrních a peněžních. Městem vede elektrická dráha a telefonní síť; ústřední nádraží jest asi 10 km za městem u Ratzersdorfu. Průmysl a obchod dosti čilý a vyvinutý podporován jest rozvětvenou sítí železniční a drahou vodní. Jsou zde továrny na stroje, stříbrný a zlatý drát, patrony, dynamit, bezdýmný prach a látky thací, uměl. hnojiva a chemikalie, draslo, tabák, kůže, zboží provaznické, sukno, hedvábné stuhy, plátno, čistírna petroleje, dva pivovary, lihovary, továrna na likéry, na šampaňské víno, vodní a par. mlýny, škrobárna, soustružnictví, truhlářství, rukavičářství, výroba pian, těstového zboží, značný obchod a vývoz vína, obilí, mouky, zeleniny, ovoce, líhu, dříví, jatečného dobytka a prasat. V rozkošném okolí rozsáhlé vinice, četné villy a výletní místa. Na pravém břehu Dunaje založen (1868) na výběžcích Malých Karpat horský park, kde je letní divadlo. V P-rce je měšťanstvo německé, obecný lid slovenský, úřady a mládež maďarská. — P. stával již za dob římských a založen podle pověsti od jakéhosi Pisona (odtud *Pisonium*), vojevůdce císaře

Tiberia, jenž v místech těch vedl válku. Za panování císařů německých z domu saského uvádí se **P.** pod jménem **Breciburk** neb **Preciburk**. V srpnu r. 907 svedena zde bitva mezi Maďary a Němci, v níž tito poraženi a v níž také nejspíše zahynul kníže moravský Mojmir II. V listopadu 1491 ujednán zde mír mezi římským králem Maximiliánem a uherským králem Vladislavem Jagellovcem. R. 1515 město stíženo velikým požárem. Když Turci opanovali větší část Uher, zejm. Budín, konán zde poprvé uherský sněm říšský a zároveň přeneseny do **P-a** nejvyšší úřady říšské i církevní a od r. 1563 **P.** stal se městem korunovačním. R. 1619 zmocnil se města na nějakou dobu Gabriel Bethlen; r. 1648 město silně opevněno a r. 1785 přeložena sem z Budína akademie. Až do konce XVIII. stol. **P.** byl nejlidnatějším a nejobchodnějším městem uherským, avšak co císař Josef II. přeložil (1784) nejvyšší úřady, ústřední a náměstnictví do Budína, město počalo pozbyvatí své důležitosti. Dne 26. pros. 1805 smlouven tu po bitvě u Slavkova mír mezi Francií a Rakouskem (viz Francie, str. 594 b), r. 1809 město od Francouzů dobýváno a z části pobořeno. Při přešpurském evang. lyceu zřízena byla r. 1803 stolice učitelská pro jazyk českoslovanský a svědka Jiřímu Palkovičovi, r. 1837 Lud. Stúrovci. Jehož Maďaři sesadili (1843) a češtinu odtud na vždy vypudili. R. 1847—48 zasedal zde naposled sněm uherský, načež i korunovace konány v Budíně. R. 1850 **P.** postižen velikou povodní. Srv. Dr. Fr. Sláma, Průvodce po Slovensku (Praha, 1889, str. 85, u Otty).

Prešpurská župa rozkládá se na území 4216,17 km^2 , má 331.370 obyv., z nichž je 149.741 Slováků, 55.903 Němci, 119.899 Maďarů a 1524 Chorvatů (1890): hraničí s župami nitranskou, komárenskou, ostříhomskou, mošoňskou a Dol. Rakousy, jest až na malé výběžky Malých Karpat rovina, zavlažovaná řekami Dunajem, Moravou, Váhem a Rudovou a četnými močály. Z nerostů dobývá se zde něco zlata, břidlice, mramoru a vyskytá se tu několik minerál. pramenů. Na plodiny zemské jest župa velice úrodná, zejména na pšenici, vlnu, tabák, konopě a různé ovoce, dále chová se zde hovězí, vepřový a koňský dobytek.

Přestěnice, ves v Čechách, hejtm., okr., fara a pš. Milevsko; 28 d., 212 ob. č. (1890), kaple a 2tř. šk.

☉**Přestice**, starobylé město v Čechách v půvabné poloze nad ř. Úhlovou a při žel. trati z Plzně do Klatov, má 384 d., 3312 obyv. č. (1890). Hlavní ozdobou města jest děkanský kostel Nanebevzetí P. Marie, velkolepá a nádherná budova, postavená r. 1775 podle plánu K. Dintzenhofora a péčí kláštera kladubského na místě dřívějšího kostela, valně již sešlého, jenž stával na t. zv. »Pohoří«. Z původního chrámu zachovala se jen socha sv. Barbory. V kostele chová se milostný obraz P. Marie Bolesné, k němuž putují lidé z dalekého okolí. **P.** jsou sídlem

okr. hejtmanství a soudu, cejchovního úřadu, četn. stanice, pošty a telegrafu, mají radnici, 5tř. šk. obec. pro chlapce a dívky, 3tř. měšt'anskou div., hospodářský kurs, spítal, měst spořitelnu a okr. hospodář. záložnu, sladovnu a čilé týd. a výr. trhy na hovězí a vepřový dobytek. V okolí doly na cinovou rudu, uhlí a kaolín. Svět. statek (242,42 ha půdy) se dvorem, pivovarem, lihovarem, cihelnou a par. mlýnem drží Karel hr. Schönborn. Jiho-východně od města vystupuje vrch Tiholovec, s něhož krásná vyhlídka do romantického údolí úhlavského. K městu náleží **Vícov** s úhledným fil kostelem sv. Ambrože (ve XIV stol. far.), při něm faru zrušil



Č. 3340. Znak města Přestice.

proti sobě hledící černí orlové se zlatými korunami. **P.** jsou staré župní sedění z doby vévod českých a hrad tu stával v místech nynějšího místa »Pohoří«. Po r. 1235 staly se majetkem koruny královské. Václav I. daroval zboží přestické sestře své Anežce a ta je prodala r. 1238 klášteru kladubskému. Za válek husitských město utrpělo mnoho od vojska Žižkova a král Sigmund dal je (1421) v zástavu pánům z Risenberka. R. 1424 dobyli města husité, při čemž mnichy benediktiny při kostele přestickém pobili. Koncem stol. XVI. seděl na zboží přestickém Michal Španovský, poč. XVII. stol. Švihovští z Risenberka. Roku 1719 koupil **P.** klášter kladubský, po jehož zrušení přejal je (1785) fond náboženský a držel je do r. 1812, kdy dostaly se do rodu hr. Schönbornů. R. 1866 větší část města lehla popelem. **P.** jsou rodištěm Šebestiána Mosazného (Aerichalucus) a Václava Stacha. Okr. s o u d má 305,46 km^2 , 3854 d., 25,021 obyv. č., 151 n., z 25.215 přit. obyv. 24.910 katol., 2 ev, 303 žid., z těch 12.225 muž., 12.990 žen. O k r . h e j t m a n s t v í , k němuž náležejí okr. soudy Nepomuky a **P.**, má 509,76 km^2 , 6321 d., 42.151 obyv. č., 156 n. (1890). — Srv. E. V. Řičák, Dějepis města **P-ic** a jeho okolí (Praha, 1864).

Přestický viz z J a v o ř i c e 2).

Přest'ovice, ves v Čechách, hejtm. a okr. Strakonice, fara a pš. Štěkeň; 59 d., 411 ob. č. (1890), kaple P. Marie.

Přetahování, telocvičná hra, při níž dva cvičenci nebo dvě pásma cvičenců hledí pře-

táhnouti se přes střední metu. Děje se tak zachycením paží nebo provazu v různých polohách.

Schnr.

Přetenice, ves v Čechách, hejtm. Prachatic, okr. Vimperk, fara a pš. Čkyně; 11 d., 66 ob. č. (1890), popl. dvůr.

Pretfciz (také Pretwic) Bernard, slavný válečník polský ze starého šlechtického rodu *W c z e l e* (†1561). Byl starostou barským, potom trębawelským a vynikl jako chrabrý bijce Tatarů, s nimiž prý svedl na 70 šťastných bitev a bitek; r. 1542 vnikl až do samého Krymu. Pro jeho statečnost a válečné štěstí vzniklo o něm přísloví »Za czasów pana Pretficza spala od Tatar granica«.

Přetín, ves v Čech., hejtm. a okr. Přestice, fara a pš. Chudějice; 35 d., 228 ob. č., mlýn.

Přetiz viz Lithografie str. 159.

Pretium [-ci-], lat., cena, hodnota, od *m ě n a*; *p. affectionis*, affekční cena, viz Affekční zájem.

Přetlačování, tělocvičná hra, při níž dva cvičenci nebo dvě pásma cvičenců hledí přetlačiti se přes střední metu. Děje se tlakem neb odrazem paží nebo zachycením tyče v různých polohách.

Schnr.

Přetlak v šermu, odstranění zbraně protivníka lehkým tlakem a sek v odkrvt takto způsobený.

Schnr.

Pretoria, hl. město angl osady Transvaalu v jižní Africe, do r. 1901 hlavní město Jihoafrické republiky a sídlo jejího presidenta, sněmu a vlády, leží ve velmi půvabné a úrodné krajině v údolí mezi horami Magalieskými a Witwatersrandem ve výši 1356 m n. m. na 20° 46' j. š. a 28° 49' v. d. Gr, jest východiskem železničních tratí do Kapského města, Lourenço Marquez a Pietermaritzburku a má asi 8000 obyv., většinou bělochův. Jest pravidelně stavěna, ulice má široké, domy obklopeny jsou většinou zahradami a zaujímá vzhledem k počtu obyvatelů neobyčejně velikou plochu, avšak původního Malebného rázu svého z veliké části již pozbyla a nabyla tvářností města evropského. Hlavní náměstí ozdobeno jest rozsáhlým velechrámem hollandské reform. církve, velioklepým palácem vládním a sněmovním, dlouhým 67 m, šir. 53 m a vys. 38 m, budovami několika bank, mincovny atd. Odtud rozbíhají se všemi směry přední a nejživější třídy města. Ze závodů průmyslových jmenujeme továrny na cement, prach, dynamit a veliký lihovar. Obchodní ruch města značně vzrostl objevením zlatých dolů transvaalských a vystavěním uvedených tratí železničních. P. jest sídlem koloniální správy a zástupcův cizích mocností, mezi nimi o rakouského místokonsula. V okolí, zvláště v předměstích Heys, Arcadia a Sunnyside, jsou uprostřed krásných parků četné villv. Nazvána podle pres. Pretoria (viz násl.).

Tšr.

Pretorius Martinus Wessels (*kolem r. 1820 — †19. květ. 1901), první president spojených republik boerských v jižní Africe, byl původně presidentem Transvaalu a po smrti Boshofové zvolen také za presidenta

svobodného státu Oraňského, čímž dosaženo na nějakou dobu sjednocení obou republik boerských. R. 1864 zvolen opětně za presidenta Transvaalu a r. 1871 odstoupil. Zemřel v Potschefstroomě.

Tšr.

Přetržník, nátržník (*Ptentilla tormontilla*), bot., viz Potentilla.

Pretti Mattia il Calabrese viz Calabrese.

Přetvařování v psychiatrii viz Dissimulace.

Pretwic viz Pretfciz.

Preuner August, archaeolog něm. (* 1832 v Oehringen ve Virtembersku). Klass. filologii studoval v Tubinkách, kdež habilitoval se r. 1862 pro tento obor, r. 1866 stal se mimořádným, r. 1870 řádným profesorem klass. archaeologie v Greifswaldě. Sepsal: *Hestia-Vesta. Ein Cyklus religionsgeschichtlicher Forschungen* (Tubinky, 1864); *Ueber die Venus von Milo* (Greifswald, 1874); *Ueber die pergamenischen Skulpturen* (Verhandlungen der Philologenversammlung in Stettin, Lipsko, 1881) Dále podal přehledy o literatuře k řec. a řím. mythologii z let 1873—85 v Bursianových »Jahresberichte« (díl VII. a XXV., 1878 a 1891) a přispěl některými články do Roscherova Ausführl. Lexikon d griech. u röm. Mythologie.

Vý.

Preuss Johann David Erdmann, dějepisec něm. (* 1785 — † 1868). Studoval ve Frankfurtě n. O a v Berlíně a od r. 1816 byl profesorem na Institutu Bedřicha Viléma v Berlíně (do r. 1860); r. 1841 byl jmenován braniborským historiografem. Činnost jeho týkala se sprvu německé literatury, rhetoriky a stilistiky, do toho oboru náležejí jeho práce: anthologie *Blüthen aus guten deutschen Schriften* (3 sbírky, 1812—14), k níž se druzí dva podobné svazky *Alemannia*; *Die schönen Redekunste in Deutschland* (1814—16, 2 sv.), *Deutsche Sprachlehre* (1814); *Pädagogische Sendschreiben* (1814 (. Do historie zasáhl spísem *Staats-und Kulturgeschichte des Alterthums* (1816), obrátil se však záhy k dějinám pruským. Po knize *Preussisch-brandenburgische Geschichte unter den Königen* (1816) soustředil se na studie o Bedřichovi II., a tak vzniklo jeho hlavní dílo samostatně: *Friedrich der Grosse* (1832—34, 4 sv. s listářem); výtah pro lid: *Die Lebensgeschichte des grossen Königs Friedrich von preussen* (1834, 2 sv.); *Friedrich der Grosse als Schriftsteller* (1837). V l. 1840—57 vydával nákladem krále Bedřicha Viléma IV. *Oeuvres de Frédéric Le Grand* (v 30 sv.), dosud základní pramen pro dějiny Bedřichovy. Vydání to je největší zásluha P-ova o něm. dějepiscectví a o něm. literaturu, třebas dnes již ve všem nevyhovovalo potřebám doby.

Preussisch-Friedland, město v prus. vlád. obv. kwydzinském, na ř. Dobrince, kraj czuchowský, má obv. soud, katol. a evang. kostel, progymnasium, cihlářství, mlékařství, rolnictví a 3758 ob. (1900).

Preussisch-Holland, (kra), město v prus. vlád. obv. kraloveckém, na žel. trati Malborg-

Allenstein, má 4989 ob. (1900), katol. a dva evang. kostely, starý zámek, radnici, strojírna a slevárnu železa, cihelnu, par. pilu a prádelnu.

de **Préval** Claude-Antoine-Hippolyte, vicomte, generál franc. (*1776—†1853). Vstoupil do vojska r. 1789 a účastnil se válek revolučních a napoleonských. R. 1806 stal se brigádníkem a r. 1809 gener. inspektorem jízdy. R. 1810 byl povolán do vojenského oddělení státní rady. Za restaurace byl podržen ve službě, ano r. 1817 byl jmenován opět gener. inspektorem jízdy a r. 1818 byl povýšen na vicomta. Za červecového království byl členem státní rady (od r. 1831) a r. 1837 stal se pairmem. R. 1852 byl povolán do senátu. Napsal řadu spisů vojensko-technických, své doby dosti ceněných; přispíval také pilně do časopisu »Spectateur militaire«.

Prevalje, *Prevali* (něm. *Pravali*), ves v korutanském okr. hejtm. velikovském a soud. okrese pliberském v údolí Miže, obklopeném vysokými vrchy, na trati Maribor-Bělák Jižní dráhy, má 746 ob., většinou Slovinců, jimž hlavním pramenem výživy jest práce v železárně Alpské baňské společnosti, největší v Korutansku, k níž náleží železolyžna, strojírna, pudlovna, válcovna a vysoká pec s 800 děln. Na blízkou jest hnědouhelný důl Leša a miner. pramen Rímský. *Tšr.*

Převalský viz *Przevalskij*.

Převážení vojsk přes vodu ve válce děje se obyčejně jako příprava pro kladení mostu, aby na nepřátelském břehu bylo dostatečně branných sil, by zabezpečily mostům (pontonům), ve vojstě rak. — uh. zákopníkům, klidnou práci mostařskou nerušenou střelbou nepřátelskou, a obstarávají to zástupy stejné s těmi, které dělají mosty. **P.** může býti konáno částmi válečného mostu nebo pomůckami z nouze nahodilými. Oboje **p.** lze prováděti 1. volně nebo 2. o lanech. **P.** volně přes řeky toku pomalejšího rozumí se samo sebou pouhými vesly, bidly nebo parou, a to v pontonech a pramicích jednotlivých přes silný proud nebo na několika spojených podlahou přes tokv klidnější; **p.** o lanech přes řeky prudčí je buď obyčejný přívoz, nebo pramice smykáná (připíatá), nebo **p.** na kladce (frc. *traille*, něm. *Rollfahre*), pak visutá pramice převozná (frc. *pont-volant*, něm. *fliegende Brücke*) U **p.** z nouze lze upotřebiti i vorův. Když vojsko se blíží k řece, by ji přešlo po mostech, které třeba teprve sdělati, posílá napřed přiměřený předvoj, jež třeba převézt na obsazení protějšího břehu, po případě teprve po zapuzení odpůrce a na obranu mostaření. Je-li času dost a nehrozí-li převážejícím mostům čili zákopníkům přímé nebezpečí od nepřátel, třeba připravití pokud možná přístup ku plavidlům, čehož pro koně a hlavně pro vozy je třeba vždy v útvaru ramp, podle času více méně pohodlných. Ve vojstě rak. — uh. právě se zkouší na **p.** menších oddílů jezdeckta, patrol a pod. pramice skladataelná z hliníku zvláště pro lehkost

a proto snadnou přenášivost. *Srv. Přeprava vojska přes řeky. FM.*

Prevenhuber Valentin, dějepisec štyrský ze XVII. stol. Blížších zpráv o jeho životě není, spisy jeho jsou však dochovány. **P.** pracoval na základě původních pramenů, čímž díla jeho nabývají značné ceny. Uvádíme z nich: *Annales Styrenses*, hlavní jeho dílo, velmi rozsáhlé a vytištěné pod názvem: *Geschichte der Stadt Steyer, Oesterreichs und Steiermarks 735—1619* (1740); *Historischer Catalogus* (2. rozm. vyd. uspořádal J. K. Seyringer r. 1710); *Geschichte der steyerischen Ottokare; Castrum Styriense* a j.

Prévenu viz *Accusé*.

Preveza nebo *Prevyza*, hlavní město okrsku (*liva*) v Epiru v tureckém vilájetě janinském, leží při Iónském moři naproti řecké hranici na poloostrově, svirájícím vjezd do zálivu Artského, proti předhoří Actium, na 38° 57' s. š. a 20° 45' v. d. Gr., má asi 7000 obyv., většinou křesťanů původu řeckého a albanského. Město jest stavěno špatně a nepravidelně, pouze domy u přístavu a v hlavní ulici jsou kamenné, ostatně jsou to jen bídné, polozbořené chatrče. Část starobylých hradeb jest v ssutinách a pokryta zahradami a sadv citronovými, pomorančovými, fíkovými a j. Tvrze jsou 3, chrámů křesťanských 11, mešity 2, přístav jest dlouhý 18 km a široký 4 km, chráněný dobře proti severním větrům, avšak pro pískovou mléčinu špatně přístupný. Ruch jeho činí asi 650 lodí, z nichž jest 77 rakouských o 29.206 t a 544 řecké o 18.779 t, vývoz cení se asi na 300.000 K, hlavním jeho předmětem jest sýr a kůže, dovoz pak na 1 1/2 mill. K, a to hlavně mouka, pšenice, kukuřice atd. Obchod města jest většinou v rukou rakouských. Z průmyslových závodů zmínky zasluhují jen olejny. **P.** jest pravidelnou stanicí rakouského Lloydu a sidlem rakouského místo konsula. Nedaleko leží zříceniny antické *Nikopolis*, založené Augustem na paměť vítězství u Actia. Jméno **P.** pochodí asi ze starověkého *Berenicia*, r. 1499 zmocnili se města Benátčané, r. 1797 připadlo Francii, r. 1798 dobyto Alim, pašou janinským. v miru Lunévillském přiděleno Turecku, r. 1897 ve válce řecko-turecké bombardováno bez úspěchu řeckým loďstvem. *Tš.*

Převiatí Gaetano, malíř italský, hlavně skvělý kolorista (*1852 ve Ferrare) Z jeho maleb dlužno uvésti: *Cesare Borgia v Římě* (v Cremě); *Ukřižovaný; Abélard; Kuřáci hašise; Přesídlení panny, Mateřství* (1891); *Boží kojná; Hóry křepčící; Paolo a Francesca*. Působí v Miláně. *FM.*

Převlaka: 1) **P.** (něm. *Tr agplatz*, franc. *portage*) jest přenášení člunů z jedné řeky do druhé, v místech, kde se k sobě velmi přibližují, nebo při pramenech jejich. Způsob ten jest znám zejména v Sev. Americe, u řek kanadských, v Již. Americe, v Africe již. a Sudáně. Také v Rusku jest známa **p.** z Dněpru u Smolenska na Dvinu, zvaná »volok«, již ze starých dějin.

2) **P.** (něm. *Landenge*, franc. *isthme*), isthmus, také šíje, nazývá se úžina zemská, spojující celky pevninné nebo zemědíly. Důležitost její jest velká, zvláště spojuje-li veliké komplexy zemí a dělí důležitá moře. Ostatně viz *Isthmos*.

Nový.

Převod (*Uebersetzungsverhältnis*) ve strojnictví značí poměr obrátek, úhlových rychlostí, dvou částí mechanismu nebo poměr sil, jež částmi těmito se přenášejí. Dvě ozubená kola, spolu zabírající, musí mít v bodě styku stejné rychlosti obvodové, jinak by zuby do sebe se zatlačovaly, usmykly by se. Jsou-li poloměry jejich r_1 , r_2 a dělají-li za 1 min. n_1 , n_2 obrátek, jest rychlost na obvodě

$$v = \frac{2\pi r_1 n_1}{60} = \frac{2\pi r_2 n_2}{60}$$

$$\frac{r_1 n_1}{n_1} = \frac{r_2 n_2}{n_2}$$

$$\frac{r_1}{r_2} = \frac{n_2}{n_1}$$

Je-li počet zubů kola hnacího z_1 a hnaného z_2 a rozteč jejich, t. j. vzdálenost dvou sousedních zubů, t , jest

$$\frac{2\pi r_1}{t} = z_1$$

$$\frac{2\pi r_2}{t} = z_2$$

$$\frac{r_1}{r_2} = \frac{z_1}{z_2}$$

tedy

$$\frac{n_1}{n_2} = \frac{r_2}{r_1} = \frac{z_2}{z_1}$$

t. j. počet obrátek jest v převraceném poměru s poloměry kol neb s počtem zubů jejich. Rovnice tato platí však theoreticky. Ve skutečnosti nastává klouzání mezi zuby, následkem čehož kolo hnané dělá menší počet obrátek, než jak vypočteno. U řemenových kotoučů ztráta tato dělá 2—5 %.

P. není možno voliti libovolně, nýbrž má-li býti zařízení spolehlivé, trvanlivé, třeba držeti se určitých mezí. Prakticky brává se, jde-li o malé rychlosti, na příklad u zdvihadel,

$\frac{n_1}{n_2} = \frac{10}{1} = 10$, t. j. kolo menší může nejvýše dělati 10krát tolik obrátů, co kolo větší. U běžných transmisí bývá **p.** 5, nejvýše 6, při čemž nejmenší kolo má mítí nejméně 24 zubův. U řemenových kotoučů brává se též **p.** 5—6, výjimečně 8. Ve všech těchto případech jest **p.** jednoduchý č. jediný. Chce-li se dosíci **p-u** dvojitý, trojitý atd., sluje **p.** dvojitý, trojitý, vícenásobný, pak třeba u ozubeného soukolí zařídití výměnu kol. Snazší jest **p.** vícenásobný u řemenových kotoučů užitím kotouče vícenásobného, t. j. kotouče o několika poloměrech zároveň, neb kotouče kuželového. **P-u** proměnlivého nabudeme eliptickými ozubenými koly, neokrouhlými kotouči a pod. Hodnota jeho v těchto případech určí se poměrem délek kolmic spuštěných se středu točení na normálu vedenou v bodě styku.

P. č. přenášení síly, energie (*Kraftübertragung*), sluje zařízení, kterým možno sílu, energii, z místa vývoje převést na vzdálené místo spotřeby. Všeobecně každé zaří-

zení takové skládá se 1. z generátoru, t. j. stroje, kterým se energie vyvíjí, na př. parní stroj, vodní kolo, plynový motor a pod.; 2. z vedení č. transmise, kterým energie se převádí na místo spotřeby, na př. ozubená kola, řemenové lanové kotouče, táhla, hřídele, roury, dráty a pod., 3. z motorů, kterými energie přivedená přeměňuje se na energii žádaného způsobu. Praktického upotřebení došly **p-y** mechanické, hydraulické, pneumatické, elektrické. **P.** mechanický děje se na malé vzdálenosti, kde vyžaduje se stálá rychlost menší a kde převádějí se síly veliké, ozubenými koly. Na vzdálenosti nejvýše 15 m při **p-u** malých sil, ale velikých rychlostí, užívá se řemenových kotoučův. Ztráty u nich počítají se na 3,4—7 % z převedené energie (tření v ložiskách 2,5—3,5 %, klouzání řemene 0,6—2 %, ztráty následkem tuhosti řemene 0,25—1,5 %). Na vzdálenosti do 25 m jest dobře užití lan konopných, do 100 m lan drátěných. Je-li vzdálenost větší než 100 m, třeba užití lan drátěných, ale na každých 100 m třeba lano podpírati vodičímí kotouči nebo lépe na každých 100 m dáti nový kotouč. Ztráty při **p-u** s drátěnými lany počítá se na prvních 100 m 4 % (tření v ložiskách 2 %, odpor vzduchu 1 %, ztráta následkem tuhosti lana 1 %), na každých následujících 100 m 1 %. **H** y d r a u l i c k ý **p.** energie skládá se z hnacího stroje, kterým pohybovaná pumpa dopravuje vodu potrubím do reservoiaru č. akkumulátoru (v. t.) výše položeného. Odtud potrubím rozvádí se na místa spotřeby, aby tam tlakem svým uvedla v pohyb vodní motor (vodní kola, turbíny a pod.). Ztráty v pumpě možno počítati na 15—20 %, v potrubí vedoucím k reservoiaru na 5 % a v rozváděcím potrubí možno odhadnouti ztráty podle vzorce **Pronyova**

$$h = (0,0000693 v + 0,0013932 v^2) \frac{l}{d}$$

nebo **Weissbachova**

$$h = k \frac{l}{d} \frac{v^2}{2q}$$

při čemž

$$k = 0,01439 + \frac{0,0094711}{\sqrt{v}}$$

h značí ztrátu na spáde v m , v rychlost vody v potrubí (v m), l délku a D průměr potrubí v m , g zemská akcelerace 9,81 m . K tomu třeba připočísti ztrátu následkem náhlé změny velikosti průřezu v potrubí neb jeho směru, dále ztráty v motoru, která bývá při svrchním vodním kole a turbíně 15—25 %, při zpodním 65 %, u kola Ponceletova 35—45 %. Počítáme-li množství vody pro vyvinutí 1 koň.

síly z rovnice 1HP = $\frac{Q \cdot H}{75}$, jest pro $H = 15$, $Q = 18 m^3$ vody za 1 hod., což činí výdaj přes 2 K za 1 koň. sílu à 1 hodině, kdežto elektrická koň. síla prodává se za 30 h. — **P** n e u m a t i c k ý **p.** energie děje se zhuštěným nebo zředěným vzduchem. **K** o m p r e s s o r y (v. t.), pohybované hnacími stroji,

stlačují vzduch a vhánějí jej do zvláštních nádržek, reservoirů č. akumulátorů, a odtud potrubím rozvádí se na žádaná místa, kde tlakem svým vykonává práci. Riederův kompressor vyrobí 1 koň. sílu za 1 hod. 10 m³ vzduchu o tlaku 6 atm. V potrubí, podobně jako u hydraulického p-u, nastávají ztráty následkem propustnosti a třením. První ztráty jsou zde mnohem větší. Malá chyba v nepropustnosti má za následek porušení činnosti celého zařízení. Užité motory jsou sestaveny podobně jako parní stroje. V nich stlačený vzduch expanduje až skorem na tlak atmosférický a tím dostáváme zpět energii v něm utajenou. Spotřeba vzduchu na 1 koň. sílu za 1 hod. páčí se u motorů vzduchových při tlaku 6—7 atm. 14—20 m³. Hlavně pro snadnou propustnost potrubí a pak pro malý efekt užitečný málo se tohoto p-u užívá. Doposud vidíme jej při pneumatické poště (v. t.), pneum. brzdě, u vrtacích a nýtovacích strojů, při lisech a pod. Hojněho Užití k přenášení energie došel svitiplýn (v. t.) pomocí plynových motorů (v. t.). Nejškvělejšího rozřešení p-u energie dovoluje však elektřina. Elektřinou možno ekonomickým způsobem převést energie na místo takorůka libovolně vzdálené. Ona umožňuje zužitkovat sílu vodní, větru, sílu přílivu, odlivu atd. způsobem doposud nejjednodušším. První praktické provedení elektrického p-u stalo se r. 1873 na světové výstavě vídeňské, kde Gramme na vzdálenosti 500 m proudem elektrickým poháněl pumpu. R. 1881 Marcel Deprez na výstavě pařížské provedl malý projekt a na Internationálním kongresu zde konaném vytyčil se s výpočtem p-u 16 koň. sil drátem o průměru 4 mm na vzdálenost 50 km. R. 1882 konal pokusy v Mnichově na vzdálenost 57 km s napětím 1300 volt, r. 1885 provedl spojení Paříže s Creilem a převáděl 50 HP na vzdálenost 56 km drátem o průměru 5 mm s napětím 6000 volt. R. 1886 Hippolyt Fontaine provedl podobný pokus, jen že užil 4 dynam, spojených za sebou, každé o 1500 volt napětí (Deprez užil stejnoměrného dynama o 6000 volt). Užití proudu střídavého, tedy pravé rozřešení elektr. p-u, provedeno r. 1891 u příležitosti výstavy ve Frankfurtu n. Moh. Z Lauffenu do Frankfurtu převedeno na vzdálenost 175 km s 70 % užitečného efektu. Tři turbíny poháněly dynamo na proudy točivé o 55 volt napětí; proud transformátorem přeměnil se na 8500 volt a převedl drátem o průměru 4 mm do Frankfurtu, kdež opět transformátorem snižen na 65 volt. Tím šťastně rozřešen veldůležitý problém p-u energie. Hlavní snahou při p-u elektrickém jest dosíci laciné sítě. Doposud užívané způsoby jsou p-y s proudem stejným a p-y s proudem střídavým. U obou možno pak užití vedení sítě o 2, 3, 4 i více drátech, čili dvojitých, třívodních, čtyř- i vícevodních. Dvojitých s napětím 110 volt hodí se na přenášení energie elektrické v okruhu např. poloměru 250—350 m, trojitých o napětí 2 x 110 volt při týchže

ztrátách na spádu a též zatížení a též spotřebě mědi má kruh svého působení o 500—700 m a třívodních o napětí 2 x 220 volt při týchže podmínkách jako předešlé může působiti na 1000—1400 m. Vezmeme-li spotřebu mědi při dvojitých s 110 volty za jednotku základní, tu při třívodních s 2 x 110 volty napětím, s touz procentuální ztrátou na spádu a též zatížení, je-li střední vodič stejného průměru s krajními, jest váha potřebné mědi 0,375, při čtyřvodních 0,22, pětivodičích 0,156, pro proud dvoufazový s třívodním (se stejným zatížením v obou fazích) 0,73, pro třífazový ve spojení trojúhelníkovém 0,75 a ve spojení hvězdotvorném bez středního vodiče (tedy třívodních) 0,25 váhy za základ uvedené. Pro veliké vzdálenosti k dosažení laciné sítě třeba připomenouti, že přenášená energie vyjadřuje se *Wexi* (*e* značí volty, *i* ampéry), na př. má se přenést *W* 10.000 wattů, tu možno vyrobiti proud 100 volt a 100 amp. nebo 10.000 volt napětí a intenzitě 1 amp. V případě druhém ušetříme mnoho mědi. Jest tedy potřeba na veliké vzdálenosti přeměnit proud na vysoké napětí a malou intenzitu, který pak na místě spotřeby opět transformuje se na proud napětí žádaného. G. H. Gibson vypočetl, že při 16 % ztrátě efektu pro p. na vzdálenost 250 km, má-li cena mědi, připadající na 1 koň. sílu, činiti 95 K, jest třeba napětí 50.000 až 60.000 volt. Ve Španělsku k zásobení města Zaragozy proudem elektrickým provedeno zařízení s 30.000 volt, podobně při spojení Hochfeldu s Oerlikonem; Benátky-Udine-Pordenone mají spojení s 36.000 volt napětí, Amerika projektuje elektrické dráhy New - York - Pittsburg - Indianapolis — St. Louis v délce 1700 km s napětím 75.000 volt. Pěkný příklad elektr. p-u jsou Niagarské vodopády (viz Niagara str. 282).

Brož.

Převor (z lat. *prio*) jest buď představený kláštera (u dominikánů, augustiniánů, milosrdných bratří a j.) aneb náměstek opatův a tudíž druhý představený v klášteře (u benediktinů, cisterciáků, praemonstrátů). V domech rytířských řádů p podřízený velkopřevorovi řídí konvent duchovních členův. O zřízení p-ův (a náměstků jejich tak zv. podpřevorů) rozhoduje ustava jednotlivých řádův. Ne vyšší představený kartusiánů sluje generálním p-em.

Vac.

☉☉**Prévost** [prevó:] 1. P. Antoine François, abbé, zvaný P. d'Exiles, romanopisec franc. (*1. dub. 1697 v Hesdinu — †23. list. 1763 v Courteuilu u Chantilly), byl novicem u jesuitů, ale uprchl a dal se k vojsku (1717), nevydržel tu však dlouho a vrátil se do kláštera, aby poznovu odešel na vojnu, ale odtud vstoupil zase do řádu benediktinského a složil sliby řeholní v Jumièges (1721); kázal pak, učil na kolleji a pracoval v opatství Saint-Germain-des-Prés o »Gallia christiana«. Poněvadž však byl otcí benediktiny strážěn, uprchl i jim a stíhán zatykačem, obrátil se do Anglie (1727), později do Nizozemí (1729), kde pracoval mnoho pro knih-

kupce, ale dopustiv se různých nečestností (z lásky k ženě), ujel do Anglie; dříve však (1731) uveřejnil v Haagu román *Manon Lescaut* (jako 7. svazek románové autobiografie *Memoires et aventures d'un homme de qualité qui s'est retiré du monde*, jež počal vydávati r. 1728), jediné dnes čtené jeho dílo, které nese jeho světovou slávu. Do Francie vrátil se r. 1733, získav mocné příznivce, v první řadě prince Contiho, jehož se stal almužníkem, smířiv se prve s církví několika-měsíčním uzavřením v opatství Croix Saint-Lenfroy. Od r. 1733—40 vydal a většinou také sám složil a sebral 20 svazků literárních novin *Pour et Contre*, v nichž mnoho obíral se literaturou i kulturou Anglie a šířil známost jejich ve Francii. I finanční úspěch tohoto podniku byl značný, ale proto život P-ův nebyl o mnoho sporaďanější, než před tím. R. 1741 uprchl znova z Francie z příčin ne dosti vyjasněných, ale pravděpodobně proto, že psal proti vládě do některé gazety; zdržoval se v Bruselu a Frankfurtě n. M., vyprosil si však brzy milost a vrátil se do Paříže v září 1742. Uklidniv se, pracoval mnoho hlavně o překladech z angličtiny: přeložil nebo zpracoval celé dílo Richardsonovo (Pamelu, Clarissu, Grandissona), mnoho z Humea (Dějiny Anglie), Middletona (Život Ciceronův) aj., dále redigoval prvních 17 svazků *Histoire générale des voyages* (1745—61) a *Journal étranger* (1755). R. 1754 obdržel převorství S. Georges-de-Gesne, z něhož měl pěkný příjem. Žil pak klidně v Chaillot, pak v Saint-Firminu u Chantilly, pracuje stále literárně (kompilace historické, zeměpisné, filosofické, moralistní a j.), ale všechna tato práce jest dnes zapomenuta. Lepší osud nemají ani jeho práce románové (kromě Manony), jichž jest také značný počet svazků: *Le doyen de Killérine* (Paříž, 1732 a sl., 6 sv.); *Histoire de M Cleveland, fils naturel de Cromwell* (Utrecht, 1732, 4 sv.); *Histoire d'une Grecque moderne* (Paříž, 1741, 2 sv.); *Mémoire d'un honnête homme* (1745) a j. Za to tím více byla a jest čtena *Manon Lescaut*, jejíž vydání ve franc. jsou nesčetná (poslední: v Paříži 1875 u Gladého s předml. Al. Dumasa syna; t. 1877 u Lemerrea s pozn. Anat. France a t. 1885 u Launettea s předml. Guye de Maupassant). Jest to dílo upřímné, naivní, prožité a předem francouzské, beze všeho vlivu anglického. Romaneskni a vášnivé, fatalistické a rétorické, není dokonce realisticky přesné a nepodává ani malby společnosti v XVIII. st. ani typů společenských, odzorovaných přírodě. Je to román dvou srdcí prudkých a nestálých, smyslných a slabých, která jsou k sobě spoutána velikou vášní; román, který hlásá všemocnost vášně a bezmocnost charakteru před ní; román předem psychologický, ukazující všecko malost a nízkost mravní přirozenosti lidské a zejména všecku korrupci ženského srdce, kde veliké s nízkým tak úzce se stýká a mísí; román, který do- j a l svůj věk více než každý jiný a který jej naučil slzám a nervovým záchvatům po dlouhé

době abstraktní klassické všeobecnosti a jest tak jedním z nejcharakterističtějších literárních činů XVIII. stol. Není náhoda, že P. jest vedle Marivauxa jediný literát, o němž mluví se sympathií Rousseau v »Konfessích«: jest mezi nimi vnitřní příbuznost. Jako literární dílo není »Manon« pravě dokonalá; stil jest často banální, povídavý, rozbrědlý; také kazatelské vyklady a úvahy vnučuje autor nemístně čtenáři. Larmoyantnosti, strojenosti a rozbrědlou povídavostí, jindy zase příšernou nepravděpodobností a filosofickým rozjímáním trpí ostatní romány P-ovy, které však přes to obsahují některé stránky dojemné a jiné pravdivé ve své vášnivé smyslnosti. Do češtiny jest přeložena *Manon Lescaut* (ve »Světové knihovně«) s předmlouvou Guye de Maupassant. Souborně vyšla díla P-ova dvakráte: poprvé společně s Le Sagem v 54 sv. (z nichž 39 P-ových) v Paříži, 1783 a sl., po druhé t. v 55 sv. 1810 a sl. Srv. Sainte-Beuve, *Portraits littéraires I a III a Causeries du lundi* (IX, 1853); F. Brunetière, *Etudes critiques sur l'histoire de la littérature française* (III); Henry Harrisse, L. abbé P., *histoire de sa vie et de ses œuvres* (Paříž, 1896); V. Schroeder, *L'abbé P.*, sa vie, ses romans (t., 1898).

Slđ.

2) P. Pierre (*1751 v Genevě — †1839 t.), byl členem akad. věd a prof. filosofie v Berlíně, stal se r. 1793 prof. filosofie a r. 1810 všeobecné fysiky v Genevě, až r. 1823 šel na odpočinek. Napsal četná pojednání z oboru math., fysiky a astronomie.

VRŮ.

3) P. Isaac Benoît (*1755 v Genevě — †1819 v Montaubanu). Pocházejze z chudých rodičů, věnoval se s počátku mědirýjectví, pak obchodu, načež stal se vychovatelem u Delmare v Montaubanu. Tu začal vážně se obíratí vědami, zvláště fysikou a matematikou, při čemž byl mu rádcem astronom Lachapelle, bydlící na blízku. Ve fysice vynikl teorií o sálení tepla. Vedle mnoha pojednání v memoirech rozličných akademií, v »Annales de chimie« a »Biblioth. britannique« napsal *Sur la cause de la carie ou du charbon des blés* (Pař., 1807).

4) P. Marcel, romanopisec francouzský (*1. květ. 1862 v Paříži). Studoval na kolejiích jesuitských, od r. 1882 na škole polytechnické, z níž vyšel jako inženýr; byl pak úředníkem v různých továrnách tabákových. Při tom psal již novelly a povídky do časopisů; literární úspěch přiměl ho, že vystoupil z úřadu a věnuje se pouze tvorbě. První práci jeho uveřejnil »Clairon« r. 1881, *Conserard Chambergeot* (pod pseudon. Schlem). První román jeho vyšel v »Matinu«, *Le Scorpion* (1887). a vzbudil pozornost, která se stupňovala pracemi následujícími: *Chonchette* (1888); *Mademoiselle Jauffre* (1889); *Cousine Laura* z ovzduší divadelního (1890); *La confession d'un amant* (1891); *Lettres de femmes a Nouvelles lettres de femmes* (1892); *L'automne d'une femme* (1893); *Les demi-vierges* (1894), jejichž úspěch byl zvláště pronikavý; *otre compagne* a *Jardin secret* (1895). Těmito pra-

cemi **P.** stal se miláčkem francouzského obecnstva, zvláště ženského; probíraje neustále kasuistiku lásky a hříchu, podává smyslnost smíšenou se sentimentalitou a katolickou elegancí; povrchní a obratný, doblý si velikého obecnstva, právě jako si odpudil ty, kdo hledají v díle uměleckou pravdu a poctivost a hlubší inspiraci. V poslední době v cyklu románů *Les vierges fortes* chce nakreslit »novou« moderní ženu, která na svou pěst, bez pomoci a záštity mužovy, chce se uplatnit v životě a společnosti. Do češtiny kromě menších prací přeloženy jsou z **P**-a »Polopanny« (ve »Vzděl. bibl.« a u Vilímka) a »Juličiny vdavky«. Srv. Georges Pellissier, *Nouveaux essais de littérature contemporaine* (Paříž, 1895); Jules Lemaitre, *Les Contemporains*, 6e série (t., 1896).

Prévost-Paradol [prevó-] Lucien Anatole, spis. fr. (* 8. čce 1829 v Paříži — † 11. čce 1870 ve Washingtonu), syn zpěvačky a herečky, která byla členem Comédie française, studoval skvěle na École Normale, kde měl přítelem Tainea; r. 1851 dostalo se mu ceny od Akademie franc. za *Éloge de Bernardin de Saint-Pierre*; r. 1854 stal se doktorem na základě thesi o Alžbětě a Jindřichu IV. a Swiftovi; přednášel pak s velikým zdarem o franc. literatuře na fakultě aixské. R. 1856 vzdal se úřadu a nahradil Johna Lemoinea v »Journalu des Débats«; politické články jeho ihned zjednaly mu velikou pověst; byly duchaplné, kousavé, plné verry a jiskřivé elegance slohu. Politická brošura o starých stranách, *Les anciens partis* (1860), přivedla jej do vězení a utvrdila jeho význam jako jednoho z nejbezpečnějších odpůrců cisařství. V »Courrier du dimanche«, kam záhy potom přestoupil, vystupoval ještě opposičněji. R. 1863 pokusil se marně dostat se do sboru zákonodárného, ale r. 1865 zvolen byl od Akademie franc. na místo Ampèreovo. Bojoval dále proti vládě a jeden ze článků jeho měl za následek potlačení »Courrieru du dimanche« (2. srpna 1866). R. 1868 uveřejnil programovou knihu svou *La France nouvelle*, která způsobila veliký rozruch; **P** — **P.** předpověděl tu vojnu mezi Německem a Francií a nevhody Francie v ní; ukázal na její desorganizaci a vojenskou slabost a navrhoval k ozdravení obrod parlamentarismu a konstitučnímu forem; vedle nenávisti k cisařství byla všude patrna úzkost a nedůvěra k žvlům demokratickým a socialistickým. R. 1869 marně ucházel se v Nantech o mandát do sboru zákonodárného. Když pak cisařství v nesnážích před rostoucí republikánskou opposicí, s níž nesympathisoval ani **P** — **P.**, nabídko mu úřad vyslanec ve Spoj. Obcích severoamer., přijal jej 12. čna 1870, byl však za to veřejným míněním stíhán jako odpadlík. Hořkost z těchto útoků, jakož i beznadějnost, s níž hleděl na prohlášenou právě válku s Německem, poznání, že spojil se s cisařstvem, když právě dozrálo k svému pádu, přivedla ho k sebevraždě, kterou vždy pokládal za prostředek, jak vyjiti ze zoufalých

situaci: zastřelil se v noci před zrcadlem ranou z revolveru do hrudi. **P** — **P.** je z nejlepších novinářů francouzských, mistr vybrané a jedovaté ironie, plný vkusu, výmluvnosti i poctivých, třeba ne vždy hlubokých myšlenek. Jiná díla jeho jsou: *Du role de la Famille dans l'éducation* (1857); *Quelques pages d'histoire conteioraine* (4 serie, 1862—66); *Études sur les moralistes français* (1864). — Srv. O. Gréard, *Lettres de P. — P.* (1894). *Šld.*

Prévôt viz Francie (právní dějiny) str. 492 a.

Prevoz, transport, převážení hmot, zboží, vykopu atd. s místa na místo. Viz též **Prívóz**.

Prevrat, ves čes., viz **Přivraty**.

Prevuca viz **Prievidza**.

Prévýšov, ves čes., viz **Přivýšov**.

Prevyza viz **Preveza**.

Preyer: (1) P. Johann Wilhelm, něm. malíř zátiší (* 1803 — † 1889), vzdělal se na akademii düsseldorfské a vykonav některé cesty usadil se v Düsseldorfě, kdež zemřel. Maloval výtečně provedené květiny a ovoce; šest takových obrázků jest v Nár. galerii berlínské. — Jeho dcera Emilie jest rovněž malířkou zátiší a jeho syn Paul malířem podobizen a genuru.

(2) P. Thierry William, fyziolog něm. (* 1841 v Moss-Side u Manchesteru — † 1897 ve Wiesbadenu). Lékařská i přírodovědecká studia vykonal vesměs v Německu, r. 1865 habilitoval se v Bonnu pro zoochemii a zoofysiku, po dvou letech rozšířil si habilitaci též na fyziologii a stal se r. 1869 prof. tohoto oboru v Jeně, kdež setrval do r. 1888. Přesídliv do Berlína, působil tu jako soukromý docent, načež následkem churavosti přestěhoval se r. 1893 do Wiesbadenu. Vynikal jako všestranný badatel i jako velmi plodný spisovatel, kterýž mnohé obtížné problémy přírodovědecké s neobyčejným zdarem dovedl také vhodně zpracovati pro širší vrstvy intelligence. Z četných jeho prací možno uvésti: *Ueber einige Eigenschaften des Haemoglobins und Methaemoglobins* (Bonn, 1868); *Die Blausäure* (t., 1868, 1870, 2 sv.); *Die Blutkrystalle* (1871); *Rétablissement de l'irritabilité des muscles roides* (1865); *Das myophysische Gesetz* (Jena, 1874); *Die fünf Sinne des Menschen* (Lip., 1870); *Ueber die Ursachen des Schlafes* (Štutg., 1877); *Die Seele des Kindes* (1882, 4. vyd. 1895); *Die Hypnotismus-Vorlesungen an der Univ. Berlin* (Vid., 1890); *Elemente der allgemeinen Physiologie* (Lip., 1883); *Biol. Zeitfragen* (Berl., 1889); *Specielle Physiologie des Embryo* (Lip., 1885); *Naturwissenschaftliche Thatsachen u. Probleme* (1880); *Aus Natur und Menschenleben* (1885); *Die geistige Entwicklung in der ersten Kindheit, nebst Anweisung für Eltern, dieselbe zu beobachten* (Štutg., 1893).

Preyssler Jan Daniel, přírodník český, horní měřič a hormistr, zemřel v Praze. Zabýval se studiem českého hmyzu a spis jeho vyznamenan byl medailí král. české společnosti nauk (viz Kalousek, *Děje král. české*

společ. nauk str. 60, 62). Vydal: *Verzeichnis böhmischer Insekten* (Praha, 1790) a *Naturhistorische Beobachtungen auf einer Reise durch den Böhmerwald* (Drážď., 1793).

Přezava (*Prösau*), ves v Čechách, hejtm., okr., fara a pš. Falknov; 18 d., 118 ob. n. (1890), mlýn.

Přezčice (*Prösteritz*), ves v Čechách, hejtm., okr. a pš. Kadaň, fara Tušimice; 20 d., 139 ob. n. (1890), ložisko hněd. uhlí.

Přezimování (h i b e r n a c e). Střídání ročních počasí na zemi naší mělo a má dosud značný vliv na individuální vývoj rostlin. Kdežto však v krajinách tropických a subtropických vliv ten nemívá za následek přerušení vegetační činnosti v období zimním, nanejvýše jen ochabnutí její, v podnebních pásů mírných až arktických, kde v zimě teplota značněji klesá a po nějaký čas i pod nullou se drží, nastává obyčejně dočasné přerušení veškeré činnosti vegetační na podzim nebo počátkem měsíců zimních. Odpočinek tento, obdobný spánku zimnímu mnohých živočichů, trvá do jara, ale nestejně dlouho, jednak podle délky zimy v jednotlivých krajinách, jednak podle specifické povahy různých rostlin. Pravíme o rostlinách těch, že přezimují. Schopnosti p. nabýly rostliny našich podnebí tím, že se těmto zvláštním poměrům děle přizpůsobovaly, což vyplývá ze srovnání s rostlinami krajiny jižnějších, jež přesazeny byvše na naší půdu, nejsou s to, aby přetrvaly zimu, a proto alespoň přes tu dobu přechovávány býti musí v teplých sklenicích. Mluvíce o p. máme na zřeteli hlavně rostliny víceleté a jejich vegetativní části — ačkoliv i u jednoletých v jistém smysle, alespoň pokud jejich semen (jakož o semen jiných rostlin) se týče, o p. může býti řeč. Z víceletých rostlin u nás nejdokonalěji přizpůsobeny střídání ročních počasí rostliny vždy zelené, na př. brčál (*Vinca*), břečtan (*Hedera helix*), zimoztráz (*Buxus sempervirens*), a pak, vyjímajíc modřín, všechny naše stromy jehličnaté (Conifery), u nichž přezimují veškeré části, kromě nejmladších kořenů. Listy ovšem tu začasť na počátku zimy změni svou barvu (do hněda, hnědozelená a p.), což jest podmíněno jistými změnami chlorofyllu, jež však počátkem jara opět se reparují, stejně jako činnost utlučená znovu se dostaví. Na rozdíl od jehličnatých však u ostatních našich stromů nastávající doba odpočinku často již na podzim, dříve než první mrazy se dostavily, hlásí se v příslušných rostlinách jistými trvalými změnami, především trvalou změnou barvy listův (do žluta, hněda až červena). Listy takto změněné, z nichž již dříve mnohé látky (plasmatické a j.) do větví a kmenů se odstěhovaly, posléze, a to často ještě před nastalými mrazy, opadávají. Tyto dřevnaté rostliny tudíž přezimují toliko ve svých kořenech, jakož i ve kmenech a větvích s jejich pupeny, již v dřívějším létě založenými. Jakmile však zimní perioda pomine, latentní jejich život znova se projeví, jak vidno především na pupenech na jaře se rozvíjejících. U bylin víceletých lo-

dyhy s listy ještě v téže periodě vegetační (někdy za přispění mrazů nastalých) odumírají; p. pak u nich děje se namnoze v částech k tomu zvlášť určených, pod zemí skrytých a tudíž mrazům méně vydaných, t. j. v odencích, cibulích, hlízách a kořenech atd., zřídka u bylin celá rostlina (jako u brčálu) zimu přetrvává. Jako ve kmenech dřevnatých rostlin, tak i v řečených orgánech přezimujících ukládají se za léta látky výživné (rezervní) určené k výživě puků v příští době vegetační se rozvíjejících. — U některých rostlin doba odpočinku v období zimním bezprostředně podmíněna jest snížením teploty nastalým na počátku zimy, tak že již pouhé zvýšení tepla v kterémkoli měsíci zimním stačí, aby (třeba opět jen pomíjející) rostlina vrátila se k vegetační své činnosti (ba i ku produkci květů, jako u sedmikrásky). U jiných rostlin však — na př. u našich stromů s listy opadavými — vliv opětovaného odpočinku zimního v předchozích generacích tak se ustálil, že u nich odpočinek zimní po jisté době vegetační sám sebou by se dostavil, i kdyby jinak podmínky fyzikální (teplo, světlo) odpočinku samy osobě nebyly příznivý a za jiných okolností spíše vegetaci podporovaly. Tím se vysvětluje, že mnohé naše stromy, přesazeny byvše do podnebí jižních, i tam v obvyklý čas listů ztrácejí a listům opět se odívají. Totéž platí o mnohých hlízách, oddencích, cibulích, ba i nejdělných semenech, které začasť zapotřebí mají zimního odpočinku, než mohou klíčiti. Také u tajnosnubných výtrusy, jakož i sklerotie schopny bývají p. a zhusta též dlouho (na př. přes celou zimu) odpočívati musí, než se stanou klíčení schopnými. V té příčině u druhů hub s polymorfickými ústroji rozplozovacími nejednou toliko jeden druh výtrusů je schopen delšího odpočinku a tudíž též p. (zimní výtrusy Uredineí a p.). Nicméně do jisté míry možno často i orgány s ustálenou (inherentní) dobou p. (u některých druhů alespoň) přiměti ku předčasnému obnovení vegetační činnosti (hyacinty, konvalinky, tulipány, dřevnaté pruty stromů mnohých, na př. šeriku) a to předčasným zvýšením teploty v jejich okolí, na př. tím, že prut třesňový v lednu neb v únoru zavedeme do teplého skleníku lč.

Přezka viz *Agrafa*.

Přezletice, *Předletice*, ves v Čechách, hejtm. Karlín, okr. Brandýs n. L., fara a pš. Vínor; 79 d., 592 ob. č. (1890). K r. 1456 připomíná se Jan z Přezletic.

Přezmen čili váhy římské jsou váhy nerovnoramenné, jichž užívá se k vážení hruběmu, kde nesejde tak na přesnosti, jako na rychlosti vážení. P. jest rovná páka nerovnoramenná, při níž na rameni kratším a silnějším upevněn jest hák nebo miska k umístění břemene čili zboží, kdežto na rameni delším, rozděleném stupnicí, pošnuje se při vážení závaží, řečené běhoun, až vahadlo se postaví do polohy horizontální, což se pozná na jazýčku, pohybujícím se nad osou mezi kle-

štemi. Váhy samy o sobě jsou v rovnováze, zavěsíme-li na rameno kratší prázdnou misku, běhouna pak na počátek stupnice. Je-li třeba

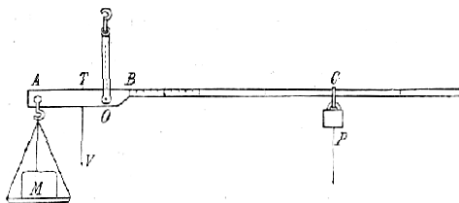

Č. 3341. Přezmen.

posunouti závaží P až do C , aby se vyvážilo zboží M na misce, a je-li T těžiště přístroje, v němž působí váha stroje V , pak platí o rovnováze: $M \cdot AO + V \cdot OT = P \cdot OC$; ale poněvadž při p -ě zbožím nezátženém platí, že $V \cdot OT = P \cdot OB$, kdež B je počátek stupnice, jest $M \cdot AO = P(OC - OB) = P \cdot BC$ čili $M : P = BC : OA$. Jsou-li tedy dílce vahadla tak veliké jako AO , dílce ramene delšího udávají váhu zboží vyjádřenou jednotkami P ; je-li $P = k$ kg a chceme-li ze stupnice čítati hned kilogramy, třeba ještě každý díl OA rozdělití na K stejných dílův. K vážení stačí závaží jediné, odtud rychlost vážení.

Přezvědné osoby vyskytují se v řízení trestním podle rak. ř. tr. z r. 1873 jen při policejním přípravném vyhledávání. Tu může totiž státní zástupce osoby, o nichž lze se domnívati, že mohou podati objasnění o spáchaných činech trestných, dáti úřadem bezpečnostním nepřisežně vyslechnouti a může tomuto výsledku také sám býti přítomen (§ 88, odst. 3). **P. o.** nevyslychají se tedy ani jakožto podezřelí neb obviněné, ani jakožto svědkové nebo znalci, a výsledk jejich jest prost těch formálností, kteréž o výsledku jsou nařizeny pro soudní přípravné vyhledávání, pro přípravné vyšetřování a pro hlavní přeličení. -rch.

Přezívacvi, přezvíkavci (*Ruminantia*), tvoří jedno oddělení sudoprstých ssavců se čtyřmi, po případě jen se třemi odstavci žaludku (bachor č. denník, čepce, kniha a sléz), jež obsahuje velkou většinu všech ssavců sudoprstých: mladší čeledi p -ců dosáhly vývoje nejdokonalejšího a nejuplněnějšího. Stará čeleď *Dichobunida* obsahuje staré praotce všech nynějších p -ců, kteří dali vznik četným čeledím, jež se vyvíjely směrem rozbihavým. Druhou skupinu tvoří starší p . Proruminantia a mladší Furuminantia. Proruminantia se dělí ve 4 čeledi: *Dichobunida*, *Xiphodontia*, *Oreodontia* a *Camelida*. Furuminantia obsahují čeledi 3, a to: *Tragulida* a dvě čeledi z této povstale, *Cervicornia* a *Cavicornia*. Chrup starých Proruminantií jest podoben chrupu ssavců vepřovitých (*Chaeromorpha*). I. čeleď *Dichobunida* (*Caenotherida*) obsahuje zkamenělé rody v třetihorním útvaru Evropy; jsou to společní předkové

všech p -ců, což jest viděti na úpravě jejich chrupu a nohy. Byla to zvířata veliká as jako koza a žila pospolitě ve stádech. Náleží sem rody: *Dichobunus*, *Caenotherium* a *Piesiomery* x. II. čeleď *Xiphodontia*. Má chrup ještě úplný o 44 zubech, na jehož stoličkách počínají se jeviti hrboly a záhyby p -cům vlastní. Nohy jsou stíhlé a dvojrstvé. Byla to zvířata útlá, malým antilopkám podobná. Žila v době středního útvaru třetihorního. III. čeleď *Oreodontia*; tato bohatá čeleď jest nejbližší společným praotcům všech p -ců; zkamenělé zbytky ssavců této čeledi nalézají se ve všech třetihorních vrstvách Sev. Ameriky. Nejmenší druh *Proterodon* měl velikost jehněte, *Meryochoerus* byl jako tapír. Chrup měli úplný; stoličky nabývají korun pravých p -cův. Na předních nohách mají 5 prstů, na zadních 4. Kostí zápětní a zánartní jsou ještě úplně volné. IV. čeleď *Camelida* (velbloudi) náleží také mezi nejstarší p -ce. Nejstarší rody vyskytují se ve středních vrstvách třetihorních v Sev. Americe. Nejvíce různých druhů velbloudů žilo v nejmladší době třetihorní v Sev. Americe a vyhnuli počátkem doby diluviální. Koncem doby třetihorní přestěhovali se z Ameriky Severní do Jižní a do Asie, kde žijí ojedinele. Velbloudi se liší od ostatních p -ců těmito vlastnostmi: na obratlech krčních nemají *foramen transversarium*. Na noze splývají metapodie III. a IV, kdezto II a V. úplně vymizely. Nejstarší rody velbloudů z třetihorní doby mají úplný chrup o 44 zubech (*Leptotragulus*, *Pr otolabis*.) Chodidlo druhů žijících, americké lámy a asijského velblouda, má vzepod mazolovity nášlapky, na němž spočívají všechny tři kosti záprstní a přednártní. V. čeleď *Tragulida* (kancilové) jest společnou rodinou praotců pravých p -ců (*Euruminantia*); z ní se vyvinuly bohaté čeledi *Cervicornia* (parohať) a *Cavicornia* (dutorozi) Čeleď *Tragulida* oddělila se za mladší doby od *Dichobunid*. Náleží sem dva rody žijící, a to *Tragulus*, kancil, v jižní Indii, a *Hyaemoschus*, kancil vodní, v západní Africe, oba rody menší než ovce, dnes jest tato čeleď na vymření, ale v době třetihorní žilo v Evropě i v Asii mnoho různých rodův. Na ssavcích kancilových viděti jest počátek proměny chrupu a nohy pro vyšší p -ce tak význačné. Přední zuby horní čelisti zanikají. horní špičky vyvinuty u samců jako tesáky. Na zápěsti splývá kost *os magnum* a kost *os trapezoideum* v jeden celek na Zánartí splývají *os naviculare* a *cuboideum* kosti záprstní a přednártní, jakož I kost loketní a vřetenní splývají rovněž. VI. čeleď *Cervicornia* (p parohať) pochází od společného praotce *amphitragulus*, jenž žil v staré době třetihorní v Evropě a Indii Dnes čeleď jelenů rozšířila se po všech dílech světa; ale původ a dobu svého rozkvětu má ve světě Starém Stará čeleď *Dremotherida* neměla ještě parohů, kteroužto Vlastností dodnes se vyznačuje kabar pizmový v Asii žijící. Parohy se jim počaly tvořiti ve střední době třetihor v čeledi *Cer-*

v ulina (*Micromeryx*, *Blastomeryx* atd.). Žijícím zbytkem této čeledi jest drobný jelínek muntak (*Cervulus muntjak*) na Sundských ostrovech. Práví jeleni se vyvinuli z čeledi Cervulina za střední doby třetihorní, teprve za doby svrchní třetihorní počínají se rozvětlovati parohy. V této době jeleni se přestěhovali ze Starého světa do Ameriky pevninou Aljaškou, která Asii spojovala se Sev. Amerikou. Podčeleď *Devexa*, žirafa, tvoří postranní odbočnou větev Cervicinií, která za střední doby třetihorní oddělila se od Dremotherid. Dnes žije z této dříve bohaté skupiny jen jediný rod, žirafa africká (*Camelopardalis giraffa*). Vyhynulé rody jsou: *Heladotherium* v Řecku, *Alcicephalus* a *Samotherium*. K žirafám se druzí podčeleď *Sivatherida*, zvláště to druh statných jelenů vyhynulých Jelen *Sivatherium giganteum* měl parohy těžší a větší než los *Bramatherium* a *Hydasitherium* žili v době třetihorní v Indii. VII. celeď *Cavicornia* (p. dutorozí) jest velmi rozsáhlá, původem jest nejmladší. Mezi sudoprstými kopytníky má též morfologický význam jako koně (*Hippotherida*) mezi kopytníky lichoprstými. Obě tyto čeledi tvoří naše domácí zvířata, která měla na vývoj pokolenilidského mnohem větší vliv než všechna zvířata ostatní. Antilopy jsou společnými předky ssavců dutorohých; nejstarší antilopy se vyskytají vestřední době třetihorní v Evropě a v Indii. A to nejprve se vyvinuly kozy a ovce (*Caprina*, *Ovina*) a nezávisle na nich pak skot (*Bovina*). Počtem druhů, množstvím jedinců, růzností tvarův a významem pro život lidský skot i brav vynikají nad kopytníky ostatní. Původ svůj vzali ve Starém světě; teprve v době diluvia přestěhovali se do severní Afriky, tak jako jeleni; do Jižní Ameriky se nedostali. Četné rody rozeznávají se podle tvaru těla, polohy a tvaru rohů, jež vyrůstají jako zesílená pokožka na kostěných násadkách čelých kostí. Neúplný chrup upraven podle vzoru $\frac{0}{3} \cdot \frac{1}{3} \cdot \frac{3}{3} \cdot \frac{3}{3}$.

Prha, bot., viz Arnica.

Prhlava, prhlínka, bot., viz Urtica dioica.

Prchalov, ves na Moravě, hejtm. Nový Jičín, okr., fara a pš. Příbor; 38 d., 128 ob. č., 87 n. (1890); obyvatelé žijí se rolnictvím nebo pracují v příborských továrnách. Jméno má P. po řediteli panství hukvaldského Prchalovi.

Prchníly (něm *Mauke*), zánět kůže v ohbí spěnačky, vyskytují se hlavně u koní, vznikají obvykle následkem vlhka a nečistoty při počasí větrném a studeném. Vlivem těchto dráždiv zanecuje se kůže v různém stupni a může prodělati též všechna stadia a možnosti obvyčejného zánětu kůže. Obvyčejný postup nemoci jest: kůže nejdříve jest překrvená, dále vznikají na četných místech jejího povrchu pramalinké pupínky a puchýřky, které otvírajíce se vypouštějí na venek serosní lepkavou šťávu, která na vzduchu pomenáhlu tuhne a uschává ve stroupky. Červeně zjištěný zpod těchto stroupek pak pokračuje

dále processem povrchních kožních ran, při čemž a po čemž následkem chronického zánětu-kůže silně šupinami se pokrývá. Ovšem, že kůže zanicená i okolí její, zvláště nad kotníky, může následkem ztíženého místního oběhu krve dosti silně otéci. Tento otok může však časem se přetvořiti též ve skutečně trvalé a mnohdy značně objemné ztuhnutí kůže a podkožního vaziva, a to přetvořením plastických částí otoku v buňky. Podle doby trvání může býti nemoc akutní nebo chronická. — Vyhojení může nastati v každém ze jmenovaných stadií. — Léčba záleží v používání prostředků svíravých (svrašťujících). Vždy třeba bráti zřetel na stálou náklonnost zanicené zde kůže tvořiti záhyby, ve kterých pak kůže při pohybu velmi snadno se trhá. (Tato okolnost čini léčení značně obtížným.) Proto třeba 1. zamezovati volnými ovazy, aby se tyto záhyby netvořily, a 2. udržeti i při užívání svrašťujících prostředků kůži měkkou a pružnou tím, že užíváme jich ve způsobě mastí. Z těch se osvědčily nejlépe: 4 % mast' pekelného kaminku nebo 20 % mast' tannoformu. Při tomto způsobu léčby možno užívatí koní při práci stále a neduh se vyléčí brzo i tenkráte, byly-li silnější p. příčinou kulhání.

RZbk.

Priamos, podle staré báje král trojský, syn *Laomedontův*, jež sestra jeho *Hesioné* vykoupla ze zajetí. P. slul prý vlastně *Podarkés*. Dosednuv na trůn ovládal značnou říši sahající po Lesbos, Frygii a Helléspontu. Rádnou chotí jeho byla *Hekabé*, pocházející z Frygie, kdež v mládí P. bojoval proti Amazonkám; z jiných jeho souložnic jmenuje se *Laothé*, dcera krále *Lelegův* *Alta*. Z 50 jeho synů nejudatnějším byl *Hektór*. P. sám lichen od Homéra jako patriarchální stařec *sympathický* a vládný, jež teprve bol nad úmrtím *Hektorovým* učiní drsnějším k okolí. Konec vlády jeho, jež jinak oplývala mocí a proslulým bohatstvím, stížen byl válkou recko-trojskou, již vyvolal únos *Helenin* synem P-m ovým *Paridem*. Však i tu dovedlo město, podporováno jsouc spojenci z Malé Asie i Thrakie, po celých 9 let čeliti návalu nepřátel P sam přes svůj věk neváhá v důležitých věcech zakročovati osobně, jako při ujednání smlouvy před soubojem *Menelaos* s *Paridem* (*Ilias* III.) a zejména, když chtěl vymoci na *Achilleovi* vydání mrtvolvy *Hektorovy*, při čemž ukázalo se, jak se těšil P. oblíbě u bohů. V pádu *Hektorově* P. dobře předvidá pád *Troje*, jenž se stane také příčinou smrti P-movy. Když rekové řečti opustí svou skrýš v dřevěném koni, rozzuří se mimo jiné vražděný boj též kol paláce P-mova, při čemž *Neoptolemos* usmrtil P-ma, ač se utekl k oltáři *Zeva Herkeia*.

klk.

Priapea carmina jsou básně složené na boha rolí, sadův a zahrad, *Priapa*. Básně takové sledujeme již u *Reků*. Víme zejména o alexandrijském básniku *Fufroniu* z egyptského města *Chersonesu*, že P. skládal. U *Rimanů* byla poesie ta původně rázu epigrafického Na stěnách chrámečků *Priapových*

črtány oplzlé veršiky na boha toho. Později uvedeny hříčky podobné i v literaturu. Nás došla sbírka básniček takových, celkem 85, v rukopisech poměrně mladých. Psány jsou památky ty metry různými, jako hendekasyllaby, choliamby, distichy elegickými, a to velmi správnými. Po většině jsou velmi oplzlé, ale ne bez ducha a náležitého vtípu. Kdy sbírka ta byla učiněna, říci nelze; avšak jisto jest, že básně její připadají v dobu Augustovu nebo v léta nejbližší. Jen při třech můžeme původce označiti, totiž Tibulla, jenž složil č. 81 a 83, a Ovidia, od něhož jest básně 3. Ale i ostatní pocházejí od dobrých básníků; to dokazuje velmi správná stránka metrická a ráz mluvy. Snad hledati jest původce jich v kruzích Messally a Polliona, kteří podle svědectví Pliniova (ep. V, 3) hříčkami podobnými vskutku se zabývali. Vydání Büchelerovo (zároveň s Petroniemi, Berl.³, 1882, str. 137), L. Müllerovo (ve vydání římských elegiků), Baehrensovo (v Poetae lat. min., I., p. 54).

Priapismus nazývá se v lékařské terminologii chorobný stav, kde dostavuje se časté, trvalé a bolestné ztopoření pyje (erekce). Onemocnění toto může býti vyvoláno buď ústředními nemocemi míchovými, aneb, což se stává mnohem častěji, místními nemocemi částí pohlavních. P. jakožto následek onemocnění ústředního čístva vyskytuje se hlavně při onemocnění míchy bederní, ze které vyvinují se nervové dráhy zásobující částí pohlavní. Druhý druh p-mu, vyskytující se při místních nemocech částí pohlavních, doprovází velmi často kapavku, hlavně v prvním období, anebo jest příznakem poranění těles houbovitých neb jejich zánětu; hlavně akutní zánět těles houbovitých bývá doprovázen častým p-mem. V průběhu tohoto zánětu může pak nastati chorobný stav, který nazýváme chordou, kde totiž dochází k bolestné erekci, několik hodin trvající, aneb zkrvíni, které trváva ještě déle a končí zjizvatěním. Jy.

Priapos, v starořeckém mythu bůh plodivé síly vegetační a animální, syn Dionysa (neb Herma) a Afrodity (neb Chiony), ctěn zvláště na Helléspontě a na Propontidě v Lampsaku, Pariu, Priapu a Kyziku, na blízkých ostrovech, odkud kult jeho přes Recko dostal se do Italie. Jsa vlastním představitelem smyslnosti pohlavní, dostal se tak v družinu Bakchovu; jemu jako Seilénovi zasvěcen osel. Zobrazován jako stařec po asijsku změkčile oděný s řídkým vousem, maje hlavu obvázanou turbanem a oděn jsa v pestrý kaftan, v jehož klínu nese různé plodiny tak, že pod šatem vyniká charakteristický jeho symbol ithyfallický. Jsa též ochráncem zahrad, znárodněn tam kolem s údem červeně natřeným, v ruce maje srp nebo palici, s pohyblivým přístrojem na hlavě ku plašení ptactva; fallos P-pův pokládán za prostředek proti uhrnutí a jiným vlivům daemonickým. klk.

Priapský verš (priapeion, versus priapeus) sluje verš logaoedický, skládající se z 2. glykonea a 2. pherekratea (— — — — — |

— — — — —). Caesura mezi oběma částmi verše přísně se zachovává, hiat a slabika obojetná na konci glykonea se nepřipouští. Tak zv. base bývá nejčastěji trochaiska, mnohem řídkěji spondeiská. Verš pokládá se za změkčily (mollis et delicatus). Stichicky užívá v-e P-kého Anakreón a jiní básníci písní, také v řecké komédii se vyskytuje (Eupolis frag. 159 Kock); velmi oblíbený byl v poesii alexandrijské, odkudž jej převzal Catullus (báseň 17.). red.

Příbek z Otaslavic, příjmení staromoravské rodiny vladycké. Erb dva pruty pokosem. Předkové jejich seděli na Otaslavicích na Moravě, ale nelze najíti, kdy. V Čechách usadil se ok. r. 1450 (ne-li dříve) Ctibor. Potomek jeho Petr P. (1510—28) držel statek Březovice a zůstavil syny Petra a Jiříka. Onen držel Březovice a měl z manž. Mandalény ze Zampachu jedinou dceru Hesteru. Po jeho smrti bratr Jiřík držel sám Březovice, Holišovice a Honbice a koupil r. 1552 Synčany. Zeměl po r. 1559 zůstaviv syny Jana a Adama, kteří r. 1567 prodali Velikou Lhotu. Když se r. 1568 dělili, dostal onen Březovice a tento Honbice a Nabočany, k nimž každý dostal r. 1569 díl Holišovic. Adam zemřel r. 1617 zůstaviv syna Jana m. l. (1628). Jan, držitel Březovic, měl syny Albrechta (1583—98) a Petra (†j. 1608), kteří se rozdělili o Březovice. Onen měl syny Jana star. (1612—32), jenž podržel svůj díl Březovic, a Petra (1614—23), jenž propadl statek svůj Čankovice. Jan, jsa v l. 1630—32 hejmanem panství brandýského, zůstavil syny Albrechta a Alše, kteří r. 1650 se sestrami statek Březovice prodali. Aleš seděl pak ve Vlčnově ještě r. 1660 s manž. Eliškou Balbinkou. Po něm již nikdo toho příjmení se nevyskytuje. Ščk.

Příbenice (Příběnice): 1) P. (Pribenz), ves v Čechách, hejtm. a okr. Podbořany, fara Vidhostice, pš. Lubenec; 34 d., 4 obyv. č., 166 n. (1890), fil. kostel P. Marie, mlýn a myslivna. — 2) P., někdy veliká pevnost jihočeská u městečka Malšic (v okolí Tábora) skládající se ze dvou hradův, většího (P-ic) a menšího (Příběniček, nyní Hrádek), s rozsáhlými předhradími a znamenitým hospodářstvím. Mezi nimi při Lužnici a pod větším hradem bylo neveliké podhradí právem městským vysazené. Prvotně v těch místech byla víska Příběnici, až tu Vítkovci (bud' Vítek starší, aneb jeho syn Vítek) a to před r. 1243 založili hrad. Ten byl v držení jejich potomkův pánův z Rožberka, zejména Vítky (-1255), jeho bratra Voka (†1262), Jindřicha (†1310), kteří tu někdy přebývali. Petr (†1347), syn tohoto, postavil tu dvě kaple. Když synové tohoto se dělili, dostal se větší hrad Oldřichovi, a menší drželi Petr a Jan (1374). Oboje spojil zase Oldřich (†1390) a držel syn jeho Jindřich (†1412), jenž tu prý krále Václava v zajetí držel (1394). Za poručnické vlády Čenka z Vartemberka (1412 až 1417) zřízena při jedné z obou kaplí fara. Když Oldřich, syn Jindřichův, od viry pod-

obojí odstoupil (1420), P. staly se přední záštitou strany pod jednou proti Táboru. Ale kněz Václav Koranda, byv od Oldřichových jat a do věže většího hradu vsazen, pomohl si z vetché klády a opanovav s ostatními vězni věž povězného k tomu připravil, že o tom dal zprávu na Tábor. Táboři učinivše nenadálý útok pomocí Korandovo opanovali větší hrad a osadili také menší, jehož ustrašená posádka se rozprchla (13. list. 1420). Pokladův tu množství ukořistili a Heřmana, biskupa nikopolského a faráře milčinského, v řece utopili. R. 1421 byl tu Bohuslav ze Švamberka v zajetí a nedlouho potom sem přivezen Menhart z Hradce. Když t. r. povstala náboženská roztržka na Táboře, strana menší a radikální (viz Adamité 2) opustivši město usadila se v P-cích, odkudž však brzo, působíce pohoršení, vypuzeni. Po učiněném míru Táboři postoupili panství zase Oldřichovi (1437) vymínivše si, aby hrady a městečko byly zbořeny. To se také stalo, že věže a stavení roztrhány a hradby provaleny. (Hrady, VII., 60). Ščk.

Přiběraz viz Přibraz.

Přibice, far. ves na Moravě, hejtm. Hustopeč, okr. Židlochovice, pš. Vranovice; 162 d., 1002 ob. č., 16 n. (1890), kostel sv. Jana Křt., 2ř. šk., zemědělství a chov vepřového dobytka. Již r. 1232 jmenuje se zde fara. Stával prý zde nějaký klášter; aspoň v lese »Železné mříže« a »Nad klášterem« našly se základy nějaké budovy. Na trati »Táborsk« nalezeny staré předměty železné. V XVI. a XVII. stol. byli zde novokřtění. Zaniklá fara obnovena r. 1784.

Přibigněv (něm. *Udo*), kníže obodrický, viz Obodrici, str. 556 a

Přibík: 1) P. Jan Pravoslav, zaslužilý učitel a spis. čes. (*1811 v Mníšku u Dobříše — †1883 ve Vysočanech). Absolvoval kurs paedagogický v Praze, vyučoval na různých školách po Čechách, zejména v Lomnici n. P. (od r. 1830), v Berouně (od r. 1835) a ve Vysočanech (od r. 1854), kde založil soukromou školu. Napsal celou řadu zábavných a poučných spisů pro mládež, z nichž buďtež uvedeny: *Mluvnice něm. a české řeč* (1848), *(obrazy přírodní* (1863); *Obrázková čítanka* (1863); *Přítodopisní čítanka* (1851); *Mluvnická cvičení* (1867) a mn. j.

2) P. Josef, hudeb. skladatel čes. (*1855 na Sv. Hoře u Příbramě). Absolvoval reálku v Příbrami, vstoupil na pražskou školu varhanickou, potom pobyl nějakou dobu na klavírní škole V. Libenského; r. 1875 odebral se na Rus, kde působil jako učitel, kapelník a ředitel při rozličných ústavech hudebních a r. 1894 jmenován městským kapelníkem v Oděse, kde působí podnes. Složil několik skladeb klavírních a suit pro orchestr, z nichž některé vydány tiskem v Praze a na Rusi (v Kijevě a Moskvě). Působil též jako dirigent symfonických koncertů (v Kijevě, Oděse a Lvově) a jako pianista pořádal s ruskými umělci koncerty na Rusi

Přibilov viz Přibylov.

Přibina, kníže nitranský, potom kníže blaženský (†861). Vypuzen r. 830 od moravského knížete Mojmir I. ze svého údelu, dal se dosadit opět pomocí frankou (skrže markraběte marky východní Radboda), přijav zároveň křesťanství. Brzy potom, ac tísněn byl stále od Moravanů, rozesel se i s Radbodem, teprve markrabě vindický Salach oba opět smířil, načež P., svého údelu zbavený, od císaře Ludvíka Pobožného obdržel část dolejší Pannonie (na jezeře Blatenském). Krajinu tu P. ještě rozšířil a hleděl ji všemožně zvelebiti. Na jezeře samém vystavěl hrad (Blaten, *Moosburg*); kromě toho pilně dbal šíření křesťanství a stavby kostelů. R. 840 císař učinil jej plným vlastníkem Blatenska. P. zahynul r. 861 v boji proti Moravanům. Nástupcem jeho stal se jeho syn Kocel (v. t. a článek Blatenské knížetství).

Přibislav, také Přibislav, Přibyslav: 1) P. (v prameni *Priwi zlauga*), jeden ze čtyř slovanských knížat pannonských (nebo koruntanských), kteří vládli (podle Convera. Bag. et Caran.) v těchto právě od Avarů očistěných krajích (na poč. stol. IX.) pod svrchovaností frankou.

2) F., také P r v o s l a v (v pram. *Πριβέσθλαβος*), jeden ze tří synů Muntimira, knížete srbského. Ujav se kol r. 890 (neb 891) po otcově smrti vlády, vyhnán již po jednorocním panování od Petra, syna Gojnikova, a uchýlil se do Chorvatska. Pp.

3) P. (v pramenech *Pribizlaus* a p.), kníže Obodriců, vrstevník Niklotův, viz Obodrici, str. 556 b.

4) P., syn Niklotův a bratr Vratislavův; po smrti otcově r. 1160, účastniv se jeho bojů za svobodu, přijal křesťanství a vladařil pod vrchním panstvím německým (saským) v Chyžansku a Crezpeňansku. Po některém čase, když zdálo se Němcům, že touží po samostatnosti, zbaven byl vlády, ale za krátko (r. 1168) znovu v ni uveden a od té doby zůstává věrným manem a přítelem Jindřicha I. va, s nímž táhl r. 1172 také do Svaté země. V zemi své horlivě rozšiřoval křesťanství. R. 1175 prostřednictvím jeho smluven mír mezi Valdemarem Dánským a knížaty pomoranskými. Tehdy byl již samostatným knížetem říšským (od r. 1170). Lidu svému byl panovníkem dobrým. Zemřel r. 1178 pádem s koně, pochován v Luneburku, ale později přeneseno tělo jeho do kláštera dofanského, jež byl založil. Viz Obodrici, str. 556 b, a Meklenbursko, str. 480 b sl. Pp.

Přibislav, město v Čechách, viz Přibyslav.

Přibislava (Přibyslava), jedna ze čtyř sester sv. Václava. Zprávy o ní máme jen v legendě o sv. Václavovi a sv. Lidmile od mnicha Křišťana. Podle těchto zpráv P. hned od mládí byla vychována v přísném duchu náboženském, a když odověla (podle pozdější tradice byla provdána za vojvodu snad chorvatského kmene), plně se oddala službě boží, žádostivě dychtíc přijmouti posvátný závoj. Křišťan vypravuje o ní celken dvakrát (kap.

8. a 10.), ale co čteme u něho mimo to, co jsme pravě sdělili, jsou zprávy ryze legendární. A dokonce ovšem u pozdějších spisovatelů (Dalimilem počínaje) legenda se rozšiřuje, nabývají rysů nových, víc a více nehistorických. Vycházejí z mínění, že dílo Kříšťanovo je padělek až ze XIV. stol., J. Loserth prohlásil P-vu úběc za nehistorickou. Srv. »Mittheilungen des Vereines für Geschichte der Deutschen in Böhmen«, XIV., 1876.

Přibislavice viz Příbyslavice.

Přibislavov, také *Zbraslav*, chybně *Dolní Kamenná* (*Unter- a Ober-Steindörfel*), ves v Čechách, hejtm. a okr. Kaplice, fara Horní Dvořiště, pš. Dolní Dvořiště; 20 d, 112 ob. n. (1890).

Přiblížený č. *approximativný* viz *Approximace*.

Příboj (angl. *breaker*, frc. *falaise*, rus. *прибой*, něm. *Brandung*) jest silné naražení vln na břeh, při čemž vlny se lámou, t. j. narážejí na břeh, kácejí se zpět. Pozorujeme to zvláště při úskalí, jež brání šíření se vln ve směru vodorovném. Za rozbořeného moře dosahuje značné výšky, 30—50 m (p. úskalní). Při plochem pobřeží nastává *pobřežní*, který se jeví v zaplavování krajín *pobřežních*, zvláště je-li podporován větrem. Činnost *p*-e jest zhoubná: při *pobřeží strmém* podemílá skály a tvoří srázné stěny, nebo vymílá měkký horniny a tvoří jeskyně, mosty, sloupy. Na pobřeží Normandie a sev. Škotska tvoří vodorovně uložené vrstvy strmé stěny. O činnosti *p*-e na *pobřeží plochem* dává nám dobrý příklad dnešní záliv Zúiderský, kde ještě za doby římské bylo jezero Flevo, v jižní části dnešního zálivu. Bouřemi mořskými zmizela pevnina, čímž moře získalo 5813 *km*². Jenom ostrovy Fríské jsou svědky bývalé pevniny. Také ostrov Helgoland padne za obět zhoubné činnosti *p*-e. *Nový*.

Příbor (*freiberg*), město na Moravě v malebné krajině, obklopené výběžky Karpat, je 297 m n. m. a na levém břehu bystřiny Lubiny, má s předměstím Benátkami 5099 ob, z nichž jsou 4604 Češi, 322 Němci, 4 Poláci, 25 Maďarů (1900), sídlo okresního soudu, finanční stráže, stanice četnické, pošty, telegrafu a telefonu. Obyvatelstvo žije v řemeslem a rolnictvím nebo práci v továrnách. Starší dělají papuce tak zv. »páskové«. Průmysl ožívají: továrna soukenická a kloboučnická, rukodílna na punčochy, pivovar, par. cihelna, válc. mlyn, strojirna na zpracování dřeva, 8 výroč. a trhy týdenní *P*. má pokr. školu průmyslovou, pokr. běh hospodářský, zemskou reálku, ústav pro vzděl. učitelů se cvič. školou, měšť. a obec. školy chlapecké a dívčí, 2ř. školu něm., mateřskou školu českou i něm., nemocnici a chudobinec, 4 záložny. — Na náměstí zajímají starobylá podloubí a pěkný národní dům, socha P. Marie a sv. Zachariáše, jednopatrová radnice, v níž je býv. knihovna piaristická s inkunabulemi z 2. pol. XV stol. a archiv s nejstaršími listinami ze XVI. stol. Na strmém pahorku

stojí děkanský chrám Naroz. Panny Marie ve slohu gotickém ze stol. XII. Filiální kostel sv. Kříže připom. se v XV. stol. a má staré varhany bez pedálů. Poblíž je kostel sv. Valentina ve slohu barokovém. V parku je pomník Řehoře Volného. *P*. uvádí se nejprve r. 1215, r. 1260 dostal se Frankovi hr. de Hukeswage za léno od biskupa Brunona ze Schauenburka. Frank vystavěl si tu pevný hrad, jež po něm drželi synové Blud a Jindřich. Jan VIII., biskup., r. 1359 manům léno odňal a *P*. připojil trvale k Hukvaldu. R. 1493 dostalo se městečku od krále Vladislava dvou trhů. Evangelici nenalezli zde nikdy půdy, proto biskup Dietrichstein *P*. nemalo si zamíloval a hojně nadal. *P*. má míti tataž práva jako jiná města a naučení má bráti od Olo-mouce a ne jako dosud z Ostravy, smí pečeti červeným voskem a užívati erbu. R. 1643 Švédové *P*. vypálili a vydrancovali, před tím pak vyvysáli kontribucemi. Ale zase vzkvetl, když zřízena r. 1694 kolej piaristická, a stal se střediskem osvěty v okolí. Neméně trpěl *P*. i za válek pruských. R. 1774 bylo gymnasi-um přeměněno ve školu hlavní, otevřeno zase r. 1806 o 6 tř. a r. 1832 znova zrušeno, ale obětavostí obyvatelstva ze sbírky peněz r. 1858 obnoveno a převzato městem do vlastní správy, ale posléz přece opět zrušeno. Když pak čes. rada obecní chtěla gymnasium obnoviti, tehdejší ministr Gautsch jí to telegraficky zapověděl. Ruch český se probouzel v letech šedesátých XIX stol., r. 1862 založena Obč. beseda a r. 1882 přešlo město v českou správu. *P*. je rodištěm: dra. Jos. šl. Bučka, P. Fr. Poláška, P. Benedikta Ríchtra, P. Jana B. Volného a dra R. Volného

Přiboudlina jest směsice těkavých produktů kvašení lihového, z níž nejcennější alkohol aethylnatý byl pečlivou destilací vyproštěn. Složení *p*-ny jest závislé na kvasnicích, na podmínkách, za nichž se dalo kvašení, i na složení zkvašeného materiálu. Obvyčejnými složkami jejími jsou alkohol propylnatý, isobutylnatý i dva alkoholy amylnaté, dále rozmanité estery, ba i látky dusíkaté *P*. dnes v průmyslu se využívá, zvláště alkohol isobutylnatý slouží k výrobě surrogátů za pízmo, z ostatních alkoholů připravují libovonné estery, připomínající ovocné parfomy, a kyseliny i acetonův užívá se k denaturování lihu. O složení a původu *p*-ny pracovali R a y m a n a K r u i s: *Chemicko-biologické studie*, č. II. *Rn*.

Příbozy viz *Přebozy*.

Příbram : 1) P. Alfred, lékař něm. (* 1841 v Praze) Vystudovav tu stal se r. 1861 doktorem lékařství a prodělav kariéru nemocniční habilitoval se tu r. 1869 pro vnitřní lékařství, r. 1873 stal se prof. mimoř. a přednostou polikliniky, supproval také professuru farmakologie, r. 1881 stal se profesorem řádným i primářem všeobecné nemocnice. Při rozdělení university zůstal při fakultě německé. Z jeho literární činnosti uvádíme: *Případ spermatorrhoey mimo vyšetřování krystalův proteino-vých v lidském semenu* (» *Časopis lékařů čes-*

kých«; 1865); *Studien uber die Cholera* (1868, spolu s Robitschkem); *Studien uber Febris recurrens* (1869, s týmž); *Studien über die zuckerlosc Harnruhr* (1870); práce o úmrtnosti v Praze, o rozšíření tyfu a j.; pak delší studii *Ueber den Unterricht in der inneren Medizin a. d. Carl-Ferdinands-Universität in der letzten Hälfte des Jahrhunderts nebst einem Rückblick auf die Entwicklung desselben seit der Gründung der Prager Hochschule 1348* (Jubilejní spis něm. university v Praze 1899), větší pojednání v Eulenburgově Encyklopaedii lékaře a obsáhlu stat' o kloubním hostci v Nothnagelově příručce učebnici V. 1.

2) P. Alfred Francis, dějepisec rak (* 1859 v Londýně), studoval ve Vídni a stal se po r. 1893 mimoř. profesorem středověkých a moderních dějin na universitě. Nyní má titul a charakter řádného profesora. Napsal: *Oesterreich und Brandenburg 1.685—1.700* (1884—85, 2 sv.); *Die Berichte des kaiserlichen Gesandten Franz von Lisola aus den Jahren 1655—1660* (1887); *Zur Wahl Leopold I.* (1888); *Beitrag zur Geschichte des Rheinbundes von 1658* (1888); *Oesterreichische Vermittlungspolitik in den Jahren 1654—1660* (1889); *Thomas Ebendorfer* (1890); *Hei rat Leopold I* (1892); *Die stände Oesterreichs und die Krone* (1893); *Franz Paul von Lisola und die Politik seiner Zeit* (1894); *Das böhmische Commerzcollegium* (1898). Vydal *Urkunden und Acten zur Geschichte des Kurfürsten Friedrich Wilhelm von Brandenburg: Auswärtige Acten: Oesterreich* (1890—91, 2 sv.) a *Dispacci di Germania benátských vyslanců* (1901).

☉☉**Příbram:** 1) P, král. horní město v Čechách na pr. bř. Příbramského potoka, leží v krajině podbrdské a rozkládá se na sev. svahu Sv. Hory na východním úpatí Hory Březové, má 13.475 obyv. c., 89 n., 8 pol., 3 rusín., podle nábož. 13.147 katol., 8 protest., 1 starokat., 1 pravosl., 1 bez vyzn. a 415 židů (1900). Prvý schod děkanského chrámu na náměstí leží 500,7 m n. m. Nejvyšší část města na východě jest 535 m, nejnižší 481,7 m n. m. Tvar města jest nepravdělný a ulice městské z ústředí poměrně nepatrného rozbíhají se paprskovitě podél silnic z Příbramě vedoucích. P. jest sídlem okr. hejtmanství s berním inspektorem a cejch. úřadem, okr. soudu, hlavního berního úřadu, kommissarství fin. stráže, horního ředitelství, státního úřadu poštovního a telegrafního a četnického velitelství. V P-i jest isráel. obec náboženská s rabbinátem a vedením matric. P. má 2 školy měšťánské, chlap. a dívčí, obě 7ř., 4 školy obecné (2 po 10 a 2 po 5 ř.), německou školu jednotřídní, 1 školu soukromou a opatrovnu, státní reálné gymnasium se 6 pobočkami (617 ž.), jemuž hlavní kontingent žáků do vyšších tříd dodává arcib. konvikt; učitelství ústav se cvičnou školou; odbornou školu hornickou pro vzdělání horního dozorstva; pokračov. průmyslovou a obchodní školu o 10 odděleních, hornickou akademii (viz *Akadémie*, str. 602—603), museum (v počátcích) a obec. knihovnu lidovou. Dobro-

činné ústavy: Okr. všeobecná nemocnice, měst. chudobinec, sirotčinec, chud. městský fond, lékárna, měst. lázně par. a vanové. Na vých. straně města prostírá se pěkný městský sad. Z ústavů peněžních jmenovati sluší měst. spořitelnu, měst. zastavárnu, úvěr. ústav a okr. hosp. záložnu. P r ů m y s l: C. k. horní závod Karlo-Boromejský (býval spoluzěařský), jehož správou vede horní ředitelství. Jemu podřízeny jsou horní závod na Břez. Horách, mechanické dílny, truhlárna, modellovna, drátozna (dodávající různá těžná lana nejen pro doly příbramské, ale též pro doly jiné v říši i v cizozemsku: výrobí ročně přes 200.000 m různých lan drátěných ve váze 1750 q a v ceně 200.000 K), a hut' 2 1/2 km od města vzdálená, kam veskeré rudy dolové z dolů příbramských a i něco cizích rud k tavění se odvádí. R. 1900 dobyto v hutí čistého stříbra 39.040 kg. Zaměstnáno tu 4391 horníků, na něž připadlo z veskerého vydání (6.318.942 K) 3.215.860 K, takže prům. výdělek 1 dělníka obnáší 732—840 K. Čistého výtěžku vynesly hory r. 1877 maximum 2.577.442 K a udržoval se ve výši nad 2 miliony až dor. 1888, sklesl r. 1898 na 28.000 K a r. 1897 na —392.474 K, r. 1900 na — 143.510 K. Následke to klesnutí ceny stříbra, které do r. 1893 dodáváno do mincovny za 90 zl., r. 1894—95 za 80 a 65 zl., od r. 1895 však za ceny tržní.—K dalším podnikům průmyslovým náleží Hartmannova sklárna; vyráběla dříve skleněné korály a perly, z nichž hotovily se pohřební věnce t zv. koruny, jichž nejvíce se odbylo do Francie a Belgie. Nyní vyrábí se tu sklo tabulové a potřebné korály na koruny docházejí z Itálie, hlavně z Venátek. Výrobou korun zaměstnává se značný počet ženských.—Pravovárečný pivovar s výrobou až 28.000 hl, závod na broušení kamene (zvl. syenitu) s rozsáhlou dílnou kamenickou, 2 závody hotovící stejnokroje, zvláště hornické, které jsou dodávány i do ciziny. Přes 1000 dělnic vyživuje se šitím rukaviček a rozárnictvím (hotovením hlavně růženců a jiného drobného zboží poutního). Nyní soustředěn tento významný pro P. průmysl ve výrobně »Katal. družstva pro výrobu poutního zboží« a v jedné továrně soukromé. P. jest držitelkou panství dušnického, jež má 3 dvory: dušnický, občovský a skorotinsky: tento jest nyní z části zalesněn, z části pronajat jednotlivcům. Katastr. rozloha panství měří 1370,15 ha, a to 256,40 ha polí, 54,85 ha luk, 1023,57 ha lesův a 35,33 ha pastvín. (Čtvť kůsků čili podílů na výnosu hor, jejichž vlastníci byla, zřekla se obec v době poslední prodávši je aeráru. Tyto bývaly obcí zdrojem bohatých příjmů, v době passivity závodu horního byly však značným břemenem. — P a m á t n ě b u d o v y: Děkanský chrám sv. Jakuba připomíná se již r. 1298 jako farní. Nynější lod' pocházející z r. 1794—95 vykazuje sloh barokový. Jest tu nádherný oltář mramorový zhotovený sochařem Lautermannem původně pro klášterní chrám P. M. v Tejnici, pro jehož zrušení zakoupen byl pro kostel příbramský za 5500 zl.

Tabernakulum z černého mramoru. Starožitná křtitelnice cínová pochází ze XIII. až XIV. stol. — Městská spořitelna vystavěna ve slohu renaissance. Tam umístěn je také městský úřad. Zde uschovány jsou 2 díly skvostného kancionálu utraquistického z dílny Jana Kantora, řečeného Starého, měštinina Nov. města Pražského. Pocházejí ze XVI. stol. Skvostné drobnomalby jsou z různých dob XVI. stol. a od různých nakladatelů (z nichž zvláště vyniká Lazar Erker z Annaperku, krále českého nejvyšší perkmistr), aneb od jednotlivých cechů, jejichž odznaky zdobený jsou obruby jednotlivých listů. — Budova horní akademie, bývalý hrad arcibiskupů pražských. Blíže sadů městských jest rozsáhlá budova gymnasiální a ještě dále velikolepá budova arcib. konviktu (pro 120 chovanců). Z města vedou na jihovýchod kryté, 400 m dlouhé schody na Sv. Horu (viz Hora 35). — Dějiny. Určitých historických dat o P-i dovidáme se až na zač. XIV. stol. za panování Lucemburků. Za Jana Lucemburského P. povýšena byla na městečko a za Karla IV. darována r. 1348 s 45 okolními vesnicemi nově zřízenému arcibiskupství pražskému. Prvému arcib. Arnoštu z Pardubic stala se P. sídlem oblíbeným, jež v době poutní a letní častěji obýval, jako císař Karel IV. Karlštejn. Zboží příbramské již tehdy rozkládalo se od hory Třemošné až k Vltavě a na jih až k Mirovicům a k Orlíku. Arnošt vystavěl P-i zámek Ernestinum, později Marienburg zvaný, jehož některé části, zvláště arkýř na vých. straně nynější budovy horní akademie, až do dneška se dochovaly. Nemalé zásluhy o hrad a o P. vůbec získala si potomní arcibiskupové Jan z Jenšteina (1378—95) a Zbyněk Zajíc z Hasenburka (1403 až 1411), za něhož hrad byl zveleben a město P. hojnými svobodami nadáno. Za bojů husitských bylo Příbramům přílnuvším k víře husitské snášeti mnohé nesnáze od Hanuše Kolovrata Libšteinského, jenž P. čtyřikrát vojensky obléhal a po páte r. 1422 s nimi svedl u Hluboše otevřenou bitvu, v níž podlehl. Dalšího pronásledování byli Příbramé zbaveni jen tím, že Hanuš po srážce této obrátil se proti kališníkům obléhajícím tehdy Karlštejn. Tehdyž byl pánem zboží příbramského arcib. Konrad, jenž následkem násilného jednání Hanuše z K. naklonil se ke straně husitské a jal se vyjednávat s Pražany. Po smrti Konradově, jenž velikou část zboží prodal a pronajal, P. dostala se v držení panů svetských, v němž zůstala do r. 1510, načež byla po 3 léta pod vládou královskou. R. 1513 zastavena byla králem Vladislavem panům Pešíkům z Komárova. Z doby těchto držitelů P-ě pocházejí prvé určité prameny týkající se dolování v příbramských dolech na stříbro. Za jejich panství přibýlo do P-ě valně německých horníků z Krušných Hor, kteří pracovali v 33 dolech tehdy již otevřených. Rokem 1527 počíná nejstarší horní kniha a r. 1530 poslána byla hornictvu příbr. císař. Ferdinandem I. stříbrná pečeť. R. 1534 uděleny týmž císařem městu výsady hornic-

kých měst. Ve stol. XVI. střídali se dosti často držitelé P-ě, ale město nemělo valného štěstí se svými pány, jsouc od nich všemožně utiskováno a vydíráno. K úhlavním nepřátelům svým v době této čítá P. Kateřinu z Lokšan, držitelku Zelené Hory a zboží březnického, jež od r. 1566 vládla nad P-i jménem nezletilých svých dítek. Stížnosti proti rádní jejímu byly marny, anať Kateřina z L. byla příbuznou Filipiny Welsersovny s arciknížetem Ferdinandem, bratrem císař. Maximiliana II., tajně oddané. Z poddanství toho vymanil P. Rudolf II. povýšiv ji r. 1579 na královské horní město. P. měla pak nadále obvyklou summu berní věnovatí k zvelebení hor. Vyloučení města ze zboží příbramského mělo následek ten, že jednotlivé části zboží toho byly rozprodány okolním šlechticům. Nejbližší okolí zakoupilo město samo, tak že k městu náležely tehdyž obce: Žežice, Brod, Zdaboh, Bohutín, Kozičín, Lazec, Vorlov a Oseč. Jména příbramské po bitvě Bělohorské neutrpělo konfiskací, poněvadž Příbramští jen malou měrou účastnili se povstání poslavše z přinucení stavovskému vojsku něco branného lidu. V dobách války 30leté P. trpěla nemálo. Město i vesnice byly zpustošeny a některé vesnice pro dluhy zastaveny. Ještě 10 let po míru Vestfálském bylo v P-i ze 109 domů s várkami 47 pustých a z 72 domů předměstských 50 pustých. Hradby městské byly prothány a zámek opuštěn. Hrad ten za krátko tak zpustl, že z něho měšťané odváželi stavivo na stavbu a opravu svých domů. V tu dobu proslulo již poutní místo Sv. Hora návštěvou tisíců poutníků i z krajín vzdálených, čímž as arcibiskup pražský Matouš Ferdinand Zoubek na hrad Příbramský upozorněn byv, vyvolil jej občasným svým sídlem. Obdržev od císař. Leopolda I. dovolení, upravil si hrad za vhodný přibýtek v dobách poutních, aby udílel na Sv. Hoře poutníkům birmování. Leopold I. sám navštívil Sv. Horu jako poutník a dovolil, by opravený hrad vložen byl do desk zem. a po více než dvou stoletích opět byl připsán praž. arcibiskupům jako dědictví zpupné. V držení arcibiskupů zůstal do r. 1847, v kterémžto roce vládou od arcibiskupa byl zakoupen a r. 1849 umístěna tu nově zřízená hornická škola a horní akademie, jejímž účelům slouží posud. Náspy hradu byly r. 1848 rozmetány a příkoppy zasypány a na jejich místě zřízeny sady nyní Arnoštovými zvané. Až do r. 1848 P. byla město neúhledné, neurovnané, málo se lišící od vyobrazení, které se nám zachovalo na rvtně, jež připojena



Č. 3342. Znak města Příbramě.

k Balbinovu spisu o Sv. Hoře »Diva montis sacri« ze XVD. stol. Teprve v dobách pozdějších město se zvelebovalo. Zna k městský jest kostel s věžíkou na střeše, k němuž s obou stran přiléhají dvě větší věže zakončené špičatou bání podobnou bání na malé věžce, vše barvy bílé (stříbrné) v červeném poli (vyobr. č. 3342.). — Srv. Sedláček, Hrady a zámky, díl VI.; Hrabák, Průvodce po P-i; týž, Gedenkbuch zur Feier des 50jähr. Bestandes der k. k. Bergakademie in P.; týž, Hornictví a hutnictví v Čechách; Adamec, Svátá Hora, a v našem slovníku heslo Horní právo, str. 625 a 627.

Dějiny dolů příbramských. Prvé zvěsti o původu stříbrných dolů příbramských nalézáme v kronice Hájkově, ale opírají se jenom o pověsti a báje, jichž první všiml si Václav Hájek z Libočan, svého času farář v blízkém Rožmitále a tudíž blízký soused příbramský. Bezpečných však pramenů o dolech příbramských, jak již svrchu bylo řečeno, lze hledati ve stol. XIV., kdy v P-i již doloženo bylo; ale zprávy ty namnoze jsou i skrovné i kusé. Určitější zprávy pocházejí vesměs až ze stol. XVI., kdy při dolech zavedena byla »horní kniha«, která dosud jest jediným zdrojem, z něhož z dávných dob čerpati lze. R. 1572 doloženo bylo již ve 33 dolech, ovšem nepatrných a mělkých. R. 1530 hornictvo příbramské obdrželo od císaře Ferdinanda I. stříbrnou pečeť, důkaz to, že tehdež již doložení v okolí P-ě provozováno bylo s prospěchem. Výtěžek v prvých letech XVI. stol. páčil se na 1400 hřiven stříbra. Poněvadž však nebylo tehdež určitého vodítka, jak a kde hledati stříbrnosné rudy, začalo se doložiti v celém okolí bez určitého plánu a tudíž i bez zisku. Doly následkem toho hynuly. Dřívější výtěžek vzrostl r. 1553 na 2132 hřiven (598 kg), r. 1554 sklesl na 1992 hř. (559 kg) a r. 1555 na 1582 hř. (444 kg). O jedenácté let později výroba stříbra byla jenom 1 hřiv. 10 lotů a 2 kvint. (0,686 kg), načež až do r. 1574 po tři léta činila přes 100 hřiv. a r. 1574 20 hřiv. Ani rozsáhlé privileje, udělené městu P-i Rudolfom II. r. 1579 a po bitvě bělohorské Ferdinandem obnovené, nedovedly přivést doly k rozkvětu značnějšímu. Živořily stále i po válce 30leté, až do r. 1775. Doložení prováděla za těch dob nejprve obec příbramská sama, a to hlavně v těch dolech opuštěných, které prve slynuły největším bohatstvím rud. Byly to doly: Matkobožský, důl »Veselého rytířstva« a důl »Na obecním štěstí«, vesměs na Březové Hoře. K hlavnímu podnikatelstvu přidal se později ještě čtyři těžářstva, která doložovala na několika dolech dříve opuštěných. Pracováno tu s různými výsledky. Ze tyto nebyly skvělé, možno souditi z toho, že r. 1607 práce omezovala se na jediný důl »Bohaté útěchy« (*Reichen Trost-Grube*) u Obecnice. R. 1775 vyslán byl z Kutné Hory do P-ě horníř Jan Antonín Alis, jenž, jsa přesvědčen, že rudám příbramským teprve ve hloubce značnější přibývá bohatosti drahého

kovu, první odvažil se těžiti z hloubky větší. O vzrůstající bohatosti rud příbramských do hloubi již o rok dříve podal zprávu Adam Bonaventura Leibwurtz, dokládaje v referátu svém, »že budou rudy ve hloubce i mocnější i bohatší, a že nadějně ty doly s pomocí boží teprve řádně počnou«. R. 1779 založena byla prvá šachta — proslula to nyní šachta Svatovojtěšská. Brzo potom zřízeny byly šachty Anenská, Jarošovka, Františkova, Ferdinandova atd. Hloubení těchto a jiných šachet vyžadovalo takového nákladu, že četní malí podílníci, nemožouce hraditi nedoplatků na jejich podíly připadajících, raději podílů svých vůbec anebo částečně se zřekli, mezi těmito i obec příbramská. R. 1780 podíly čili kuksy byly rozděleny takto: c. k. aerár měl 84 podílů, obec příbramská 4, měšťanstvo pravovárečné 2, občané březohorští 1/4, Osadníci lazeční 1/8 a těžaři videnští 10 podílů, úhrnem 100 3/8 podílů. Založením dolu Vojtěšského a četných jiných dolů počala pak v dolech práce pravidelná. Aby se nabylo větší hnací síly u vodních kol, jimiž téžné práce byly usnadňovány, rozšířily se dva rybníky posud potřebnou vodu dodávající, a to Vysokopecský a Vokačovský, a mimo to r. 1822 založen nový velikolepý rybník na pramenech Litavky u Lázu, jenž ku počtě arcivévod Františka Karla, tehdež do P-ě zavítavšího, nazván byl rybníkem Františka Karla. Z rybníka toho voda vedena byla zvláštním vodovodem, 7 1/2 km dlouhým, k zavodům v Bohutině, Drkolnově a na Břez. Horách. Stavba pozdějšího rybníku Pileckého, prováděná v r. 1851—53 bratřími Kleiny, se nepodařila, ježto hráz jeho, skoro 20 m vysoká, založena byla na základech nedostatečných. Byv naplněn, již r. 1854 se strhal a po několika marných pokusech opravných bylo výšku vody omeziti pouze na 8 m. R. 1867 dosaženo v dole Vojtěšském a brzy potom i v Anenském hloubky 400 vid. sáhů (759 m), tak že tyto doly byly po dole pod Brockenem na Harci nejlhubší. V období 1775—1867 výroba stoupala pravidelně od původních 200 kg stříbra a 300 q olova (se schodkem ročních 24.000 K). Až do let šedesátých století XIX. dosaženo ročního výsledku 15.000 kg stříbra při čistém užitku od 400.000 K do 600.000 K. Počet hornictva vzrostl v téže době na 3000 a r. 1866 na 4000. Další pokrok v horách znamenati jest od doby, kdy místo vodních kol postaveny byly na jednotlivých dolech poháněcí stroje parní, čímž dosaženo rychlého vzrůstání i výroby i čistého užitku. R. 1868 změněn byl dosavadní vrchní horní úřad, aby manipulace se zjednodušila, v ředitelství horní, při čemž po odstranění dosavadního zřízení kolegiálního vrchní správu má přednost ředitelství. V následujících letech zmenšeny jsou práce horního ředitelství tím, že odprodány jsou panství a železné doly zbirovské, olovené doly ve Stříbře, uhelné doly ve Vejvanově, jež podléhaly hor. ředitelství příbramskému, a že opuštěno bylo od doložení v Jílovém.

R. 1872 ředitelství přešlo pod vrchní správu ministerstva orby, byvší dříve podřízeno ministerstvu financí. R. 1876 výroba vystoupila na 24.000 kg stříbra a čistý výtěžek na 4 miliony korun; výroba ta stupňovala se ve 13 letech následujících na téměř 100 kg čistého stříbra denně (s roč. užitekem 2 mill. K průměrně), ale od r. 1892 užitek dolů nepřestával klesati, takže bohaté doly příbramské, ač množství stříbra vytěženého v l. 1898—1900 páci se na 40.000 kg ročně, jsou velikou summou passivní. Příčinou toho jest náhlý úpadek ceny stříbra, čímž cena výroby dolů příbramských více než o polovici klesla.

Příbramský c. k. a spolutěžařský závod měl až do r. 1900 104 $\frac{3}{8}$ podílu (kuksu), z nichž aeráru náleželo 92 $\frac{1}{32}$ podílu. Následkem velkého schodku, k jehož krytí přispívali byli by nuceni i spolutěžaři, odhodlali se tito podíly své, úhrnem 12 $\frac{1}{32}$, c. k. aeráru odprodati. Z těchto soukromých kuksů drželo město P. 4, příbramský fond kostelní $\frac{2}{3}$, fond školní $\frac{1}{3}$, fond chudých $\frac{2}{3}$, březohorský fond školní $\frac{1}{3}$, dědičné podíly aerární 2, měšťanstvo pravovárečné 2, březohorští občané $\frac{1}{4}$, lazečtí osadníci $\frac{3}{32}$ a jiní spolutěžaři 2 podíly. Ministerstvo orby zaplatilo obci příbramské za 1 podíl 10.000 K, promínuvši zároveň příspěvky spolutěžařů ke krytí schodku z let předcházejících. Tím příbramské doly dostaly se do výhradního držení c. k. aeráru. — Srv. Příbramské doly na stříbro a olovo (Pamětní spis k tisícimetrové slavnosti šachty Vojtěžské, 1875).

J. Adamec.

P o p i s d o l ů v. Doly příbramské založeny jsou na žilách rudných, jež pronikají křemítymi pískovci a drobami zpodního kambria, z části též mladšími prahorními břidlicemi (břidl. příbramské, Barr. ét. B). Jdouce od jv. k sz. přes P., shledáme, že břidlice i droby opakují se tak, že překročíme za žulou pás břidlic (viz připojený půdorysný náčrt), pak droby kambričké, pak opět pruh břidlic prahorních a vnikne konečně na rozsáhlé droby (slepence třemošenské).

Sever.

Droby pásma II. (Slepence třemošenské.)
Břidlice pásma II. (Břidlice černé, prahorní.)
Jílová rozsedlina.
Droby pásma I. (Droby příbramské.)
Břidlice pásma I. (Břidlice černé, prahorní.)
Žula (u Erudtu)

i h.

»Jílová rozsedlina«, dělicí obě dvojice pásem, naznačuje mocný starý poruch vrstevný; ji možno jest západně P-ě sledovati do značné vzdálenosti. Ona má mocnost jednoho i více dm, vyplněna jest černou hmotou jílovitou a sklání se v úhlu 70° k sev.-západu. Vrstvy obou pásem jsou k ní protiklonné; sklon prahorních břidlic jest v celku západní, droby (pískovců, slepenců) východní.

Žily rudné probíhají hlavně v prvním pásmu drobovém (droby příbramské) a částečně ve druhém pásmu břidlicovém, přestupující tedy i jílovou rozsedlinu. Žily ty jsou zprovázeny

četnými žilami vyvěřelin, zelenokamenů (diabas), a oba druhy žil, rudné i tyto, mají směr skoro od j. k s., svírajíce s rozsedlinou jílovou úhel asi 45°. Žily rudné mají sklon velmi příkrý, kolem 70°, a skoro vždy na východ. Jejich největší nahromadění nalézá se asi 2 km od P-ě pod Březovými Horami. Hlavní žily jsou: Vojtěžská hlavní, velmi mocná, místy i do 5 m; Vojtěžská podložní, žila protiklonná, shora k západu nakloněná; žila Matky Boží, Eusebská, Sefčínská, Anenská, Mariánská, Kateřinská, Václavská, Prokopská, Janská a j. V oboru Hor Březových dobývají rud celkem z osmnácti žil. Za rozsedlinou jílovou objevují se dále na sever v břidlicích prahorních některé z těchto žil změněné a též i žily nové, ale nečetné a méně bohaté, jako Černoamská a Jarošovská č. Strachenská. Jižně a jz. od Hor Březových žily rudné, avšak skrovně, sahají ještě k Bohutínu; i nové žily se objevují, jako žila Boží přízně, sv. Františka a sv. Klementa. V celku jest žil dobývaných hodných ve všech příbramských dolech 42. Poblíže zelenokamenů bývají žily bohatší. Žily I. pásma drob obsahují hlavně leštěnec olověný, žily II. pásma břidlic vedle leštěnce olověného též mnoho ocelku, blejna zinkového a kyzu plavého; mimo to bývá v žilách hojný vápenec, křemen, baryt, význačná sametka (goethit) a četné nerosty jiné, mnohdy velmi krásné vyvinuté a též i velmi vzácné; v celku asi 80. Hlavní rudou jest leštěnec olověný, obsahující $\frac{1}{8}$ — $\frac{3}{4}$ % stříbra; místy dobývá se t. zv. rud tvrdých (Durrerz), jež jsou hustou směsí křemene (42 %) a různých nerostů rudných a obsahují průměrně 0,22 % stříbra a 15 % olova. Vedle toho jest stálým průvodcem hlavních rud též leštěnec antimonový a blejno zinkové. V rozsáhlých úpravných zpracují se rudy mechanicky, vyjma ty, jež odevzdány byly přímo huti; ve velikolepé huti vyrábí se z nich stříbro, olovo a klejt olověný; jiné rudy, na př. blejno zinkové, odevzdávají se jiným hutím ke zpracování.

Hlavní šachty mají hloubku kolem 1000 m i značně větší, na př. v sev. části Březové Hory šachta Anenská asi 1000 m, Prokopská 1020 m; v již. části Vojtěžská a Mariánská šachta, obě přes 1100 m, a šachta cis. Frant. Josefa 1090 m; ostatní šachty jz. a sev. Hor Březových ležící jsou mnohem mělčí, nejvýše do 500 m. Ve hloubce 1000 m shledána stálá teplota 24 °C.

O ročním výtěžku dolů příbramských podávají neúplný obraz tyto přehledy.

Rok	Dobyto stříbra kg	Celý příjem (i za olovo) zl.	Užitek (od r. 1896 ztráta) zl.
1740 . .	160 . .	19.011 . .	5.170
1750 . .	? . .	10.257 . .	2.747
1760 . .	132 . .	18.060 . .	5.033
1770 . .	52 . .	6.620 . .	— 1.650
1780 . .	159 . .	17.796 . .	— 25.409
1790 . .	582 . .	93.876 . .	13.295
1800 . .	770 . .	123.895 . .	28.040
1810 . .	766 . .	373.356 . .	71.914

Rok	Dobyto stříbra kg	Celý příjem (i za olovo) zl.	Užitek (od r. 1896 ztráta) zl.
1820 . . .	2.574 . . .	317.610 . . .	83.490
1830 . . .	5.063 . . .	569.055 . . .	280.433
1840 . . .	6.179 . . .	760.340 . . .	156.337
1850 . . .	11.336 . . .	1.379.284 . . .	337.208
1860 . . .	12.807 . . .	1.647.411 . . .	119.298
1870 . . .	15.390 . . .	3.260.462 . . .	757.204
1875 ¹⁾ . . .	22.857 . . .	2.806.099 . . .	774.727
1880 . . .	29.877 . . .	3.328.263 . . .	1.010.344
1885 . . .	35.522 . . .	3.991.397 . . .	956.373
1890 . . .	35.101 . . .	3.836.266 . . .	858.825
1895 . . .	38.698 . . .	3.041.924 . . .	28.950
1896 ²⁾ . . .	38.877 . . .	3.149.546 . . .	-117.893
1900 . . .	39.040 . . .	2.973.362 . . .	-143.579

¹⁾ Toho roku dasáženo v dole Vojtěšském hloubky 1000 m.

²⁾ Do r. 1893 přijímal stát příbramské stříbro za 90 zl. r. 1894 za 80 zl.; r. 1895 za 65 zl.; od r. 1896 prodává se za tržní ceny (r. 1900 za 49,25 zl.).

Závody příbramské jsou skvělým příkladem odborné vyspělosti českých horníků i hutních inženýrův i zdatnosti hornictva českého.

Z literatury o dolech příbramských jmenujeme zvláště tyto spisy: Der Silber-und Bleibergbau zu P. Zur Feier d. im Adalbertschachte erreichten Lagertiefe von 1000 m (Videň, 1875); J. S. Schmidt, Montangeologische Karte des Bergbau-Terrains P.-Birkenberg (t., 1892); J. Hrabák, Průvodce po P-i a okolí, hlavně též po příbr. dolech (P., 1893); Jos. Hrabák, Hornictví a hutnictví v kr. Českém (Praha, 1902); četné články Fr. Babánkovy, J. Grimmovy, J. Schmidovy, Fr. Pošepného a jiných v časopisech a sbornících (»Oesterr. Z. f. B. — u. Hütt.«, »Arch. f. prakt. Geol.«, »Miner. u. petrogr. Mittheil.«, »Berg-u. hüttenmänn. Jahrb.« a j.).

2) P. (*Biebersdorf*), ves v Čechách, hejtm. Děčín, okr. Benešov, fara Rychnov, ps. Verneřice; 118 d., 650 obyv. n. (1890), 2tř. šk., doly na hnědé uhlí a 3 mlýny. — 3) P. U h e l n á, městečko v Čechách, v hejtm. a okr. chotěbořském, má 111 d., 689 obyv. č. (1890), far. kostel sv. Michala arch. (ve století XIV. far), 4tř. šk., výrobu octa, mlýn a 2 výr. trhy. Na poč. XVII. stol. zboží uhlo-příbramské náleželo Trčkům z Lípy, jimž r. 1623 král. komorou zabaveno a postoupeno Frant. de Magni, r. 1629 koupil je Jan Rudolf Trčka, r. 1636 Linhart Helfried hrabě z Meggau. V l. 1752—1887 drželi Uh. P. Dobřenští z Dobřenic.

4) P., ves na Moravě, hejtm. Brno, okr. Ivančice, fara Popovice, ps. Boží Požehání (Zastávka); 99 d., 770 ob. č. (1890), 2tř. šk., mlýn a myslivna.

Příbram: 1) P., vlastně mistr Jan z Příbramě, řečený také K ně z, vynikající husitský theolog a náčelník nejmimější frakce husitské. Studoval na universitě pražské a stal se tu r. 1409 bakalářem, r. 1413 mistrem svobodných umění. V letech následujících zastával různé úřady a hodnosti universitní. Záhy měl také účastenství v tehdejších hnutí náboženském. R. 1408 byl přítomen shro-

máždění národa českého na universitě pražské v domě »u černé růže«, kde jednalo se o 45 artikulích Wiklifových, ale činně, jak se zdá, tu nevystoupil. R. 1414 (27. srp.) jmenuje se mezi svědky na veřejném osvědčení, které dal Hus sepsati Janem z Jesenice, když mu odepřen byl přístup do dvora arcibiskupského. Ve sporech, jež po smrti Husově vznikly mezi stranou Pražskou a Tábořskou, P. s mistry Křišť'anem z Prachatic, Jakoubkem ze Stříbra a Prokopem z Plzně stál v čele strany Pražské. V rozmluvě o čtyři artikule, která se konala v čí 1420 na Malé straně mezi zástupci krále Sigmunda a předními mistry a kněžními strany Pražské, P., tenkrát děkan fakulty artistské, byl hlavním řečníkem mistrů pražských. Jménem mistrů vystoupil téhož roku také proti vystředním naukám, které se tehdy vzmáhaly na Táboře a byly v podobě 76 artikulů od mistrů odsouzeny na schůzi v domě p. Petra Zmrzlíka (v pros. 1420). Tyto artikule potíral P. spisem *Contra articulos Picardorum* (jest to jeho první známé dílo literární) a kromě toho zvláštním traktátem (*De ritibus missae*) hájil proti kněžím tábořským obřady mše sv., které až dotud v církvi byly zachovávané. V čnu 1421 P. ustanoven byl od sněmu Čáslavského spolu s Janem Želivským za rádce 20 tehdy zvolených správců zemských, pokud šlo o náboženství, a hned potom v čí zvolen od synody kněžstva českého jedním ze čtyř administrátorů duchovenstva. Ale již v list. toho r. byl zbaven této hodnosti působením radikální strany Jana Želivského v Praze, již nelíbila se P-ova umírněnost. Po usmrcení Želivského bylo i P-ovi zakaziti pronásledování rozrušených jeho přívrženců. V hádáních mistrů pražských s kněžními tábořskými v Konopišti r. 1423 a v Praze r. 1424 P. vystupuje zase jako nejhoriivější odpůrce učení tábořského, proti němuž bojoval náruživě řečmi i spisy svými. Protože ve sporech těchto Táboři opírali se hlavně o spisy Wiklifovy, P. vystupoval rozhodněji a rozhodněji proti anglickému reformátoru a jeho učení. Měl o ně koncem r. 1426 několikrát hádání s krajanem a stoupencem Wiklifovým mistrem Petrem Paynem (Englišem). P. neostýchal se již označovati veřejně učení Wiklifovo za ka-ciřské. V tom nesouhlasili s ním ani mnozí z mistrů strany Pražské, kteří obávali se, že by příhanou kacířství stížen byl i Hus, jenž spisy Wiklifovy skoro ve všem schvaloval. Ve straně Pražské utvořily se tak znenáhla dva směry: směr věrný v celku učení Husovu a vedený hlavně Jakoubkem ze Stříbra a Janem Rokycanou a směr bližící se víc a více učení obecné církve, k němuž vedle P-a náleželi zvláště mistři Křišť'an z Prachatic a Prokop z Plzně. Jest pochopitelné, že kníže Sigmund Korybutovič při svých snahách o smíření Čechů s církví spatřoval ve straně P-ově svého nejlepšího spojence. Když však kníže právě pro tyto snahy vypuzen byl z Čech (v dub. 1427), přední členové strany P-ovy, mezi nimi P. sám, byli nejprve zajati a pak

z Prahy vypovědění. P. zdržoval se potom, aspoň některou dobu, v Žatci. Do Prahy vrátil se v srpnu r. 1429, když došlo k smíření mezi stranami v Praze. K vyrovnání sporu P-ova s Englišem konala se brzy potom zase veřejná hadání obou odpůrců. Dne 20. říj. 1429 rozsudi od nich zvolení učinili prozatímnou výpověď, kterou uložen oběma mistrům pokoj až do sv. Ducha roku příštího. Ale k novým sporům došlo teprve po několika letech. Ve sporech P-ových s theologi tábořskými, vyplňujících celé desetiletí 1420—30, dovršil se obrat v jeho smýšlení, který přivedl jej posléze skoro úplně na půdu katolického názoru náboženského. Možná ostatně, že P. nevzdálil se nikdy od názoru toho ani tolik, jako mnozí z těch, kdo později také náleželi k nejmínějším straně husity. O jeho názorech náboženských za života Husova a v prvých letech po jeho smrti nemáme zpráv. Náležel sice k Husovým přívržencům, ale nevíme, pokud přijímal jeho nauku. Ve spisech P-ových z let 1420—21 prozrazuje se již silný sklon ke katolicismu. Proti těm, kdo uznávali pouze autoritu Písma, P. hájí tu církevní tradici, zamítá rozhodně všechny novoty v rádech církevních i společenských a zastává potřebu podrobovat se autoritě církve obecné. O svátosti oltářní věří totéž, co církev obecná, uznává, že v každé způsobě je zároveň skutečné tělo i krev Kristova, přece však vyslovuje se rozhodně pro přijímání pod obojí způsobou a pro udlílení svátosti oltářní nemulvnutím hned po křtu. Mimo tento názor o přijímání těla Páně odchýlnost stanoviska P-ova od učení církve obecné projevuje se nejpatrněji v jeho poměru k Wiklifovi. I jemu je Wiklif, tehdy již několikrát od církve odsouzený, ač se s ním právě v podstatných bodech neshoduje, »svatých doktorem, doktorem evangelickým«, autoritou skoro stejné váhy jako uznání otcové a učitelé církevní. Brzy však ve smýšlení P-ově o Wiklifovi nastává obrat. Hlavně asi odvrátilo jej od Wiklifa jeho učení o otázce, již P. někdy od r. 1423 věnoval zvláštní pozornost, otázce přítomnosti těla a krve Kristovy ve svátosti oltářní. Učení Wiklifovo o svátosti oltářní, jimž popírala se transsubstanciacie, bylo také hlavním předmětem sporů P-ových s theologi tábořskými. Skoro všechna literární činnost P-ova, která, pokud ji známe, spadá výhradně do let 1420—30, věnována je boji s Táboři. Vedle odchylek dogmatických P. vytýkal jim zvláště jejich ukrutnost válečnickou a jejich neváženost křádům církevním a společenským i k učenosti theologické. Spisy P-ovy jsou důležité též jako pramen historický, ovšem stranicky zbarvený, pro poznání nauky a života Táborů. Platí to zvláště o jeho českém spise z r. 1429 nazvaném *Život kněží Tábořských*. Z ostatních spisů P-ových vynikají rovněž česky psané *Knihy o zarmouceních velkých církve svaté i každé duše věrné*, vzniklé v době P-ova vyhnanství v l. 1427—29, v nichž P. obrazy z apokalypse vyjadřuje stesk svůj nad vlast-

ním osudem i nad žalostným stavem církve. Do druhé polovice let dvacátých náleží z latinských spisů P-ových důležitá *Apologie* a nepochybně také jeho *postilla*, která obsahuje pouze nezpracované náčrtky kázání a nemá valné ceny literární ani historické. V obojím směru vyniká nad ostatní latinské spisy P-ovy spis *De professione fidei et errorum revocatione*, vzniklý r. 1430 a vyjadřující nejjasněji naznačenou již proměnu ve smýšlení P-ově. P. podává tu podrobné vyznání víry, z něhož vysvitá, že od učení obecné církve dělilo jej tehdy pouze mínění, že svátost oltářní má se přijímati pod obojí způsobou. V té věci myslí, že třeba poslouchati více Boha než lidí. Ve všem ostatním podrobuje se učení církve obecné a zřiká se výslovně nejen Wiklifa, výbrž i Matěje z Janova a Husa, pokud od učení toho se odchýlili. Přece však i tu, jako také v dřívějších svých spisech, P. nemilosrdně kárá zlořády v církvi a kněžstvu. Po r. 1430 literární činnost P-ova, jak se zdá, docela přestává, a P. vůbec ustupuje do pozadí. Když v násl. letech Čechové vyjednávali s koncilem Basilejským, P. byl ovšem mezi těmi, kdož nejhorlivěji radili k smíru. Spolu s ostatními mistry university pražské, mezi nimiž názory P-ovy měly rozhodnou převahu, přiznal se již v lednu 1434 ke kompaktátům, nedočká ani, až budou obecně přijata od Čechů. Když však se to stalo a císař Sigmund i legát koncilu biskup Filibert skutky svými projevovali odpor proti přijímání pod obojí způsobou, P. neváhal postaviti se v čelo duchovenstva strany podobojí, které si stěžovalo u císaře na rušení kompaktát (v dubnu 1437). Na druhé straně vystoupil touž dobou s bývalou svou prudkostí proti tábořským theologům Englišovi a Korandovi, kteří nechtěli se srovnati v rádech kostelních s ostatním duchovenstvem podle úmluvy učiněné s legáty koncilu. Od r. 1434, kdy se navrátil z vyhnanství do Prahy, P. byl zase činný na universitě. V dubnu r. 1437 P. dosazen byl přičiněním biskupa Filiberta k faře u sv. Jiljí v Praze a v červenci téhož roku vyslán byl s poselstvím Čechů do Basileje, kde mělo se jednati o některých otázkách dosud sporných. P. hájil před koncilem důrazně stanovisko Čechů v otázce přijímání pod obojí způsobou, ale koncil dal zase odpověď jen vyhybavou. V list. 1439 po smrti Křišťana z Prachatic P. zvolen byl spolu s Prokopem z Plzně za správce duchovenstva českého. Stál odtud v popředí strany, která spokojovala se s ústupky učiněnými koncilem a netrvala ani na tom, aby Rokycana byl uznán arcibiskupem. Poměr P-ův k Rokycanovi, jenž musil i faru týnskou postoupiti stoupenci strany P-ovy, nebyl vůbec příznivý. R. 1442 došlo však mezi nimi k narovnání, tak že potom oba svorně vystupovali proti Tábořům. Na sněmě v Praze v červnu 1443 vznesli proti nim společně žalobu v přičině víry. O ní jednáno v čci t. r. na synodě v Kutné Hoře, kde došlo k prudké srážce mezi Korandou

a P-em. Spor ukončen byl výpovědí sněmu konaného v Praze po Novém roce 1444, kterou Rokycanovo a P-ovo vyznání víry uznáno za lepší než vyznání strany protivně. Když z jara r. 1448 přišel do Čech papežský legát Karvajal, P. vedle jiných naléhal na to, aby stvrzena byla kompaktnost a aby Rokycana uznán byl arcibiskupem; ale marně. Po dobytí Prahy Jiříkem z Poděbrad v září 1448 Rokycana stal se správcem duchovenstva českého patrně bez odporu P-ova, který zůstal v pokojném držení své fary. Zemřel však již dne 20. pros. 1448. — Literatura: Palacký, Dějiny nár. českého III., 1.—3. a IV., 1. zvl. str. 383—385; Tomek, Dějepis Prahy III. — VI.; Jireček, Rukověť k děj. české lit. II; Sabina, Dějepis literatury československé, str. 533 až 543; Vlček, Dějiny české literatury, str. 134 až 137; Goll, O P-ově spise »O poslušnosti starších a jednotě křesťanské« (Zprávy kr. č. spol. nauk 1878, str. 258); Klicman, Studie o Milíčovi z Kroměříže (Listy filol. XVII; jedná o P-ových »Knihačích o zarmouceních«, jež dříve byly pokládány za spis Milíčův); Truhlář Jos. (Věstník České akademie 1898, str. 523 a 1900, str. 413 a 414); Krofta, O některých spisech M. Jana z Příbramě (»ČČM« 1899, str. 209); t. K literární činnosti P-a a Rokycany (t., 1903). — Vydány jsou tyto spisy P-ovy: »Knihy o zarmouceních velikých« vyd. Pavel Bydžovský a Brikcí ze Zliscna v Praze 1542; »Život kněží Táborských« jest vydán částečně ve Výboru z liter. české II, str. 409 a od Vinařického v »Čas. katol. duchovenstva« 1863; spis »De professione fidei et errorum revocatione« vydal Cochlaeus v příloze své Historia Hussitarum, str. 503 (Cochlaeus podává také hojně citáty z jiných latinských spisů P-ových); traktát »De ritibus missae« vydán bez jména autora jako část Kroniky Táborské u Höflera, Geschichtschreiber der hussit. Bewegung II, str. 502, a v téže publikaci jsou na str. 46 a 82 výňatky z jiných latinských traktátů P-ových; konečně vydal Nejedlý v knize Prameny k synodám strany Pražské a Táborské na str. 29 smírné návrhy podané P-en r. 1441 kapitole pražské. KKr.

2) P. Pavel, zvaný Hlavsa, matematik a astronom čes. (†5. říj. 1520). R. 1515 stal se mistrem svobodných umění na universitě v Praze a r. 1517 byl zvolen za děkana fakulty svobodných umění volby však nepřijal. Na universitě vykládal astronomii; byl také universitním hvězdářem. Přeložil M. Luthera *Výklad na desatero boží přikázání* (1520) a znám je spory, jež měl se svým kolegou M. Václavem Zateckým o chyby v kalendářích, jež Zatecký vydával, a zejména o poledník, na kterém leží Praha (1518). Zemřel morem.

Příbramit, min., viz Pyrrhosiderit.

Příbraní: 1) P. Dolní (*Unter-Sinnetschlag*), ves v Čechách, hejtm. a okr. Kaplice, fara Cetviny, pš. Malonty; 35 d., 207 ob. n. (1890), kaple a ltr. šk. 2) P. Horní (*Ober-S.*), ves t., fara Terčí Ves, pš. Malontv; 16 d., 108 ob. n. (1890).

Příbraz, Příběraz, ves v Čechách, hejtm. a okr. Jindř. Hradec, fara a pš. Stráž u Třeboně; 82 d., 712 obyv. č. (1890), 2tr. šk. a popl. dvůr.

Příbuzenství (něm. *Verwandschaft*) jest svazek mezi dvěma nebo více osobami, zakládající se buď na pokrevnosti (v. t.) anebo na právním poměru je nahrazujícím. Podle toho rozeznávalo již právo římské p. pokrevní, *cognatio*, a p. právní, *agnatio* (v. t.), při němž pojítkem byla moc otcovská (*patria potestas*) nebo moc manželská (*manus*). Kromě toho užívá se někdy výrazu p. ve smysle širším též k označení švakovství (*affinitas*), jest zejména poměrem mezi jedním manželem a příbuznými druhého manžela. Při p. v nejúžším slova smysle, t. j. pokrevenství, rozeznáváme p. v linii rovné od p. v linii pobočné a v linii rovné činíme dále rozdíl mezi p-m vzestupným a p-m sestupným (viz Pokrevenství). V linii pobočné rozeznávají se dále příbuzní plnořadí (*bilaterales*) od poloroďých (*unilaterales*). Viz též čl. Pokrevenství. Rozdíl tyto měly v právě římském značnou důležitost zejména v oboru zákonného práva dědického. Při vzdálenějších příbuzných pobočných jest možno též, že jeden s druhým spojen jest příbuzenským svazkem několikanásobně, tak na př. při potomstvu pocházejícím z manželství, v něm vešel bratranec se sestřenicí. Značnou důležitost má dále ještě rozdíl mezi p-m manželským, zakládajícím se na zplolení v řádném manželství, a p-m pocházejícím toliko ze zplolení mimomanželského, neboť plně právní účinky poměru příbuzenského, zejména vůči zploditeli otci a příbuzným s jeho strany, uznány jsou právním řádem toliko pro případ prv uvedený.

P. ve smysle užším, t. j. *cognatio* a *agnatio* (ne švakovství), jest právně důležitým hlavně pro právo dědické a rodinné, zejména poručenské; podotknouti sluší, že právo římské v tom ohledu spojovalo téměř všechny právní účinky výhradně s p-m agnatským a připustilo k intestátnímu dědictví a k poručení pouze pokrevní příbuzné teprve po delším pozvolném vývoji, jenž dovršen byl však v právě Justinianském téměř úplně ve prospěch p. pokrevního, vedle něhož p. spočívajícímu jen na právním úkonu (adopci) ponechána byla důležitost měrou dosti omezenou toliko ještě po dobu jeho trvání.

Pro právní účinky poměru příbuzenského bude nemalou důležitým určití blízkost jeho stupně; tak zejména pro právo dědické a poručenské platí zásada, že bližší příbuzný má přednost před vzdálenějším, a též ostatní právní účinky příbuzenského svazku (překážka manželství, některé výhody v oboru práva majetkového) nastávají jen při příbuzných do určitého stupně. Pro určení příbuzenského stupně stanovilo právo římské pravidlo: *tot genus quot generationes*, t. j. osoby jsou v tom stupni příbuzny, kolik činí počet potřebných zplolení, na př. otec se

synem jsou příbuzní v prvním, bratr se sestrou ve druhém, bratranec se sestřenicí ve čtvrtém stupni atd. Na rozdíl od tohoto způsobu, t. zv. *computatio civilis*, jenž přijat byl též ve právě rakouském (§ 41 rak. obč. zák.), liší se jest určení stupně příbuzenského podle práva kanonického, t. zv. *computatio canonica*, jež přihlíží k tomu, jak vzdálen jest každý z obou příbuzných, o něž běží, od společného předka, při čemž, nejsou-li vzdálení oba stejné, rozhoduje stupeň příbuzného vzdálenějšího; podle tohoto způsobu příbuzní jsou bratr a sestra ve stupni prvním, bratranec a sestřenice ve stupni druhém, synovec a strýc ve stupni druhém nerovném (*gradu secundo tangente primum*). Stejně počítá se i stupeň vzdálenosti při švakovství, jehož význam omezuje se ovšem hlavně jen na to, že zakládá v blízkých stupních překážku manželskou. JV

Příbuznost chemická a p. geometrická viz Affinita.

Příbuzy (*Fribus, Frubus, Fruhbuss*), kdysi hor. město v Čechách v hejtm. kraslickém, okr. nejdeckém, má 182 d., 1343 obyv. n. (1890), far. kostel sv. Bartoloměje, radnici, 3tř. šk., poštu, četn. stanici, měšť. pivovar, mlýn, výrobu textilního zboží, zejména punčoch, kraikařství, umělé vysívání, opodál ložisko rašeliny, nečistého kaolinu a panskou oboru s myslivnou. Založení města souvisí s vyzdvižením hor na cinovou rudu. R. 1553 město obdrželo výsady od Viktorina hr. Šlika, jenž jmenuje tehdy P. městem. R. 1672 P. obdrželo od svého pána Jana Hartvicha hr. z Nostvic výsady na pravomoc soudní a vlastní erb městský skládá se ze znaku rodiny Nostic-Rhienek: štít čtyřdílný, jehož první a čtvrté pole jest modré a druhé a třetí stříbrné; v prvním poli je zlatý půlměsíc hroty vzhůru obrácený, z něhož zvedají se dva zuby kančí, černé a stříbrné kostkované, v druhém poli je černé křídlo orlí svěšené zlatým příčným pruhem; na rozhraní polí těch kotva barev střídavých, v druhém hoření a třetím dolním poli modrá a v prvním a čtvrtém zlatá; dole na jejím úpatí štítek s červenými a stříbrnými okrasami; v něm pak hornické znamení. Bývalé výnosné dolování zaniklo a tím také zámožnost města.

Příbyl A n t o n i n, cirk. spisovatel český (* 13. čna 1848 v Srbcích na Moravě). Vystudoval gymnasium v Kroměříži a bohosloví v Olomouci vysvěcen. 1873 na kněze, kaplanoval v Lidečku, Francově Lhotě a v Rožnově a od r. 1882 jest farářem v Polance u Vsetína. V mladších letech skládal básně pod pseud. P r a v o s l a v L i p e n s k ý v »Komenském«, »Koledě«, »Obzoru« a j. Později P. oblíbil si národopis a o výstavce vsetínské (1892) a národopisné v Praze (1895) dobyl si uznání v řízení a provedení valašských tancův a svatebních obyčejů. S Jos. Váškem uveřejnil ve spise »Slavnosti a obyčeje lidové z Moravy (1895)« stať: *Valašská dožatá z Polanky u Vsetína*. Mimo to napsal několik kázání do »Posvátné Kazatelny«, »Pa-

stýře duchovního« a do olom. »Kazatele« a rozličné články do listů politických. Vck.

Příbylov, Příbilov. 1) P., ves v Čechách, hejtm. a okr. Chrudim, fara a pš. Heřm. Městec; 40 d., 254 ob. č., 32 n. (1890) a několik samot. — 2) P., nebo S t r a š i n, ves t., hejtm. Vys. Mýto, okr., fara a pš. Skuteč; 16 d., 124 ob. č. (1890), lomy na dlažební kámen.

☉☉**Příbylovské ostrovy** (*Pribylow Islands*), souostroví v moři Beringově, 1010 km od Východního mysu, přísluší k Aljascce a skládá se ze 2 velikých ostrovů, Svatý Pavel a Svatý Jiří, a ze 2 ostrůvků, Mrožího a Bobrového (*Walrus a Bobrovva Island*). Největší a nejsevernější člen skupiny jest Sv. Pavel, veliký 84 km², z poloviny nízká to rovina a z poloviny plateau, dosahující ve vrchu Bogoslov výše 200 m n. m. Na j. od něho rozkládá se Sv Jiří, skládající se ze 2 náhoří, dosahující výše 280 m n. m., a veliký 70 km². Zbývající oba ostrůvky jsou jen nepatrné skaliny. Celé souostroví jest původu sopečného, na ostrově Bobrovém panuje dosud činnost sopečná Podnebí jest v zimě velice studené i klesává teplota až pod -40°C, v létě pak dosahuje do +18°C. Brambory a zelenina daří se jen velmi špatně, z domácích zvířat chovají se vepři. Obyvatelů jest celkem 390, a to 298 na Sv. Pavle a 92 na Sv. Jiří, i zabývají se výlučně lovem tuleňů, pro který jsou P. o. nejdůležitějším střediskem z celého Beringova moře a jenž vynáší ročně do 1 mill. kusů. Pojmenovány jsou ostrovy podle kapitána Příbylova, který objevil Sv. Jiří r. 1781. Tšr

☉☉**Příbyslav**, jméno několika knížat slovan-ských, viz Pribislav.

Příbyslav, Pribislav. 1) P., starožitné okr. město v Čechách, 483 m n. m., na pr. bř. Sázavy, v hejtm. chotěbořském na železn. trati Něm. Brod-Žďár, má 288 d., 2597 ob. č., 8 n. (1890), far kostel Nar. sv. Jana Křt. z r. 1753 ve XIV stol. far.), radnici a 5tř. šk. s parall., 2tř. průmysl. pokrač. šk., špitál,

okr. soud, četn. stanici, pš., telegraf, občan. a okr. hospod. záložnu, pivovar, lihovar, octárnu, 4 mlýny, 3 škrobárny, pilu, cihelnu, výr. zboží bavln. a vlněného, tkalcovství po domácku, 10 výroč. trhů. Alod. statek se zámek a dvorem drží hr. Clam-Gallasová. K obci náleží opodál Hesov, popl. dvůr, továrna a vyletní místo. Erb městský (vyobr. č. 3343.): štít na příc roz-

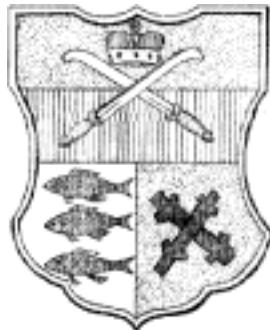

Č. 3343. Znak města Příbyslavě.

půlena; v lev. poli zlatém je rodinný znak p nů z Ronova, v pravém pak stříbrném Žejdliců ze Schönfeldu a v horní polovině knížecí znak dietrichšteinský. **P.** založena asi od bohatého a mocného vladky Příbyslava, jenž za časů krále Václava I. byl purkrabím na moravském hradě Veverčí. Tento na ochranu horníkův a stříbrných dolů vystavěl tvrz poblíž osady P-ě. Po smrti Příbyslavově dědila statky jeho dcera Alžběta provdaná za Smila z Lichtemburka. Za panování Lichtemburků kvetly zde hory na stříbrnou rudu, tak že potomci Smilovi zřídili v P-i horní soud a vydali horní řád. V I. 1250—60 seděl na P-i bratr Smilův Castolov z Ronova, po něm synové Heřman a Čeněk s počátku společně, později Čeněk předsídlil se na Ronov a Heřman držel sám jediný P. a psával se odtud z Příbyslavě. Když pak Čeněk zemřel bezdětek, syn Heřmanův zdědil P. i Ronov a seděl na Ronově. Když Žižka r. 1424 táhl na Moravu, zastavil se u P-ě a jal se dobývat hradu i města. Ale zastihla jej zde nemoc, která dne 11. říj. 1424 učinila život jeho konec. Zemřel zde nedaleko obce Schönfeldu pod hruškou ve svém staně. Téhož dne vzat a vypálen hrad P. od husitů, při čemž přišlo o život na 60 lidí branného. Od potomků pánů z Ronova koupil P. Hynek Ptáček z Pirkšteina, jenž vystavěl znovu hrad. Jediná jeho dcera Zofie provdala se za Viktorina z Kunštátu a tím P. i s Polnou dostala se do rodu tohoto. R. 1486 koupil P. od Viktorina Jan Boček z Kunštátu, jehož syn Hynek Boček Zajímač prodal P. r. 1515 Mikuláši ml. Trčkovci z Lipy. R. 1538 přešla P. od Jana st. Trčky z Lipy na Karla z Valdšteina a sňatkem jeho dcery Kateřiny (1553) připadla Zachariáši z Jindř. Hradce. Tento hrad zpola sesutý znova vystavěl (kol r. 1560) a dědicově jeho prodal (1597) P. ještě s jiným zbožím Hertviku Žejdlicovi ze Schönfeldu, jehož syn Hertvik na poč. války 30leté přidržel se odbojných stavů českých, začaž jeho jmění od král. komory uято a prodáno kardinálu Fr. kn. z Dietrichšteina. Za války 30leté trpěla mnoho od Švédův a častými požáry, z nichž největší postihl ji r. 1767. Tehdy zůstalo jen několik domů. O k r e s p r í b y s l a v s k ý m á 193,44 km², 2167 d., 16.105 ob. č., 248 n., z 16.367 přít. obyv. 15.919 katol., 397 evang., 51 žid., z těch 8091 muž., 8276 žen. (1890). Srv. J. V. Neudoertl, Pol. okres Chotěbořský (1892). — **2) P.**, ves t., hejtm. Jičín, okr. a pš. Nová Paka, fara Bělohrad u Jičína; 31 d., 217 ob. č. (1890). **3) P.** (*Zibetschlag*, viska t., hejtm. a okr. Kaplice, fara a pš. Rožmitál; 7 d., 40 ob. n. (1890). — **4) P.**, ves t., hejtm., okr., fara a pš. Nové Město n. Met.; 42 d., 262 ob. c. (1890).

Příbyslava viz Příbislava.

Příbyslavice, Příbislavice: **1) P.**, ves v Čechách, hejtm., okr. a fara Čáslav, pš. Golč. Jeníkov; 48 d., 324 ob. c. (1890), kostel sv. Václava a popl. dvůr. — **2) P.**, ves t., hejtm. Turnov, okr. a pš. Čes. Dub, fara Hlavice; 19 d., 107 ob. č. (1890), myslivna.

3) P., ves na Moravě, hejtm. Vel. Meziříčí, okr., fara a pš. Vel. Byteš; 50 d., 358 ob. č. (1890), 2ř. šk. a mlýn »Rygle«. Připomíná se r. 1048. — **4) P.**, far. ves t., hejtm. a okr. Třebíč, pš. Okřížky; 79 d., 524 ob. č. (1890), kostel Narození P. Marie, 2ř. šk., továrna na papír a opodál dva mlýny.

Příbýšice, viska v Čechách, hejtm., okr. a pš. Benešov, fara Václavice; 24 d., 252 obyv. č. (1890).

Příbýška, Příbyšov, Přeběžka, viska v Čechách, hejtm. a okr. Sedčany, fara a pš. Kosová Hora; 9 d., 79 ob. č. (1890).

Příbytek **1) P.** viz Obydlí.

2) P. přibytí, věc přibylá, v práv. viz *Akcesse*.

Přičes v lék. viz *Eckhyma*.

Přičeství viz *Participium*.

Přičetnost (franc. *imputabilité*, něm. *Zurechnungsfähigkeit*, rus. *вмняемость*). Jednotlivec je pouhým článkem v řetěze společnosti, všechen jeho blahobyt je téměř úplně na ni závislý. Společnost, uznávajíc své zájmy za důležitější než prospěchy jednotlivcovy, cítí se oprávněnou brániti jich i proti svému vlastnímu škůdnému členu. Vytkla zákony, kterými se při obraně řídí. Předpokládá, že, když člen dosáhl jistého stáří (u nás 14 let), nabyt během těchto let dostatečných zkušeností, aby rozeznával dobré od zlého a podle tohoto poznání také dovedl se zachovati, totiž aby dovedl v sobě utlumiti choutky podniků špatných. Dopustil-li se skutku zlého, přičítá mu jej za vinu, volá k zodpovědnosti a tresce. Připouští toliko, že výjimečně může některý člen postrádat podmínek p-i, na př. následkem úplné ztráty rozumu, a takého jednotlivce, u něhož se zjistí ztráta či nedostatek podmínek, pokládá zákonodárství za nepřičetného. Proti tomuto předpokládání existence mravní p-i staví se do opozice theoretické vědy. Dříve filosofové, nyní také přírodopyskci a sociologové namítají, že lidská vůle i u člověka dospělého není tak svobodná, jakou se zdá, nýbrž že určována jest od vlivů (vrozené vloh, výchova, okolí), z nichž individuum vymaniti se nemohlo. Podle těchto názorů nelze uznávati vinu a není tudíž na místě trest; podle toho společnosti by přislušelo jen právo zamezovati jednání osob nebezpečných. Nikoli, jako doposud, soustavou trestnou, nýbrž prostě seobechrannou. Odpadl by posavadní zákonitý výměr trestů na určité přestupky a jednalo by se s osobami škodnými tak, že by vpraveny byly podle své povahy do přiměřených bezpečnostních ústavů (polepšovna, léčebna), kdež by nuceně dlely jen na dobu nebezpečí, tedy nápravní třeba jen krátce, nenápravní třeba na celý život. Takovýmto theoretickým požadavkům skýtá ovšem naše doba překážky dosud nepřekonatelné. Společnost spočívá na základech mravnosti a bylo by nutno všechny názory a všechna zřízení převésti na jiné těžiště. Otázku p-i v daném případě rozhoduje podle našeho zákonodárství soudce. Teprve

povstanou-li mu pochybnosti, že snad nějakým chorobným vlivem **p.** byla zrušena, volá si podle zákona lékaře na poradu. Zkušenost zjišťuje v trestnicích nepoměrně značná procenta šilenosti, o kterých dodatečně lze dokázati, že počátky její sahají před dobu odsouzení. Aby se takovýto trestům nepřičítých předešlo, má otázka **p-i** v konkrétním případě řešena býti pravidelnou informací předběžnou. Zákonodárství kloní se k zásadě, aby vyproštěn byl z **p-i** a trestnosti jednotlivce, kterého ke zlému činu svedla choroba duševní. Avšak zásadě té na překážku jest určení zákona, podle níž má platiti za nepřičetného jen taký choromyslný, u něhož lékaři zjistili úplnou ztrátu rozumu nebo zakalenost vědomí. Jsou však četní choromyslní, ve kterých schopnost chápání jest zachována, ale vůle vězí pod nepřekonatelným nátlakem chorobných pudů. Kdyby soudce zde přihlížel jen k písmeni zákona a nikoli k jeho duchu a vyřkl odsouzení, byl by to zajisté přehmat proti humanitě.

Kfr.

P-i v právu rozumíme duševní stav jisté osoby, který jí činí způsobilou, aby za skutky své mohla brána býti v právní odpovědnost. **P.** předpokládá jednak moment intelektuální, že totiž pachatel jistého činu byl si vědom a mohl poznati, že čin ten jest bezprávný, jednak moment svobody vůle (*freie Willensbestimmung*), že totiž pachatel ke skutku z vlastní vůle se odhodlal. Od **p-i** sluší rozeznávati **příčitatelnost** (*Zurechenbarkeit*). Jestliže totiž skutek trestný vykonán byl sice od člověka přičetného, avšak za okolnosti, které spáchání omlouvají a trestnost vylučují, na př. v nutné obraně, není skutek takový přičitatelný. **Nepřičetnost** (*Unzurechnungsfähigkeit*) může záležeti v tom, že 1. duševní síly jednotlivcovy nedošly ještě úplného vyvinutí (viz *Impubertas*, str. 546), nebo 2. že jsou na čas potlačeny, nebo konečně 3. že činnost sil těch chorobou duševní (*Geisteskrankheit, démence*) jest porušena (viz *Choromyslnost*). Při dočasném potlačení sil duševních jest **p.** vyloučena pouze po jistý čas, a to po dobu, po kterou člověk jinak přičetný se nalézal v takovém pomatení smyslu (*Sinnesverwirrung*), ze sobě činu svého nebyl vědom. Stav takový může býti způsoben spánkem, omámením, náměsíčností, prudkým pohnutím mysli (afektem), opojením (*Berausung, i vresse*) neb opilostí (*Trunkenheit*). Co se týče opojení, sluší rozeznávati opojení úplné a neúplné. Při úplném opojení pak se rozeznává opojení nezaviněné (kde jest **p.** úplně vyloučena) a zaviněné (do kterého se někdo připravil úmyslně nebo z neopatrnosti). Opojení neúplné, at' zaviněné či nezaviněné, nevylučuje **p.**

Příčina: 1) **P.** jest zjev, o němž se domníváme, že vyvolává jiný, a to nutně, totiž svůj účín. Co zvanó bývá **p-nou** jakoby jednou, rozpadává se mnohdy při bližším přihlídnutí v celý shluk **p-in**. Která z nich pak

jako hlavní má býti označena, záleží na okolnostech případu. (Viz *Příčinnost*.) *Zb.*

2) **P.** (v mysl. mluvě), huština a vůbec část lesa, kde zvěř ráda se zdržuje. *črn.*

Příčina, ves v Čechách, hejtm. a okr. Rakovník, fara a pš. Petrovice u Rakovníka; 65 d., 361 ob. č. (1890), ložisko kamen. uhli.

Příčinek čili **příkřasa** (franc. *accessoire*, něm. *Beiwerk*) služí v dílech výtvarných umělců veškeré vyobrazené věci vedlejší, kterých není nevyhnutelně třeba na dokonalé vylíčení předmětu hlavního, jež však slouží ku provedení uměleckého výtvaru až do nejkrajnějších podrobností co do látky, doby, místa a okolností. *FM.*

Příčinnost jest naukový pojem, jímž vysvětlujeme souvislost dějů v tom smysle, že každá událost vztahuje se vždy na něco, čehož sama jest následkem. Jest tedy **p.** pojem relační, kterým mezi dvěma zjevy se klade poměr pravidelné následnosti. Jest však pravidelnost tato také nutnou, či možno **p-i** konstatovati toliko fakta, jak by tomu bylo při pouhé pravidelnosti, anebo zákon? Zde se již mínění filosofická rozcházejí. A druhá pochybnost: jest **p.** založena ve věcech samých, jsouc reálným ouvkem v dějstvu a objektivní nutnosti, anebo jest jen věci soudu? Pro obyčejný názor jest **p.** a její působení, kteréž změnu přivádí, něco ve věcech samých objektivně založeného. Obecně toto mínění chápe příčinu jako něco činného, jež ze sebe vystupujíc činnosti svou přesáhá (*causa transiens*) v podstatu jinou. Reálné působení bytosti mezi sebou vyvolává však námitky filosofické kritiky, jichž klasické sebrání podal již Sextus Empiricus. Neb přijímáme-li reálné působení bytosti mezi sebou, činíme tak proto, abychom vysvětlili změnu. Ta jest dána jako empirický fakt a vůči ní můžeme se postaviti jen na toto dvojí stanovisko, že buď příčinu má nebo příčiny nemá. Nemá-li, jest dán případ absolutního dění. Má-li příčinu, jest příčina buď vnější nebo vnitřní. Je-li vnitřní, znamená to tolik, že co se mění, samo si svou změnu určuje, ovšem že toto určení jest podmíněno novým zase sebeurčením a tak do nekonečna, tak že pro samé sebeurčování vnitřní ani k změně dojíti by nemohlo. Přijímáme-li vnější příčinu, jest tu počítati s nesnázi, kterou působí influxus physicus. Descartes popíral jej pro svaz mezi tělem a duší a vytvořil pomocný pojem occasionalismu. Podobně odmítá jej Leibniz a stanovil předurčenou harmonii (pro veškeren obor bytosti). Herbart chce učiniti pojem **p-i** myslitelným sebezáchovem reálů. Ze by **p.** založena byla v dané formě zjevů, tedy že by měla platnost mimožkušenostní, popírají Hume a Kant. Hume uvádí **p. i** v její všeobecné formě (že totiž všechno dění má svou příčinu) i skutečnou souvislost daných faktů na zvyk, tedy zkušenost. Podle Humea zvyklost čili asociace představ budí v nás to jistotně očekávání, že několikrát opěťovaný případ znovu se dostaví se svými posloup

nými členy, čili že v podobných příčinách podobně budou následovati účiny. Podle tohoto mínění není tudíž objektivního spojení mezi příčinou a účinem. Důvod té nutnosti, proč si myslíme jednu událost jako předcházející (příčinu) a druhou jako následující (účín), jest podle Kanta uloženo v apriorném zákoně myšlenkovém, v kategorii **p-i**, pomocí již zkušenost budujeme: bez **p-i** není zkušenostního poznání, leč rozpadlý materiál vjemů a nanejvýš subjektivně platící poznatky. Zb.

Příčinosloví viz Aetiologie.

Příčítatelnost v práv. viz **Příčetnost**, str. 676 a.

Příčnost v hudbě. Tak nazývá se sluchu nepříjemně nápadné vystupování chromaticky pozmeněného tónu v jiném hlase než v tom, který by jej pomocí chromatického pultónového kroku byl mohl obstarati bezvadně. Nepříjemný účinek **p-i** spočívá v nedostatečném pojímání harmonických vztahů, jak možno snadno se přesvědčiti, ježto vyskytuje-li se příčný postup opětně, celá jeho nepříjemnost ztrácí se téměř úplně. Působení **p-i** nastane vždy tehdy, když jiné modulující kroky hlasů zneumožňují poznání, že se tu vyskytuje nejasná intonace. Mozart i Schubert milují v klavírních skladbách svých hru s účinky **p-i**; přednášející, chce-li odstraniti vše nepříjemné, nemusi učiniti nic jiného než příčný tón trochu vyzdvihnouti. Nejnebezpečnější je **p** při přechodu z durového akordu do mollového (*a*), kdežto při kroku terciovém (*b*) nebo kvintovém v harmonii je nezávadná:



Příčov, **Příčové** Luhy, ves v Čechách, hejtm., okr., fara a pš. Sedlčany; 46 d., 339 ob. č. (1890), kaple, doly a huti na antimon, zámeček a popl. dvůr Zd. kn. Lobkovic.

Příčty pokladen mezi sebou (*Zurrechnung*) jsou takové příjmy neb výdaje, jež z rozkazu kompetentních úřadů správních pořídí se — na místě u pokladny původní — u pokladny zcela jiné, kterážto však pokladna příslušné doklady (kvitance, poukázky a složní listiny) zašle pokladně původní, na jejíž účet účiny ty se pořídily, načež při této pokladně a u připojení dokladů podle titulu povinnostního se započítají. **P** takové dějí se pouze mezi báňskými úřady, pak při nákladech na nejvyšší dvořanstvo a konečně mezi berními a důchodkovými úřady co do příjmů a nepřímých daní, pak poplatků, avšak účetní provedení **p-tu** obou pokladen, jak cizí tak i původní pokladny, musí se předevzítí vždy v denníku kontokorrentním. — Literaturu viz při čl. **Příděly**.

Blmn.

Přída, přední část lodi.

Přídavné jméno viz Adjektivum.

Příděly (*Verläge*) neb účiny **přídělové** jsou takové odevzdávky skutečných peněz z pokladny jedné na druhou, které se zakládají na platných normách, za tím účelem, aby peníze státní co nejdříve a nejvhodněji přivoděny byly tam, kde jich jest více třeba. Jsou to hlavně odvody, dotace a doplátky čili **p**. vůbec. **O d v o d y** (*Abführen*) slují zásilky přebytečných hotovostí pokladen nižších (berních, celních atd.) pokladnám vyšším (zemským) a zemských ústřední pokladně státní. — **D o t a c e** (*Dotationen*) slují zásilky peněžné, zasilané pravidelně od pokladen vyšším pokladnám výdajovým, na př. od ústřední státní pokladny výplatné dvorní nebo pokladně státního dluhu, a konečně **d o p l a t k y** (*Zuschüsse*) aneb zkratka **p**. v ů b e c (*Verläge*), když některá pokladna ve chvílovém nedostatku peněz — aneb zavedou-li se nové peníze — založena býti musí potřebnou hotovostí, případně takovým množstvím peněz, by povinnostem svým mohla dostáti. Veškery **p**. jsou účiny nepřisobivé, totiž nezvyšují ani nezmenšují jmění státní a nevyvolávají ani u zasílající pokladny právo ani u přijímající pokladny povinnost, aby příslušnou zásilku peněz zpět vyžadovala nebo navrátila. — Účiny **přídělové** dlužno sčítavati rovněž při pokladně vydávající jak i při přijímající vždy v denníku kontokorrentním. — Srv. Jos. Schrott, Lehrbuch der Staatsverrechnungswissenschaft (Vid., 3. vyd.); Alois Rudolf Franz, Oesterreichische Staatsverrechnungskunde (Praha, 1898); Dr. Benno Freiherr v. Possanner, Darstellung des österr. Staatscassen-u. Verrechnungswesens (Vid., 1902); Ign. Gruber, Der österr. Rechnungs-u. Controldienst (t., 1896); Gust. Seydler, Lehrb. d. öst. Staatsverrechnung (t., 1888). *Blmn.*

Přídolí (*Priethal*), městečko v Čechách na pr. bř. Vltavy, hejtm., okr. a pš. Čes. Krumlov; 69 d., 3 ob. č., 386 n. (1890), far. kostel sv. Vavřince, 2tř. šk. a dva výr. trhy. **P** jest osada velmi starobylá, neboť již r. 1260 byl zde far. kostel, jehož právo patronátní příslušelo cisterciákům vysebrodským. Kdy na městečko povýšeno a erbem městským nadáno, neznámo. Erb městský je týž jako má město **Přelouč** (v. t.).

Přídomek, **praedikát šlechtický**, jest připojek, jež ke svému jménu rodnému přijímali erbovní měšťané (viz **Erbovník**). V XV. a XVI. stol. bývaly **p-mky** brány od državy, rodiště, sídla, na př. Puklice, primas budějovický, obdržev s ženou ves Vstuhu, zval se Puklice ze Vstuh, spisovatel Daniel Adam přijal **p**. ze Veleslavina a **p**. Později mnozí volivali za **p**. jména latinská, nejčastěji však německá, končící se na »stein«, »dorf« a pod. Pročež dobře pravil Matouš Kolínský, obdržev erb a přidav sobě **p**. z Chotěřiny: »Já jsem snadno mohl německých jmen dorf berg, štein sobě dáti, ale jsem Čech a na tom dosti mám.« Srv. Winter, Kult. obraz čes. měst, I., 129 sl.

Přidonožci, zool., viz Dentaeium.

Přidožabří, zool., viz Břichonožci.

Přidružení, a d j u n g o v a t i. Vyznačíme-li determinant ntého stupně prvky seřazenými do *n* řádků po *n* prvcích, slove kterémukoli z těchto prvků přidruženým determinantem ten, který vznikne, vynecháme-li v původním determinantě řádek i sloupec, v němž onen prvek se vyskytuje. — Determinant přidružený jinému viz Determinant, str. 411 b. ASA.

Priedlanz, ves v Čechách, hejtm., okr. a fara Fridland, pš. Weigsdorf; 88 d., 384 ob. n. (1890), popl. dvůr, dva mlýny, pila a tkalcovství.

Priego de Cordova [-kor-], okr. město ve špan. prov. cordovské, leží v půvabné krajině a má 15.804 ob. (1897), zabývajících se výrobou oleje, tkaním hedvábí, dobytkařstvím, vinařstvím, ovocnářstvím a hedvábnictvím.

Priéné, za starověku jedno ze 12 spolkových měst iónských v Karii, naproti Milétu. Značné zbytky, hl. chrám bohyně Athény, nalezeny nedaleko nyn. Samsinu.

Priesen viz Březno 1), 3), 4), 6), 7), 8), 9), 10) a Břežánky.

Priesenitz, ves mor., viz Přízřenice.

Priesern viz Přízor.

Priessnitz V i n c e n c, známý něm. vodočítel (*4. října 1799 na Gräfenberku u Frývaldova — †28. list. 1851 t.). Jsa nejmladším dítětem hospodáře byl nucen již jako hoch zastávat v hospodářství osleplého otce, tak že vzdělání školské se obmezovalo právě jen na čtení a psaní. Za to však byl nadán skvělou pamětí a bystrou vnitřností, zejména co do působení přírody. Kdysi viděl, jak postřelená srna přicházela ke studánce se vykoupat, což jej přivedlo na myšlenku léčení vodou. R. 1816 přimáčkl jej vůz a zlomil mu 3 žebra. P. se vzpamatoval ze mdlob, napravil si žebra mačkáním hrudníku k židli a obložil si tělo opaskem, prvním to o v i n e m P-ovým. Obkládal úraz, až se vyhojil. Výsledek ten jej utvrzoval v důvěře v léčivost vody a již od r. 1818 P. býval hojně volán k lidem poraněným a stonajícím ne-duhy vnitřními; i byl proto několikrát žalován a musil se zodpovídati před soudem, ba r. 1829 odsouzen pro brídivé léčení do vězení na 4 dny s postem. Ale zatím byl si získal přátele ve kruzích až nejvyšších, tak že r. 1832 dosáhl úředního povolení k léčení a od té doby ústav jeho rychle se rozšířoval ku P-ovi hrmlí se nemocní z celého světa, R. 1833 napsány první knihy o něm. R. 1839 studovalo 120 lékařů na Gräfenberku léčbu P-ovu, a on dostal jen toho roku 120.000 zl. honoráře. — Pronikavá pozornost a jasný zrak pomáhaly P-ovi poznávati nemoci, posuzovati stav nemocných, co který potřebuje a snese. Sám jsa silného složení těla přeháněl ve mnohých ohledech a to: pitím vody, což narizoval každému u každého pramene, jichž tam je zvláštní hojnost; příliš nízkou teplotou vody i pro osoby, jimž

neprosívala, dlouhým trváním studených lázní a konečně dalekými a namáhavými procházkami, do nichž honil i pacienty, kteří sotva se vlekli slabostí. P. léčil z celého světa od r. 1830 do 1851 více než 40.000 nemocných osobně ve svém ústavě a asi 30.000 písemně. Pracoval neúporně, vstával časné, snídal, obědval a večerle spolu se svými léčenci (mnohdy 400—500 zároveň) ve veliké dvoraně stejně střídme jako oni, obcházel všechny léčence v místě a objížděl koňmo vzdálenější. Srv. v. Wendt, V. P. u. dessen Heilmethode (1886). FM

Priessnitzthal viz Modling.

Priesten viz Přestanov.

Priestley [prístli] J o s e f, theolog, filosof, chemik a fysik angl. (*1733 ve Fieldheadu u Leedsu [Yorkshire] — †1804 v Northumberlandu u Filadelfie v Americe). Věnoval se původně studiím theologickým, při čemž vedle jazyků klassických studoval též jazyky orientálské, francouzštinu, italštinu a němčinu. R. 1755 stal se pomocným kazatelem v Needham-Marketu v Suffolku, pak r. 1758 v Nantwichi v Cheshire, kdež začal se obíratí fysikou a chemií. R. 1761 byl na základě spisu še *Scripture doctrine of remissions* povolán za profesora literatury na akademii do Warringtonu a tu pilně zabýval se filologií, filosofii a paedagogikou; za svoje práce o elektřině byl jmenován r. 1766 členem král. společnosti. R. 1767 stal se kazatelem v Leedsu a z kalvinismu přešel k armenianům, pak k arianům a posléze k socinianům, neustáváje vydávati theologické spisy polemické. R. 1770 stal se knihovníkem lorda Shelburna, r. 1780 kazatelem cirkve dissenterské v Birminghamu. Jeho stálé spory s kněžimi a sympathie s francouzským hnutím revolučním popudily proti němu lid, který dům jeho vyplenil a P-e přinutil k útěku r. 1791. Jeho bohatá knihovna, fysikální kabinet a rukopisy staly se kořisti plamenů. P. byl pak pastorem a professorem v Hackney, načež r. 1794 přestěhoval se do Northumberlandu v Pennsylvanii, kde založil několik nezávislých obcí, jsa vlastním zakladatelem severo-amerického unitarismu. Tamže zůstal až do své smrti. Jakožto theolog P. prohlášoval cirkve za nepřítelkyni pravdy a hájil učení o nutnosti, ba div že také nepopíral nesmrtelnost duše a připouštěl i základy materialismu. Přes to nebyl však atheistou. Hlavní jeho spisy theologické i filosofické jsou: *Examination of Dr. Reid's inquiry into the human mind, on the principles of common sense* (Lond., 1775); *Disquisitions relating to matter and spirit* (t., 1777, 2 vyd 1782) s dodatkem: *The doctrine of philosophical necessity* (1777); *History of the corruptions of christianity* (Birmingham, 1782, 2 sv, něm. Berl., 1785); *History of the early opi n ions concerning Jesus Christ* (t., 1786, 4 sv.); *History of the Christian Church* (Northumberland, 1803, 4 sv.). Ve knize *Institutes of natural and revealed religion* (I. ond., 1772—78, 3 sv.) P. hájí zase křesťanství proti nevěře. Veškeré jeho spisy theologické vydali Rutt

a Hackney *Theological and miscellaneous works* (Lond., 1817—24, 26 sv.) sautobiografii P-ovou.

Mnohem větší význam než pro teologii má P. pro chemii a fyziku, a kdežto jeho význam theologický uznáván jedině od jeho soukmenovců, jeho práce chemické a fyzikální mají důležitost všeobecnou. P. již v Londýně seznámil se s Pricem a Franklínem, který jej povzbudil k podrobnějšímu studiu fyziky experimentální. R. 1767 vydal tamže *History and present state of electricity* (něm. Berl., 1772), pak *History and present state of discoveries relating to vision, light and colours* (Lond., 1772, 2 sv., něm. Lip., 1775). V chemii studoval povahu plynův a napsal *Impregnated water with fixed air* (t., 1772); r. 1774 objevil kyslík, ježž dostal zahříváním kysličníku rtuťnatého, a dokázal, že kyslík se tráví ve vzduchu při hoření a rezavění a že nahrazuje se z rostlinstva; také dusík objevil, kyselinu siřičitou, kysličník uhelnatý a jiné. Při tom tvrdošijně hájil teorie flogistické. Práci jeho užíval Lavoisier k vybudování své soustavy; uvádíme z nich ještě: *Observations on different kinds of air* (Lond., 1774—77, 3 sv., 1781 až 1786, 6 sv., něm. ve Vídni a v Lipsku, 1778—81, 3 sv.); *The doctrine of phlogiston* (t., 1800). V Birminghamu byla mu r. 1874 postavena socha. Sr. Corry, *Life of Dr. J. P.* (Birmingham, 1805); J. Priestley (syn), *Memoirs of Dr. J. P.* (Lond., 1806—07, 2 sv.); Fonvielle, J. P. (Pař., 1875).

Priethal viz Přídoli.

Le **Prieur** viz Chamonix.

Prievidza, *Prevuca* (maď. *Privigye*), okr. město na Slovensku při ř. Nitře v župě nitranské, má 2988 obyv., z nichž je 2376 Slováků, 305 Němců, 301 Maďar (1890); katol. far kostel (z r. 1213), poutnický chrám (s obrazem přes 800 let starým), při němž stával klášter karmelitánů, první a nejstarší kolej piaristickou (z r. 1666), poštu, telegraf, zemědělství, obchod s obilím, sukny a kožemi a velké trhy. Město utrpělo mnoho od Turků (1599) a od Rákoczyovců (1678).

Prigorod viz Gorod.

Příhlas polní viz Polní pokřik, str. 124, a Poznaky vojenské.

Příhonský František, kněz a filosof. spisov., stoupenec Bolzanův (*1788 v Praze-†1859 v Budyšíně), r. 1811 vysvěcen na kněze, byl od r. 1818 adjunktem filosof. fakulty pražské, kde přednášel historii filosofie a a esthetiku, r. 1824 stal se ředitelem lužicko-srbského semináře v Praze a přesídlil se r. 1839 do Budyšina, kde se stal kanovníkem. Napsal: *Neuer Antikant oder Prüfung d. Kritik d. reinen Vernunft* (Budyšin, 1850); *Bolzano, s kurze Lebensbeschreibung* (Výmar, 1850); vydal některé z prací Bolzanových, z nichž k jednomu *Drei philosophische Abhandlungen und vier akadem. Reden* připojil bibliografický soupis prací Bolzanových: *Bolzanoliteratur* (Budyšin, 1857). Sr. Bolzano, str. 315.

Příhradové konstrukce (fr. *constructions des barres*, něm. *Fachwerkkonstruktionen*, rus. *валки разгородкия*) jsou druhy nosičů,

při nichž místo massivních (homogenních) stěn svislých nacházíme v ý p l n ě (*Füllungsglieder*) v určitých oddílech, jež zovou se příhrady, takže konstrukce skládá se buď ze samých za sebou sledujících trojúhelníků jedno-

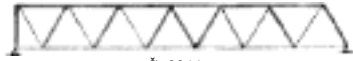

Č. 3344.

duchých rovnoramenných neb rovnostranných, po případe pravouhlých, neb i násobných. Podle toho jsou příhradoviny jednoduché nebo složitě. Hustě se křížující výplně poskytují



Č. 3345.

nosiče mřížové (*Gittertrager*). Vzájemná poloha výplní pořístena je průchozím členem vrchním, po celé délce nosiče se rozestírajícím, který se zove pás vrchní (*Obergurt*).



Č. 3346.

Podobné uspořádání nacházíme na spodních koncích výplní a tím vzniká pás spodní (*Untergurt*). Nejjednodušší příhradovina jest u trámů p r í m ý c h v o d o r o v n ý c h, při nichž pásy jsou rovnoběžné (viz vyobr. č. 3344., 3345. a 3346.). Výplně tam umístěné mohou



Č. 3347.

býti šikmo položeny nebo svislé, a slovou podle toho buď diagonály či příčky-při poloze šikmé, a táhla neb sloupky při poloze svislé. Táhla jsou namáhána za obtí-



Č. 3348.

žení jen tahem a sloupky jsou tláčený. Příčky od levé strany vzhůru stoupající nazývají se příčkami v ý s t u p n ý m i, opačné polohy poskytují příčky s e s t u p n ě. To platí obecně u nosičů jak prímopásových tak i u nosičů s křivými pásy (vyobr. č. 3347, 3348., 3349.,



3350., 3351. a 3352.). V obrazcích znázorněné p. k. lze provést i ve dřevě i v železe. Vyzvozuje-li p. k. na opěry jen tlak svislé, zove se příhradovým trámem. V případě, že konstrukce vyzvozuje na opěry tlak šikmé, zove se příhradovým obloukem, podobně působí i v z p ě r a d l o. Pověšné typy znázorněny jsou ve vyobrazeních č. 3344. až

3352. a lze je poznačiti takto: vyobr. č. 3344. znázorňuje přímopásový nosič jednoduché soustavy trojúhelníkové, vyobr. č. 3345. přímopásový nosič dvojnásobné soustavy trojúh., vyobr. č. 3346. přímopásový nosič s příčkami



Č. 3350.

sestupnými (systém Mohňie), ve vyobr. č. 3347. znázorněn nosič parabolický s horním pásem zakřiveným, ve vyobr. č. 3349. nosič parabolický s dolním pásem křivým, připomínající rybí tělo (u Němců proto slove *Fischbauchträger*), ve vyobr. č. 3348. viděti lze nosič příhradový poloparabolický; zvláštní nosič podobný je Schwedlerův; ve vyobr. č. 3350.



Č. 3351.

příhradový nosič čočkovitý. Při tom budiž poznamenáno, že zvláštní tvar tohoto nosiče sestrojen podle návodu Pauliova při podmínce konstantního namáhání v pásech. Vý-

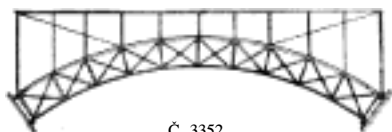

Č. 3352.

plně možno strojiti buď jen na tah nebo na tlak. Ve vyobr. č. 3351. znázorněn příhradový nosič, jenž formou horního pásu připomíná věšadlo, ve vyobr. č. 3352. složitý příhradový nosič obloukový. Samy o sobě obloukové konstrukce poskytují rozmanitých typů. Viz také čl. Mosty. Dodatkem se připomíná, že pro konstrukci krovů vyskytují se různé soustavy: na př. německá, anglická, Polonceauova a soustava belgická, které rovněž dlužno připočísti k p-vým k-cím. Sp.

Příhraz, ves v Čechách, hejtm. a okr. Turnov, fara Březina, pš. Svijany-Podolí; 14 d., 59 ob. č. (1890).

☉ **Příchovský**: 1) P. (*Přichowitz*), ves v Čechách, hejtm. Jablonce n. N., okr. Tannwald; má 459 d., 147 ob. č., 3047 n. (1890), kostel sv. Víta (založ. v XVII. stol.), 5tř. šk. obec. a průmysl. pokrač., pš., zastávku na trati Tannwald-Grünthal, zálož. a spořitel. spolek, slevárnu železa, továrnu na sklo, brusírny skla a několik mlýnův. Obyvatelé živi se hlavně sekáním a broušením skleněných perel a obchodem s nimi. Části obce P. Dolní a Horní. — 2) P., ves t. při Úhlavě, hejtm., okr., fara a pš. Přeštice; 72 d., 494 obyv. č. (1890), kaple, mlýn. Svět. statek, zámeček a dvůr drží K. hr. Schönborn. Bývalá tvrz byla kolébkou Příchovských z Příchovic. R. 1798 dostaly se do rodu hr. Schönbornů.

Příchovský z Příchovic, příjmení starožitné rodiny prvotně vladcké a naposled hráběcí, jejíž erb byly tři labutí krky zpodky tak spojené, že pysky jejich byly obráceny k rohům štítu. Předkem jejich byl Stojmír z Trubec (†j. 1371), jehož synové byli Stojmír (1371—1404, předek vladk z Tupadl), Martin (1362 až 1404, předek Rochcův z Otova) a Vilém (1362—1415), jenž se psal napřed z Trubec, ale od r. 1401 z Příchovic po tvrzi a vsi u Přeštic. Jeho snad syny byli dva bratři Vilémové, jeden řečený Kravý a druhý Rohovec. Onen zemřel ok. r. 1429 na Moravě odkázav statek svůj Janovi a Stojmírovi, synům bratra Viléma. Tento žil ještě r. 1454 a syn jeho Jan Rohovec ještě r. 1486. Ke konci tohoto a poč. XVI. stol. rozvětvil se rod tento na dvě pošlosti. A. Pošlost Skočecká. Zdebor (1519), držitel Příchovic, dobře hospodařil, koupil Usilov, Skočce a jiné statky. Synové jeho byli Jan (†j. 1527), Václav (†j. 1532, na Skočcích), Lvík (†j. 1539), Vilém (1523, skrze manž. Kateřinu z Hrádku pán na Lištánech), Křištof (ještě r. 1549 na Příchovicích), Jindřich (†1559) a Markvart. Po Janovi (†j. 1527) zůstali synové Jan a Vojtěch, z nichž onen koupil r. 1550 Dobříkov a Smržovice, pak Chlumčany, jež r. 1560 synu jeho Drslavovi ve dsky vloženy. Statek tento držela r. 1576 panna Dorota na místě Jana a Jiřika, strýcův svých. R. 1592 statek ten od Alžběty Chanovské z P. prodán. Dotčený Jiřík seděl napřed v Mochtíně a pak v Habartíicích. Příchovice držel po Křištofovi Karel, tuším syn, po němž dědily dcera Markéta, později Klenovská a sestry Eva Dubská, Aléna Strojeticá a Johanka, a ty je r. 1575 prodaly. Jindřich (†1559), svn Zdeborův, měl za díl Usilov a zůstavil syna Jana a dcery Annu, manž. Šebestiána Vlasatého z Domaslavě, a Alžbětu pak Branšovskou. Onen zemřel bezdětek r. 1574 odkázav Usilov manželce Anně z Vidršperka, Bukovou do rodu Vlasatých a Loučím strýcům Václavovi a Burjanovi Markvart, nejmladší syn Zdeborův, držel Skočce ještě r. 1549 a po něm zůstali synové Petr, Zdebor, Lvík, Burjan, Jiří, Adam a Markvart. Petr držel Lužany; po smrti Zdeborové koupil (1584) díl jeho Skočec a po smrti Adamové koupil (1589) díl jeho Lužanský. Burjan byl r. 1589 hejtmanem kláš. chotěšovského, později bydlil v Dobřanech. — a) Pošlost Skočecká. Po Petrovi (†j. 1603) zůstali čtyři synové. Jan Markvart (†j. 1610), nejstarší, a Jiřík (†j. 1623), nejmladší, drželi Skočce, a Václav starší Lužany. Václav starší r. 1623 odsouzen k manství, ale poněvadž nechtěl přistoupiti ke katolictví, odešel r. 1628 ze země i s manž. Annou a syny Jindř. Markvartem, Zdenkem Bedřichem a 5 dcerami. Lužany prodal Petrovi Jiřímu (1628) a zemřel r. 1647 v Hoffu, maje 73 let svého věku. Také Aléna ze Sobětic, vdova po Janovi Markvartovi, vystěhovala se do Hoffu, kdež r. 1640 zemřela. Syn její Petr Markvart zůstavil

ještě r. 1630 v Čechách. Jiří, bratr Václavův, zemřel před r. 1623 zůstaviv nezletilé syny Viléma a Bořivoje Rohovce, z nichž onen záhy zemřel a tento zdědiv díl Skočec r. 1648 na vojně zemřel a vše odkázal sestře své Aléně Barboře Broumové, která je r. 1654 prohospodářila. — *b) Pošlost Petrovská.* Zdebor (řj. 1584), druhý syn Markvartův, měl syna Zdeboru, jenž nabyt ok. r. 1613 Petrovic nad Uhlavou a r. 1628 koupil manský statek Lužany, začez prodal Sohustov z konfiskace koupený. Zemřel r. 1630 zůstaviv syny Markvarta Adama, Václava Ferdinanda a Jana Viléma. První z nich, držitel Petrovic, a druhý zemřeli r. 1646 v Klatovech. Jména jejich dostalo se Janovi Vilémovi, jenž r. 1648 prodal Petrovice a r. 1651 dosáhl propuštění Lužan a Skočec z manství. Zemřel r. 1661 byv hejtnanem Menš. města Praž. a soudův dv. a kom. radou. Z manž. Kateřiny Salomény roz. z Kokořova, potom zase provd. Vidršpergárové, zůstavil syny Karla Františka a Jana Václava, kteří r. 1674 se rozdělili; onen měl Lužany, tento Skočce. Onen koupil r. 1680 Mečkov, byl kr. radou, soudcem zemským, hejtnanem plzeňského kraje a zemřel r. 1688 (manž. Lídmla Bohunka roz. Pernklovna ze Šenraitu (ř1718)). Synové jeho byli Jan Vilém a Antonín Leopold. Tento obdržev r. 1698 král. dispens vstoupil do řehole theatinův a žil v jejich klášteře na Malé straně Pražské. Onen držel Lužany a Skočce, oženil se (1705) s Konstancí z Engelsflussu (ř1730) a majestátem ze 14. říj. 1723 povýšen jest do panského stavu kr. Čes. rodů starožitých. Zemřel r. 1731 v Praze. Synové jeho Karel Lev Julius, Jan Jiří a Frant. Josef zachovali si skrovné jmění, pročež první dva sloužili ve vojstě a skrovný statek ujal nejmladší Frant. Josef, jenž byl od r. 1745 ženat s M. Annou Rašinkou z Ryzemburka, která po něm dědila. Všichni tři zemřeli bez potomků. *c) Pošlost Pšanská.* Jiří, bratr Petrův a Zdeborův, měl podle starých vývodů syna Jana Karla, jenž maje skrovné jmění, oddal se vojenství (1616), bojoval r. 1623 v Uhrách, stal se pak nejvyšším a vyznamenal se r. 1634 u Nordlink. Za to majestátem z 20. pros. 1651 povýšen do stavu panského. R. 1637 koupil Pšany a Smilovice, držel též Vlčí, koupil r. 1653 Žďár a byl na konci svého života reform. kommissarém v Žatecku. Zemřel r. 1660 byv třikrát ženat. Z 1. manž. Anny Zuzany roz. z Pisnice, která držela v l. 1628—29 Cerhonice, měl dceru Annu Zofii Eleonoru, jež se vdala r. 1637 za Karla Max. z Bleileben. S 2. manž. Evou Kat. Klarou z Pisnice měl syny Leopolda Františka a Petra Pavla Františka. Z 3. manž. Majdalény Roziny ze Žďáru děti neměl. Synové prodali r. 1662 Žďár a dělili se r. 1663; onen vzal Pšany, tento Vlčí. Avšak onen zemřel již r. 1665 bezdětek a statek jeho podědil Petr, jenž jej prodal maceše své Majdaléně (1666) a ta (ř1689) odkázala jej arcibiskupovi na vyživení potřebných vdov a sirotkův stavu šlech-

tického. Petr, jsa ženat s Polyxenou Rozinou ovd. Elpognarovou z Dol. Schönfeldu, zplodil s ni syny Karla Maxim. Leopolda a Františka Antonína, kteří po otci zdědili Vlčí a po matěři (ř1673) Libočany. František ujav Libočany zemřel r. 1688. Karel zdědiv po něm Libočany koupil (1700) Libyni, držel také Kostrčany, byl hejtnanem žateckého kraje a zemřel 19. pros. 1722. Z manželky Lídmly Přibislavy roz. Valderodové (ř10. kv. 1728) zůstavil kromě 3 dcer synv Jana Václava, Františka Antonína, Alberta Eugenia, Karla Josefa, Augustína Xaveria a Josefa Amanda. Albert ujal a prodal statky otcovské, a všichni se oddali službám vojenským. Albert byl nejvyšším pěšího pluku Wolfenbüttelského a bojuje s Turky padl (4. srpna 1737) u Banjaluky. Josef zemřel r. 1771 zůstaviv syna Františka Xaveria, jenž r. 1796 zemřel zůstaviv syna Frant. Karla. Tímto veškerá tato pošlost vyhasla. — *d) Burjan,* syn Markvartův a bratr Petrův a Zdeborův, zemřel r. 1604 zůstaviv syny Václava Vydunu a Markvarta Adama. Onen seděl v Životicích a nedlouho po r. 1645 zemřel. Jak se zdá, nezůstalo po nich potomků. *e) Pošlost Smržovská* pocházela snad od Jana svrchupsaného, který r. 1550 koupil Dobříkov a Smržovice. Na Smržovicích seděl na konci XVI. a poč. XVII. stol. bratři Jan (ř1626) a Bernart (1592 atd.), později tu byl Václav Vojtěch (1628), syn Janův. Jinými syny byli Jindřich (ř1652), jenž r. 1619 koupil Bukovou, a Markvart, jenž byl snad ještě r. 1627 nezletilý. Synové Jindřichovi byli Jan Zdebor (ř1685) a Adam Vojtěch (řj. 1685), z nichž tento měl syna Bedřicha, onen syna Jana Václava, pro něž koupeny r. 1691 Smržovice. Když pak r. 1712 zemřel, zůstali po něm synové Maximilián Josef, Václav a František, z nichž první dva se oddali vojenství (před r. 1738), ale všichni v polovici téhož století pomřeli. — *f) Pošlost Dlačovská.* V Dlačově seděl Bedřich (1580—1617), Jáchym (1596—1628) a Jiří (1611—26), tuším bratři. Jiříkův statek sice konfiskován, ale vdově Anně Dorotě Harantce z Polžic navrácen. Syn jejich Jindřich Oldřich (1628) prodal r. 1671 Dlačov a zemřel před r. 1685 zůstaviv syny, jejichž jmen neznáme. — *g) Pošlost Habartická.* Jiří mladší držel v l. 1591—1603 Habartice, jež měl později Adam (řj. 1637). — *P-vští* rozrodívše se hojně a nenutíce se do výnosných služeb chudli velice a tím také na souvěké dějiny promálo působili. Významným pro jejich chudobu je to, že M. Anna vdova P-ká roz. Hejdovna z Lovčic do r. 1767 bydlila ve špitále v Jindř. Hradci a pak žiti mohla jen z milosti hr. Černína. *B. Pošlost Svojsinská.* Jiří P. vyzněnil s Annou z Nalžov (ř1596) statek Svojsín (asi 1554), na němž pak syn jeho Jan starší (1574—94) seděl s matěři. Tento měl z manž. Salomény z Hořovic syny Jiřika, Václava, Petra a Albrechta. Václav dostal při dělení Lom a statek mateřský Štokov a r. 1628 koupil Li-

šťany. Zemřel před r. 1637 zůstaviv syny kněze Petra, Ludvíka, Albrechta Kristiana, Adama, Karla, Václava a Zdeboru, k jejichž dobrému Štokov prodán. Petr byl pak děkanem v Klatovech, Albrecht ujal Lišťany již zadlužené, jež r. 1660 po jeho smrti prodány. Petr Jiří, třetí syn Janův, stal se pánem na Krašově, který r. 1616 manž. jeho Helena Rejna roz. Ulická (řj. 1626) koupila a jemu r. 1617 zapsala. Byl kr. radou, komorníkem, mistodržícím a soudcem zemským a naposled, od r. 1633, podkomořím měst králové. R. 1628 koupil Přivětice a třetí manž. jeho Lidmila rozená z Kokořova t. r. Březinu a Osek; také měl Strýčkov a Liblín. Prodáv r. 1631 Krašov, koupil Skomelno a r. 1634 Žďár. Zemřel okolo r. 1637 zůstaviv dcery Sibylu Helenu (pak vdanou Horšickou) a Annu Lidmilu (z 2. manž. Judity ovd. Gryspekové, roz. Chotkové), Kateřinu Saloménu (potom napřed Kocovou a pak Vitovou) a Maximiliánu Barboru (řj. 1642). Statky zadlužené, Březina a Osek, r. 1642 prodány a Žďár ujala r. 1651 Sibyla. Vdova Lidmila, po druhé vdaná Malovcová z Chýnova, ujala Březinu, Přivětice a Osek. Albrecht, nejmladší syn Janův a bratr Petřův, dostal za díl Svojšíň, na němž seděl ještě r. 1651 jsa soudcem zemským. Syn jeho (z manž. Lidmily Kokořovcové) Jan Vilém vyzvil se Kateřinou Veronikou z Čachrova statek Vlčí, koupil r. 1675 Otín a r. 1694 Mlazov (řc. 1696). Bratr jeho Karel Petr (ř1698 ?) vstoupil do tovaryšstva Ježišova. Synové Janovi byli Albrecht Karel, František Jan a Antonín Ferdinand. R. 1705 žili jen Albrecht a Antonín a rozdělili se; onen dostal Otín a Mlazov, k nimž koupil r. 1704 Předslav, ale vše prohospodářil (1708, ř14. dubna 1726 bezdětek), tento Svojšíň. Antonín majestátem z 3. břez. 1704 povýšen do panského stavu (ř1713). Z manž. Terezie Judity hrab. Vršovcové (ř1769) měl syny Jana Václava, Antonína Petra, Šťastného Ladislava, kteří majestátem z 24. ún. 1759 povýšení do stavu hrabského, a dcery Annu Kláru, Annu, Eleonoru a Marii Josefu. Jan ujal Svojšíň a vyzvil se manž. Rosou hrab. z Lisova (řc. 1760) statek Nový Stranov. Šťastný byl komorníkem kurfiřta saského; zemřel r. 1765 a pohřben v Šejnově, kdež mu bratr arcibiskup zřídil náhrobek. Antonín Petr narodiv se 28. srpna 1707 na zámku Svojšínském oddal se stavu duchovnímu. Studoval v pražském konviktu jesuitův, přijal v Římě, kdež se stal také doktorem bohosloví, nižší svěcení z rukou Benedikta XIII. a 29. dub. 1731 vysvěcen na kněze v Praze. Kaplanoval pak v Sobotce, kdež se stal r. 1734 děkanem. Za nedlouho stal se děkanem kapitoly u Věch svatých, r. 1753 biskupem hradeckým; vedle toho jsa od r. 1754 děkanem a od r. 1755 proboštem kapitoly u sv. Víta a koadjutorem arcibiskupství nevalně se starati mohl o diocési hradeckou. Konečně se stal r. 1763 arcibiskupem. Postavení jeho bylo nesnadné, tak že po celou dobu vlády své stál proti snahám

vlády moc církve obmezovati a proti novověkému duchu se všech stran se do Čech tlačícimu, neméně jej mrzelo, an byl upřímným přítelem českého jazyka, zavádění německých škol. Proto také horlivě se staral o způsobení laciného překladu bible pro lid, jak to bylo od vlády nařízeno. Sice byl kněz vzorného života, pán osvěcený a vzdělaný, horlivý pastýř a dobrý hospodář. Palác arcibiskupský vystavěl tak, jak stojí. Zřídil také některá nadání a koupil r. 1768 panství Benátky. Zemřel 14. dub. 1793 a pohřben v kostele u sv. Víta. Dědicem jeho soukromého jmění stal se vnuk bratra jeho Jana Václava. Tento měl syna Františka de Paula, jenž byl ženat od r. 1760 s Leopoldinou hrab. Khevenhüllerovou, od r. 1757 radou nad appellací, od r. 1760 hejtnanem Nového města Praž. R. 1782 oženil se po druhé s Aloisii svob. sl. Vasmutovou. Z prvního manželství měl syna Františka de Paula (*1767), jenž po strýci zdědil Benátky, z druhého Jana (*1784), jenž se oddal službám vojenským a záhy zemřel. František měl z 1. manž. Josefy hrab. Lažanské vd. r. 1793 (2. manž. byla Anna ovdovělá Wappelová, roz. Philippi) jediného syna Františka Vojtěcha, posledního toho rodu. Otec zemřel r. 1814 a syn již r. 1816, tuším nešťastnou náhodou. Jméni jeho dostalo se potomstvu tety Marie, dcery Františkovy z 2. manž. Vasmutové, která byla od r. 1802 vdaná za Vojtěcha sv. p. Mladotu ze Solopisk a r. 1805 zemřela. Ščk.

Příchvoje, Příchvoj, ves v Čechách, hejtm. Jičín, okr. a pš. Sobotka, fara Markvartice; 51 d., 267 ob. č. (1890), mešní kaple sv. Petra a Pavla.

Příjedor, okr. město v Bosně v kraji banjaluckém a na řece Saně, která je zde pro menší lodí splavná; má 5012 obyv. a jest známo čilým obchodem s dobytkem a obilím. K povzbuzení drůbežnictví zařízena zde vládní drůbežnická stanice. V okolí nachází se železná a olověná ruda, na které se však nyní nedoluje. RS.

Příjepolje viz Prjepolje.

Příjice, syfilis, nazývá se specifická nemoc infekční tvaru subakutního neb více občasného, která bývá přenesena stykem vůbec, začasť stykem pohlavním, aneb dědičně a která, vyznačujíc se v prvním případě charakteristickou změnou místa styku, místním zatvrdnutím (induraci), vede k řadě onemocnění celkových, jež se vyznačují typickým pozvolným vývojem a společným základem chorobopitevním a to občasným patologickým processem ve vazivíně. Jest to tedy jakási otrava ústrojí, jež na místě vniknutí označuje se touž změnou, která později tvoří základ všech dalších pochodů, jež mohou umístiti se ve všech ústrojích lidského těla, obyčejně arci periodickým, více méně stálým způsobem, aneb mohou semenem otcovým neb vajíčkem matčiným přeneseny býti na plod. Výrobky rozličných těchto pochodů, krev a některé látky odměšovací, mají opět schopnost přenáseti onemocnění původní.

Ve starší češtině byla nemoc ta jmenována francouzy, nemoc francká, snět č. věnec francouzský.

Ve stati této není arci místa, pojednati obšírněji o dějinách p., neboť není snad nemoci, o které tolik psáno a tolik materiálu dějepisného sneseno bylo a kde ještě do dnešního dne tolik a nejrůznějších náhledů se vyskytuje. Celá hádka v dějepisném badání o p-ci otáčí se kolem otázky, zda byla p. ve starém věku známa či nebyla. Většina badatelů tvrdí, že p. již od nejstarších dob, pokud jsou badání našemu vůbec přístupny, známa byla, arci ne v tom vývoji a v té celistvosti jako dnes. — Druhý náhled nese se tím směrem, že nemoc má sice původ starší, avšak mimo Evropu, a byla sem zavlečena; hlavně tvrdí někteří autoři, že zavlečena byla p. z Ameriky lodmi Křištofa Columba. — Konečně třetí theorie t. zv. epigenetická, která však má nyní velmi málo přívrženců, pokládá p-ci za nemoc docela novou, vzniklou ke konci XV. stol., kdy následkem válečné výpravy Karla VII. do Itálie zaznamenáme první velikou pandemií syfilitickou. Od sklonku XV. stol. p. stává se všeobecně známou. Tenkrát z příčin až dosud neznámých rozšířila se v mor, který zuřil po celé Evropě skoro 25 let a vyznamenal se zároveň těžkými příznaky, hlavně lokalisacemi na kostech, vředovitými útvary na kůži atd., načež v XVI. stol. opětně pozvolnu p. nabývala rázu nynějšího.

Co do geografického rozšíření p. náleží k t. zv. nemocem ubiquitousním, které nalézáme všude, při čemž společenské poměry hrají značnou úlohu. Zajímavé jsou t. zv. lokální syfiloidy i nemoc Dittmarská, kuronská a litevský syfiloid, kanadský syfiloid a pak rozsáhlé endemie zv. skerlievo v Dalmacii, Chorvatsku a Bosně.

Rozeznávati jest u p. příznaky lokální, tedy na místě infekce povstalé, a příznaky celkové, které se vyskytují tenkrát, když syfilitické kontagium vniklo do oběhu krevního. Arci musíme zde hned vytknouti, že platí tato zásada pouze o kontagiu skutečně ve vědeckém smysle syfiliticím, neboť to, co laik někdy zahrnuje do p., kapavka nebo měkký vřed, měkký chancre, nemá s p-ci docela nic společného, nýbrž jsou to onemocnění zvaná venerická, která sice také povstávají většinou pohlavním stykem, avšak v protívě k p-ci nejsou nikdy sledována příznaky celkovými. Na místě, na které syfilitické kontagium bylo přeneseno, povstává po několika dnech charakteristický prvotní příznak: t. zv. sklerosa č. indurace, zatvrdnutí, které se někdy rozpadává a pak okazuje obraz t. zv. tvrdého čili Hunterova chancre (viz Chancre). Ovšem musíme zde hned vytknouti, že přenesení p. nemusí se díti vždy cestou pohlavní. Tak nazvaná *syphilis insontium*, p. nevinných, o které americký badatel Bulkley v novější době vydal monografii na základě 4000 pozorovaných a v lite-

ratuře sebraných případů, může býti přenesena i stykem jiným než pohlavním, na př. upotřebením nástrojů potřísněných syfilitickými výměsky, upotřebením společných příborů, dýmek, polibkem atd. Arci většina takových případů bývá přenesena pohlavně. Na místě, kam nakažlivina byla přenesena, povstává tedy zatvrdlina, která nějakou dobu trvá, načež vyvíjí se zduření zv. indolentní nejbliže položených žlaz mizních a teprve po druhé inkubační době, mezi 40.—50. dnem obyčejně po prvotním příznaku na místě přenesení povstalém, objeví se příznaky celkové, t. j. druhotná doba p., sekundární p. ve smysle Ricordově, čili doba časných příznaků syfilitických ve smysle našem. Doba tato bývá uvedena předně jistými změnami celkovými, nápadnou bledostí, změnami krevními (přibýváním bílých krvinek, t. zv. leukocytosou), bolestmi hlavy a někdy horečkou, načež objevují se příznaky na kůži ve formě osutin, t. zv. růžovka syfilitická, pupence syfilitické, mokřavé pláty na jazyku, na mandlích, v ústech, rozpadlé pupence, široké kondylomy, kolem řiti a na částech pohlavních, které na nějakou dobu mizejí, avšak v průběhu prvého a druhého roku po nákaze často opětně ve formě recidiv se objevují. Doba tato jest v příčině přenesení syfilitického kontagia nejnebezpečnější, poněvadž v této době právě výměskem rozpadlých pupencův beze styku pohlavního, dále pak ovšem i cestou soulože při stávajících affekcích na genitálních onemocnění na jiné osoby snadno se může přenést. To platí hlavně o mokřavých plátech, rozpadlých pupencích dutiny ústní a na rtech, kde p. upotřebením společných příborů, dýmek, špiček na doutníky, sklenic atd. na osoby i bez pohlavního styku se přenáší. — Význačnou vlastností této doby jest dědičnost p. Nemocný nebo nemocná, kteří nalézají se v této době časných a všeobecných příznaků, mohou přenést snadným způsobem semenem a oplozeným vajíčkem p-ci na plod. Následek přenesení bývají potraty, pak předčasné porodů a konečné porodů dětí syfilitických, které buď zůstanou na živu neb za krátkou dobu podlehnou, poněvadž bývají často stíženy nejenom syfilitickými příznaky na kůži a na sliznicích, nýbrž také hlubšími změnami ve vnitřních útrobních, které dítě takové činí k životu neschopným. — Po této době hlavně při řádném léčení může se onemocnění úplně vyléčiti. Jest to doposud sice všeobecné, ale úplně mylný náhled, že p. jest nevyléčitelná, neboť ve většině případů řádným léčením a hlavně energickým léčením rtutí a iódem příznaky se ztratí, osoby takové mohou býti úplně zdravý a mohou ploditi také děti, které nevykazují žádné stopy p.; ovšem jest potřeba, aby osoby takové vstoupily teprve tehdy do stavu manželského, když aspoň 4 neb 5 let od nákazy uplynulo a v posledních 2 letech nijaké příznaky recidiv se neobjevily. — U některých osob a to hlavně tenkrát, když počáteční p. nebyla léčena pa-

trččně a po dosti dlouhou dobu, nastupují později, třeba za několik let, příznaky doby třetí, která se jeví gummaty č. hlívkami syfilitickými aneb syfilitickým infiltrátem, který objevuje se nejdříve v kůži, pak ve vazivu podkožním, na kostech, svalech a v třetí řadě na ústrojích vnitřních. Na kostech dochází někdy k hlubokým ztrátám, kterým část kostí, jako kost' holenní nebo hlavní kosti dutiny nosní, mohou padnouti za obět', čímž povstává vkleslý syfilitický nos. Dále vyskytuje se p. dosti často na kostech lebečných ve formě buď hlívk nebo diffusního zánětu nitroblány, kostí a okostice. Co se zacházení vnitřních orgánů týče, musíme říci, že není orgánu v těle lidském, který by nemohl býti zachvácen hlavně pozdějšími procesy syfilitickými. Jest to zásluhou Virchowovou a žáků jeho, jakož i zásluhou Charcotovou a Fournierovou, že upozornili hlavně na časté objevování se p. v ústředním číivstvu, mozku a míše. Dnes jest speciálně p. těchto orgánů jednou z nejlépe studovaných částí neuropathologie vůbec. Zdali jiné nemoci nervové a především ubyté míchy (*tabes dorsalis*) a choroby duševní, jako paralysa, souvisí s p-ci, jest dnes sice otázkou spornou, ale podle shodné statistiky na slovo vzatých autorů hraje p. v příčinosloví těchto nemocí jistou, arci podnes ne úplně přesně vymezenou úlohu. Mimo ústřední číivstvo mohou onemocněti i plíce, a povstává pak syfilitický process plicní, který má mnoho podobnosti s tuberkulosou plic. Dále může onemocněti srdce syfilitickým processem, podobně i cévy, játra, ledviny atd.

Co do příčinosloví domníváme se, že p. povstává mikrobem, doposud však mikrob ten nebyl objeven.

Co se týče léčení p., musíme rozeznávati léčení profylaktické a kurativní. Léčení p. profylaktické jest věc, která rozhodně souvisí s jinými problémy sociálními, především s otázkou prostituce, a to nejenom prostituce veřejné, ano snad i méně, poněvadž tato podléhá kontrole, jako spíše prostituce tajné, kterou p. úžasnou měrou se šíří, neboť podotknouti dlužno, že počet syfilitických nemocných, i na malém okrsku pozorovaných, stoupá co rok jak mezi intelligenci, tak i mezi třídami méně dobře situovanými. Důležité jest poučování o těchto nemocích, poněvadž tím vážnost takového onemocnění bývá jaksi demonstrována ad oculos a zamezí se tím hlavně přenesení p. na osoby nevinné. S druhé strany náleží zajisté k profylaxi v širším slova smysle, aby přesná znalost nauky o p-ci co možná byla rozšířena v kruzích lékařských a aby, jak to ostatně v Rakousku již ode dávna zařízení jest, všude studujícím medicíny klinikami toho odboru poskytnuta byla příležitost, obeznámiti se s tímto oborem. Další důležitý moment jest ten, aby všude byl pohotově dostatečný počet lůžek v nemocnicích pro léčení takových nemocných a hlavně těch, kterým léčení jiného druhu není přístupno; dále však dpo-

ručovalo by se, učiniti syfilitikům co nejvíce přístupným léčení zdarma v poliklinikách a klinických ordinacích, aby takovým způsobem i těm z nich, kdo nemohou zůstatí v nemocnici, dostalo se výhod racionálního léčení. — Co se vlastního léčení kurativního týče, dlužno na tomto místě upozorniti na dvoji věc. Předně na onen moment, že jediným léčením p. vyléčena býti nemůže. Podle zkušenosti novější doby jest jenom léčení trvalé, které způsob v prvních dvou letech důkladným způsobem dítě musí, zárukou proti zhoubným následkům pozdějším, neboť není dnes o tom pochybnosti, že řádným a energetickým léčením na počátku p. může býti vyléčena, kdežto ve případech, které nejsou buď vůbec aneb jsou nedostatečně léčeny, těžké formy později nastávají a hlavně lokalise v mozku a míše jsou časté. Dále pak nutno se ohraditi proti tvrzení, které se strany laiků a hlavně se strany t. zv. přírodního lékařství klamným způsobem bývá šířeno, že rtuť, nejhlavnější náš prostředek, ba můžeme říci specifický prostředek proti p-ci, jest jedem. Při rozumném způsobu, jak dnes bývá rtuť administrována, a při náležitém dozoru racionálního lékaře něco takového tvrditi nelze. Jest to věc svědomí zrážeti nemocné s jediného léčení, které podle dnešního stanoviska vědy vede k cíli. Máme pouze dva specifické prostředky proti p-ci: rtuť ve stadiích prvních a iód kombinovaný se rtuťí v dobách pozdějších. Rozumí se samo sebou, že vedle toho šetřiti se musí veškerých pravidel hygienických. Rtuť vpravujeme do těla buď ve formě interních medikamentů, hlavně však natíráním šedou masti neb její náhražkou, aneb konečně v novější době podkožními či nitrosvalovými injekcemi, vstříkáváním rozpustných a nerozpustných solí rtuťových. Rozhodnutí o metodě a provedení metody léčebné přísluší jedině lékaři, poněvadž každý případ musí býti posouzen individuálně a nikde netrecesce se šablonovitě léčení tak těžce jako snad při této nemoci. Jý.

Přijímání (lat. *communio*) viz Mše str. 832 a a Večeře Páně.

Příjmení (angl. *surname*, franc. *nom de Famille*, lat. *cognomen*, rus. *proviščje* jméno rodné, jež se přidává k vlastnímu jménu osobnímu (u křesťanů ku jménu křestnímu) jakožto bližší označení osoby a jest v rodině dědičným. Původně asi stačilo jedno jméno osobní, avšak později, když se vyskytlo více osob téhož jména a bylo potřebí rozeznávati je, dávana jim p., a to jednak podle otce nebo matky (viz Patronymika), jednak podle nejrozmanitějších okolností, na př. podle vlastnosti tělesných i duševních, návyků, zaměstnání, bydliště, původisté, podle předmětů živých i neživých, někdy i podle toho, jaké kdo měl pořekadlo a p. U Římanů v p. kladlo se na třetím místě: na prvním bylo předejmení (*praenomen*, v. t.), na druhém jméno rodové (*nomen gentile*), na třetím p. čili *cognomen*, na př. Marcus Tullius Cicero (zde jest »Cicero« cognomen), k tomu

pak přidáváno někdy na 4. místě jméno čestné (a g n o m e n, v. t.). V záp. Evropě **p.** začala vznikat v X. stol. nejdříve ve Francii, zvláště v Normandii, odkudž zvyk ten dostal se do Anglie a do Skotska. V Německu vznikala **p.** v XIII. stol., ale bývala nahodilá, nepevná, a ani v pol. XV. stol. nebyla ještě dědičnými. Podobně bývalo v Čechách a ostatních zemích střední Evropy. Nejobjektivnější původ **p.** zajisté bylo přezdívaní. Lidé tak říkati začali některé osobě, a ta chtěic nechtic jméno konečně ujmala. Proto ještě dlouho po době husitské mezi jméno křestné a mezi jméno leďajak nabyté vstavováno slovo »řečený«. Nejstarobylejšího původu jsou **p.** povstala z jmen křestných, na př. Jan Jakubův; jsou to vlastně patronymika. Povšimnutí zasluhuje též zvyk literátův dávati si **p.** řecká nebo latinská, což bylo u nás oblíbeno obzvláště v XVI. stol. (Horčíčka na př. převzal se Sinapius, Zahradník Hortensius, Černovlásek Melantrich a pod.). Srv. Pott, Die Personennamen (2. vyd. Lip., 1859); Miklosich. Slav. Personennamen (Víd., 1859); Kotík, Česká **p.** (Praha, 1898), obzvláště Z. Winter, Kulturní obraz měst I., str. 76—91.

Příkaz viz Prikazy.

Příkaz (lat. *mandatum*) zoveme smlouvu, při níž někdo (mandatář) zavazuje se druhému (mandantovi) obstarati zdarma jistou záležitost, která může býti buď právním jednáním neb i jiným úkonem; předmětem smlouvy příkazní může býti však i obstarání většího počtu anebo třeba všech záležitostí jiné osoby (mandát generální). Je-li předmětem **p-u** právní jednání, zakládá se pro mandatáře plná moc k jeho provedení buď s účinky působícími přímo pro mandanta, má-li mandatář jednati jako zástupce, anebo jen s účinky nepřímými, má-li jednati jako náhradník. Ze smlouvy mandátní vznikají právní závazky pro obě strany smluvně. Mandatář leť povinen obstarati svěřenou mu záležitost co nejbědlivěji, řidě se danými instrukcemi, a vydati mandantovi všecko, co vzhledem k mandátnímu poměru přijal; z té příčiny mandatář musí mandantovi složití řádný účet a ručí mu za všelikou škodu, kterou zavinil buď úmyslně nebo svou nedbalostí, třeba jen lehkou (*culpa levis*). K provedení příkazného úkonu mandatář smí sice použití též osob třetích, ručí však, byl-li při jich výběru nedosti opatrným (*culpa in eligendo*); ale bylo-li prostřednictvím třetích osob vyloučeno buď výslovně nebo povahou mandátu, mandatář musí vykonati příkaz osobně, jinak jest práv ze všeliké škody. Pro nároky své má mandant žalobu zvanou *actio mandati directa*. Mandant jest navzájem povinen dáti mandatáři zálohu a nahraditi mu náklad na obstarání příkazné záležitosti účelně vynaložené, dále zbaviti jej závazků, jež na se vzal vykonávaje **p.**; též ručí za všelikou škodu, kterou mandatáři způsobil svou vinou (*culpa levis*). Žaloba mandatářova zove se *actio mandati contraria*. Na odměnu za řádné vykonání

p-u mandatář nemá právního nároku; ale již podle práva římského z doby císařské mohla i při mandátu býti jistá odměna (*honor*) smlouvou ujednána, avšak ani v tom případě nepřislušela mandatárovi k jejemu vymáhání řádná žaloba z mandátu, nýbrž měla tu místo *cognitio extraordinaria*. Od smlouvy námezdní rozeznává se takové mandatum rozdílnou intencí stran, neboť převzeti úkonu neztrácí tu povahy přátelské služby, kdežto při smlouvě námezdní jde o nájem cizí práce (*locatio conductio operis*) za mzdu peněžitou. **P.** náležel již v právu římském ke smlouvám konsensuálním a k právním jednáním *bonae fidei*. Poměr mandátní zaniká provedením **p-u**, ale vedle toho i jednostraným odvoláním, pokud se týče výpovědi, jež nesmí však býti dáno v dobu nevhodnou, jakož i smrti mandantovou nebo mandatářovou; z toho však již právo římské připustilo výjimku, bylo-li příkazáno vykonati něco teprve po smrti mandantově. V řečených případech zaniká ovšem mandatum jen pokud jde o povinnost týkající se nových úkonů, naproti tomu práva a závazky z poměru mandátního již dříve vzešlé zachovávají se v platnosti. Zvláštním případem **p-u** jest t. zv. *mandatum qualificatum* (**p. úvěrný**), t. j. **p.**, aby někdo dal třetí osobě zápujčku nebo poskytl jí úvěr; **p.** takový zakládá pro mandanta nepřímou závazek rukojemský, ježto mandatář může na něm vymáhati *actione mandati contraria* zaplacení výloh, v nichž jest obsažena právě i poskytnutá zápujčka nebo částka úvěru odpovídající. J. V.

Příkazání: 1) Desatero **p.** božích viz Dekalog. — 2) Patero **p.** církevních ukládá katolickému křesťanu tyto povinnosti: zasvěcené svátky světiti; v zasvěcené svátky celé mši svatě přítomnu býti; ustanovené posty zachovávat; nejméně jednou v roce zřízenému knězi se zpovídati a v čas velikonoční svátost oltární přijímat; v zapovězený čas svatebního veselí nedržeti.

Příkaznost viz Disponibilita.

Příkaz poštovský (něm. *Postauftrag*, *Postmandat*, franc. *bordereau*) jest způsob, kterým může věřitel svoje požadavky peněžné od dlužníka prostřednictvím pošty vybírati, a to: v Rakousko-Uhersku a v zemích zbraných do 1000 K, v Belgii, Egyptě, Francii, Itálii, Lucemburku, Rumunsku, Túnisu a Turecku do 1000 fr., v Německu do 800 mk., v Norsku a Švédsku do 720 kor. skand. Každý **p. p.** nutno podati v obálce jako psaní doporučené, s přesnou adresou odesílatele i pošt. úřadu, který má **p.** provésti. Jediným **p-em** možno vybrati obnosy od několika dlužníků, pokud tito bydlí v okrese jednoho a téhož pošt. úřadu a všechny jednotlivé požadavky dohromady nepřevyšují 1000 K. Ku **p-u** nutno připojiti listiny dlužní, jako účty, dluhopisv, směnkv, kvitance, kupony a pod. V Rakousko-Uhersku a Německu nesmí zásilka převyšovati 250 g.

Prikazy byly v Moskevském státě orgány ústřední správy, jež spravovaly buď jisté zá-

ležitosti státní nebo jednotlivé části říše. Tyto byly založeny na zásadě decentralisace a nazývaly se **p. oblastnými** (provinencemi), ony spočívaly na zásadě centralisace a slují **p. ústředními**. **P.** ústřední zaujímají v Moskvě totéž místo, jaké později (za Petra Velikého) náleželo kollegiím a nyní ministerstvům. Rozvoj **p-ů** počíná se za Ivana Vasiljeviče III., avšak slovo příkaz ve smysle úřad nestává se ihned všeobecným. Užívat' se vedle něho jiných výrazů téhož smyslu, jako izba, palata (-palác), dvor, dvorec, tret' (třetina), četvert', čet' (čtvrtina). Dvory a dvorci nazývaly se hlavně některé úřady hospodářské a pak i některé **p. oblastné**. Názvy tret' a četvert' vysvětlují se tím, že stát za Ivana III. byl rozdělen na tři a za Ivana IV. na čtyři části. Jakožto čtvrti označovány bývaly hlavně **p. oblastné** (Novgorodská, Ust'uzská, Haličská, Kostromská, Vladimírská četvert'), později však i některé **p. ústřední** (*novaja četvert'* nazýval se ústřední finanční příkaz, který spravoval příjmy z nápojů). Vznik **p-zů** vykládá se tím způsobem, že panovník jedné nebo několika osobám »příkázal, t. j. odevzdal řízení jistých záležitostí. Úřad takto vzniklý nazýval se mnohdy též jménem člověka, jemuž svěřena správa, na př. **p-az** (čet') d'jaka Bartoloměje. **P.** skládaly se někdy z více, jindy z méně osob. Vedle hlavního správce **p-zu**, který býval zároveň soudcem, mívával **p-az** jednoho nebo více náměstků (*tovarišč*) a pak sekretáře (*d'jaki*) a pisáře (*podjačije*). Správci bývali bojaři (v. t.) neb okolničii (v. t.). Výjimečně skládal se **p-az** jen z d'jaků. Organizace a kompetence **p-zů** závisela úplně na vůli panovníkově a časem velice se měnila. **P. ústřední** možno dělit na správní a soudní. Mezi správními rozeznávají se opět **p-az** finanční, vojenské, poštovní (*jam-skij*), stavební, cizozemský, léčební, dvorské **p.** a **p-az** obecného dozoru. Některý správní obor měl **p-zů** mnoho; vojenských **p-zů** bylo na př. az 10, také finančních bylo mnoho.

Příkazy: 1) **P.**, ves v Čechách, hejtm. Rychnov n. Kn., okr. a fara Kostelec n. O., pš. Doudleby; 20 d., 149 ob. č. (1890).

2) **P.**, ves na Moravě, hejtm. Uh. Brod, okr., fara a pš. Valaš. Klobouky; 34 d., 170 ob. č., 4 n. (1890), 1tř. šk. — 3) **P.**, ves t., hejtm. Holešov, okr. Bystrice p. Host., fara Loukov, pš. Rajnochovice, 56 d., 291 ob. č. (1890), 1tř. šk., telegraf a želez. stanice **P.** Osíčko na trati Bilsko-Kojetín. Připomíná se již r. 1309. 4) **P.**, ves t., hejtm. a okr. Olomouc, fara a pš. Náklo u Olomouce; 156 d., 1081 ob. č. (1890), 2tř. šk., četn. stanice, telegraf a želez. stanice Rak. st. dr. (Olomouc-Kostelec), družstvo pro chov hovězího a vepřového dobytka a akc. sladovna. Obec slyne svou hospodář. svépomocí

Prikloňskij Sergěj Aleksějevič, publicista ruský (*1846 — †1886), byl spolupracovníkem četných listů a vynikl hlavně svými obzory v »Rus. Mysl« (1882—86). O sobě vydal cenné práce *Narodnaja žizn na Séverě*

(Petr., 1884) a *Očerki samoupravlenija zem-skago, gorodskago i sel'skago* (t., 1886).

Příkop (angl. *covercle*, franc. *couvercle*, ital. *copertoio*, něm. *Deckel*, rus. pokrýška) jest deska buď dřevěná nebo kamenná, ponějvíce však litinová, kterouž je pokryt vstup do šachet stok uličních nebo domovních. Šachty při kanalisační zřizují se buď z příčin revise kanálů nebo pro ventilaci a podle toho jsou **p-y** rozličné. **P-y** vyskytují se v nejjednodušší formě jako desky čtyřstrané, avšak u nových soustav kanalisačních (tedy i v Praze) užívá se i **p-ů** kruhových a eliptických. Tyto vyskytují se nad tak zvanými otvory lampovými, při nichž je **p.** podvojný s větracími otvory podélnými. **P-y** ty jsou poměrně malé, nemají vedle ventilace jiného účelu, než aby po zdvžení příložky mohlo býti svlece zřízeným potrubím spuštěno světlo při revisi stoky nebo potrubí, pokud by nebylo v nich možno proléztí. Proto také slovou **p-y** lampovými. Kruhové **p-y** nacházíme nad kruhově vyvedenými vstupy do stoky. I tyto mají ventilační otvory, avšak při obvodě **p-u**. Aby pak povrch **p-u** nebyl nebezpečný jízdě, ježto tyto **p-y** bývají ve středu vozovky uliční, litinové příkopní desky plněny jsou na povrchu dubovými vlozkami. Průměr desek podle potřeby kolísá se mezi 60, 70 až 80 cm. Chodníkový **p.** nad domovní stokou jest obyčejná lehká deska litinová, na povrchu ryhovaná, tvaru čtvercového, jejíž strana měří as 55—60 cm. Vedle toho jsou **p-y** nad t. zv. vstupy postranními nebo vstupy pro cizince, jež skládají se v podstatě z desek čtvercové o straně as 80 cm veliké, kteráž vrchem opatřena je výplní asfaltovou, zařizována jsouc na uzamykání. Na zpodu desky je jednoduchý mechanismus ozubový, s nímž se spojení je druhý **p.** zpodní lehký, avšak mřížovaný. Vstoupí-li kdo do postranního vstupu z chodníku (nikdy z vozovky!), otevře se vrchní deska plnostěná, vztyčí vzhůru a tvoří s pojistným ozubem barriéru proti přístupu nepovolaným. Mřížkovina zpodní ihned uzavře vstupní otvor šachty, jakmile sestoupilo se do ní, poskytujíc přívod zevního vzduchu, avšak zamezujíc úrazu chodců tím, že po vsunutí mřížoviny nikdo nemůže spadnouti do otvoru. Vedle toho, jako u pražské shýbky na starom. straně, je **p.** 6dílný, který se skládá ze 6 trojhraných sklopek, jež po otevření **p-u** při vstupu do šachty kol kolem tvoří zábradlí nad schodištěm šachty. Jsou i jiné druhy **p-ů**, na př. nad elektrickými transformátory, nad vstupy k podzemní pneumatické poště, nad vodovody atd.

Příkop ve hradebnictví má úkol dvojitý: 1. poskytnouti dostatek země pro navezení vališť a předprsně a 2. poříditi svoji hloubkou a svahy pokud možná příkrými valnou překážku před těmito dvěma násypy spojenými, u hradeb polních jen před předprsní Těmito dvěma úkoly se řídí jeho rozměry: čím širší a vyšší vališťe u hradeb stálých, jako pevností, pevnůstek atd., čím mocnější předprsně u hradeb polních, tím širší

a hlubší má být **p.**, tudíž u oněch vždy značně větší, než u těchto. V pevnostech je **p.** hlavní kolem enceinty nejširší a nehlubší a postupně u hradeb vnějších čím dál méně mocný, až za kolíštěm nejméně široký a nejmělejší. Svah **p-u**, hledící do okolí k nepříteli, sluje *escarpe*, protější hledící do vnitř *contrescarpe*. Na postřelování **p-u** podle délky slouží flanky čili boky bašt a jiných hradeb a těchto lice (face), pak *coffry*, *caponnières*, Carnotova zeď a *tambour*; aby **p.** suchý byl dobyvateli neschůdnější, kladený do něho překážky: kolény, koly útokovzdorné a jiné. Přes **p.** vedou u vchodův a bran mosty, do **p-u** *poterny* s vališť u předních hradeb rampy nebo schody pro vnitřní spojení. Veliké důležitosti dodává **p-u**, že je možno v době války napustiti jej vodou z blízké řeky (viz *Batardeau*). *FM.*

P. střelecký malý pro střelce klečící je vyhloubený na 50 *cm* a široký 75 *cm*, s vyvrženou k nepříteli předprsni 50 *cm* vysokou a 1,5 *m* tlustou. **P. střel.** veliký pro střelce stojící je vyhlouben na 1 *m* a předprseň je tlustá 3 *m*. Předprseň nadsazenými hromádkami prstí je vyzubená a tím opatřena malými střílnami. Kryje rojnice před palbou z ručnic, před kulkami se šrapnelův a před menšími střepy těchto a granátův. *Pūdorys p-u* střeleckých se řídí územím a šikem bitevním. Kopány bývají pýchotou pomocí pýchotných rýčův a jen výjimkou zákopníky s motykami a lopatami. *FM.*

P. pro oddíly mají krytí sešikované čtyř až i celé setniny a umožniti i pochod za těmito a skýtati možnost vydatného postřelování předního území. Prohloubeny bývají na 1 *m*, široké 75 *cm*, předprseň navržena na 75 *cm* výšky a 3 a 4 *m* tloušťky. Dělají je pravidlem zákopníci skuteční nebo pýchotní motykami a lopatami, výjimkou těž pýchota sama rýčí pýchotními. Je-li dosti času, třeba v nich poříditi útluky jako v postavených pýchotních i *FM.*

Příkopník (*Acilius*), zool., viz *Potápnič*.

Příkosice, P. Dolní a Horní, ves v Čechách, hejtm. a okr. Rokycany, fara Mírošov (část Mešno), pš. Mírošov; 101 d., 766 ob. c. (1890), želez. zastávka Čes. obchod. dr. (Rokycany-Nezvěstice), ložisko želez. rudy.

Příkrá viz *Příkré*.

Příkrajník, síť, viz *Přívlač*.

Příkrakov, ves v Čechách, hejtm. Chrudim, okr. Nasevřky, fara Vcelákov, pš. Hlinský; 28 d., 185 ob. c. (1890)

Příkrasa viz *Příčinek*.

Příkré, *Příkrá*, ves v Čechách, hejtm., okr. a pš. Semily, fara pro Dolní P. Boskov a pro Horní P. Semily; 106 d., 731 ob. c. (1890), 2tř. šk., broušení a sekání skla po domácku, mlýn.

Příkrice, víska v Čechách, hejtm. Domažlice, okr. Nová Kdyně, fara Úboč, pš. Koločev; 8 d., 30 ob. c. (1890), popl. dvůr.

Příkryl: 1) P. Karel, člen řádu Ježíšova a *missionář* (*1718 v Praze — †1785

v Hradci Král.). Studoval a působil v Čechách, pak ve Vých. Indii v Goi, po zrušení řádu vězněn 6 let v Lisaboně, načež žil v Hradci, vážen pro učenost i život příkladný. Zanechal *Grammatiku řeči kanárské*, již mluví národové gvaršti (sepsal ji v Goi); *Latinské hry pro akademická divadla*; *Cvičení v latinském básnictví*; *Listy poučující o Goi a poměrech tamních a Grammatiku řeckou*.

2) P. František, spis. český (*1857 ve Vlčnově u Uh. Brodu). Vystudoval na reál. gymnasiu v Uh. Hradišti, bohosloví v Olomouci (1885), stal se kooperátorem ve Vel. Karlovicích u Rožnova, v Soběchleběch u Lipníka a nyní je farářem v Tyně u Lipníka. Za mladších let cestoval po Moravě a pěstoval archaeologii, národopis a vlastivědu. Napsal: *Hora sv. Klimenta u Osvětiman v pověstech lidu slováckého* (Olomouc, 1884); *Svatý Kliment u Osvětiman* (Brno, 1890); *Záhorská kronika*, díl I. a II. (Soběchleby, 1895, 1898); rozličná pojednání: *Záhoří* («Valaš. Hlasy», 1891); *Paměti Karlovic* (t., 1890); *Praehistorické nálezy u Kroměříže a Kvasic od r. 1884 až 1888* («Čas. Vlast. mus. sp. v Olomouci», 1890); *Pravěké nálezy na Záhoří r. 189—90, 1890—94* t., 1891 a 1896); příležitostnou brošurku o národop. výstavce v Dřevohosticích *Zhoráci* (1893).

3) P. Ondřej, spis. čes. (*1862 ve Vejřovicích na Moravě). Vystudoval české gymnasium v Olomouci a universitu v Praze, kde r. 1886 promovován na doktora lékařství, a usadil se jako praktický lékař v Prostějově, kde působí podnes. Přispíval do časopisů básněmi a feuilletony a oblibiv si studium lidu hanáckého, vydal nářečním hanáckým dvě sbírky veršů: *Hanácky pesničky* (Brno, 1900) a *Novy hanácky pesničky* (t., 1901). Účastnil se jako hlavní organizátor bojů o československou mandátu za skupinu olomoucko-prostějovskou.

Příkryvadla (na helmu) viz *Pokryvadla* a *Fafrnochy*.

Přílba viz *Helm*

Přílbatky, zool., viz *Membracidae*.

Přílep, *Přílep* (tur. *Perlepé*), město v Makedonii ve vilájetu monastirském, na sev. konci kotliny Bitolské, u přechodu odtud do Skopje a Vesulu na Vardaru. Obyvatelů prý je 24.540: Bulharův 16.900, Turkův 6200, Makedorumuntův 480, Cíkanův 960 (Kúnčev). Okolí oplývá žitem, tabákem a ovčí vlnou. Na vých. leží na skále starý hrad se zříceninami hradeb a věží, popsaný od Hahna r. 1858 a nejnověji od Miljukova («Izvěstija rus arch. institutu» v Cařihradě, díl 4., 1899, s plánem a obrazy). Pod hradiškem leželo středověké město, vnější ves *Varoš*, s četnými starými kostelky. — **P.**, za středního věku *Příljab*, u Byzantincův *Přílajos*, zmiňuje se od X. stol. kde náležel k hlavním pevnostem za dob cíře Samuela a počítán k biskupství bitolskému. Sdílel pak osudy Makedonie R. 1257 hájil se na něm byzantský vojevůdce a dějepisec Jiří Akropolita proti Řekům epirským, až byl nucen

ke kapitulaci. Ještě do XIV. stol. hrad byl pomezí pevností Byzantincův proti Srbům. Za cíře Stěpána Dušana opanovali jej Srbové. Cár Stěpán zde častěji pobýval a »v velikoslavném gradu Prilěpě« vydával listiny, jakož i potvrdil všechna darování sousednímu klášteru Treskaveckému. Již r. 1350 za cíře Stěpána vzpomíná se jako župan přílepský Vlkašin, který r. 1366 zmocnil se koruny srbské. K území, kterého se zmocnil pro sebe, náležel hlavně P. Po smrti Vlkašinově v bitvě nad Marici r. 1371 zdědil P. syn jeho král Marko (v. t.), v l. 1371—94 pán zdejší krajiny. Hrad Přílepský u lidu podnes slove »Markovi kuli« (Markovy věže). Když král Marko jako vasall turecký r. 1394 padl v bitvě proti valaskému vojvodovi Mirčovi, Turci území jeho zabrali pro sebe. V turecké době P. vynikal jako obchodní město. Za XIX. stol. byl jednou z hlavních opor bulharského hnutí v Makedonii. *KJk.*

Příleпов, ves v Čechách, hejtm. a okr. Milevsko, fara a pš. Kostelec u Milevska; 29 d., 266 ob. č. (1890).

Přílepy: 1) P., ves v Čechách, hejtm. a okr. Rakovník, fara a pš. Kněževs; 95 d., 589 ob. č. (1890), 2tř. šk., 2 cihelny, kamen. lomy na mlýnské žernovy a brousky, mlýn a kamenictví. P. bývaly manství zámku křivoklátského. — 2) P. Malé, ves t., hejtm. Kladno, okr. Unhošť, fara Zelezná, pš. Beroun; 54 d., 404 obyv. c. (1890), ložisko kamen. uhlí, o němž se zmínka činí r. 1463. 3) P. Veliké, vest., hejtm. a okr. Smíchov, fara Únětice; 38 d., 272 ob. č. (1890), pš., mlýn.

4) P., ves na Moravě, hejtm. okr., fara a pš. Holešov; 93 d., 317 ob. č., 20 n. (1890), kaple a mlýn. Alod. statek se zámečkem a myslivnou drží Karel hr. ze Seilern. Část obce H y n č i n y, zbytek zaniklé vsi. Připomínají se teprve v XV. stol. a v držení hrabat ze Seilern jsou od r. 1778.

Příleze (*Pröles*), ves v Čechách, hejtm. Karl. Vary, okr. Bečov, fara Utvina, pš. Toužim; 42 d., 247 ob. n. (1890), filiální kostel sv. Bartoloměje, 1tř. šk. a lnářství.

☉☉**Příležajev** Jevgenij Michajlovič, duchovní spisovatel rus. (*1851), ukončiv kurs v duch. akademii petrohradské, byl zde docentem cirk. dějin rus, načež r. 1884 povolán do ministerstva carského dvoru. V letech 1882—84 redigoval časop. »Strannik« Mimo četné monografie v odborných listech vydal o sobě: *Novgorodskaja Sofijskaja Kazna* (Petr., 1875); *Istoričeskaja zapiska ob Olonce* (Petrozavodsk, 1887) a studii o Pozoškovu v novém vydání díla »Zavěščanije otečeskoj« (Petr., 1893).

Přiliv (angl. *flood*, franc. *flux*, *flot*, *haute marée*, it. *flusso*, *alta marea*, něm. *Flut*, rus. *прилив*) jest stoupání vody na pobřeží mořském, každých 6 hodin periodicky se opakující (viz Dmutí moře).

Prillwitz viz Prilvice.

Přilnavost viz Adhaese.

Příložany, ves na Moravě, hejtm. Znojmo,

okr. Mor. Budějovice, fara a pš. Jaroměřice; 62 d., 334 ob. č. (1890).

Příludka viz Patrola. — P-ky viz A p- proche.

Příluka, ves v Čechách, hejtm. a okr. Litomyšl, fara a pš. Nové Hradky u Vys. Mýta; 58 d., 323 ob. č. (1890), popl. dvůr.

Příluki (Прилуки), új. město v rus. gub. poltavské na ř. Udaji, má 19.055 ob. (1897), 7 pravosl. chrámů, synagogu, chlap. i dívčí gymnasium, 2tř. měšť. školu a 5 obec. škol., nemocnici, 27 průmysl. závodů, mezi nimi 2 veliké parní mlýny, městskou banku, spořitelnu a hospodářský spolek. P. připomínají se již za Vladimíra Monomacha, ve XIII. stol. byly zpuštěny Tatary, r. 1604 náležely kníž. Višněvěckému a rozbořeny Rusy, r. 1781 připadly k černigovskému náměstnictví a r. 1802 učiněny újezdným městem gub. poltavské. Poboční trati spojeno město s drahou kijevsko-voroněžskou. — Příluc k ý ú j e z d leží v severní části gubernie na ploše 3280 *km*² po obou stranách ř. Udaje, který dělí jej na 2 části. Východní, poněkud větší, jest vyšší a rozrytá hlubokými údoly levých přítokův Udaje, kdežto západní jest nízká, vlnitá a rázu stepního. Z přítokův Udaje důležitější jsou Smoš, Ičenka, Lisogor, Lagka a Perevod, z ostatních pak řek Suchoj a Ožica. Několik jest stepních jezer, močály jsou nejvíce při Udaji. Obyvatelův jest 173.731, školy 103 se 7288 žáky, nemocnice 2, selské banky 3, spořitelny 5, záložních družstev 5, výroční trhy 54, průmysl. závody 42, mezi nimi veliká továrna na tabák. Őrba dodává hlavně žito, pšenici, ječmen, oves, pohanku a proso, tabáku též se ročně do 400.000 pudů, rozsáhlé jest i ovocnářství. *Tšr.*

Příluky: 1) P., ves na Moravě na pr. bř. Dřevnice, hejtm. Holešov, okr. Vyzovice, fara Želechovice, pš. Zlín; 110 d., 554 ob. č. (1890), 2tř. šk. (151 z.). Opodál několik pasek. 2) P., ves t., hejtm. okr. a pš. Valaš. Meziříčí, fara Lešná; 31 d., 203 ob. c. (1890), kaple.

Přilvice (*Prillwitz*), ves v meklenbursko-střelickém kraji stargardském nedaleko Dolevského jezera, má 180 ob. (1890) a zámek. Připomíná se r. 1170 a někteří sem kladou starobylé božístě Obodritův. — Starožitnosti slovanské, jež u P-ic nalezeny a nyní se chovají ve velkovévodské sbírce v Nové Střelici, ukázaly se velmi podezřelými.

Přím: 1) P., ves v Čechách, hejtm., okr. a pš. Rychnov n. K., fara Jarnovice; 23 d., 168 ob. č. (1890). 2) P. (P ř í m) D o l n í, ves t., hejtm. Kr. Hradec, okr. a pš. Nechanice, fara Probluz; 35 d., 359 ob. č. (1890). Alod. statek (573,41 *ha*) se zámkem, dvorem, pivovarem, sýrárnou drží Jan hr. Harrach. Opodál myslivna a bažantnice a zříceniny hradu, jenž byl kolébku pánů z P ř í m a. Rudolf Ferdinand z Vinoře ustanovil (1677) za dědice jesuity, a když řád jejich byl zrušen, P. připadl náboženskému fondu, od něhož jej koupil Václav Klement a Václav Slivenský a od těchto (1811) Jan Riedl. O vsi P.

Dolní, Horní a Nový a Příkladný les svedeny 3. čce 1866 vražedné boje mezi Sasy, spojenými s Rakušany, a Polabskou armádou pruskou. 3) **P.** (Přín) Horní, ves t., 27 d., 176 obyv. č. (1890), myslivna. — 4) **P.** (Přín) Nový, ves t.; 23 d., 123 obyv. č. (1890).

Prim y **Prats** **Juan**, státník španělský (* 1814 — † 1870). Vstoupiv záhy do vojska, účastnil se občanské války v l. 1833—40 nejprve v liberální armádě, pak jako straník Marie Kristiny. Proti vládě Esparterově stál v prudké opozici a byl na konec přinucen prchnouti do Francie (1842). Odtud však stal se jedním z hlavních činitelův odboje proti Esparterovi, a ačkoli ve vypuklé revoltě jeho osobní účast nebyla právě skvělá (**P.** dobyl sice města Reusu, ale musil kapitulovati) vítězství odboje bylo i vítězstvím jeho: **P.** stal se po pádě Esparterově generálem, hrabětem Reusským a guvernérem madridským (1843). Nové vládě však jeho bývalý liberalismus byl nepohodlným a **P.** přes to, že neváhal potírat v Katalonii své dřívější soudruhy, byl konečně obětován »moderádům«: pro domnělé konspirování proti vládě byl odsouzen do žaláře (1844) a žil pak v ústraní. Vypověděn pro vůdcovství strany progressistů, odebral se r. 1853 na Východ, kde se účastnil války Krymské. Vrátil se do Španělska, vyznamenal se ve válce s Marokem (vítězství u Los Castillejos r. 1859), což mu vyneslo titul markýza de los Castillejos a hodnost španělského granda. R. 1861 až 1862 stál v čele španělské expedice vojenské do Mexika. Odtud měl **P.** opět velmi živé účastenství ve vnitřní politice španělské, pracuje pro obnovení iberské unie, ale ve prospěch domu Braganza. R. 1864 byl proto opět vypověděn. Povstání r. 1866 a 1867 se mu nezdařilo, teprve úspěch r. 1868 povolal jej opět k veslu: **P.** jako člen provisorní vlády revoluční stal se ministrem války a generálním kapitánem vojska. Netajil ovšem, že jeho snahy jdou po zřízení ústavní monarchie; také jako předseda ministerstva (za regentství Serranova) bezohledně potlačoval revoluční pokusy republikánů. Pracoval pro kandidaturu Leopolda z Hohenzollernu, pak pro vévodu z Aosty Amadea, jenž byl skutečně zvolen za španělského krále r. 1870. Několik dní potom (27. pros.) **P.** byl v Madridě od neznámých (dosud) vrahů smrtelně postřelen a zemřel 30. pros. Za svého pobytu na Východě **P.** složil voj. spis: *Memoria sobre el viaje militar á Oriente en 1853, para seguir y estudiar las operaciones de la guerra entre Rusia y Turquia* (1855).

Prima, lat. i ital., »první«. V hudbě první stupeň, pak poměr dvou tónů stejné výšky, jednozvuk, interval, jenž v převratě dá oktavu a jehož existence vysvitne chromatickou posuvkou jednoho tónu (na př. c: cis). Též se užívá slova **p.** zkratkou za **p. parte**, první hlas. — **P.** jest též obchodnické označení nejlepšího druhu zboží a první směnky a název první (u nás nejnižší, v Německu

nejvyšší) třídy střední školy (gymnasia). — **P.** v malířství viz Alla prima.

P., první hodinka, viz Breviář.

Primadonna, ital., první zpěvačka operní, která zpívá úlohy prvního řádu; dříve vždy zpěvačka koloraturní, nyní i t. zv. první zpěvačka dramatická.

Prima nota, ital. první zápisník, kniha prvních zápisů.

Primář (z lat. *primarius*), v nemocnici první lékař na některém oddělení.

Primární (z lat.) prvotní; původní; předchozí.

Primas (lat.), první, nejpřednější. 1) V kat. církvi jest vlastně papež **p.** veškeré církve, v níž jemu přísluší *primát* čili prvenství. Od IV. stol. znamená však **p.** tolik co metropolit, arcibiskup. Nyní přísluší titul **p.** arcibiskupům: ostříhomskému, hnězdenskému, solnohradskému, pražskému, toledskému, taragonskému, rouenskému, armaghskému, benátskému a malinskému.

2) **P.** v měst. zřízení viz Primátor.

Primát (z lat.), prvenství, přednost, zvláště v církvi katol. přednost římského papeže přede všemi biskupy, o čemž viz Papež.

Primates, zool., řád ssavců, do něhož se podle některých přírodopytčů kladou poloopice, opice a člověk. (Srv. tyto články.)

Primaticcio [-tíco] **Francesco**, malíř a sochař ital., ve Francii zvaný *le Primaticcio* (* 1504 n. 1505 v Bologni — † kol. 1570 ve Francii). Studoval pod vedením Innocenta d'Imoly a Bart. Bagnacavalla a od r. 1526 u Giulia Romana, s nímž dekoroval palác Té v Mantově. Zde provedl podle kreseb Romanových frýs *Triumf cis. Sigmunda*. R. 1531 povolal jej král František I. do Francie za příčinou umělecké výzdoby zámku ve Fontainebleau, již prováděl sprvu společně s malířem florenckým Rossem, pak od r. 1541 řídil ji samostatně. Touže asi dobou odejel do Itálie, kde studoval antiku, a po návratu zhotovil podle starých soch bronzy *Laokoón*, *Venuše Knidská*, *Apollo Belveder*, *Herklés a Kleopatra*. Král František I. jmenoval jej svým dvorním malířem, později **P.** stal se královským komořím, opatem Št. Martinským v Troyes, almužníkem královým a za krále Františka II. vrchním dozorcem král. staveb. **P.** byl náčelníkem školy řec. fontainebleauské a takoráka jejím diktátorem, jedině Philibert de l'Orme a Rosso vymykali se jeho vlivu. Olejmalbě nezanechal mimo obraz *Ulysses po svém návratě u Pénélopy* takoráka žádných a také jeho fresky ve Fontainebleau, pokud nezanikly, jsou dnes skoro vesměs restaurovány, tak že o jeho malířské činnosti možno souditi jen z mědirytin jeho obrazů. Podle toho práce **P.**-vy jsou manýrované, libující si ve tvarech příliš štíhlých a v pohybech nepřirozených, koketní eleganci však vyhovující vkusu své doby. Také v jiných druzích malířství byl činný a zachovaly se od něho smalty a vzory pro práce kobercové a výšivky; i rytčům byl vzorem. Nejlepší jeho

obrazy jsou fresky v galerii Jindřicha II. ve Fontainebleau, představující *Olymp*, *Parnas*, *Svatbu Pelea a Thetidy* atd. Jakožto stavitel navrhl náhroby Františka I. a Jindřicha II.

Primátor čili primas (*protokonsul*), též prvním purkmistrem nebo starším purkmistrem (*primus magister civium*) zvaný, byl v českých městech královských i poddanských prvou, nejprvejší osobou mezi městskými konšely čili radními. Při obnovování rady městské dosazován byl za prvního purkmistra, pročež nazván i prvním purkmistrem. Poněvadž měl **p.** na starosti hlavně hospodářské záležitosti města, nazýval se hospodářem města. Sr. Čechy str. 514 b, 534 a a Praha str. 524 a 525. — Literatura: K. J. Erben, Die Primatoren der kgl. Altstadt Prag; Z. Winter, Kulturní obraz českých měst, I. (Praha, 1890).

Prima vista v hudbě viz *A prima vista*.

Prima volta, ital. (zkráceno *Ima volta*, *Ima*), »první obrat«, závěrečné takty opakovaného oddílu skladby hudební, jež se při prvé hře hrají, při opětvání pak nahrazují takty označenými *Ilda* (*seconda volta*).

Primáz (franc. *primage*, angl. *hat money*), jakýsi poplatek, který dostává kapitán obchodní lodi kromě nákladného jakožto zpopliténé za rychlou dopravu zboží.

●●**Primda** (*Pfraumberg*), městečko v Čechách na úpatí hory t. jm., v hejtm. tachovském, má 177 d., 2 obyv. č., 1038 n. (1890), starobylý far. kostel sv. Jiří (ve XIV. stol. far.), 3ř. šk., okr. soud, četn. stanici, ps., telegraf, záložnu, fid. popl. dvůr Jindř. hr. Kolovrata-Krakovského, nad městečkem zříceniny hradu t. jm. Opodál residenční kaple sv. Rosalie a samota Windmühle. F r b městský ve stříbrném štítě spatřuje se na zeleném pahrbku lípa přirozené barvy, jejížoh kmene drží se dva medvědi. *red.* O založení P-dy vypravovala se pěkná pověst, kterou nacházíme u Dalemila a vykrašenou u Hájka. R. 1121 jakýsi Němec tu vystavěl hrad, ale kníže Vladislav dobyt ho, všechny Němce na něm schytl. Kníže Soběslav vystavěl jej r. 1126 znova a zřídil tu hrubou věž čtverhranitou. R. 1148 zaveden sem kněz Soběslav, ale r. 1150 od přátel svých moci vybaven, při čemž purkrabě Bernard zabit. Ale když kněz sem r. 1161 po druhé zavezen, Kunrát Šturm purkrabí tím bedlivěji ho ostříhal. Teprve po 12 letech byl vězení zbaven. Důležitost hradu jako pomezného a sídla popravky seznává se z toho, že tu byli purkrabí panského rodu, r. 1233—39 Neostup, r. 1250—63 Ratimír ze Skřivína, r. 1263—69 Vilém ze Zinkov, r. 1272 Bohuslav, r. 1285 Beneda z Třebie, r. 1289—92 Jetřich Spacman a r. 1314 Albert z Frydlantu. Král Jan zastavil pak P-du Vilémovi Zajíci z Valdeka a po jeho smrti zapsal purkrabství Frenclínovi Jakubovu, který je držel ještě r. 1341. V těch dobách již bylo městečko pod hradem a v něm farní kostel. Karel IV. P-dy nezastavoval, také Václav, syn jeho, ji do r. 1394 držel. Ale tehda ji zastavil Oídř-

chovi Zajíci z Hasenburka, který ji vyměnil ok. r. 1406 s Boršem a, Boršem bratřimi z Oseka za jiná zboží. Boršové zdvihli odtud válku, pročež městečko (1416) opanováno a r. 1418 i hrad získán. Dostal se pak Mikuláši z Lobkovic, jenž jej r. 1420 zase vrátil králi. Týž zapsal purkrabství (1421) Jindřichovi Žitovi z Jivjan, který je držel do r. 1437. Po něm následovali synové Lvik a Petr, z nichž onen převedl své právo na Jana ze Švamberka (1454). Tento zemřel již r. 1460 a pozůstala vdova Hedvika z Rožmitála převedla to právo na své bratři Lva a Protiva (ok. r. 1468). Tito postoupili P-dv Zdeňkovi, Janovu synu, jenž hrad sešlý trochu opravoval. — Po něm tu byl z téhož rodu Mikuláš (†1529), za jehož synů byl hrad již sešlý a pro nedostatečnou opravování pustl. Když synové Mikulášovi se dělili, Adam a Jindřich dostali po polovici hradu, který zpustili tak, že se tu bydleti nemohlo. Mimo to i poddané utiskovali. Adam (†1590) zůstavil svou polovici decarám a po Jindřichovi dědili synové bratra jeho Jáchyma. Od těch P. r. 1592 vyplacena, ovšem pozdě, ale hlavně proto, aby rozsáhlé panství po kusích bylo rozprodáváno (1596). P-du samotnou koupila obec městečka, ale ne mohla zaplatiti, pročež prodána Ondřeji z Lidlova. Potomci jeho drželi městečko do r. 1620, pak propadla konfiskaci, byla pak v držení bavorské rodiny Lindela a r. 1675 přikoupena ke Dvourům. Ščk. — Okr. soud příměstský má 319,18 km², 2852 d., 26 ob. č., 17.797 n., ze 17.890 přit. obyv. 17.031 katol., 5 ev., 254 zid., 8543 muž., 9347 žen. (1890).

Prime [prim], franc., v šermu označení pro útok na vrch lebí, český vrch. *Schnr*

Přímělkov, Přemilkov, ves na Moravě, hejtm. a okr. Jihlava, fara Strážov, ps. Luky u Jihlavy; 26 d., 134 ob. č. (1890), popl. dvůr (býval sídlem rytiřským) a mlýn.

Příměří (rus. перемирие, franc. *armistice*, *suspension d'armes*, *trève*, ital. *armistizio*, *tregua*, angl. *suspension of arms*, *armistice*, *truce*, něm. *Waffenstillstand*), zastavení nepřátelských podniků ve válce, přestávka v boji ne nahodilá, nýbrž smluvená mezi vůdci armád proti sobě bojujících nebo mezi veliteli voj. těles podřízenějších, ale na ten čas samostatných, za účelem vyměňování zajatcův, ochrany raněných a polních nemocnic, pohřbívání padlých, opatření nebo doplnění výživy a pod., též pro ochabělost jedné strany válčící, která pak o **p.** prosí, a jako předchůdce míru, aby nebylo zbytečně proléváno více krve. Jednání o **p.** zahajuje se obyčejně parlamentářem. Pro **p.** důležité jest ustanoviti demarkační čáru. **P.** od válčících vojsk vzdělaných států podle mezinárodního práva válečného pokládáno za svaté, nerušitelné a zachovávat se co nejsvědomitěji. Mezi **p-m** pak mnohdy vedeno jednání o mír. *FM.*

Přímět v lék. viz *Panaritium*.

Přímětie (*Brenditz*), far. ves na Moravě, hejtm., okr. a ps. Znojmo; 112 d., 637 ob. č., 19 n. (1890), kostel sv. Markéty, kongregace

sester III. řádu sv. Františka, 2tř. šk. Alod. statek se dvorem, kaolinovými doly, vinnými sklepy a vinicemi drží Louisa kn Frasso Dentice a Karolina hr. z Lützwowa.

Prímětník, bot., viz *Cnicus* a *Senecio Jacobaea*.

Primice viz *Primitiae*.

Primigenia, lat., příjmi římské bohyně Fortuny.

Primiswald viz *Přemyslová*.

Primitiae [-cie], lat., prvotiny, zejména prvotiny polních plodin (obilí a ovoce), obětované bohům. Odtud *primice* první mše obětaná novoscěncem.

Primitivismus, v XIX. stol. vzniklý směr v malířství, jehož přívrženci prohlašují všemožnou prostotu techniky, t. j. řemeslného provedení, za přednost obrazu, kresbiv i grafické práce. Všecky vymoženosti malířské, všecko zdokonalení ve vedení stětce, využitkování hojných pomůcek, prostředkův a látek jsou primitivistům zavrzitelné. Tak na př. vyžadují, aby malíř vystihl kterýkoliv zamýšlený efekt nejjednoduššími prostředky a nejkratší cestou, aby tedy nepoužíval četných výhod té které techniky, olejomalby, aquarellu (na př. lazurv, podmalování), nýbrž aby maloval tak, jako by neznal všech známých a po staletí zdokonalených výkonů malířských. Také kresba sama pak i kompozice mají být co nejpřimitivnější, t. j. nejprostší, po způsobě starých mistrů středověkých. (Viz *Praeraeffalité*) V Německu a Anglii ujal se heslo p-mu větší měrou než u Francouzů; neboť národové s vyspělou uměleckou kulturou nepodléhají tak snadně uměleckým módám nově vzniklým jako národové méně pokročili. Proto u románských a slovanských národů nacházíme méně primitivistů, než u severaňů. Živější smysl pro barvu a čilejší obrazovost těchto národů zabraňují, aby se nepoddali ztrnulosti a jednotvárnosti malířského výrazu, p-mem přívoděných.

Primitivní, z lat., prvotní, původní, prvoročáteční, prostinký

Primitivum (lat.), slovo kmenové, z něhož vznikají odvozeniny.

Primo, ital, první, v hudbě označení diskantového partu při pianové hře čtyřruční, proti partu basovému označenému *secondo*. Tempo p. nebo zkráceně *Imo* značí první tempo, t. pohyb prve (před nějakou změnou) označený. — P. *uomo* při operních divadlech první zpěvák, tak jako pro ženskou sílu prima donna; po výtece tenorista, kdežto dříve tak slul sopranista (kleštěnec).

Prímocárnice, zool., viz *Charaeas*.

Prímogenitura (lat.), prvorozenství. Zásada p-ry, t. j. nastupování prvorozeného potomka, platí při některých fideikommissích jakož i při posloupnosti trůnní (v. t.).

Prímordiální (z lat.), prvotní. — P. fauna čili zvířena viz *Čechy* (geologie), str. 30 a. — P. vak, bot., viz *Buňka*, str. 932 a.

Prímordium, lat., původ, počátek.

Prímorří: 1) Rakousko-illyrské P. (něm. *Oesterreich isch-illyrisches Küstenland*, ital. *Litorale*, slovin. *Primorje*), politický správní celek tvořící obvod c. k. mistodržitelství v Terstu a složený ze 3 samosprávných korunních zemí s vlastními sněmy: Terstu s okolím (95 km², 178.599 obyv., t. j. 1880 na 1 km², z nich 16,34 % Slovinců, 0,3 % Srbochorvatů, 77,36 % Italů, 5,88 % Němců a 1,2 % jiné národnosti), Gorice a Gradišky (2918 km³, 232.897 obyv., t. j. 80 na 1 km², z nich 62,37 % Slovinců, 0,04 % Srbochorvatů, 36 % Italů, 1,55 % Němců a 0,04 % jiné národnosti) a z Istrie (4956 km², 345.050 obyv., t. j. 69 na 1 km², z nich 14,2 % Slovinců, 42,58 % Srbochorvatů, 40,54 % Italů, 2,11 % Němců a 0,57 % jiné národnosti). Úhrnem měří P. 7969 km² a má 756.546 obyv. (1900), t. j. 95 na 1 km², z nich 29,9 % Slovinců, 20,16 % Srbochorvatů, 46,91 % Italů, 2,73 % Němců a 0,3 % jiné národnosti. Pozoruhodný jest tu úbytek obyvatelstva srbochorvatského i slovinského proti r 1890, totiž o 1,28 resp. 1,53 %, kdežto Italů přibýlo o 2,20 % a rovněž tak roste i procento Němců Ztrácí tudíž slovanský živel v P. dosavadní svoji číselnou převahu nad ostatními národnostmi. Podle náboženství jest (1900) v P. 745.875 řím. — katol., 111 řecko-kat., 3 armen. — kat., 10 starokat., 1826 řecko-pravosl., 47 armen.-vých., 1905 evang. aug. v., 718 ev. helv. v., 2 ochranovští, 151 anglikán, 1 menonit, 1 unitář, 5534 židé, 4 muham., 28 jiného vyzn. a 330 bez vyzn., obcí jest 196, Osady 1093, domů 109.898 a domácností 149.522. Tak jako mistodržitelství sídlí i nejvyšší soudní a finanční úřady pro celé P. v Terstu. — 2) P. viz *Primorje*.

Prímorje nazývá se část černohorského přímorí Jaderského mezi přístavem Barem, Ulcinem a Sv. Nikolou na Bojaně. Obýváno jest ponejvíce albanskými katolíky, jest bohaté vinicemi, hájí olivovými a všelikým jižním ovocem. Postrádáje však dosud spojení komunikačního nemůže se hospodářsky rozvinouti, jak by třeba bylo. Dr. V. C.

Přímořská oblast (rusky Приморская область) zaujímá úzký pruh východního pobřeží Sibíře mezi 70° až 42° s. š. od Severního okeánu Ledového až k hranicím korejským, přísluší ku generální gubernii amurské a jest ohraničena na s. Ledovým okeánem, na v. Tichým okeánem, na j. Koreou a na z. Mandzuskem, oblastí amurskou a jakutskou. Plocha její měří 1,778.043 km², z čehož připadá na mořské ostrovy 9064,7 km² a na jezera 8796,4 km², mořské pobřeží jest dlouhé 1280 km. (Celé území dělí se na 2 části, severní s poloostrovem Čukčů a Kamčatkou a jižní při dolním toku Amuru a na ř. Ussuri. Obě tyto části spojuje úzký pruh země podél moře Ochotského. Na s. jest povrch oblasti sice nerovný, nicméně nemá celkového rázu hornatiny. Pohorí Stanové, které oděluje oblast od Jakutska, má průměrnou výšku jen 800 m. Naproti tomu na j. probíhají v celém rozsahu horské pásy dosti značné, z nichž nejdůležitější jest Síchota-Alin, táhnoucí se sou-

běžně s Japonským mořem v průměrné výši 1100—1500 *m*. Ostatně vnitrozemské končiny oblasti nejsou ještě dostatečně prozkoumány. — V o d o p i s n ý systém jest dosti značný a rozsáhlý. Oba hlavní vodní proudy oblasti jsou Amura Ussuri, mimo to pak veliký počet menších řek stéká s hor přímo do moře, jako: Ud (500 *km*), Ochota (400 *km*), Kova (500 *km*), Penžina (300 *km*), Anadyr (1000 *km*) a j. v. Z jezer jsou největší Čan, Džačan, Evoron, Oždal a Čanka. — P o d n e b í jest zvláště na s. velmi drsné, kdežto na j. mírněno jest blízkostí moře. Průměrná teplota v severních krajích činí -2°C až 6°C , kdežto ve Vladivostoku dosahuje $+4^{\circ}\text{C}$. Za to na s. jest půda příhodnější k orbě. — Velmi bohatá jest oblast l e s y, zvláště stáleté hvozdy pokrývají všechny její pásy horské. — O b y v a t e l ů jest 223.336 (1897), a to 152.061 muž. a 71.275 žen. Z nich jest 62,32 % pravoslav., 0,71 % rozkolníků, 1,43 % katol., 0,01 armenů, 0,42 % evang., 0,73 % židů, 0,43 muham., 21,47 % buddhistů a 12,49 % pohanů. Podle národnosti jest 54,3 % Rusů, 10,8 % Korejců, 6,6 % Číňanů a 28,3 % domorodců různých plemen, zvláště Goldů, Olců čili Mangunů, Oročonů, Čukců, Korjaků, Kamčadálů a Lamutův. Osob znalých čtení a psaní jest 24,7 %, škol jest 116 s 4264 žáky, mezi nimi chlapecké a dívčí gymnasium ve Vladivostoku, dívčí v Čabarovsku, železniční škola t., plavební a přístavní škola ve Vladivostoku atd. V Čabarovsku jest oddíl cis. rus. zeměpisné společnosti s museem a knihovnou, ve Vladivostoku oddělení společnosti pro výzkum Amurska, dále městská a námořní knihovna atd. — V ohledu správním oblast' dělí se v 8 okruhů: anadyrský, gižiginský, nikolajevský, komandorský, ochotský, petropavlovský, sofijský a udský a v odděl jižněussurijský. Hlavní město jest V l a d i v o s t o k. — Hlavním pramenem výživy jest lov zvířet., ryb a chov sobů, kterým zabývají se jak domorodci, tak i Rusové, kdežto orba, průmysl, plavba a obchod mají význam podřízenější. Orná půda zaujímá 68.554 desjatín, z nichž jest vzděláno 56.095 desjatín, klidí pak se ročně 776.178 pudů pšenice, 301.238 pudů žita, 169.590 pudů ječmene, 101.500 pudů pohanky, 883.306 pudů bramborů, 500.269 pudů prosa, 873.161 pud ovsu a 58.053 pudy různých rostlin obchodních. Daleko největší část' tohoto výtěžku zemědělského připadá na jižně ussurijský odděl. V některých okruzích provozuje se i zelinářství, na j. oblasti pak pěstují se i jablka a hrůšky. — Podle sčítání z r. 1897 jest v oblasti 39.215 koní, 58.066 skotu, 1250 ovcí, 34.085 vepřů, 282 kozy, 168.677 sobů, 32.132 tažní psi a 1016 oslův a mezků, celkem 334.723 kusy dobytka. V posledních letech sobův a tažných psů neustále ubývá, ostatního dobytka však přibývá. — R y b o l o v jest zvláště vydatný v kraji petropavlovském, ochotském a na ostrovech Komandorských. Pro domácí potřebu upravilo se r. 1897: 65.983 pudy ryb a pro vývoz 112.536 pudů, mimo to asi 211.400 pudů ryb

spotřebuje se jako krmě psů. Na ostrovech Komandorských provozuje se silný lov tuleňů, mrožů, lvounů a p., jehož výtěžek však rok od roku klesá. V okruhu petropavlovském loví se hojně soboli, v okruhu ochotském veveryky, lišky, medvědi, vlci, divoké kozy a sobi, podobně i v okruhu udském a čabarovském. Důležitý jest i lov trepangu, který se vyváží do Číny, podobně jako t. zv. mořská kapusta (*Laminaria sacharinum*). — P r ů m y s l o v á činnost vyvinuta jest dosud jen nepatrně. Větších závodů počítá se 102 s 2125 děl. a ročním obratem přes 1 1/2 mill. rublů. Mimo to jest zde 30 slivaren, 15 nepatrných cihelen, 403 malé mlýny a 125 kováren. Zlato dobývá se v 15 ložiskách, ročně asi 132 1/2 pudů. — P r o o b c h o d jsou nejdůležitějšími přístavy Vladivostok a Nikolajevsk, jejichž dovoz činí 12,155.733 pudy resp. 2,184.449 pudů a vývoz 3,178.404 pudy resp. 77.725 pudů, obchod pozemní pak cení se na 982.649 rublů dovozu a 1,287.796 rublů vývozu. H l a v n í m i dopravními cestami jsou Amur a Ussuri, po nichž plují 7krát měsíčně poštovní parníky. V jižněussurijském kraji jest asi 550 *km* silnic, spojení s přístavy moře Japonského a Tatarského průlivu obstarávají většinou lodí vojenské, s Kamčatkou pak parníky dobrovolného loďstva. Uvnitř oblasti děje se doprava loďkami a soumary domorodců. Sibiřská dráha vede z Vladivostoku k jez. Čanka, po jeho vých. břehu a po pravém břehu Ussuri do Čabarovska. — O p a n o v á n í nynějšího území oblasti Rusy počíná již v první pol. XVII. stol., od dob Petra Vel. pak usazovali se zde již ruští osadníci, avšak teprve r. 1856 utvořena nynější P. o., jejíž oblastné úřady ustanoveny r. 1880 v Čabarovce nebo Čabarovsku, r. 1888 pak přeneseny do Vladivostoku. — Srv. Grum-Gržimajlo, Opisanije Amurskoj oblasti (1894); Krjukov, OčerK Primorskij oblasti (1897); F. Thiesz, Das sibirische Küstengebiet (»Peterm. Mittheil.« 1903). Tšr.

Přímota a nepřímota řízení trestního.

K největším zárukám správného rozhodování počítá se právem taková úprava řízení trestního, aby soudce, který má rozhodovati, co možná vlastním názorem mohl poznati všechny okolnosti pro toto rozhodnutí důležité. Poněvadž pak soudce může pokládati za pravdivé jenom okolnosti, které zákonným způsobem byly d o k á z á n y, znamená dotčený požadavek, že řízení důkazní neboli průvodní má býti konáno přímo před tímto soudcem rozhodujícím, tedy v tom stadiu processním, kde se rozhoduje o vině obžalovaného, totiž ve ve hlavním přelíčení (viz Ličení pře). Jestli řízení trestní takto upraveno, pravíme, že v něm jest provedena zásada p-i neboli bezprostřednosti. Největší p. jest možna při důkazě o h l e d á n í m, pokud je oná soud rozhodující ve hlavním přelíčení, což ovšem z příčin praktických zřídka bývá možno (viz Ohledání v říz. tr.). Při ostatních důkazech jest třeba, aby osoby vyslychané (obžalovaný, spoluobžalovaný, svědkové, znalci) v samém

hlavním přelíčení vypovídaly a listiny, jimiž důkaz se vede, aby tam se předčítaly (zásada ústnosti). Protivou p-i jest nepřímost, kteráž se historicky vyvinula v řízení inkvisičním ve formě písemnosti (v. t.). -rch.

Prímoteň. bot., viz Cupania.

Prímovlasec viz Orthotrichum.

Primrose League [primróz líg], angl. spolek petrkličový, konservativní sdružení anglické založené r. 1884 lordem Churchillem (viz Churchill 2) na počest lorda Beaconsfielda; odznakem jeho jest petrklič (*primrose*), oblíbená květina Beaconsfieldova.

Primula L. (*Aleuritia* Endl.), prvosenka (*Himmelschlüssel*), rostlinný rod čeledi prvosenkovitých (*Primulaceae*). — Květy sestaveny v jednoduchém okolíku. Kalich jest trubkovitý, 5zubý; koruna nálevkovitá, dole ve válcovitou, dlouhou trubku rostlá. Semeník jest svrchní a tobolka puká na vrcholku pěti zuby. U nás rostou 3 druhy: *P. officinalis* Scop., p. jarní, petrklič, podléška. Z vytrvalého oddenku vyrůstá růžice přizemních listů vejčité podolhých, jejichž čepel je v mládí svými okraji ohnutá, na pokraji vroubkovaná; z této růžice uprostřed vyháni stvol, posázený krátkými chlupy, okončený jednoduchým okolíkem vonných květů. Kalich jest nadmutý a široce otevřený, se zuby vejčitokopinatými, špičatými, mnohem delší než tobolka. Okraj koruny, kteráž jest barvy žlutkové, bývá kratší než trubka, jest miskovitě vydutý, do dvou třetin rozeklaný. Hojně roste v lesích, křovinách, na lesních a chlumních lukách časně z jara. Thé z květu tohoto druhu doporučuje se proti migréně, slabosti nervů, závratí a nespavosti. *P. elatior* Jacq., p. ble do žlutá, jest podobná předešlé. Okraj koruny jest barvy bleď sirkové, plochy neb odstálý, skoro až ke zpodu rozeklaný. Roste na lukách a v hornatějších krajinách, zejména na místech vlhkých. Kvete rovněž časně z jara a pěstuje se taktž v pestrých barvách s dvojnásobnými korunami. *P. minima* L., p. nejmenší, má listy klínovité, zřepdu uťaté a pilovito-zubaté. Stvolky jen asi 1—3 cm vvs., 1—2květě. Kalich hladký, koruny bleď nachové, zřídka bílé, s ušty klínovitými, vřpdu rozeklanými. Roste na vysokých hřbetech krkonošských, kdež rozkvěta hned po roztání sněhu. Z cizozemských druhů zvláště hojně pěstovaných u nás jsou: *P. auricula* L., aurikule, s vonnými květy barvy bleďžluté z Alp; pěstuje se v barvách rozmanitých. *P. sinensis* Lindl., p. čínská, pochází z Číny, odkudž byla r. 1824 poprvé do Anglie přivezena. U nás pěstuje se v rozličných odrůdách a kvete po celý rok. Vm.

Primulaceae, prvosenkovité, jest čeled' rostlin dvouděložných srostloplátečných Jsou to vesměs byliny s pravidelnými, nejčastěji 5četnými květy, jež jsou sestaveny v okolících, hroznech nebo latách. Kalich bývá 4—5dílný nebo 4—5zubý; koruna pravidelná, nálevkovitá, zvonkovitá neb kolovitá, 4—7dílná; 5 tyčinek ke koruně přirostlých a proti cípům jejím postavených; svrchní se-

meník složen z 5 plodolistů (u *Samolus* polozpodní sem.), z něhož se vyvinuje jednopouzdrá tobolka s četnými semeny na středním sloupku (semenici). Zralá tobolka otvírá se na vrcholku 5 zuby nebo chloupěmi, bud' obříznutě víčkem. Semena jsou s bílkem. U nás roste z této čeledi 12 rodů, jež dají se rozřaditi ve 4 skupiny: I. *Primuleae* (prvosenkovité vlastní) s květy pravidelnými, semeníkem svrchním. Zralé tobolky otvírají se zuby nebo chloupěmi. Celkem sem náleží 8 rodů: *Pr mula*, *Androsace*, *Hottonia* s korunou dlouze trubkatou; *Soldanella*, *Cyclamen* s korunou zvonkovitou; *Lysimachia*, *Naumburgia*, *Trientalis* s korunou kolovitou neb místičkovitou. II. *Anagallideae* s květy pravidelnými, semeníkem svrchním. Zralé tobolky otvírají se obříznutě víčkem. K těmto náležejí 2 rody: *Anagallis* s květy 5četnými a *Centunculus* s květy 4četnými. III. *Glaucaceae* mají květy jednoobalné (bez koruny), semeník svrchní. Zástupcem jest jediný rod *Glaux*. IV. *Samoleae* vyznačují se semeníkem polozpodním, v dolní části srostlým s kalichem. Náleží k nim jediný rod *Samolus*. Celkem náleží k P-eím asi 250 druhů rozšířených hlavně v mírném a studeném pásmu, mimo to i na vysokých pohorích. Vm.

Primulinová barviva lnou k bavlně netanované, jsou sírná. První bylo žluté jako petrkličový květ (*primula*) i nalezeno jest od Greena r. 1887. Jest to barvivo pěkné, ale vůči světlu nestálé. Právě na této vlastnosti založen zajímavý způsob aplikace technické: primulinem jest látka bavlněná obarvena, potom pomocí kyseliny dusíkové diazotována a pak vydána světlu, jež od nějakého předmětu vycházející v temné komoře na tkanině vytvořilo obraz. Tam, kde vpadlo světlo plné, jest p-vé b-vo zničeno, v polostínech světlových jest podle té míry světlové rozkládáno i barvivo, ve stínech zůstalo neporušeno. I lze pomocí jistých fenolů proměnit nezničené barvivo diazotované v barvivo liné, stálé. Tím vyvíjejí se na bavlněné tkani obrazy fotografické, od nichž si průmysl textilní sliboval úspěch. Rn.

Primum mobile, lat., první pohyblivá sféra, znamená u starých hvězdářů hvězdné nebe, které představovali si jako dutou kouli obklopující vesmír, na níž stálce upevněny jsou a která jednou za 24 hodin od východu k západu se otáčí (jak se nám zdá) kolem osy nebeské (zemské). Uvnitř této koule myslili si oběžnice, slunce a měsíc obíhající v kruzích kolem klidné země. VRy.

Prímus fami viz Farář, str. 17 a, 18 az 19.

P pasovní (*Passzwang*) viz Pas.

Prímus inter pares (lat), prvý mezi rovnými.

Prím, vsi v Čechách, viz Prím.

Prina Giuseppe, hrabě, státník italský (*1766 — †1814). Vynikl záhy jako odborník ve finančnictví, tak že mu byla svěřena reorganisace financí království Sardinského.

Úloha jeho byla značně stížena válkami francouzské revoluce, a **P.**, obecně nenáviděn, byl nucen odstoupiti r. 1798. Za Napoleona **P.** byl ministrem financí v republice Cisalpinské (od r. 1803) a potom i v království Italském. I tu **P.** se osvědčil jako odborník, ale postup a prostředky jeho byly tak bezohledné, že po pádě Napoleonově rozhořčený lid jej zavraždil v Miláně 20. dub. 1814.

Princ (z lat. *princeps*), vlastně kníže, titul nepanujících členů knížecích rodin. Korunní **p.** nazývá se prvorozený syn panovníkův a předurčený následník na trůně, jeho manželka sluje korunní princezna.

Prince Alberta země jest severní a s. z. část velkého ostrova při pobř. Sev. Ameriky, jenž má v jz. části jméno země *Wollastonia* a v jv. země *Victoria*. Země ta jest oddělena od nejzazší části prvé skupiny ostrovův archipelů amerického, země *Banksovy*, průlivem *Prince Waleského*, na severu omyvána *Melville-sundem* se zátokou *Collinsonovou*, na jihu pak zátokou *Minto a sundem prince Alberta*. Do průlivu *prince Waleského* dostal r. 1850 *Mc Clure* a r. 1851 *Collinson*, jenž tam byl nucen přezimovati. Skládá se ze silurských usazenin. Jinak jest známost o ni velmi chatná.

Prince-Consort [prins-konsort], angl. »princ-manžel«, titul chotě anglické královny Viktorie, viz *Albert 8*).

Prince Eduarda ostrov (angl. *Prince Edward Island*), veliký ostrov v zálivu sv. *Vavřince* v Sev. Americe, dříve franc. osada zvaná *Ile Saint Jean* a později kolonie anglická, tvoří od r. 1873 provincii Kanad. Leží v jižní části zálivu sv. *Vavřince* malé vzdálenosti od břehů *Nového Brunšvicka* a *Nového Skotska*, od něhož oddělen jest úžinou *Northumberlandskou*, širokou 16—80 *km*. Nejsevernější jeho bod, mys sv. *Vavřince*, leží na 47° 4' 8" s. š., nejjižnější na 45° 58' s. s., nejvýchodnější, *Fast Point*, na 61° 58' z. d. Gr. a nejzápad. na 62° 24' z. d. Gr. Všecky břehy ostrova kromě západního jsou velmi chobotnaté, celková jeho podoba připomíná půlměsíc k s. obrácený, dlouhý 200 *km* (od v. k z.) a široký 5—57 *kn*, plocha jeho udává se úředně na 5224 *km²*, tak že jest nejmenší provincii kanadskou. V ohledu *h o r o p i s n é m* jest to země bez hor, neboť zvýšení jeho nepřevyšuje nikde 150 *m n. m.*, za to jest hojně pahorků, z části lesy pokrytých a svěže zelených. Hluboké zálivy a choboty mořské dělí ostrov na 3 části, jejichž břehy jsou skalnaté a příkré, vnitřek pak mírně zvlněný, úrodný, četnými říčkami zavlažený a dosud bohatý krásnými lesy, kterých však víc a více ubývá. Největší z říček jest *Hillsborough*, spíše potok s mohutným *aestuariem*, na němž leží hlavní město ostrova *Charlottetown*. V *g e o l o g i c k é m* ohledě ostrov skládá se z červených a šedivých pískovců, které náležejí útvaru *kamenouhelnému* a *triasovému* a provázeny jsou horninami vyvřelými v ložiskách i slojích *Z u z i t e c n ý c h n e r o s t ů* dobývají se nepatrnou

měrou rudy měděné a železné. *P o d n e b í* jest mírnější než v sousedních zemích, mlhy jsou mnohem slabší, léto počíná se v květnu a končí se v září, dešťů jest velmi hojně. Průměrná teplota roku v *Charlottetownu* jest + 5 °C, léta pak + 16,2 °C. Daří se zde také výborně nejrozmanitější obiliny, ovoce i zeleniny, rozsáhlé lesy skládají se z buků, jeřábů, javorů, jedlí a smrků.

O b y v a t e l ů jest 103.259 (1901) proti 109.078 obyv. r. 1891, tedy o 5,3 % méně, má tudíž **P. E. o.** ze všech kanadských provincií obyvatelstva nejméně a jediný vykazuje jeho úbytek. Na 1 *km²* připadá 20 osob. Obyvatelé jsou většinou potomci francouzských *Kanad'anů*, z menší části pak anglických a skotských přistěhovalců, avšak k francouzské mateřštině přiznalo se jen 11.847 osob. *I n d i á n i* kmene *Mikmak* jsou jen 304. Podle *n á b o ž e n s t v í* jest 47.837 katolíkův a ostatní evangelici různých církví. *K a t o l i c i* tvoří samostatnou diecési s biskupem v *Charlottetownu*, kdežto evangelici podléhají biskupu v *Novém Skotsku* *Silný* jest ruch *vystěhovalců* do ostatní *Kanady* a do *Spoj. Obcí*, čímž vysvětluje se značné ubývání obyvatelstva přes to, že počet narození převyšuje počet úmrtí. Škol jest 437, mezi nimi 30 středních a 14 vyšších, s 523 učitelů a 22.169 žáky, z dorostlých umí 90,4 % čísti a psát. Hlavním pramenem výživy jest orba, chov dobytka, lov ryb a plavectví. Půda celého ostrova rozdělena byla koncem *XVIII. stol.* mezi 66 majitelů, avšak zákonem z r. 1875 nuceni jsou majitelé, kteří sami své pozemky nevzdělávají, pronajímají je *pachtýřům* za stanovené nájemné. Pěstuje se oves, pšenice, řepa, len, ječmen, hrách, boby, kukuřice a brambory, ročně sklídí se 199.000 *hl* pšenice, 1.286.000 *hl* ova, 43.400 *hl* ječmene, 32.800 *hl* kukuřice, 2.200.000 *hl* řepy, 141.791 *t lnu* atd. Dále se klídí ročně 11.450 *hl* jablek, 360 *kg* hroznůvinných, asi 1000 *hl* zimního ovoce, 11.400 *kg* cukru javorového, 620 *kg* tabáku, 4625 *kg* chmele atd. Na rozsáhlých a žirných pastvinách ostrova, rozšiřovaných neustále na újmu lesů, chová se mnoho výběrného *d o b y t k a*, jehož se počítá: 307.402 koně, 91.629 skotu, 147.097 ovcí a 42.652 kozy. Pro lov ryb jest ostrov nejlepší stanicí v celém zálivu sv. *Vavřince*. Zabývá se jím 2047 rybářů s 1021 lodí a ročním výtežkem do 1 1/2 mill. *doll.* Loví se tresky, makrely, ústřice, tuňaci, lososi, raci atd. *P r ů m y s l* jest nepatrný a vykazuje jen závody malé a pro domácí potřebu pracující, jako: mlýny, cihelny, pily, truhlárny, provazárny, kovárny, jirchárny, továrny na sukna a plátna a p. Většího rozsahu jest toliko několik loděnic. *Z a h r a n i c n ý o b c h o d* jde přes *Charlottetown* a *Summerside*. *D o v á ž e j í* se hlavně výrobky průmyslové ročně za 470.210 *doll.* a vyvážejí plodiny zemědělské, ryby, nasolené maso, vlna, dobytek a dříví ročně za 1 1/4 mill. *doll.* *O b c h o d n á m o r n í* podporuje řada výborných *p ř í s t a v ů v*, obchod pozemní pak *ž e l e z n í c h i s i t' měřic* 341 *km*. Hlavní trat' vede přes celý ostrov

od v. k z. s několika tratmi pobočnými, zvláště do Charlottetownu a Georgetownu. S městy přístavními na sousedních březích, zvláště s Pictou, Halifaxem, Shediakem, Quebecem, Bostonem atd., ostrov jest v pravidelném spojení parníkověm, avšak jen od května do prosince, kdy jest moře ledu prosto. S Novým Brunšvicem jest spojení kabelové, délka pozemních tratí telegrafních měří 716 km. Obsah lodí v přístavy ostrova do roka příplulých činí do 1 1/4 mill. t.

P. E. o. spravován jest mistovládařem anglickým (*lieutenant-governor*) a výkonnou (ministrskou) radou o 5 členech. Moc zákonodárnou má sněm (*legislative assembly*) s 30 poslanci a zákonodárna rada s 13 členy. Do kanadského sněmu ostrov vysílá 6 poslanců a v senátě má 4 senátory. Rozděluje se na 3 hrabství (*county*), jež jsou (od z. k v.): Prince, Queen a King, jichž hlavní města jsou Summerside, Charlottetown, spolu hlavní město celé provincie, a Georgetown, a která dělí se na 67 *townships*, k nimž připojují se obvody jmenovaných 3 hlavních měst zvané *royalties*. V čele soudní správy, která řídí se anglickými zákony, jest vrchní soudce a *attorney-general* Ostrov byl objeven roku 1497 Janem Cabotem a nazván *St. John's Island*, od r. 1719 pak kolonizován Francouzi vystěhovalými z Akadie, tehdy Angličanům postoupené, a pojmenován jimi *Île Saint Jean*. R. 1758 zabrán Angličany a připojen k Novému Skotsku, od něhož r. 1768 odloučen a přetvořen v samostatný celek správní, přezvaný r. 1799 **P. E. o.** na počest tehdejšího guvernéra britské Severní Ameriky. Nynější své administrativní uspořádání pak dostal r. 1808. J. Stewart, *Account of Prince Edward Island* (Londýn). *Tšr.*

Prince Patricka ostrov, [-trika] nejzazší z Parryových ostrovů, v archipelu americkém. Leží nad 76° s. š. a protíná jej 120° z. d. Gr. Na záp. jest moře arkt., na jihu jest oddělen od země Bankovy průlivem t. jm., na jv. od ostr. Fglinton kanálem Crozierovým, na sv. od ostr. Melville úžinou Fitzwilliamovou. Na sev. jest skupina ostr. Polynia. Pobřeží známe dokonale cestou Mc Clintocka, jež ostrov objevil r. 1853, a Mechama, jež skoro touž dobou optul pobřeží jižní a jz. Severní část ostrova jest nižší než část jižní; pahorky dosahují největší výšky jenom 47 m a skládají se z červeného pískovce. Břehy písčité jsou ploché, tak že nemožno určití rozhraní moře a pevniny. Pro mělkost moře nedostane se led ani na břeh, ale tvoří stěnu ledovou 10 mil od břehu. Za to na jižním břehu objevil lieut. G. F. Mecham na mysu téhož jména srázné skalní stěny, skoro zakryté stěnami ledovými. Západní břeh jest rovněž nízký. Pro chudost živočišstva nazvána záp. část zemí *Zero*, vých. pak *Happyc*, šťastná (*Terra arctica Felix*). V jižní části jsou hory *Hardringe*. Vnitřek této části země jest silně rozryt propastmi v zátokách na již. pob. pozorován led velmi starý, jež sotva kdy odpluje. Na záp. pobřeží bylo nalezeno mnoho

dříví naplaveného. Vnitřek země, pod sněhovým příkrovem, skýtá jenom na některých místech mech a málo trávy. Vých. pobřeží jest mnohem bohatší živočištvem než západní: polární liška, sob; ale medvěd polární tam nespátněn; stop po člověku tam nenačteno. V karbonu byl ostrov ten ještě pod vodou. Skládá se z karbonického vápence. *Nový.*

Principes, lat., první. 1. **P senatus** slul u Římanů senátor, jehož jméno v seznamu (*album*) senátorů stálo na prvním místě. Hodnost tato byla čestná. **P.** byl první, jehož předseda senátu tázal se na mínění. 2. Počátkem doby císařské hodnost tato přešla na Augusta, jež z ní učinil trvalý titul k označení důstojnosti císařské, právě tak jako tituly »Imperator«, »Augustus« a »Caesar«. -3. **P. iuventutis**, náčelník jízdných čet (*turmae*) rytířských. Od Augusta titul korunních princů rodu císařského. *Pk.*

Prince Regent's Inlet [prins rídz'nts-], Průplav Prince Vládaře, jest průliv v arktické Americe, dělicí zemi Baffinovu od ostr. North Somerset, jdoucí z průlivu Lancasterského do zálivu Boothijského. Objevil jej John Parry na své cestě r. 1819. R. 1824 se pokoušel znovu tudy proniknouti směrem sz., ale ztratil tam loď. R. 1829 John Ross dostal se tudy k zemi Boothia Felix a r. 1831 znovu tudy v bidném stavu zpět. R. 1848 přezimoval tam na ostrově North Somerset James Ross a r. 1851—52 Kennedy. Jest to průliv známý v dějinách polárních výzkumů. *Nový.*

Prince-Smith [prins-smídz] J o h n, národní hospodář něm. (* 1809 v Londýně-† 1874 v Berlíně). Byl synem civilního guvernéra v Britské Guayaně, kdež ztrávil svoje mládí. R. 1820 vrátil se do Anglie a osiřev přišel dokonce i o všechno svoje jmění, tak že živil se od r. 1830 soukromým vyučováním angličtině nejdříve v Elblagu, pak od r. 1846 v Berlíně, kdež bohatým sňatkem nabyl nezávislosti V Berlíně stal se zakladatelem i vůdcem německé strany svobodného obchodu, jejíž myšlenky a snahy propagoval v četných člancích novinářských a brošurách. Strana proměnila se později ve »*Volks-wirtschaftliche Gesellschaft*«, jejímž předsedou **P. S.** byl po dlouhá léta. Byl také předsedou stálé deputace t. zv. »Kongressu německých národních hospodářův«. Brojil zejména proti zasahování státu do poměrů hospodářských i jakožto poslanec na sněmě pruském v l. 1861—66 i jako poslanec za anhaltský okres na sněmě říšském v l. 1871—73, kdež přidal se ke straně národně liberální. Jeho národohosp. spisy vydal jakožto *Gesammelte. Schriften* O. Michaelis a K. Braun (s biografií od Wolffa, Berl., 1877—80, 3 sv.).

Princeton [príntsn], jméno několika měst ve Spoj. Obcích sev.-amer., zejména: 1) **P.**, město ve státě New Jersey a hrabství Mercer, na ř. Millstone, pr. přít. Raritanu, a na průplavu z Delaware do Raritanu, koncový bod pobočné železniční trati dráhy z Trentonu do New Jersey, má 3422 ob., jest krásně

stavěno na výšině uprostřed veleúrodného kraje a sídlem New Jerseyké university (*P. Colleg*, založ. r. 1746, s 800 posl. a bohatými sbírkami, která jest z nejstarších a nejznámějších vysokých škol Unie. Nedaleko města svedená byla 3. led. 1777 jedna z nejkrvavějších bitev války za neovislost Spoj. Obcí. — 2) **P.**, hlavní město hrabství Gibsonu ve státě Indiana, v uzlu železnič. trati Mount Carmel-Louisville a Evansville-Terre Haute, má 3076 ob., pěkné stavby, široké ulice zdobené stromoadám, 4 veliké mlýny a rozsáhlý obchod s obilím. — 3) **P.**, hl. m. hrabství Bureau ve státě Illinois, na l. bř. ř. Big Bureau a na želez. trati Quincy-Chicago, má 3396 ob., uhelné doly a četné tovarny. — 4) **P.**, hl. m. hrabství Caldwellu ve státě Kentucky, na dráze Paducah-Louisville, má 4770 ob., doly uhelné, železné a olověné. *Tsr.*

Princip (z lat. *principium*) jest věta všeobecná, která slouží za východisko pro další vysvětlování a důkaz. Má-li tudíž postupováno být správně, musí být dán v **p-u** důvod buď samozřejmý neb dokázaný. Každá věda má své **p-v**, otázka **p-ů** nejvšeobecnějších, všem vědám společných, náleží filosofii. **P-y** konání jsou důvody, které pokládáme za dostatečné, aby motivovaly to které jednání, po případě mravní přesvědčení vůbec. V této formě **p-y** slují zásadami konání čili maximami.

Principál (z lat. *principalis*, první) **1)** **P.** pán, představený v poměru k svým podřízeným; kupec proti mládeňcům, ředitel malého divadla proti hercům a p.

2) **P.**, název hlavních hlasů ve varhanách. Jsou to otevřené pišťaly retné, střední mensury a silné, zdravé intonace. Osmistopový **p.** tvoří základ každých varhan i sebe menších. Větší stroje mají pro každou klaviaturu osmistopové **p-y** co do intonace trochu od sebe odchýlné, druhy v hlavním manuálu i dva **p-y** různé intonace vedle sebe. Normálním hlasem pedálu je **p.** šestnáctistopový, jenž ostatně ve varhanách zvláště velikých přichází v manuálu hlavním. Za to **p.** dva a třicetistopový (sub **p.**) vyskytuje se jen v pedále a vyžaduje pro velké **C** délky 40 stop. Menší principálové hlasy zovou se oktávami. **P.** zhotovuje se z cínu, pouze k výrobě aspoň šestnáctistopových používá se dřeva. *b*

Principato [-čipá-], dřívější pojmenování dvou ital. provincií v býv. království Neapolském: **P. citeriore**, nyní prov. Salerno, a **P. ulteriore**, nyní prov. Avellino.

Principatus, lat., principát, důstojnost toho, kdo byl princeps (v. t. 2). V římských dějinách rozumí se slovem tímto ústava prvních tří století Říma císařského, t. j. od Augusta až po Diokleciána. **P.** byl v základě t. zv. *diarchie* (dvojvládou), t. j. o nejvyšší moc státní dělili se císař a senát. Ovšem v této účasti lví podíl připadl tomu, kdo v poslední příčině rozhodl vždy faktickou svou mocí. Tímto způsobem jeví se hned

v počátcích ono rozdělení moci spíše zdáním než skutečností. *PK.*

Principe [prinč-i-], ital., kníže a princ; *II P.*, proslulý spis Macchiavelliho (v. t.).

Principe [-si-], Ilha do P., t. j. principův ostrov, portugalský ostrov v zálivu Guinejském při záp. Africe, 139 *km* na sv. od ostr. sv. Tomáše, k němuž administrativně přísluší, mezi 1° 32' — 1° 42' s. š. a 7° 21' — 7° 30' v. d. Gr., měří 151 *km*², jest dlouhý 17 *km* (od ssv. k jiz.) a široký průměrně 9 *km*. Jest pokryt špičatými vrchy, z nichž Bico de Papagaio dosahuje výše 825 *m* n. m., hlav. mvs Mosteiro jest na s. Břehy jsou rozryty četnými a prostornými zátokami, přečtené potoky stékají s návrší a zavlažují bohatě úrodnou půdu. Podnebí jest nezdravé, avšak teplé a velmi vlhké, tak že celý ostrov pokryt jest bujnou vegetací, pro niž dostal název »zahrada Afriky«. Obyvatelův jest 4327 (1900), jsou to téměř vesměs černoši, kteří však sami považují se za Portugalce a katolíky, ačkoliv ve skutečnosti oddáni jsou mnohým pohanickým zvykům a pověrám. Soustředí ují se skoro výlučně v městě São Antão, vystavěném na zátocě sev-vých. pobřeží ostrova a složeném výhradně z dřevěných chatrčí. Přístav tohoto města jest sice dobrý a přístupný i největším lodím, avšak špatně chráněn proti prudkým větrům vých. a jihovýchodním. Na ostrově pěstuje se hlavně káva a kakao, jichž se také trochu vyváží, pak bavlna, kukuřice, palma kokosová atd. Hojně se chová drůbež a vepřův, ryb jest při pobřeží hojnost, avšak lov jest chatrný, tak že se ročně do 20.000 *kg* tresek dováží. Mnoho se dováží na ostrov i lihovin. — Ostrov byl objeven r. 1471 a nazván Ilha do São Antão, r. 1491 však dostal nynější svůj název, byv učiněn údelem královského prince, r. 1753 bylo zde zřízeno sídlo vladaře ostrova sv. Tomáše, které r. 1852 přeneseno zpět na tento ostrov, k němuž i ostrov do **P.** přidělen. Dříve byl důležitým místem pro obchod s africkými otroky. *Tsr.*

Principes viz Legie str 793 a.

Principielní, zásadní.

Principiis obsta, lat., počátkům zabraňuj, t. j. hled' zlo potlačiti hned v zárodku. Citát z Ovidiových *Remedia amoris* 91.

●●**Prinetti** Giulio, státník ital (*1848 v Miláně). Studoval inženýrství a byl velkopřemyslníkem v Lombardsku. R. 1882 zvolen do komory poslanců, kde záhy vynikl a stal se vůdcem krajní pravice. R. 1896 stal se ministrem veř. prací v ministerství Rudiniově; musil však vzdáti se portefeuilleu (v pros. 1897) pro útoky levice, která mu vyčítala jeho návštěvu u kardinála arcibiskupa milánského. R. 1901 stal se ministrem vnějších záležitostí v kabinetě Zanardelliově a jest jim dosud.

Pringlea Hook. fil., podle Tom. Pringlea leho, skotského spisovatele (†1834), pojmenovaný rod rostlin křížatých, známý jediným druhem **P. antiscorbutica** Hook f., majícím tlustý rozložený oddenek, klínovité, zaokrouh-

lené ve hlávku těsně směstnané listy a drobné někdy bezplatěčné květy v dlouhých klasech. Plody jsou šešule podlouhlé, téměř válcovité. P. roste v jižní části Indického oceánu na ostrovech Kerguelenových, kdež ji požívají dílem jako zeli, dílem jako léku proti skorbutu.

Pringsheim Nathanael, botanik něm. (* 1823 ve Wziesku v Pr. Slezsku — † 1894 v Berlíně), studoval vědy lékařské a přírodní ve Vratislavi, v Lipsku, Berlíně a Paříži, r. 1851 stal se docentem botaniky v Berlíně, r. 1856 členem berl. akademie věd, r. 1864 prof. botaniky v Jeně, kdež založil ústav pro botanickou fyziologii, od r. 1868 působil opět v Berlíně. Práci svou vědeckou náleží mezi nej přednější botaniky. Hlavních zásluh dobyt sobě výzkumem pohlavních poměrů, rozmnožování a vývoje rostlin tajnosnubných, jež zároveň podstatně rozmožily známosti naše o buňce rostlinné K tomu druží se pozdější práce o chlorofyllu. Pojednání jeho vyšla hlavně ve spisech berlínské akademie věd a v časopise jím r. 1857 založeném (»Jahrbücher für wissenschaftliche Botanik«), souborně pak ve třech svazcích (*Gesammelte Abhandlungen*, Jena, 1895—98). Z nich sluší zvláště vytknouti: *Entwickelungsgeschichte der Achlya prolifera* (»Abh. der Leopoldinisch-Karolinischen Akademie«, 1851, s 5 tab.); *Untersuchungen über den Bau und die Bildung der Pflanzenzelle* (Berlín, 1854, se 4 tab.); *Ueber Befruchtung, Keimung und Generationswechsel der Algen* (t., 1856—57); *Beitrage zur Morphologie und Systematik der Algen* (t., 1857, se 6 tab.); *Beitrage zur Morphologie der Meeresalgen* (t., 1862, s 8 tab.); *Zur Morphologie der Salvinia natans* (t., 1863, se 6 tab.); *Ueber die Embryobildung der Gefäßkryptogamen und das Wachstum von Salvinia natans* (t., 1863, s 11 tab.); *Ueber Paarung von Schwarmsporen* (t., 1869); *Ueber den Gang der morphologischen Differenzierung in der Sphacelarien-Reihe* (t., 1873, s 11 tab.); *Weitere Nachtrage zur Morphologie und Systematik der Saprolegniaceen* (t., 1873, s 8 tab.); *Untersuchungen über das Chlorophyll* (t., 1874); *Ueber den Generationswechsel der Thallophyten* (t., 1877); *Ueber Lichtwirkung und Chlorophyllfunktion in der Pflanze* (t., 1879); *Ueber das Hypochlorin* (t., 1879); *Untersuchungen über Lichtwirkung und Chlorophyllfunktion in der Pflanze* (Lip., 1881, s 16 tab.); *Ueber die primären Wirungen des Lichtes an d. Vegetation* (Berl., 1881); *Neue Beobachtungen über den Befruchtungsakt der Gattungen Achlya und Saprolegnia* (t., 1882).

Prinkipo, nejdůležitější z ostrovů Prinkipských (v. t.).

Prinkipské ostrovy, novořec. Prinkiponisia, t. j. ostrovy Knížecí, zvané také Papadanisia, t. j. ostrovy Kněžské, za starověku Demonesoi, turecky Kyzyl Adalar, souostroví ve východním cípu moře Marmarského, blízko břehů Malé Asie, 13 km od Cařihradu, skládají se ze 4 ostrovů velikých, obklopených 5 ostrůvky z 3 skalinami. Mají celkem nepatrný rozsah, avšak jsou proslulé

překrásným svým podnebím i staly se proto oblíbeným letním sídlem zámožných Reků cařihradských. Čtyři veliké ostrovy vzdáleny jsou od sebe asi po 3—400 m a jsou to: nejzápadnější Proti, tvořený malým horským massivem, zakončeným na z. příkrými stěnami a mírně skloněnými k s., kde jest přístav s několika domy Arménů a kostelíkem sv. Jiří; dále Antizoni s povrchem vlnitým, výběžkem na z. a s vesnicí Antizoni, obyvatelou vesměs Řeků, jakož i s 2 řeckými kláštery; pak Halki, prostoupený 3 pahorky, na němž jest městečko Halki s 3000 obyv., chrámem sv. Mikuláše, řeckým seminářem, obchodní a námořní školou; konečně Prinkipo, největší a nejdůležitější, mající 15 km v obvodu, s 2 vysokými vrchy, hustě zalidněný a dobře vzdělaný, s městem Prinkipo, které má mořské lázně, četné villy a řecké lyceum. a s 3 kláštery. Název svůj dostaly P. o. ve středověku následkem toho, že sem vypovídány knížecí osoby nepohodlné byzantským císařům, tak zejména císařovna Iréna, Zoé a Anna Dalassena. Na některých ostrůvcích (Oxia a Platia) zachovaly se posud zbytky podzemních vězení byzantských. Tšr.

Prínkov viz Brínkov.

Prínos, v ústech lidu tolik jako věno (co žena muži přinesla věnem, lat. *allatura*). Nově zavádí se termin ten v úřadech pro »došlé věci« (*Einlauf*).

P. nazývá se též nepeněžný vklad do obchodní společnosti. Nový akciový regulativ z 20. září 1899 ustanovuje velmi přesně, že, vyskytne-li se p. při zakládání, rozšíření nebo přetvoření akciové společnosti, jest nutno, aby byl důkladně popsán a přesně oceněn; celý tento odhad prozkoumán buď dvěma revisory, zvolenými z listiny revisoru, sestavené obchodní komorou a uložené u zemské vlády. Revisoři podají o svém nálezě písemnou zprávu; doklady o p-u uloží se pak u obchodní komory. Při hlasování o p-ech jest ve valné hromadě akciové společnosti potřeba kvalifikované většiny. P. do společnosti veřejně nebo komanditní ocení se podle cen kursovních nebo běžných, a není-li těch, vzájemnou úmluvou všech stran. Pčka.

Prins Adolphe, belgický právník (* 1845 v Brusselu). Byl nejprve ve svém rodišti advokátem; od r. 1878 jest profesorem na bruselské universitě. Na počátku přednášel o právě přirozeném a trestním, od r. 1884, kdy byl jmenován generálním inspektorem státních vězení, přednáší jen o právě trestním. Napsal: *La démocratie et le régime parlementaire* (Brussel, 1884); *Criminalité et repression* (t., 1886); *L'organisation de la liberté et le devoir social* (t., 1895) a j. Na počátku let sedmdesátých uveřejnil také některé básně a romány, jež přijaty příznivě. Společně s prof. Hamelem v Amsterodamě a Lisztem založil r. 1889 mezinárodní kriminalistické sdružení a stal se jeho jednatel.

Prinsep Valentine C, vynikající malíř angl. (* 14. ún. 1836 v Kalkuttě), zák Leigh-

tona v Londýně a Gleyrea v Paříži, studoval též v Římě a žije v Londýně. Od něho dlužno jmenovati: *Prohlášení Indie za císařství* (1880); *Krásá a zvíře*; *Pročtnutí Evino*; *Na shledanou* (v Hamburce); *Černá perla*; *Zlatá brána*; *Do Versaillů*, mnoho podobizen indic. ráždův a j. *FM.*

van **Prinsterer** Groen viz Groen van Prinsterer.

Priocnemis [-kně-] Schroed. jest rod z čeledi vos hrabalek (*Pompilidae*), vyznačený tím, že zpodní pole ramenní vyniká nad konec pole svrchního; samička má na 2 kroužku bršním příčnou rýhu a pilovitě zubatou hranu zadních holení. Četné druhy mají podobný způsob života jako hrabalky vůbec: zvláště rády sedají na květy okoličnatých. *Kpk.*

Prionium E. Mey. , rod rostlin sitinovitých (*Juncaceae*), rostoucí v Kapsku jediným druhem *P. serratum* Drége (*Palmietenschilf* n. *Palmietinbuche*). Tyž jest vytrvalý, 1—2 n vysoký, vyznačený jako *Yucca* chocholem čárkovitých, pilovitých listů kožovitých a velmi rozvětvenou přímou latou květní, často 1 m dlouhou. Okvěti jest kožovité. P. tvoří v potocích a řekách kapských rákosovité houštiny a doporučují se i jako rostlina ozdobná, avšak v teplotě 6—10° přezimovaná. *Děd.*

Prionodon viz Pásovci.

Prionus Geoffr., piluna, jest rod tesaříků z podčeledi t. jm., vyznačený tykadly vnitř pilovitými, u samečka zřetelně 12člennými, u samičky sice 11člennými, ale na posledním čl. s nepravým švem, který jej dělí ve 2 části. Hlava jest mnohem užší štítu, který jest dvakrát širší než delší, dosti plochý, s postranním krajem ostrým a třemi silnými zuby opatřeným štítek jest trojúhelný. Krovky jsou mnohem širší než štít, dvakrát tak dlouhé, jak široké. Ze 6 druhů evropských, které hlavně v jihovýchodě jsou domovem, žije u nás jediný *P. coriarius* L., p. obecná. Jest mdle hnědočerná, na hrudi hustě porostlá šedými chloupky a veskrze svrchu hustě vršáctě tečkovaná. V čci a srp. sedávají na starých kmenech a pařezech bukových i dubových, jejichž šťávou se živí. K večeru buziče létají Larvy podobné larvám jiných větších tesaříků žijí v trouchnivém dřevě. *Kpk.*

Prior [prajer] M a t t h e w, básník anglický (*21. čce 1664 — †18. září 1721 ve Wimpole), pocházel z rodiny nezámožné a jeden ze strýců zaměstnával jej ve své advokátní kanceláři; lord Dorset, její na sebe upozornil svoji veršovnickou obratností, nechal jej studovati svým nákladem ve Westminsteru. Montaguové, s nimiž se tu seznámil, podporovali jej na universitě oxfordské, jejímž fellowem stal se r. 1688. Stal se pak tajemníkem lorda Dursleye, vyslance v Haagu, a účastnil se vyjednávání o mír Ryswický (1697). Později byl státním tajemníkem v Irsku, vyslanecským tajemníkem v Paříži, členem parlamentu za East Grimstead (1701), v němž vystupoval jako zuřivý tory; r. 1712 byl jedním z plno-

mocníků, kteří podepsali mír Utrechtský. Po smrti královny Anny pozbyl svých úřadův, ano byl i vězňem nějaký čas z rozkazu Roberta Walpolea. Za to dostal darem od lorda Harleye pěkný statek v hrabství Essexu, kde pokojně zemřel. Ve Westminsteru jest mu postaven pomník, na němž jest jeho poprsí od Coysevoxe, jež mu kdysi daroval Ludvík XIV. P. jest přirozený, lahodný a nehluboký sice, ale bystrý a vtipný lyrik anglický; z jeho děl vynikají: *The Hind and the panther transversed to the Story of the country-mouse and the city-mouse* (1686), vtipná parodisující odpověď na známou allegorickou báseň Drydenovu; *Hymn to the sun* (1694); *Mmorial verses on Queen Mary's death* (1695); *Carmen Seculare* (1699); filosofická báseň *Alma or the progress of the mind* (1715); *Salomon or the vanity of the world* (1718, pendant ke Cowleyově »Davideidě«); *Edwin and Emma*, v níž zmocnil starou krásnou balladu »Nutbrown maid«, a j. Souborně vydány byly jeho práce častěji, nejlépe Evansem (1779, 2 sv.). Srv. Johnson, *Lives of the english poets*; Swift, *Journal to Stella* z 21. ún. 1711; Legrelle, *La diplomatie française et la succession d'Espagne* (IV); Aitken, M. P. (»Con-temporary Review«, 1890, LVII). *Šld.*

Priora, lat., dřívější věci.

Priorát, z lat., převorství, úřad i obydlí převorovo v klášteře.

Priorita, lat., přednost co do času nebo práva, na př. přednost staršího zástavního práva před mladším právem zástavním, přednost jednoho věřitele před jinými věřiteli v konkursu (o pořadí, třídách pohledávek v konkursu viz Konkurs str. 715) atd. Při konkurenci několika práv mívá p-tu z pravidla právo starší, a to podle zásady *prior tempore. potior, jure*, výjimečně však poskytuje se p. některým právům veřejným a pak jistým právům privilegovaným. Tak zvané privilegované přednosti požívá na př. zástavní právo fisku pro pohledávky herní, i když časem jest mladší než jiná práva zástavní. P-mi nazývají se zkratka prioritní akcie (v. t a Akciová společnost str 616 b).

Prioritní akcie má vyhrazeno přední právo na zisk před akciemi ostatními. Podle ustanovení regulativu pro akciové společnosti z r. 1899 obnos p-č akcií nesmí přesahovati dvě třetiny akciového kapitálu a dividenda jim vyměřená nesmí býti vyšší než 5 % jejich hodnoty jmenovité. Také počez let, po která p. dividenda takovým akciím vypláceti se smí, jest omezeno, a to na pět let. Schodky, jež by v těchto letech povstaly vyplatou dividendy p-m akciím, mají být uhrazeny ze zisků let následujících. *Pčka*

P. obligace jest dluhopis vydaný akciovou společností, který je zajištěn jejím veškerým jménem. Priorita či přednost jeho záleží v tom, že co do zúčtení i splácní jest přednější nežli akcie, na kterou smí se vyplatiti dividenda až z toho, co zbude po

uhrazení úrokův a p-ch splátek. Vydáváním p-ch obligací rozmnožují hlavně železniční a akciové společnosti svoje prostředky peněžní. P. obligace drah poživajících státní garancie mají jistotu široké i pupillární.

Prior tempore, potior iure viz Potior tempore, potior iure

Prípeť nebo **Prípeť** (pol. *Prypec'* nebo *Przypiec'*, rus. Припятъ), největší z pravých přítoků Dněpra, dlouhý 809 km, pramení se vsev.-záp. části vladimírsko-volvňského újezdu rus. gub. volynské na území velice bohatém jezery i močály v absolutní výši 145 m blíže osady Hupolv velikým počtem bezejmenných ručejů, které spojují se u vesnice Golovno. Až k městu Pinsku P. teče hlavně od jz. k sv., misty i od j. a jv. na sz., u Pinska obrací se přikře k v. a zachovává tento směr až k osadě Zagorjany, kde mění jej v jihovýchodní a vtéká do Dněpru u vesnice Domantovo v gub. kijevské. Celý tok P-i jest velmi klikatý, tak že přímá vzdálenost od pramene k ústí činí jen 465 km. V horním svém toku řeka tvoří mnoho ramen, z nichž některá mají zvláštní svá jména, a protéká v pinském újezdě mínské gubernie dvěma většími jezery, L ubjaz a Nobelj. Nejvíce těchto ramen jest mezi městem Ratno a ústím Jasoldy a největší z nich zovou se Parok a Strumen, kdežto jen menší, jižní, zachovává jméno P. Údolí říční jest většinou široké, s břehy mírně skloněnými a bohaté močály, které provázejí P. v celém jeho toku. Dno jest při pramenech jílovité, dále písčité, s množstvím mělcin i tůní. Po levém břehu řeky táhne se řada starých dun, porostlých stromovím. Téměř celé údolí vyplněno jest nánosy alluviálními a glaciálními, pouze podél přítoků P-i objevují se i vrstvy třetihorní a při pramenech i křídové. Šířka řeky blize ústí dosahuje až 500 m, hloubka 10 m, průměrný spád jest sotva 1 m na 1 km, úvodí jest nízké, močalovité a lesnaté, známé pod názvem Polesí, a zaujímá plochu 121.220 km². Rybami jest P velmi bohatá, zamrzá koncem listopadu, rozmrzá pak v 2. pol. března, z jara rozlévají se její vody do šířky 17 km. Splavnou pro vory jest řeka v délce 680 km, pro lodí pak v délce 500 km, v letech 80ých XIX stol. provedena řada splavnovacích prací, po řece plaví se hlavně dříví, obilí a sůl, až k Pinsku plují po ní i parníky. Vystavěním železnic v úvodí P-i klesl její význam dopravní i hospodářský, zvláště zřízením dráhy Poleské, vedoucí podél řeky v délce 230 km. Hlavní přítoky jsou vpravo: Vyžva, Turija, Stochod, Strumen, Styr, Goryn, Stvyga, Ubort, Slovečna a Už, v levo: Pina, Jasolda, Bobrik, Cna, Laň, Gluchaja, Laň, Sluč, Ptíč, Tremlja, Ippa, Nanač, Vit' a Braginka. — Srv. Mossakovskij, *Rěka Dněpr* (1884). Tšr.

Prípinák, zool., viz Hippobosca.

Přípojení v práv. viz Adjunkce.

Přípojně řízení viz Adhaesní řízení.

Přípona (lat. *suffixum*) é. koncovka je část slova za kořenem nebo kmenem jeho přístu-

pující při tvoření slov a kmenů. Podle úkolu, k němuž p. slouží, rozeznáváme p-ny kmenotvorné (odvozovací) a slovo tvorné (ohýbací); k prvním náleží na př. — da v *křív-da*, *prav-da*, *-ě-* (*-e-*) v *prováz-e-ti*, k druhým *-i*, *-ou*, *-ě* atd. v *křívdu*, *křívdu*, *křívde*, *-š*, *-me* atd. v *provází-š*, *provází-me*. Podrobněji liší váme i p-ny pádové, osobní (při slovese), z p-ny b o v é (t.) atd. Původ p-on bývá většinou záhadný; theoreticky lze se domýšleti, že to byla původně slova samostatná, která se skládala s kořeny a kmeny v jedno (tak na př. byla p.-heit v něm. *Kind-heit* a pod. v starší němčině ještě i samostatným slovem, znamenajícím »způsob, druh« a p.), ale ve skutečnosti tohoto původu obyčejně dokázat nelze, protože p-ny se vyvíjely i měnily již dávno v dobách předhistorického vývoje jazykového. Zty.

Přípora zove se třičtvrtní sloupek k jádru pilíře v gotické architektuře připojený, jehož pokračování přechází do žebra klenby P-rou žebro klenby zdánlivě se podporuje. Aby tato podpora zdánlivě byla význačnější, nechalo se jádro pilíře ustoupiti a připojení p-or na pilíř dosaženo hluboce profilovanými žlábků. Uplně vytvořený gotický pilíř má osm p-or, z nichž čtyři mohutnější vytvořené jsou pod hlavními pásy klenbových oblouků, druhé čtvři, mnohem subtilnější, pod žebry křížových klenb; ony nazývají se staré, tyto mladé p-ry. Každá p má svou patku, dřík a hlavici, kromě toho spočívá její patka na zvláštním soklu, který bývá vytvořen z oblounův a žlábků. Všechny patky p-or podepřeny jsou společným podnožem mnohoúhelníkovým. Dřík p-or neujímá a jest obyčejně hladký, hlavice má tvar kalichovitý s abakem ostře profilovaným: mezi hlavici a dřikem jest krk, vytvořený ostře profilovaným páskem. Hlavice p-or neliší se svou ozdobou od sebe, bývaly ozdobeny ponejvíce listovím vlna, břechtanu, bodláku nebo dubu. V pozdní gotice kružnicový profil p-rv ustoupil profilu hruskovitému, který při ponechání hlavice jako u p-or předešlých přešel v žebro klenby; tento profil svou ostřejší částí vyčníval do předu. Fka-

Přípravné řízení viz Přípravné vyhledávání.

Přípravné spisy (*vorbereitende Schriftsätze*) jsou písemná podání na soud, sloužící ku přípravě ústního líčení v civilním sporu. Spisy takovými jsou: žaloba, odpověď na žalobu, případná další podání průběhem sporu v prvé instanci, žádost za opravu skutkové povahy rozsudku nebo poklesků v něm, pak odvolací spis a odvolací sdělení. Spisy tyto vedle náležitostí, jaké má mít každý spis na soud podány, a vedle náležitostí, jež pro jednotlivé z nich zvláště jsou předepsány (srv. příslušné články, jako: Spisy soudní, Žaloba, Odpověď atd.), musí obsahovati: 1. návrh, který strana učiniti chce při ústním líčení; 2. vyličení skutečnosti, ze kterých strana vyvozuje své nároky neb námítky, a označení důkazův o těchto skutečnostech;

3. vyjádření o tvrzení odpůrcově a o přípustnosti nabízených jim důkazů, což ovšem platí pouze o těch spisech, jimiž strana se vyjadřuje o spise odpůrcem již podaném, na př. o odpovědi. Právní vývoody a pojednávání o věrohodnosti tvrzení neb o domnělé průvodní síle nabízených důkazů jsou vyloučeny. Předpisy tyto platí i pro protokolární sepsání přípravných sdělení. **P. s.** podávají se na soud v tolika stejnopisech, aby každému odpůrci jeden stejnopis doručen býti mohl a jeden aby na soudě zůstal. Vedle toho přiložiti dlužno též tolik rubpisů, aby podavatel a ostatní účastníci mohli býti vyrozuměni.

Hir.

Přípravné vyhledávání a p. vyšetřování skládají v řízení trestním reformovaně prvou, t. zv. přípravnou část řízení trestního (řízení přípravné). Účelem tohoto stadia processního jest, aby sebrán byl skutkový materiál, svědčící jak obvinění, tak i obhájení obviněného, materiál, podle něhož by žalobce mohl se rozhodnouti, zda může proti určité osobě podati formální spis obžalovací, či má-li od dalšího stíhání upustiti; v onom případě pak zároveň, aby zjednan byl základ pro budoucí hlavní přelíčení, zejména aby připraveny a zabezpečeny byly důkazy, jež tam mají se vésti. Reformované řady trestní, přidružující se tradici inkvisičních, zachovaly těmto přípravám ve hlavní věci ráz řízení **s o u d n í h o**, jehož provádění vloženo jest v ruce soudce vyšetřujícího. Právem však ukazuje se na mnohé nedostatky a rozpory v tomto zařízení. Zejména vytýká se, že hlavní úkol, o něž tu jde, není povahy soudcovské; že ukládá se žalobci, aby o tom, zda obžalobu podati má či nemá, rozhodoval se podle materiálu, jehož sám nebyl shromáždil, a že soud pozbývá žádoucí nestrannosti a nepodjatosti. Rozpor zostřen ještě tím, že samo jednání v této části řízení má z valné části ráz inkvisiční a jest tajné a písemné, tak že do hlavního přelíčení, kdež dochází platnosti zásada obžalovací, zásada veřejnosti a ústnosti, přivádí se materiál sebrany způsobem, kterýž se zásadami a formami jeho jest v základním odporu. Snahy reformní směřují proto k tomu, aby tato část řízení zásadně byla odňata soudům a zůstavena stranám, při deliktech oficiálních pak zejména státnímu zástupci za spolupráce úřadů bezpečnostních. Při tom se většinou připouští, že by některé výkony ovšem slušelo vyhraditi soudu, neb alespoň dáti je pod jeho dozor, jako zvláště výkony průvodní, pokud by jejich výsledků mělo býti užito v budoucím hlavním přelíčení, a výkony donucovací, jako: uvalení vazby, prohledávání domu a osoby, zabavení dopisův a zášilek.

Rakouský řád tr. z r. 1873 podržel zásadně **p.** řízení soudní a jen, pokud se týče **p-ho v.**, poskytl státnímu zástupci možnost, aby je dal konati úřadem bezpečnostním. Co do způsobu, jak tato část řízení jest upravena, třeba uvést:

I. P. v. (§§ 87—90). Hlavním orgánem jest v tomto stadiu státní zástupce. Na něm jest nejprve, když k němu proniklo podezření spáchaného činu trestného (oficiálního), aby dal počín, by **p. v.** bylo zavedeno. On také určuje, v jakém směru a rozsahu má se konati. Orgány, na něž se při tom obrací žádaje, aby **p. v.** zavedly, jsou: soudce vyšetřující, soudové okresní a úřadové bezpečnosti. Podle toho rozeznáváme: 1. **p. v. s o u d n í**. V tomto mají soudcové vyšetřující i okresní táz práva a tytéž povinnosti, lež příslušejí soudci vyšetřujícímu v **p-m** vyšetřování (§ 88 odst. 2), tak že i formální průběh tohoto soudního **p-ho v.** jest týž, jako **p-ho** vyšetřování; 2. **p. v. policejní** konají úřadové bezpečnosti jakožto soudní policie. Působnost těchto úřadů však jest obmezenější, než působnost orgánů soudních, jmenovaných v čís. 1., i forma jednání jest jiná, platnost protokolů pak, jež o výkonech jimi předsevzatých byly sepsány, pokud se jich má užiti k vedení důkazu ve hlavním přelíčení, vázána jest zvláštními podmínkami. Předpisy, jež o tom dává § 88 odst. 3, nejsou ovšem dostatečné, tak že způsob jednání řídí se namnoze jen instrukcemi, vydanými pro úřady police ni a nemaicimi formv zákona. — Jmenování orgánové n aji však i bez žádosti státního zástupce konati **p. v.** nebo některé jeho výkony, a to: 1. Soudce vyšetřující, kterýž má úřední svoje sídlo při sborovém soudě první stolice, tedy v témže místě, co státní zástupce. má při-tom přestati jen na těch výkonech, jichž nelze odložit, ač nemá-li účel doznati újmy nebo zákonná lhůta býti překročena (§ 89 odst. 1). 2. Soudové okresní mají sice o každém zločinu nebo přečinu oficiálním, o němž nablvi vědomosti, učiniti oznámení státnímu zástupci, avšak zároveň, necekajice jeho návrhu, mají zavésti a v plném rozsahu konati **p. v.** (§ 89, odst. 2 a 3). Obmezení co do výkonů, jimiž by známky spáchaného činu se setřely, tak že bv nebylo lze znova je ohledati, obsahuje § 89 odst. 2. 3. Úřadové bezpečnosti mají podle § 24 pátrati po známkách činu trestných, a není-li možno vymoci, aby soudce vyšetřující zakročil neprodleně, mají činiti některá neodkladná přípravná opatření. O tom, co má se dále státi po skončeném přípravném vyhledávání, rozhoduje zase státní zástupce podle § 90.

II. P. vyšetřování (§§ 92—112) liší se od **p-ho v.** tím, že může býti konáno vždy jen 1. u soudu (**p. v.** také při úřadě bezpečnosti), a to u soudce vyšetřujícího anebo z nařízení radní komory-také u soudu okresního; 2. proti určité osobě (obviněnému) a pro určitý čin trestný (v **p-m v.** určitost v tom i onom směru není nezbytnou); a 3. jen k návrhu oprávněného žalobce. Zásada obžalovací dochází platnosti v tomto stadiu jen potud, že soud nemůže **p.** vyšetřování zaváděti leč k návrhu oprávněného žalobce, ani je dále konati proti vůli tohoto žalobce. Jinak řízení má i tu ráz