

totiž na dél celé prostranství od vnitřní strany nynějšího druhého dvoru záměckého, a to hned od výstupku, ve kterém stojí císařská kaple nyní tak zvaná, až k posavadní zadní bráně na straně východní nad starými schody záměckými, na šíř pak celou šířku hřbetu hory záměcké. Na západní straně od hradu byl přes šířku záměcké hory udělán příkop, přes který vedl most ku předním vratům. Zadními čili menšími vraty na východní straně vycházelo se na úzké a schýlené prodloužení záměcké hory, jemuž se říkalo *Opyš*, to jest tolik co ocas hradu. Vnitřek hradu byl prvotně, jak se zdá, jedním prostranstvím, toliko po stranách rozličnými staveními obejmutým, mezi nimiž přední místo zaujímal dvůr čili palác knížecí na polední straně na místě posavadních starších částí residence císařské. Není známo, zdali kdy v prostředku prostranství toho stál snad nějaký chrám pohanský; toliko nazývalo se jistě vyvýšené místo v něm památným lakýmsi starodávným jménem *Žiži*. První křesťanský kníže *Bořivoj* vystavěl podle starého podání ve hradě Pražském nejprve kostel *Panny Marie* hned na cestě, když se vstoupilo předními vraty, což prý byl druhý kostel v Čechách hned po prvním kostele sv. *Klementa* na Levém Hradci, vystavěném též od *Bořivoje*. Druhý syn *Bořivojův*, kníže *Vratislav I.*, vystavěl potom skoro v prostředku tehdejšího hradu kostel sv. *Jiří*; syn pak jeho, sv. *Václav*, slavnější kostel sv. *Víta* na místě před nynějším kostelem toho jména (930—931). Kostel tento stal se za knížete *Boleslava II.* sídlem biskupství pražského (973) a byl později ve větším rozměru zcela nově založen od knížete *Spytihněva II.* (1060), po jeho pak smrti (1061) dostavěn nástupcem jeho *Vratislavem II.* Cetné kněžstvo, které při něm bylo nejspíše již za sv. *Václava*, řízené proboštem, uspořádáno jest za panovníka posledně řečeného výtečným proboštem *Markem* (od r. 1068) ve sbor kanovníků čili kapitolu podle novějšího způsobu v církvi západní. Oslaven tělem sv. *Václava*, v něm pohřbeným, navštěvován byl již v X. stol. od poutníků netoliko domácích, nýbrž i z okolních zemí německých. R. 1039 kníže *Břetislav* uložil v něm také tělo svatého *Vojtěcha*, přivezené z Polska. Při kostele sv. *Jiří*, v němž pohřbena byla prvomučnice česká, sv. *Lidmila*, založen jest zároveň s biskupstvím pražským první klášter v Čechách, jeptišek řádu sv. *Benedikta*, jejichž první abatyši stala se *Mlada*, jinak *Maria*, dcera knížete *Boleslava II.* (973). Do knížete *Oldřicha* kostel sv. *Jiří*, později pak kostel sv. *Víta* byl obyčejným pohřebním místem knížat českých. Vedle kostela sv. *Víta* nacházel se dvůr čili palác biskupův, a rovněž měli probošt, děkan, kanovníci a jiné duchovenstvo téhož kostela příbytky své ve hradě. Hlavně pak byl hrad obydlen úřednictvem a služebnictvem, náležejícím buď ke knížecímu dvoru buď ke správě župy pražské, to jest větším dílem brannou družinou vyššího i nižšího řádu, na které spočívala

jak výkonná moc při vnitřní správě, tak také hlavní obrana země. Pro potřebu dvoru knížecího a této družiny nacházely se ve hradě zásoby všelijakých věcí, potrav, nápojů, šatstva, zbraní atd., a chován proto také jistý počet řemeslníků rozličného druhu, kteří pro ně pracovali ve službách knížete. Palác knížecí na hradě Pražském byl od starodávna také místem nejvyššího soudu zemského; v něm a podle potřeby snad také někdy na samém prostranství v hradě shromažďovaly se sněmy svolávané od knížat; uprostřed pak prostranství tohoto mezi palácem knížecím a kostely sv. *Víta* i sv. *Jiří* stála kamenná stolice knížecí, na kterou stavení bývali knížata při svém nastupování v panství s hlučnou při tom slavností národní.

Výše hrad zaujímal hned od počátku celé místo své na ostrohu, který se končí strmou skalou zaraženou do řeky *Vltavy*. Na jediné straně, kdež ostroh souvisel s vysočinou odtud se začínající, byl udělán příkop, přes který vedl most do jedné vlastní brány vyšehradské; mimo to byly jen asi dvě fortny, po kterých se mohlo vcházeti do hradu. Opevnění Vyšehradu pokládalo se vůbec za silnější než hradu Pražského. Vnitřní spořádání bylo podobné jako ve hradě Pražském. Bylť i tu starodávný palác knížecí, na místě, kdež jest nyní zbrojnice císařská, a rovněž jiná stavení pro úřednictvo a brannou družinu knížecí, která bývala více neb méně četná, jak kdy buď kníže sám přebýval tu s dvorem svým, buď zase jen župní úřednictvo. I zde budovy tyto zaujímal prvotně jen okraj hradu; v prostranství vnitřním mezi nimi bývalo snad za pohanských časů místo zasvěcené modloslužbám; později počaly se tu zdvihati chrámy křesťanské. První byl nepochybně kostel sv. *Klementa*, ač jest první písemná paměť o něm teprv z r. 1215. Svatý *Vojtěch* vysvětil později kapli sv. *Jana* evangelisty v samém paláci knížecím. Slavnější chrám založil konečně kníže *Vratislav II.* (1070) na jméno sv. apoštolů *Petra* a *Pavla* a při něm bohatou kapitolu s proboštem, děkanem a 12 kanovníky, kteráž papežským povolením vyňata jest z moci biskupa pražského a podřízena stoliči papežské prostředně. Starodávného založení byly též kaple sv. *Maří Magdaleny* (ponejprv r. 1130) a kaple sv. *Martína*, zachovaná posud ve staré okrouhlé stavbě své. Oslavení Vyšehradu nádherným založením *Vratislavovým* zavadlo nejvíce podnět potomním několika knížatům k častějšímu přebývání na Vyšehradě; zvláště knížata *Vladislav I.* a *Soběslav I.* měli tu skoro stále sídlo své. Toho času chovaly se ještě lčené střežive *Přemyslovy* v komoře knížecí na Vyšehradě.

O podhradí pražském nemáme určitých zpráv, ve kterém čase vzalo první nějaký počátek, ani jak ho část' po části zvolna přibývalo. Tolik však vychází na jevo, že za času letopisce českého *Kosm* (+1125) a nejspíše již o sto neb více let dříve, tedy asi za času knížete *Boleslava II.*, táhlo se po obou stra-

nách Vltavy, a sice po pravé straně při samé řece téměř nepřetržitě od Vyšehradu až k písčitému ostrovům pod Bubny, ano v místech nynějšího Starého města Pražského rozkládalo se také do šířky tou měrou, že zaujímalo již tehdy největší část nynějšího objemu tohoto města. Poněvadž pak růst hlavního města byl nepochybně v jistém poměru s pokrokem sestředování knížecí moci vnitřní země i s šířením se tehdejší říše České daleko přes hranice země České, lze souditi, že se počalo osazování v pokradi pražském dílem již nejspíše za časů pohanských, velké pak ono rozšíření jeho hlavně dokonalo se v časích slavných dvou Boleslavů, kteří krom Čech panovali Moravě, Slovensku, Slezsku, Malému Polsku, ano krátký čas i některé části krajiny ruských v nynější Halici.

Na pravém břehu Vltavy připomíná se pod samým Vyšehradem, kdež jest nyní VI. část Prahy, již r. 1090 ulice Vyšehradská jako osada znamenité zámožnosti. Odtud hned dále táhlo se Podskali, jako ves, dle první zmínky od r. 1199. Na skalice nad ním, od které vzalo své jméno, stál starý farní kostel sv. Kosmy a Damiana (1178); rovněž pak ze čtyř farních kostelů podskalských, sv. Vojtěcha (1362), sv. Mikuláše (1348), sv. Jana (1341) a sv. Antonína (1360), ač teprv později se připomínají, snad aspoň dva neb tři pocházely z časů mnohem dávějších. Na návrší Zderazské m děje se ve XII. stol. zmínka o kostelích sv. Václava (1180—82) a sv. Petra (1115), při kterémžto poslednějším jmenovaném založen r. 1190 slavný klášter křížovníků hrobu božího. Pod Zderazem na břehu Vltavy připomínají se mlýny již r. 1178; a zdá se, že od nich dolů po řece táhly se již tehdy ulice jircháří v Podzderazí, jakožto osada kostela sv. Vojtěcha, ač o nich i kostele první zmínka jest teprve z r. 1333. Opodál od nich stál již r. 1115 kostel sv. Michala v Opatovicích, při němž toho času vzala začátek vesnice t. jm. na půdě darované klášteru benediktinskému v Kladubích. O zalidnění v místech nynějšího Starého města svědčí zpráva Kosmova o velké povodni r. 1118, která mnoho kostelů, domů a chýší v podhradí pražském pobrala. Bylo tedy již aspoň tehdy více kostelů a mnoho stavení v částech podhradí velké vodě vydaných, které hlavně do těch míst připadají. Stály tu nejspíše již tehdy kostely sv. Kříže menšího (1. zmínka r. 1369), sv. Ondřeje (1. zm. 1165) a sv. Jana na Zábřadli (1. zm. r. 1320), vše v nynější ulici Karoliny Světlé, sv. Filipa a Jakuba (1357) na Betlemském plácku, sv. Klementa (1226), sv. Martina menšího (1332), sv. Valentína (1253). O rozličných ulicích v podhradí pražském zmiňuje se Kosmas již r. 1092, kterak jimi kníže Břetislav II. konal svůj vjezd do P-hy u veselých slavnostech. Ve větším vzdálení od P-hy jmenuje se již r. 1187 kostel sv. Martina, později »ve zdi« řečený (blíž nyn. Peršteina) s újezdem čili ohozem dle něho nazvaným, který dosahoval z nynějšího

Starého města až něco dále ven do krajiny mezi Spálenou a Širokou ulicí na potomním Novém městě; a újezd tento náležel již před tím Adelheidě, manželce knížete Soběslava I. (†1140). Rovněž tak starodávne byly nejspíš kostely Matky boží na Louži (1. zm. r. 1332), sv. Linhartu (dávno před r. 1298) a sv. Michala (1. zm. 1311) blíž starého tržiště, t. j. nynějšího náměstí Staroměstského, kteréžto se častěji připomíná za času Kosmy (1108). Byloť to místo určené jak ku prodeji každodenních potřeb, tak k vyhláškám veřejným, ano i k vykonávání poprav a jiných tělesných trestů na zločincích. Východně od tržiště tohoto připomíná se ponejprve za knížete Bořivoje II. (1100—07), ale stál dávno před tím dvůr čili Týn pro cizí kupce, do kterého vjížděli se zbožím svým k zaplacení povinných cel, prve než směli vyložití na prodej; před tímto pak dvorem kupeckým stál špitál pro cizí přichozí i také pro chudé s kostelem Panny Marie, jež kníže Soběslav I. r. 1135 přivtělil ku kapitole vyšehradské. Zdá se, že Týn stál tehdy na konci podhradí v té straně, jakož také nynější ulice Železná a Melantrichova, vycházející z tržiště, vedly již ven z podhradí. Naproti tomu na straně půlnoční od tržiště vztahovalo se podhradí mnohem dále. Tam přebývali Židé, kteří se v Čechách výslovně připomínají již za času sv. Vojtěcha, v ulici Židovské, t. j. v místech posavadního Židovského města, kdež se připomíná škola čili synagoga židovská již r. 1124. Rovněž byla snad aspoň částečně zalidněna část města nynějšího pod Židy, kdež se farní kostel sv. Haštala jmenuje ponejprv r. 1234. Že pak rovněž i Dlouhá třída byla od starodávna jednou z hlavních ulic v podhradí pražském, dá se souditi z dávnych zmínek o Poříčí, kteréž, jsouc mnohem dále na východ vzdáleno od tržiště, nicméně připomíná se již r. 993, tedy za času Boleslava II. Asi tak dávno snad již stával kostel sv. Klementa na Poříčí (1. zm. r. 1226), a již za knížete čili krále Vratislava II. (1061—92) vzala počátek osada německá tudíž s farním kostelem sv. Petra. Ve vzdálení od podhradí stála ve vyšších částech nynějšího Nového městamalévesnice řečená Rybník blíž kostela sv. Štěpána také již r. 993, nad níž ještě výše, u bývalé Slepé brány, vystavěla kněžna Alžběta, manželka knížete Bedřicha, kostel sv. Jana na památku vítězství manžela svého r. 1179 nad protivníkem jeho Soběslavem II., od kterého krajíně té říkalo se na Bojišti. Někde na nynějším náměstí Karlově bylo nejspíš místo, na kterém se za času Kosmy (1105) každý týden v sobotu odbyvaly trhy vně podhradí, mezi oběma hrady, Pražským a Vyšehradským.

Na levé straně Vltavy, v okrslku nynější Malé strany pražské, vlyce pod Petřínem na břehu řeky dvě vesnice nebo ulice, Újezd s kostelem sv. Jana Křtitele (1142) a Nebovidy, níže Újezda, které se ponejprv připomínají r. 1235; tamže také podobná menší osada řečená v Trávnice (1088). Níž u Nebo-

vid založil rovněž při řece král Vladislav II. r. 1159 klášter rytířského řádu *Johannitů* s kostelem *Panny Marie*. Odtud pak táhla se širší část podhradí na té straně vzhůru k hoře zámecké, jakž aspoň známo jest, že byla obydlena dávno před r. 1256. Zde stály nejspíš od dáвна kostely sv. Václava ve veliké nyn. úředním domě vedle sv. Mikuláše (1. zm. r. 1358) a sv. Michala (na náměstí Pětikostelském, 1. zm. r. 1309); pod kostelem pak posledně řečeným táhla se rovněž dávno ulice řečená na *Písku* (nyní *Valdšteinská*), jakožto ves náležející klášteru sv. Jiří na hradě *Pražském* (1. zm. r. 1262). Na nejvyšším hřebenu *Petřina* připomíná se již r. 1135 kaple sv. *Vavřince*, prvotně snad ještě vystavěná v lese, který pokrýval široký hřbet jeho. Opodál odtud na hoře *Strahov* řečené založen na začátku panování Vladislava II. (1140) první klášter praemonstrátů v Čechách. Na stráních *Petřina* připomínají se již okolo téhož času (1146) také vinice.

Obyvatelstvo podhradí pražského bylo rozličného stavu a zaměstnání. V některých částech podhradí, které byly jako vsi pro sebe, přebývali rolníci; nejvíce však bylo vždy řemeslníků rozmanitého druhu a kupců, kramářův a jiných prodavačů, tak že *P.* již tehdyž byla nejhlavnějším místem obchodu a průmyslu v zemi. Mezi skrovnými příbytky obyvatelstva hledičio výdělku zdvihaly se však také větší domy a dvory jednotlivých velmožů neb také osob duchovních, při nichž při některých vystavěny jsou i kostely od držitelů jejich, kteříž proto mívali v nich právo podací. Takového původu byly na př. farní kostely sv. *Ondřeje*, sv. *Valentina* a sv. *Linharta*. Krom vyšších takovýchto osob byli obyvatelé podhradí pražského vesměs pokládáni za poddané knížecí, poněvadž půda, na které stály příbytky jejich, byla příslušenstvím hradu a náležela tedy knížeti. Darováním knížecím byli někteří z nich také příkázáni jednotlivým vrchnostem, jakož kapitole pražské, vyšehradské, některým klášterům i některým pánům, tak že odváděli jim, čím prve povinni byli knížeti. Obyvatelstvo toto nemělo, pokud známo, žádného obecního zřízení, nýbrž spravovalo se bezprostředně úředníky hradeckými. S počátku nejspíš *Malá strana*, jakožto na levém břehu *Vltavy*, náležela k župě pražské, *Větší strana*, na pravém břehu, k župě vyšehradské. Ale již za času *Kosmy* počítala se k *Vyšehradu* toliko ulice *Vyšehradská*, totiž malá osada pod samým hradem až ku potoku *Bojišti*; ostatní vše nazývá se podhradím pražským a náleželo tedy ke hradu pražskému. Vlastním představeným, pod jehož správou náleželo celé podhradí pražské, nazývá se za knížete *Soběslava II.* (1174—78) komorník pražský. Jen *Židé*, jakožto národ cizí, měli zvláštní představené čili starší ze svého prostředka, kteří vyše podřízení byli toliko úřadu župnímu. Podobně dostali první *Němci*, kteří se za krále *Vratislava II.* (1061—92) stále usadili v *Praze* na *Poříčí*, svého zvláštního rychtáře

a měli také sami podací kostela sv. *Petra*, který náležel jejich obci.

Jakožto hlavní sídlo panovníků českých bývala *P.* od starodávna místem, ke kterému nejvíce směřovaly útoky cizích nepřátel, jestli že nebyly odraženy hned na pomezí zemském. Ponejprv, pokud stačí dějepisná svědectví, přitáhl král německý *Jindřich I.* až ku *Praze* ve válce s *Václavem svatým* (928). Odtud, jak se zdá, nespátřila *P.* cizího nepřítele, až když mocný kníže polský *Boleslav Chrabrý* r. 1003 na krátký čas zmocnil se panství nad *Čechy* a zalibiv sobě prý ve příjemnosti *P-hy* minil tu vzítí stálé sídlo i usadil se na hradě *Pražském*. Ale na *Vyšehradě* odporovala jemu strana věrná domácímú rodu knížecímú, a již v prvním roce potom (1004) byl *Boleslav* pomocí krále německého *Jindřicha II.* přinucen opustiti *P-hu*, posádka pak polská od něho zůstavená ve hradě poražena a vypuzena jest odtud hned po něm povstáním *Čechů* ve hradě samém i útokem zvenčí. Ve válce s knížetem *Břetislavem I.* přitáhl r. 1041 císař *Jindřich III.* až ku *Praze* a položil se na hoře řečené *Šibenice*; však před útokem na hrad zavřen mir v ležení císařově. V pozdějších časech bojovalo se často o *P-hu* mezi stranami domácími v rozeprách o osazení stolice knížecí, a mnoho při tom záleželo na úřednictvu a branném mužstvu hradu *Pražského* a *Vyšehradu*, kdo jich dovedl obrátiti ke straně své. Ponejprv pokusil se *Svatopluk* jako úředný kníže olomoucký o dobytí sobě panství českého zradou hradčanů pražských a vyšehradských proti knížeti *Bořivoji II.* i přitáhl, spoléhaje na to, s vojskem až ku podhradí, kdež položil se na velkém sobotním tržišti (1105). Tentokrát zklamal se ve svém úmyslu; *Bořivoj* dovedl obě posádky udržeti v poslušnosti; ale již o dvě léta později přitáhl *Svatopluk* po druhé, a *Bořivoj*, skoro ode všech opuštěn, musil se dáti na útek ze země (1107). Podobně točila se rozeprá o nástupnictví po brzké násilné smrti *Svatoplukově* (1109) mezi *Bořivojem II.* a *Vladislavem I.* hlavně o *P-hu* a *Vyšehrad*, když *Bořivoj* nejprve získáním šlechtý hradecké vpuštěn byl do obou hradů, později pak vzdaly se oba *Vladislavovi* následkem násilného zakročení císaře *Jindřicha V.* (1110). Brzy po novém opevnění hradu *Pražského* knížetem *Soběslavem I.* zkusil hrad ponejprv delší a úsilnější obležení knížetem *Konrádem Znojenským*, který se chtěl zmocniti stolce proti *Vladislavovi II.* (1142). Oblehající doráželi na zdi hradecké stroji bořícími a ohnivými šípy, při čemž nešetřeno ani kostela a kláštera sv. *Víta* a sv. *Jiří*; oba dva větším dílem lehly popelem a musily býti nově zase vystavěny. V déle trvajících rozborech po smrti krále *Vladislava II.* byl hrad *Pražský* nejprve r. 1178 obležen knížetem *Bedřichem* proti lidu *Soběslava II.* i vzdán jest pod úmluvou. Již roku potomního 1179 oblehal jej *Soběslav II.* mamě a poražen jest v bitvě vedle samého podhradí pražského v hořejších částech nynějšího *Nového města* svedené na *Bojišti* odtud tak

zvaném. R. 1182 dobyl hradu Pražského Konrada Otto Moravský proti knížeti Bedřichovi po dlouhém namáhání. Daro však obléhal jej o dvě léta později Václav, bratr Soběslava II., v povstání opětém proti Bedřichovi (1184). R. 1191 obdrželi bratři Přemysl I. a Vladislav III. hrad Pražský proti Václavovi, zvolenému tehdy knížeti, po tříměsíčním obležení smlouvu; proti nim pak zase oblehl jej v roce potom (1193) kněz-biskup Břetislav Jindřich a připravil jej ke vzdání smlouvou po čtyřech nedělích. Při všech těchto obleženích neděje se zmínka o obyvatelích podhradí, leč kerak zkoušeli při tom mnoho strachu a úzkosti. Jsouce vydáni téměř bez obrany každému nátisku, trpěli nejspíš také mnoho obyčejných svizelů od násilných bojovníků, ale nápadníkům trůnu samým musilo vždy záležeti na ušetření jich. Pevnější Vyšehrad nebyl nikdy mezi tím časem opravdově dobýván.

Zdá se, že za starších časů obyvatelstvo podhradí pražského slyňulo větší zámožnosti než v dobách, o kterých máme zprávy z letopisu Kosmova. Dobrý stav jeho horšil se však čím dál tím více velikými útlisky župního úřednictva, jehož libovůli bylo vydáno v časích úpadku moci knížecí následkem částých rozepří o trůn. Již za času Kosmy bylo největší bohatství podhradí pražského, jak se zdá, v rukou Židů. Moc jejich klesla později následkem pohrom, které utrpěli nenávistí lidu proti nim, silněji vzburzenou od počátku války křížových (1096). Naproti tomu zmáhala se odtud tím snadněji osada německá v Praze, svobodami jí udělenými lépe než staré domácí obyvatelstvo chráněná proti nátiskům od úřednictva knížecího. Z prvotního sídla svého na Poříčí šířila se vždy dále do vnitřka podhradí přibýváním nových přichozích Němců i některý čas také Vlachů, t. j. vlastně Francouzů z krajiny, ve kterých za příznivějších okolností průmysl a obchod byly již více pokročily, než v zemích západních Slovanů. Od knížete Soběslava II. (1173—78) dostalo se jim stvrzení a rozmnožení privilegií jejich, kterými krom největších věcí byli vyňati z moci úředníků župních a výslovně dopuštěno jim přijímání dalších přichozích z ciziny do své obce a tudy k požívání týchž svobod. Odtud množilo se obyvatelstvo německé v Praze vždy valněji, zvláště za panování prvích dvou králů českých od počátku XIII. stol., Přemysla I. a Václava I., ano již i mnozí čeští obyvatelé podhradí, zámožnější část' totiž, stali se účastni svobod obce německé přijetím do ní. Podhradí pražské téhož času se šířilo zároveň se zakládáním některých nových ústavů duchovních od týchž králů. Již r. 1215 připomíná se komenda Německých rytířů v Praze při kostele sv. Petra na Poříčí, který odevzdán byv řádu tomuto přestal již býti vlastním kostelem Němců pražských, jako již Poříčí nebylo hlavním jejich bydlístem v Praze. R. 1226 dostal zanovín řád dominikánů byla při kostele sv. Klementa na Poříčí, odkud však

krátce potom přenesen jest ke druhému kostelu sv. Klementa blíž mostu. R. 1232 založil král Václav kostel sv. Jakuba menších bratří v místě do té chvíle nepochybně ještě prázdném, na vých. straně od starožitného Týna, a okolo téhož času obdrželi templáři komendu při kostele sv. Vavřince ve vnitřní části podhradí na místě nynějšího dvoru sv. Anny, nejspíš pak zároveň také místo blíže nového kláštera sv. Jakuba nazvané dle nich Templ (1. zm. r. 1267), kdež vystavěli sobě snad dvůr jakýsi, který později rozdělen na městiště a učična z něho nová ulice, řečená Templ. Nedaleko odtud, též v místech, kam podhradí do té doby ještě nejspíš nedosahovalo, obdrželi rytíři Němečtí nové prostrannější bvdlo s farním kostelem sv. Benedikta (na půlnocní straně nynější ulice Královské), když r. 1233 kostela sv. Petra na Poříčí postoupili královně Konstancii, matce Václava I., k jinému účelu. Hned potom založila kněžna Aněžka, sestra krále Václava I., na půlnocním kraji podhradí pražského blíž Vltavy za sv. Václavem dvojí nádherný klášter sv. Františka (1234), jeden panenský řádu sv. Kláry, jehož představenou sama se stala, a druhý menších bratří přísnějšího řádu sv. Františka, při něm pak také špitál pod správou zvláštního bratrstva, kteréž brzy potom, převedeno odtud ke kostelu sv. Petra na Poříčí, stalo se začátkem nové řehole křížovníků s červenou hvězdou (1238). Asi pak zároveň s tímto založením rozšířil král Václav I. podhradí pražské dle návrhu německého měšťana a minciře svého Eberla vysazením tak zvaného nového města Svatohavelského, to jest nového velkého tržiště, zaujímajícího nynější Uhelný a Zelený trh, Rytířskou ulici, Tandlérský a Ovocný trh, jakož jedině souvislé náměstí s farním kostelem sv. Havla v jeho prostředku.

V krátce po tomto posledním rozšíření nebo nemnoho později dal král Václav I. celou nejhlavnější část' podhradí pražského na pravém břehu Vltavy, t. j. celý objem nynějšího Starého města, obejmouti zdí a příkopy, nejprv toliko na straně východní a polední, ježto s ostatních dvou stran, půlnocní a západní, bránila ji řeka; hrazená pak tato část' prvéjšího podhradí nazývala se odtud městem Pražským. Od času obezdění tohoto spatřuje se již pak všechno obyvatelstvo města beze všeho rozdílu národnosti spojeno v jednu obec městskou, na kterou přešla práva posavadní obce německé, jen ještě rozmnožená a dle potřeby nově upravená. Město Pražské jako jiná královská města v zemi, toho času podobným způsobem utvořená, bylo ve všem, co se týkalo správy veřejné, vyňato z moci úřadů župních a postaveno bezprostředně toliko pod moc krále, jehož právo nad městy vykonával hlavně královský podkomorí. Na městském soudě nesoudilo se dle starodávného práva českého, obvyklého při soudech zemských neb župních, nýbrž dle práva, kterému byli prvotní

osadníci němečtí zvykli ve starších vlastech svých, tedy dle práva německého, které se v dalším vyvinutí svém v Čechách nazývalo právem městským. Tim, jakož i prvotní větší zámožnosti při osadnicích německých proti staršímu obyvatelstvu domácímu pojistila se v Praze, jakož i ve všech jiných královských městech v Čechách, na dlouhý čas velká převaha národnosti německé nad českou, tak že se na soudech a v jiném úřadování obecním užívalo skoro výhradně jazyka německého, podobně i ve školách a kostelích městských, ač nezdá se, aby kdy počtem obyvatelstvo německé bylo předčilo nad českým.

Zároveň s obezděním podhradí pražského na pravé straně Vltavy vystavěl král Václav I. nejspíš také věž mostskou na levé čili Malé straně k hájení příchodu k městu odtud. Připomínat se věž tato ponejprv r. 1249. R. 1253 dal král Václav město Pražské ohraditi také na stranách obrácených k řece Vltavě, ač, jak se zdá, toliko jednoduchou zdí a se zanecháním jisté prázdné prostory mezi ní a řekou, kromě při mostu přes Vltavu, ježto starší ohrazení na stranách od řeky odvrácených záleželo v dvojí zdi a dvojm příkopě s mnohými pevnými věžemi a branami, okolo kterých mimo to šla strouha pro odvádění dešťové vody od řeky nad městem až k řece pod městem. Zároveň s tímto dílem opatřil král ještě lépe opevnění předmostí pražského na Malé straně uděláním náspů, zdí a bašt, s jedné stranou od věže mostské okolo kláštera johannitů u Panny Marie konec mostu, s druhé strany okolo novějšího dvoru biskupova vystavěného tudíž před r. 1249, který zaujímal velké prostranství od nynější Mostské ulice až proti klášteru sv. Tomáše, se zahradou sahající až ku břehu Vltavy v té krajině. Nástupce Václava I., král Přemysl čili Otakar II. (od r. 1253), počal hned v prvním čase svého panování přestavovati hrad Pražský, tak že objat jest kolem do kola novou zdí s mnohými věžemi tím způsobem, že se od věže k věži mohli choditi po krytých pavlačích. Některé z věží těch obrácené ke Brusce čili k Jelenímu příkopu zachovaly se do dneška. Po dokonání pak díla tohoto založil Přemysl r. 1257 také v části posavadního podhradí pražského na Malé straně hrazené město, do něhož uvedl nové osadníky německé, vypudiv odtud, jak souvěký letopisec svědčí, staré české obyvatelstvo. Zed' je objímající šla od přední brány hradské dolů přes nynější ulici Nerudovu až k Novému čili Ovocnému trhu malostranskému a po půlnoční straně jeho i odtud dále ulicí Svatopropkovskou až k Panně Marii konec mostu, s druhé stranou zase od zadní brány hradské až k ohradě dvoru biskupova blíž potomního kostela sv. Tomáše. Proti hradu nemělo žádné zdi. Toto město nazývalo se Novým městem pod hradem Pražským čili také Menším městem pražským a obdrželo rovněž svobodné obecní zřízení s rvchtářem a konšely, při tom však na sou-

dech spravovalo se právem Magdeberským. Se vztahem k němu nazývalo se město na pravé straně Vltavy od toho času Větším aneb Starým městem pražským.

Oběma městům dostalo se v prvním století po obezdění jich ještě dalšího ozdobení některými kostelními stavbami uvnitř ohrad jejich. Na Starém městě připomíná se ponejprv r. 1238 kostel kollegiální sv. Jiljí, založený od některého z biskupů pražských. Ještě v předposledním roce života krále Václava I. (1252) počala se stavba nového velkého špitálu křížovníků s červenou hvězdou s kostelem sv. Ducha na břehu řeky Vltavy, vedle samého mostu tehdejšího přes Vltavu čili vedle věže, kterou se naň vcházelo. Král Přemysl II. založil o čtyři léta později (1256) klášter a kostel farní sv. Kříže řádu bratří kajících v Podžidí při samé zdi městské na půlnoční straně města blíž břehu Vltavy. Asi snad okolo téhož času vyzdvižen jest nový farní kostel sv. Mikuláše (1. srp. 1273), založený, jak se zdá, od některých měšťanů pražských a hlavně od rodiny Olbramoviců, kterýž odtud za dlouhý čas byl největším aneb aspoň nejslavnějším z farních kostelů pražských. Bohuslav, syn Olbramův, z téhož rodu měšťanského, vystavěl za času krále Jana špitál pro chudé s kaplí sv. Simona a Judy blíž řečeného kláštera sv. Kříže na místě nynějšího špitálu milosrdných. Jiný pak bohatý měšťan pražský, Mikuláš Rokycanský, společně s Janem biskupem olomouckým, pobočným synem někdy krále Václava II, stal se nedlouho potom (1346) poslední vůlí svou zakladatelem kláštera panenského řádu sv. Benedikta s kostelem sv. Ducha blíž ulice Židovské. Na Malé straně vstavěn jest v Novém městě pod hradem Pražským nový farní kostel sv. Mikuláše blíž staršího kostela sv. Václava (vysvěcen r. 1283), a od krále Václava založen při samé zdi městské blíž dvoru biskupova klášter sv. Tomáše řádu poustevníků sv. Augustina. V obou městech, zvláště pak, pokud se dá pozorovati, na Starém městě pražském, zahušťovalo se v téže době a jmenovitě při šťastném stavu země za panování králů Přemysla II. a Václava II. obyvatelstvo vždy více a protož stavělo se vždy více domů na prázdnějších dotud místech; rozsáhlé dvory při někdejších dvorech panských rozdělávaly se v měštích pro nové domy měšťanské; náměstí a ulice prostrannější zužovaly se, tak že tím způsobem nepochybně již během století XIII. dokonalo se celé ono spleť bludiště ulic větším dílem úzkých a nepravidelných, které krom malých výjimek do dneška spatřujeme. V pamětech 2. pol. XIV. stol. objevují se nám nynější ulice staroměstské již všechny a mimo to ještě i některé nyní zrušené, toliko s největší část' pod jinými jmény. Hlavní náměstí bylo Staré tržiště (nyní Veličké náměstí), na kterém konšelé nejprve r. 1338 zřídili radnici městskou zakoupením domu Vellfa od Kamene vedle samé vnnější věže radnické, a Nové tržiště, t. j. někdy

t. zv. Nové město u sv. Havla, vysazené králem Václavem I. Menší prostranství znameenaná zvláštními jmény byla: *Ovocný trh* (nyní Malé náměstí), *Kurný trh* před kostelem sv. Mikuláše, který později, r. 1346, přenesen jest na nynější náměstí *Linhartské*, *Rynecké u matky boží na Louži* a *trh Uhelný* (nyní *Kozi plácek*). Ulice jmenují se: *Dlouhá třída*, *ulice Celetná*, *Železná s malou Plaierovou* (nyní *Kamzíkova*), *Junošova* (*Sirková*), *Zlatnická* (*malá Jesuitská*), *Noziřská* čili *Ševcovská* (část velké *Jesuitské*), *Kožišnická* (*Řetězová*), *Ostrožná* čili *Platněnská*, *Kostečná*, *Pasířská* (za *Židy*), *Hrnčířská* (ke *Kozímu plácku*), *Sláviččina* (nyní *Plžová*). Jiné nazývaly se větším dílem jen dle nejbližších kostelů, říději dle jiných stavení, však tak, že často týmž názvem rozumělo se více ulic bližších, jakož *Ulice k Týnu*, *Ulice k masným krámům* (které stály již ve XIV. stol. na svém nvnějším místě za zdí tehdejší kláštera sv. Jakuba), *Ulice za sv. Jakubem*, *Ulice sv. Benedikta* (nyní *Královská*), *Svatomichalská*, *Svatojilská* (nyní *Husova*) a za *svatým Jiljím* (nyní *Svatojilská*), *ulice sv. Martina* (*Perštejn*), *sv. Stěpána*, *sv. Filipa* a *Jakuba* (*Betlemský plácek*), *sv. Kříže menšího*, *sv. Ondřeje*, *sv. Jana*, několik ulic u *sv. Anny* a za *sv. Annou*, *Svatoklimentská* (část *Velké Karlovy*), *Svatovalentinská* (nyní *Kaprová*), za *sv. Mikulášem*, za *sv. Duchem*, u *sv. Kříže*, u *sv. Haštala*. Ulicí *Židovskou* nazývala se celá část města výhradně od *Židů* obydlená, mnohem menší než nyní, tak že obsahovala hlavně bývalou *Širokou ulici* na *Židovském městě* a jen několik málo vedlejších. Na *Malé straně* v *Novém městě* pod *hradem Pražským* vedla jedna z hlavních ulic, jako nyní, od mostu mimo dvůr arcibiskupův ke čtyřhranému náměstí čili *ryнку*, v jehož prostředku stál nový farní kostel *sv. Mikuláše* a opodál od něho starší kostelík *sv. Václava*, mezi těmito pak dvěma kostely později vystavěna byla *radnice* i také několik menších domků, jakož i *krámy masné*. Druhá hlavní ulice z náměstí nahoru v stranu západní nazývala se *ul. Strahovskou* (nyní *Nerudova*) z druhých, postranních ulic jedna ulice *Píseckou* (nyní *Svatotomášská*) jakožto vedoucí k bráně, kterou se chodilo do vsí čili již předměstí řečeného *Píseck*. Jak ukazují názvy mnohých ulic staroměstských, vzaté od řemesel, přebývali namnoze řemeslníci jednoho díla větším dílem v jedné ulici pohromadě a prodávali tu své zboží. Podobně, jak řemeslníci v názvích oněch ulic naznačení, přebývali také řezníci větším dílem blíže *masných krámů* svých u *sv. Jakuba*, u *sv. Benedikta*, v stranu k *Dlouhé třídě* a jinde v témž okolí, *soukeníci* nejvíce v ulicích za tehdejším *Uhelným trhem*, kdež na místě nynějšího *obecního dvoru staroměstského* (blíže *milosrdných*) nacházely se *rámy soukenické*. *Krámy* a *domy kramářů* nacházely se v pořadí domu v *ryнку* vedle *radnice* a v *úzké uličce* za *radnicí* proti

kostelu *sv. Mikuláše*; nedaleko odtud byli *věnečníci* čili *vlasaři* a *uzdáři* na nynějším *Malém a Linhartském náměstí*. *Sukna* prodávala se v *dřevěných* a *později* v *novějších kamenných* (1327) *kotcích* před *radnicí* na *ryнку*, a podobně bylo i s některými jinými *prodejí*. Mezi *obyvateľstvem* tímto *řemeslnickým* a *obchodnickým* přebývalo však i nyní v *obou městech pražských*, tak jako *prve* v *otevřeném* ještě *podhradí*, mnoho *osob stavu šlechtického*, jakož i z *vyššího duchovenstva*, majíce tu *domy své*. Kromě *domů* *mocnějších* *takovýchto* *osob* a *nejbohatších* *měšťanů* byla *stavení* toho *času* ještě *větším* *dílem dřevěná*; protož *působily* *požáry* *často* *záhuby veliké*. R. 1291, za *panování krále Václava II.*, *vyhofelo* *celé Staré město Pražské*; a opět r. 1316 *vyšel oheň* v *Židovské ulici* a *spálil* *velkou část* *města* *odtud* *ve směru* *k polední straně* až *ku bráně Zderazské* čili *Svatomartinské* na *nynějším Perštemě*. Také *byly* *ulice* *všelijak neschůdné* *pro rozličné* *přistavky* *k domům*, *vystrkování* *hrdel skleповých*, *vik* *od krámů* *atd.* *do cesty*. Teprv *když* *nedlouho před* r. 1331 *konšelé staroměstští* *počali* *dlaždit* *ulice*, *učinili* *nařízení* *rozličná* *k odstranění* *těchto nepohodlí*, *jakož* *i také* *k zavedení* *větší čistoty* *na ulicích*.

V *částech* *někdejšího podhradí pražského*, které *nebyly* *pojaty* *do ohrady měst*, *nybřz* *zůstávající* *mimo* *ně* *nazývaly* *se* *odtud* *již* *obyčejně* *předměstími*, *staly* *se* *po ohrazení* *Starého a Menšího města* *větším* *dílem* *jen skrovné* *částečně* *proměny*. *Prde* *zdmi* *Starého města* *udělil* *král Přemysl II.* *obci Židů* *království* *Českého* *prostranné* *místo* *na polední straně* *od Ujezdu* *sv. Martina* *mezi* *nynějšími* *ulicemi* *Jungmannovou* *a Spálenou* *k založení* *hřbitova* *nového*, *odkudž* *nazývalo* *se* *potom Zahradou židovskou*. *Jižněji* *odtud*, *blíž* *nynějšího* *Karlova náměstí*, *připomíná* *se* *r. 1281* *ponejprv* *špitál* *pro choré* *s kostelem* *sv. Lazara*, *a* *v místě* *zele-ném* *blíž* *Botiče* *pod Vyšehradem* *připomíná* *se* *r. 1330* *ponejprv* *kaple* *sv. Michala*. *Možná*, *že* *jak* *Podskalí*, *Podzderazí* *a* *Opatovice*, *tak* *i* *Poričí* *během* *té* *doby* *poněkud* *rozšířily* *se* *přes* *skrovnější* *staré* *své* *objemy*, *o* *čemž* *však* *určitých* *zpráv* *se* *nedostává*. *Na* *Malé straně* *připomíná* *se* *na* *Ujezdě* *ponejprv* *r. 1333* *farní* *kostel* *sv. Jakuba*, *t. j.* *někdejší* *kostel* *smíchovský*; *a* *rovněž* *stál* *tu* *nepochybně* *již* *tehdež* *a* *dříve* *také* *kostel* *farní* *sv. Jana evangelisty* (1. zm. 1365), *jakož* *i* *v* *Nebovicích* *kostel* *sv. Vavřince* *pod* *Petrínem* (1. zm. 1370) *a* *doleji* *při* *samých* *zdech* *Nového města* *Malostranského* *farní* *kostel* *sv. Prokopa* (1. zm. 1360), *konečně* *již* *r. 1273* *také* *farní* *kostel* *sv. Petra* *na* *někdejší* *ostrově* *pod* *mostem* *pražským*, *blíž* *nynější* *Železné lávky*. *V* *místech* *nynější* *císařské* *zbrojnice* *na* *Malé straně* *založil* *Jan* *probošt* *vyšehradský* *brzy* *po* *r. 1293* *klášter* *sv. Anny* *jeptišek řádu* *do* *minikánského*, *které* *se* *později* *r. 1313* *přestěhovaly* *ku* *kostelu* *sv. Vavřince* *na* *Starém městě*, *nabytému* *koupí* *od* *rytířského* *řádu*

johannitů, na něž byl spadl po templářích následkem zrušení řádu tohoto (1312), odkudž potom i tento klášter začal se jmenovati dle sv. Anny. Někdy před r. 1329 založen jest také klášter jeptišek sv. Maří Magdalény v Nebovidech na místě nynějších kasáren četníků. Konečně vzala v neznámé čase a neznámým způsobem začátek vesnice Obora v zákoutí pod Strahovem a Petřínem s farním kostelem sv. Jana (l. zm. 1281), dle něhož se posavad nazývá Svatojanský kopeček.

Ve hradě Pražském vystavěl r. 1263 nejvyšší sudí zemský Čiěk novou slavnou kapli Všech Svatých na vých. straně vedle paláce královského, která již za panování Přemysla II. povýšena jest za kapli královskou. Král Václav II. přenesl k ní starožitnou kapitolu mělnickou, s čehož po krátkém čase sešlo zase; později však založil tudíž Karel, syn krále Jana, jako spoluvladař novou zvláštní kapitolu Všech Svatých (1342). Po novém přestavění hradu pražského králem Přemyslem přidány jsou k většímu ještě opevnění jeho r. 1278, neznámo, zdali ještě za živobytí králova čili hned v prvním strachu v zemi po jeho nešťastném pádu, nové dva příkopy před starodávným příkopem na záp. straně, a udělán také příkop před zadní branou hradskou na straně vých. čili na Opysí. Tim stalo se jisté rozšíření hradu; neboť v místě mezi třemi mosty, které vedly nyní do hradu přes příkopy na straně západní, vznikla odtud některá nová stavení. Místo před tímto hlavním vchodem na ostatku hory zámecké zůstávalo tehdáž ještě vždy prázdné; později však, v l. pol. XIV. stol., založil tu některý purkrabí pražský, nejspíš pan Hynek Berka z Dubé (od r. 1321), nové hrazené město řečené Hradčany, poddané potomním purkrabím pražským, k jejichž úřadu toto místo náleželo (l. zm. 1350), s rychtářem, purkmistrem a konšely dosazovanými od purkrabí i také s novým farním kostelem sv. Benedikta. Vztahovalo se od prvního příkopu hradského (mezi nynějším hlavním vchodem zámeckým a arcibiskupskou residencí) jen k začátku ulice Loretánské s jedné strany a ulice Novosvetské se strany druhé, tak že nynější náměstí Loretánské bylo již za příkopem městským, který šel přes sírku hory na straně západní. Vedle zvelebování a šíření hradu Pražského býval naproti tomu starožitný Vyšehrad čím dál tím více zanedbáván této doby. Palác královský, v němž panovníci, pokud známo, nepřebývali již od času Václava L, zpusl, a král Jan daroval zdi z něho zbývající r. 1322 kapitolu vyšehradské. Toliko kapitolní kostel sv. Petra s jinými menšími kostely a s příbytky probošta, děkana a kanovníků ozdobovaly místo jindy živější. Tím samým pokleslo zámožné někdy podhradí vyšehradské za pouhou ves, nazývanou novějším jménem Psáry, která se neznámým nějakým darováním od králů (před r. 1321) dostala též konečně v držení kapitoly vyšehradské. Na-

cházel se v ní farní kostel neznámého založení a také kaple sv. Markěty (l. zm. 1225).

Od skončení někdejších rozepří mezi rozličnými potomky Přemyslovými o knížecí stolec český nastoupením Přemysla I. (1197), od jehož času panovníci čeští již stále užívali titulu královského, požívala P. dlouhý čas mnohem stálejšího pokoje než předtím, jak od domácích rozbřohů, tak od útoků cizích nepřátel. Ponejprv od toho času byl pokoj tento přerušen povstáním královice Přemysla čili Otakara II. proti otci jeho, králi Václavovi, r. 1248. Město, tehdáž již hrazené, i hrad pražský dostaly se po nemalých zmátcích i záhubách nejprve v moc královice. Teprv r. 1249 přitáhl Václav I. proti Praze s pomocí odjinud zjednanými a vjev nejprve do Vyšehradu, který zůstal v jeho moci, potom zase do kláštera Strahovského, pokoušel se i tehdy darmo o opanování sídla svého, až konečně dostal se do města, jak se mysliho, zradou některých měšťanů, potom pak po záhubném boji o věž mostskou na Malé straně a o blízký dvůr biskupův, kterýž při tom zapálen, jal se obléhati hrad, však dosáhl jeho teprv uzavřením míru se synem. Za potomního panování Přemysla II. a zase Václava II. povznesla se P. s kvetoucím obchodem a průmyslem k velikému bohatství, požívajíc všech výhod jako sídlo skvělého dvoru královského, jehož moc vztahovala se skoro stále krom Čech a Moravy také na jiné země rozličné. Staré město, kterému se od počátku žádne jiné v Čechách nerovná velikosti, nabylo již toho času také největší vážnosti mezi druhými městy královskými, tak že k soudu jeho měšťskému dala se z největšího počtu jich odvolání od rozsudků jejich rychtářův a konšelů, vyjma totiž několik měst spravujících se právem Magdeburským, mezi nimi i Nové město pod hradem Pražským, ze kterých chodila odvolání obyčejně ke konšelům litoměřickým. Toliko několikaletými zmatky v poručnické vládě Otty Braniborského na místě Václava II. za mladých jeho let utrpěl blahobyt hlavního města jako celé země. Měšťané pražští, t. j. tehdejší představení obce staroměstské, pomohli nejprve Ottovi Braniborskému zmocnití se města jejich proti matce Václavově Kunhutě, která jim měla vládnouti dle smluv o to učiněných, podkoupeni byvše k tomu od něho darováním statků ze jmění korunního (1279). Později však, když německí měšťané jiných měst královských držením strany s Ottou Braniborským proti panstvu českému hleděli na újmu stavu tohoto zjednatí sobě vliv bezprostředný na vlastní záležitosti zemské, rozpadlo se měšťanstvo pražské mezi sebou na dvě strany, mezi nimiž obdržela vrch strana k panstvu přichýlná; pročež ve všech věcech od panstva proti Ottovi předsevzatých také obec pražská, zvláště Starého města, spolu se účastnila. Podobné strany mezi měšťanstvem pražským vytvořily se také za času rozepří o trůn český po vymření Přemyslovců a za potomního panování Jindřicha Korutan-

ského; při čemž stály proti sobě také dvě nejmnocnější německé rodiny na Starém městě, Velflovici a Olbramovici, každá v čele jedné strany. Velflovici účastnili se spolu s několika jinými měšťany pražskými a kutnohorskými v úkladném zajetí několika nejpřednějších pánů českých v klášteře sedleckém r. 1309 (15. ún.), kterým měla se na slechtě vynutiti nová práva pro celý stav městský v řízení obecných záležitostí země. Páni však, vybaveni ze zajetí smlouvou, které potom nezdrželi, pomstili se protivníkům svým brzy potom dobytím Starého města, při čemž strana Olbramovic držela s nimi. Král Jindřich, který se byl příliš oddal straně panstvu protivné a nyní i sám také brzy s hradem Pražským dostal se v moc pánů, vybavil se z toho zase pomocí vojenskou od markrabí míšeňského. Povstáním strany Velfloviců ve městě usnadnilo se Míšiánům dobytí města, při čemž přišlo k tuhému boji uvnitř na Novém tržišti; hrad pak vydán jest Jindřichovi pod úmluvou, které on potom nezdržel. Po některém čase přišlo k novým bojům ve městě; po marném útoku cizích žoldněřů Jindřichových na věž mostskou na Malé straně, od pana Jindřicha z Lipé osazenou (1310), svedena bitva na hoře zámecké na místě, kde později teprv založeny jsou Hradčany. Lid Jindřichův jest poražen, hrad však obhájěn; toliko město zůstalo v rukou strany panské, jest však ještě jednou pomocí strany protivné v měšťanstvu osazeno novým pomocným vojskem z Míšně. Mezitím obrátili se stavové již ke králi německému Jindřichovi VII. a podali království synu jeho Janovi s rukou Elišky, dcery krále Václava II. Jan přitáhl ku Praze ke konci měsíce listopadu r. 1310 s vojskem cizím i domácím strany své a dobyl města konečně zase pomocí strany Olbramovy, která jemu mezi útokem na hradby otevřela bránu blíž sv. Františka (3. pros.). Jindřich opustil potom i hrad bez další obrany, a král Jan uvázal se v panství. Za rozepří, které po několika letech vypukly mezi ním a panstvem českým, zachovávali měšťané pražští věrnost králi; po konečném však smíření trpěli od něho úkorv takové, že se r. 1319 odvážili sami povstání proti němu ve spolku s několika pány, kteří se ujímali královny Elišky, od Jana nehodně odstrkované. Když však král, popleniv nejprve předměstí pod Zderazem, jakož i statky některých měšťanů ve vzdálenějším okolí, přistoupil k útoku na hradby, strhly se opět rozmišky mezi starými dvěma stranami v měšťanstvu samém, a po slabé obraně vzdalo se město pod úmluvou, které král celkem nezdržel. P., jako městský stav vůbec, trpěla potom těžce pod nezřízeným hospodářstvím Janovým a počala se z úpadku toho zdvihati teprv poněmáhu zase za spoluvladařství moudrého syna jeho Karla, který konečně celou vnitřní správu země ještě za živobytí otce potáhl do rukou svých.

Za panování Karla IV. došla P., jako země česká vůbec, nejvyššího povznesení svého

co do vyvinutí všech zřidel hmotného i duchovního blahobytu. Zamýšleje neozromantější nařízení k tomu cíli směřující, z kterých dalo se předvídati znamenité rozmnožení obyvatelstva, uzavřel Karel IV. předně nové velkolepé rozšíření hlavního města svého i učinil hned ve druhém roce svého panování (1348) základ k Novému městu Pražskému vystavěním zdi od Vyšehradu až k řece Vltavě pod Poříčím a rozdělením celého místa od hradeb staroměstských až k této zdi, pokud již nebylo zaujato staršími osadami, na náměstí a ulice. Již v roce před začatím této stavby (1347) byl Karel v místech těchto založil dva znamenité kláštery, karmelitánův u matky boží Sněžné před branou a mnichů slovanských řádu sv. Benedikta, kterým přivítěl starodávný kostel sv. Kosmy a Damiana v nyní tak zvaném Emauze. Více jiných podobných založení učinil během málo let potom k větší oslavě a oživení svého nového města. Již r. 1350 učinil základ ke kostelu a klášteru sv. Karla kanovníků řeholných řádu sv. Augustina na Karlově odtud tak zvaném. R. 1354 založil klášter řádu benediktinského sv. Ambrože blíž Poříčí na místě nynější hlavní celnice, v němž provozovaly se služby boží zvláštním řádem kostela mediolánského; vprvním roce potom (1355) klášter panenský sv. Kateřiny řádu poustevníků sv. Augustina a r. 1360 klášter servitů při kapli Panny Marie na Trávníčku blíž potoka Botiče. Konečně ještě r. 1362 přenesl starodávnou kapitolu sv. Apolináře v Sadecké odtamtud do Nového města Pražského ke kostelu, který od toho nazván dle sv. Apolináře. Hned v prvních letech vyzdvíženy jsou také dva farní kostely sv. Jindřicha a sv. Štěpána, ke kterým největší část nového založení přivtělena jest, rozdělena na dvě osady. Mezi stavěním kostelů a klášterů těchto vesměs nákladných, které se protáhlo po nejdelší čas panování Karlova a dílem i déle, dalo se osazování nového obyvatelstva a stavění domů v místech k tomu vykázaných s takovou pílí, že celé veliké prostranství pro Nové město ustanovené také ještě za času zakladatele samého bylo zastavěno a zalidněno. Hlavním náměstím čili rynkem novoměstským byl tak zvaný Dobytčí trh, nyní Karlovo náměstí; v něm stála již za císaře Karla radnice novoměstská na svém nynějším místě; uprostřed rynku byla postavena věž čtyřhraná, ve které uložil Karel IV. tak zvané svátosti říšské a jiné vzácné ostatky svatých, ku kterým byla slavná pouť každoročně v určitý den, v který se ukazovaly veřejně; později, za panování Václava IV., vystavěna k témuž cíli krásná kaple Božího těla tudíž (1382). Ulice byly již všechny jako nyní, kromě některých menších, buď od té doby zahrzených anebo zase nověji otevřených; toliko nazývaly se dílem jinými jmény než nyní. Příkopem sloula dlouhá řada domů na kraji proti příkopům a zdem Starého města od

jednoho konce města až ke druhému, totiž od řeky Vltavy až zas k Vltavě. Z něho vycházely: Ulice vedle vápenic nyní Uršulin-
ská, nazvaná tak dle vápenic a chiheln na místě), nyní nejvyššího kláštera uršulinek a okolí toho nejbližší Vltavy nad Starým městem, stará ulice Pasířská (nyní Mikulandská), Kovářská, později Flašněrská (nyní Spálená), Charvátova, ulice vedle karmelitánů (nyní Jungmannova), Koňský trh (nyní Václavské náměstí), ul. Křížalova (nyní Panská), Nekázaná, Dlážděná čili ulice sv. Ambrože (Hybernská), Slaměná neb Silinkova a staré ulice na Poříčí, mezi nimiž hlavní Soukenická, jinak Latranská. Z Koňského trhu vedla ulice sv. Jindřicha na Senný trh (nyní Havlíčkově náměstí); hořejší ulice s ní souběžná (nyní Mariánská) slula Chudobice; obě pak byly spolu spojeny ulicí Angelovou (nyní Bředovskou), nazvanou dle zahrady Angela z Florencie apotekáře; ulice Růženná čili Růžová byla o něco později teprv prorážena zahradou faráře svatojindřišského. Ve druhou stranu vedly z Koňského trhu ulice Krakovská, vlastně Krakov, Smečky, ulice Svatoštěpánská a doleji ulice řečená na Jámě, t. j. přední část' nyníšší ulice Vodíčkovy, ze které v pravo vedla nová ulice Pasířská (nyní Palackého). Zadnější část' ulice Vodíčkovy, totiž blíže rynku novoměstského, nazývala se na Louži. Z rynku vedla ke zdi městské na východní straně ulice Žitná a dále ulice Svinská čili Svinský trh až ke bráně téhož jména (potomní Slepé bráně), z ní pak v pravo ulice nyní zahrazená, která slula Krupná. Také ulice odtud výše položené, okolo sv. Kateřiny a na Karlově, byly již za císaře Karla vystavěny a sice mnohem hustěji než za časů pozdějších. Nové město obdrželo hned při založení svém všechna práva a svobody jako město Staré, vyjma jediné, že i z něho jako z jiných měst královských bylo ustanoveno odvolávání k soudu staroměstskému. Později teprv zamýšlel císař Karel spojení Starého i Nového města v jednu obec, a učinil o tom nařízení jisté ke konci r. 1367; ale z příčin nedosti známých nezdařila se tato jednota a jest zase zrušena nezcela po desíti letech (1377). Rychlé zmáhání se Nového města Pražského bylo mezitím pohnutkou Karlovi k rozšíření hlavního města také na levé straně Vltavy. R. 1360 dal za tou příčinou stavěti zeď, začnouc od půlnoční strany tehdejších zdí hradičských nad Bruskou v polokruhu okolo Strahova až na Petřín a po kraji hřebene této hory i konečně po záp. stráni její dolů až k Vltavě na Újezdě, aby tím vznikla větší chuť k stavění a osazování se vnitř této ohrady. Krom jiného zavdalo vystavění této zdi zvláště také příčinu k založení nové osady na Pohorelcích na zemi dilem purkrabí hradu Pražského, dilem kláštera strahovského.

Jednou z nejbližších příčin k rozšíření hlavního města českého bylo Karlovi IV. založení obecného učení v Praze, které zamýšlel

rovněž hned při svém nastoupení v panství. Karel vykonal tento svůj úmysl již r. 1348 a učinil tím P-hu střediskem vědeckého vzdělání netoliko pro své vlastní země, nýbrž pro celou říši Německou a mnohé jiné země okolní. Rovněž stala se P. za jeho času také střediskem krásných umění hlavně stavbami jeho velikolepými. První místo mezi nimi zaujímal nový kostel sv. Víta na hradě Pražském, k němuž Karel položil základ ještě společně s otcem svým r. 1344 zároveň s povýšením biskupství piažského za arcibiskupství; dilo však toto nádherné nemohlo než z části toliko býti vyvedeno za celý dlouhý čas jeho panování. S ním zároveň stavělo se nejen na nových kostelích a klášteřích založených od Karla na Novém městě, nýbrž i na mnohých jiných staršího původu, kdež místo malých budov prvotních počaly se vyzdvihovati větší, aneb dokonávala se díla v předešlých časech započatá. Tak dostavovaly se za času Karlova nové kostely sv. Tomáše na Malé straně, sv. Jakuba, sv. Jiljí i sv. Duchy, u křížovníků s červenou hvězdou na Starém městě, též nepochybně nový klášter kartuziánský na Újezdě, založený posledně králem Janem (1341), novou však zdi Karlovou na Malé straně od ostatní části Újezda oddělený; přestavoval se kostel sv. Petra na Vyšehradě; zvláště pak začala se také nová velkolepá stavba kostela Panny Marie před Týnem (asi r. 1365), podniknutá od měšťanů bohaté této osady. R. 1357 dal Karel IV. stavěti mohutný nový kamenný most přes řeku Vltavu ke spojení Malé strany se Starým městem na místě staršího mostu Juditina, který byl r. 1342 pobořen velikou povodní, a nedlouho potom započal se stavbou staroměstské mostské věže, která ještě předr. 1400 byla dokončena. Jak byl zvláště stavbami těmito podnět dán ke vzdělávání všelikých umění výtvarných, kteráž tudy došla znamenitého rozkvětu, tak dařily se také všechny rozmanité živnosti městské pod pečlivou ochranou Karlovou. Jako sídlo slavného obecného učení, jako hlavní město netoliko zemi koruny České, nýbrž i říše Německé, do kterého Karel IV. pilně vábil knížata německá. aby tu jak nejvíce možná stále přebývali, táhla P. do svého lůna tisíce cizozemců, kteří přinášeli peníze do země, a měšťanstvo bohatlo více než kdy předtím hojným výdělkem z obchodu a průmyslu, který pojištěn byl dobrým pořádkem a pokojem v zemi při veliké bezpečnosti práva zjednané moudrým otcem vlásti.

I za panování krále Václava IV. zachoval se šťastný tento stav věci za dlouhý čas neporušen; díla od Karla započatá dokonávala se neb aspoň pokračovalo se v nich vždy s rovnou pilí; a zdroje zámožnosti obyvatelstva jen částečně v pozdějších letech nového krále poněkud se umenšily. Hluboký pokoj, kterého požívala P. za celého panování Karlova, porušen jest ponejprv za krále Václava IV. různicemi mezi ním a jednotou panskou. Když Václav IV. r. 1394 z nenadání

zajat jest od pánů v Počaplich blíž Berouna a přivezen na hrad Pražský, povstalo měšťanstvo pražské jemu ku pomoci, strojilo se obléhati hrad pány osazený, a jen rozkazy Václava samého, na něm ovšem vynucenými, dalo se uchlácholiti; potom však hned přidalo se k Janovi, bratru Václavovu, který počal boj s pány k vybití jeho. R. 1401, když protivníci Václavovi s vojskem markrabí miseňského a markrabí moravského Jošta přitáhli ku Praze, neodvážili se, jak se zdá, ani opravdově útoku na město, kteréž opět drželo s králem. Toliko při druhém zajetí Václavově bratrem jeho Sigmundem, králem uherským, r. 1402 dali se měšťané dílem snad ze zistných podnětů, ale ještě snad více moci přimět ke spolku se stranou králi protivnou a utrpěli za to za některý čas škody od části šlechty, která jemu zachovala věrnost. Zdá se, že král Václav po prvním zajetí svým vyléhdával větší bezpečnosti pro sebe v přebývání ve městě samém než v paláci svém na hradě Pražském a za tou příčinou nebo z jiného zalíbení zřídil sobě domy čili dvory královské, jeden posud tak zvaný blíž tehdejšího kostela sv. Benedikta (č. 954), druhý řečený »u Černého orla« (č. 922 a 910) na Starém a třetí na Zderaze, kdež bývala při kostele sv. Václava trestnice zemská, na Novém městě.

Mezitím však připravovaly se veliké proměny v Praze ve dvojím směru, které vzaly první začátek za císaře Karla, později pak teprve vždy mocněji se vyvíjely. Jednak zalidňovala se P. čím dál tím více Čechy, jak na Starém a v Menším městě, tak zvláště na Novém městě Karlově, které hned od počátku nebylo, jako jiná města královská v Čechách, popředu určeno pro Němce. České obyvatelstvo domáhalo se následkem toho také práva svého jazyka v jednání před soudy a úřady městskými, jakož i ve škole a v kostele, i jest v tom podporováno od císaře Karla, kterýž v neznámém roce za pozdějšího času svého panování vydal rozkaz, aby na konšelství nebyli dosazováni Němci českého jazyka neznalí. Za krále Václava IV. učiněn v tom pořádek ten, že měli, pokud aspoň známo, na Starém městě konšelé sázení býti vždy polovice Čechů a polovice Němců. Za druhé počalo se v Praze, rovněž pod ochranou císaře Karla a dílem z podnětu od něho, snažení horlivých kazatelů Konrada Valdhausera (od r. 1360), Milíče (od r. 1363) a vždy četnějších potomních následovníků jejich o napravení řádu v církvi a v duchovenstvu. Působením Jana Husa jako kazatele v nově zřízené kapli Betlémské nabylo snažení toto většího rozšíření a živějšího účastenství ve světském lidu a proměnilo pohnáhlou také směr svůj nastoupením na hádky náboženské. Různice mezi národností českou a německou v universitě pražské, které se v jistém způsobu začaly hned v prvních letech panování Václava IV., vzaly nenadálý obrat za příčinou poměru krále k tehdejší dvojici papežské a koncilii Pisanskému, ježto

se pokusilo o urovnání její v ten způsob, že král Václav změnil posavadní zřízení university rozhodným odnětím v ní panství Němcům a přenesení jeho na Čechy (1409). Následkem toho vystěhovali se však mistři a studenti němečtí z P-hy, čímž vzňalo se více než kdy předtím záští mezi obyvatelstvem pražským obou národností, a v universitě vzmohl se více než předtím nový směr ve věcech církevních zastávaný Husem a jeho stranou. Ze sporu, který se již o něco dříve (1408) strhl mezi Husem a arcibiskupem, přišlo r. 1412 k odporu proti moci papežské, za příčinou hlásání odpustkův a křížové války proti králi neapolskému Ladislavovi, a k výtržnostem, pro které konšelé staroměstští z rozkazu králova dali stíti tři mladé lidi, však tím jen rozličili ještě více myslí lidu. Pro zastavení služeb božích, které se stalo z rozkazu papežova, pokud by Hus tu přebýval, kázal král Husovi odjiti na čas z P-hy, ale vynasnažoval se darmo o nějaké narovnání mezi ním a duchovenstvem strany protivné. Upálení Husa v Kostnici (1415) způsobilo větší rozjitznění než předtím. Lid pražský vypudil faráře strany Husovi protivné z kostelů jejich, dosadil jiné sobě oblíbené na jejich místa a přidržel se započaté mezitím (1414) novoty přijímání svátosti oltařní pod obojí způsobou. Když král Václav, který dotud nový náboženský ruch celkem podporoval, konečně z naléhání koncilie, nového papeže Martina V. a krále Sigmunda, bratra svého, počal novoty zamezovati a dal vyhnat faráře zase dosaditi k jejich kostelům: strhlo se z toho rozličné brojení v zemi, konečně pak vypukla bouře v Praze smetáním konšelů novoměstských s oken radnice dne 30. cce 1419 a po náhlé smrti krále Václava brzy po tom přiběhu obrátila se ve mnoholetou válku mezi většinou národu českého a králem Sigmundem i moci papežskou a okolními národy.

První počátky této války způsobily veliké záhuby ve hlavním městě českém. Lid pražský dal se hned při první novině o úmrtí krále Václava opět ve vyhánění nenáviděných kněží a přitom ve vybíjení kostelů i kažení jejich ozdob. V bouře té, kterou povážlivější měšťanstvo brzy zase stavilo, lehl nicméně popelem klášter kartusiánský před Ujezdem malostranským. Nedlouho potom dal se lid Starého a Nového města s pomocníky některými odjinud vedením Žižky a Mikuláše z Husí v útok na Malou stranu a na hrad Pražský, osazené od pánů, které král Sigmund před svým příchodem do země přidal k radě odvodělé královně Zofii, jakožto prozatímně vladače na místě svém. V několikadenních bojích, které z toho pošly, zpusťována jest veliká část města malostranského ohněm položeným jednak od posádky hradecké, jednak od Pražanů, kteří se zmocnili věže mostské, domu Saského, dvoru arcibiskupova i kláštera sv. Tomáše. Tyto záhuby, byvše na onen čas prozatímnými úmluvami zastaveny, opětovaly se v míře

větší, když z jara r. 1420 následkem válečného vtrhnutí krále Sigmunda do Čech Pražané podruhé dali se v obléhání hradu Pražského i také Vyšehradu proti posádkám královým. Nezdášené útoky na hrad mocně hájený i jiné skutky strany protivné popudily vztek obléhajících k novému zuření proti kostelům a klášterům. Klášter Starohovský, klášter řádu johannitův u Matkov boží konec mostu, klášter sv. Tomáše lehly při tom popelem; když pak pro blízkou pomoc od krále Sigmunda musilo se od obležení upustit, vystěhovalo se všecko obyvatelstvo z města malostranského na druhou stranu do Starého a Nového města pražského, a Malá strana obětována jest plamenům, aby neposkytovala žádného příbytku vojsku Sigmundovu, jehož příchod se očekával, vyjma toliko věž mostskou a dům Saský vedle ní, které Staroměstští osadili lidem svým k hájení přístupu na most. Také kláštery jeptišek sv. Anny a sv. Maří Magdalény na Ujezdě jsou tehdy vypáleny. Podobně vypálena jest mezi tím část Nového města od Vyšehradu až ke klášteru Slovanskému, zejména také kostely sv. Jana a sv. Antonína v Podskalí, zase od posádky vysehradské, kteráž do těch stran činila výpady. Obhájci, kteří proti vpádům těmto, aby nezasahovalv dále, vykopali příkop přes šířku města od zdi městské až k Vltavě pod Slovany, rozbořili při tom klášter jeptišek sv. Kateřiny. Ke konci měsíce června přitáhl konečně král Sigmund s velikým vojskem knížat německých před P-hu a jal se obléhati Staré i Nové město v tomto zroušeném obvodu jejich. K obraně P-hy byl však již přitáhl také Žižka s vojenskou mocí bratrstva Tábořského, a král, utrpěv porážku na hoře podnes dle Žizky nazvané, musil od táhnouti s nepořízením. Po vítězství tomto následovalo zrušení ještě několika jiných klášterů v Praze, jichž nemohli usedlejší měšťané ubrániti proti bořické chuti spojenců svých Tábořských a nevázané chasy městské. Tak zbořeny jsou kláštery křížovníků zderazských, dominikánův u sv. Klimenta, kláštery sv. Ambrože a Panny Marie na Botiči; jiné, jakož klášter sv. Jakuba, klášter sv. Františka, panenský klášter sv. Ducha, obráceny jsou k jiným účelům. Důležitější byl však převrat, jež vítězství toto způsobilo v celém posavadním složení obyvatelstva pražského. V povstání proti králi Sigmundovi účastnilo se krom málo výjimek toliko české obyvatelstvo P-hy; němečtí měšťané opustili město v čas příprav k obraně jeho a obrátili se s rodinami svými na blízké královské hrady neb do ležení Sigmundova, doufajíce vítězného navrácení ku příbytkům svým pod jeho ochranou. Nyní prohlásila je obec česká za zpronevěřilé, vypověděla je na vždy z města a uvázala se v domy a statky jejich, kteréž potom prodány jsou ku prospěchu obecnímu. Takovým způsobem skončilo se tehdejší panování Němců v Praze a brzy také v jiných městech královských po dvěstěletém trvání jako jednou ranou osud-

nou. Obec pražská zmocnila se tímž způsobem také všelikých statků klášterů i kapitol a jiných podobných nadání ve městě a v nejbližším okolí i zjedнала sobě tím způsobem ponejprv veliké obecní jmění nemovitě, jakéhož se jí dotud naprosto nedostávalo. V půlčtvrti měsíci po bitvě na Žižkově následovala ještě t. r. druhá porážka krále Sigmunda před Vysehradem, od Pražanů a spojenců jejich obleženým, který se jim následkem toho vzdal a obrácen odtud dílem v sstínu. Pražané a bratrstvo Tábořské postoupili potom v čele strany povstalé proti králi Sigmundovi, ježž moc odtud počala růsti, boj se stoupecí jeho v zemi s největším důrazem. Zmocniliť se největšího počtu měst i také některých hradů královských a přiměli tím teprv největší část panstva českého k rozhodnějšímu vystoupení proti Sigmundovi, až konečně slavně prohlášen jest za szazena s panství na velikém sněmě Čáslavském (1421) a boj proti němu již potom veden ve jměnu země. P. byla mezitím i potom zmitána častěji domácimi rozbroji všelijakého způsobu, a změnila mocí události podstatně způsob posavadní správy obecní, hlavně tím, že rozhodná moc, která dotud vykonávána byla radou a leda staršími obecními, přešla na velkou obec, to jest shromáždění všech sousedů, jehož svolávání vždy častější teprv od těch dob vešlo v obyčej. Pomíjející bylo spojení Starého a Nového města v jednu obec, provedené mnichem Janem ze Želiva, který jako hbitý řečník vládná lidem pražským, tím prostředkem zjednal sobě rovný vliv na obě města. Nicméně však zachovalo se spojení toto, ač ve změněné způsobě, ještě i některý čas po jeho úkladném usmrcení od konšelů se strany jemu protivné (1422); když pak konečně docela zrušeno bylo, pošly z toho různé, ano někdy i zjevné boje mezi oběma městy, hlavně pro nesnáze při dělení zabavených statků klášterských, které se prve byly spravovaly ke společným rukám. S rozbroji těmito světskými a politickými souvisely dílem rozepře náboženské mezi stranou podobojí, spravující se mistry učení pražského, a stranou, která krom přijímání pod obojí způsobou zasedši v jiné ještě novoty, měla za hlavní podporu svou bratrstvo Tábořské. Přese všechny pokusy strany poslední řečené, již nadřoval za svého času zvláště mnich Jan ze Želiva, obdržela vrch a konečně také výhradně panství ve městě strana vlastně Pražská, dle mistrů pražských tak nazývaná. V prvním čase po szazení krále Sigmunda sněmem Čáslavským uvázala se obec pražská sama ve vykonávání práv královských nad městy dobytými cíli vybavenými z panství německých konšelů, kterému všude učiněn konec vypověděním německého obyvatelstva vůbec, kromě pokud chtělo se přiznati ke svátosti pod obojí způsobou. Později však postoupili Pražané práv těchto jak nad jinými tak dílem i nad svým městem Sigmundovi Korvbutoviči jako vladaři zemskému

na místě Vitolda, knížete litevského, jemuž podána byla koruna česká (1422); Sigmund pak zřídil podkomořího a jiné některé úředníky ze stavu panského nebo zemanského k vykonávání práv královských dle starodávného obyčeje. Tím přestalo vůdcovství Pražanů v straně podobojí, ač i potom zaujímali v ní nejdůležitější místo. V boji, jež nechtěl šlechty proti moci bratrstva Táborského způsobila mezi stranou podobojí s jedné a Žižkou i Táboři se strany druhé (1423), stáli Pražané vedle pánů, ale ostatní města královská oddělila se od nich téměř všechna a přidala se k bratrstvům Táborskému a Siročímu; když pak pominulo panství knížete Sigmunda zajetím jeho v povstání pražském r. 1427, byli Pražané sami odkázáni na vyhledávání dobrého přátelství s Táboři a jmenovitě s hejtmanem jejich Prokopem Velikým, kterýž tudy měl hlavní vůdcovství v delší válce s cizími nepřáteli. Teprv když vyjednávání s konciliem Basilejským zavdalo panstvu příležitost k novému pokusu o vyvrácení moci bratrstev, přidali se hned opět Staroměstští ke straně panské, přemohli odpor Novoměstských proti tomu vpuštěním vojska panského do svého města a účastnili se v bitvě u Lipan (1434), kdež strana Táborská konečně podlehla, a ve vyjednávání již také s císařem Sigmundem, který tudy konečně přijat jest za krále (1436) a vzal v Praze sídlo své již při sklonku svého života.

V prvním čase po skončení veliké této války náboženské dělilo se měšťanstvo pražské, jako země Česká celá, na dvě hlavní strany, zápasící mezi sebou o panství. Ačkoli náboženství strany podobojí zůstalo panujícím v Praze, tak že jen v kapitolním kostele na hradě a v několika klášterích toliko, do kterých se mniši směli vrátiti, mělo průchod přijímání pod jednou způsobou: však mezi přívrženci strany podobojí jedni byli vlnější a přátelili se pro své zisky s novou vládou královskou i s přijímajícími pod jednou, druhí drželi se náboženství svého horlivěji a nastoupili z té příčiny brzy zase na nové odpory. Strana prvnější, která se dostala ke konšelství při prvním sázení rad městských králem Sigmundem, utvrdila se v panství tím nabytém hned v roce po smrti jeho násilným zjímáním a vypověděním členějších svých protivníků (1438), a opírajíc se o stranu Menharta z Hradce, jenž jako nejvyšší purkrabí držel hrad Pražský v moci své, provozovala vládu krutou nad městem 11 let, zvláště za bezvlády v zemi, které nastalo po smrti krále Albrechta (1439). Protřzením posavadního řádu podrželi dva náčelníci její úřad purkmistrovský po celý ten čas v rukou svých, na Starém městě Pešík z Kunvalda, jehož bratr Jan byl téhož času nejvyšším podkomořím, na Novém městě Pavel Dětřichovic. Této vládě jejich učinil konec Jiří Poděbradský dobytím P-hy r. 1448. Strana pravých podobojí, ke kterým se znala veliká většina obyvateľstva, obdržela

tím vrch ve městě a zachovala se v moci po celý čas vladarství a potom kralování Jiřího. Teprv za krále Vladislava II. a zvláště od času, co se páni katolíci po míru Olomouckém (1478) smířili s králem, zdvihala se znova strana, která k libosti jim a dvoru královskému počala se kloniti k náboženství pod jednou. Pokusy její o násilné potlačení horlivých podobojí jsou však konečně zmařeny strašlivým povstáním obcí Starého, Nového i Menšího města r. 1483, v kterém vybity jsou radnice všech tří měst a konšelé všickni buď s oken smetáni, buď zjímáni a někteří potom postináni dle rozsudku obcí. Tímto povstáním začala se také doba nejvyššího vyvinutí lidovlády v obecním zřízení pražském. Konšelé a starší obecní podléhali odtud více než kdy předtím bezprostřednímu dohledu velikých obcí, a dohled ten častěji přesahoval meze moudrosti, poněvadž se hlučná shromáždění obecní často řídila více smělymi než povážlivými řečníky. I moc královská mohla méně než jindy brániti, zůstavši od války náboženské znamenité části někdejších práv svých nad městy pozbavena. Tak zejména nenavrátilo se králi od té doby právo osazování čili pronajímání rvčty, které obec mezi válkou byla potáhla na sebe, a rychtář, který býval předtím první osobou v každém městě, drže úřad svůj od krále, stal se již odtud úředníkem obci podřízeným. Podobně zůstaly mnohé někdejší důchody královské z měst již v držení obcí, a větší nezavislost jich na koruně utvrzovala se také tím, že města královská a Pražané v jich čele od války náboženské proti králi Sigmundovi zachovali sobě místa na sněmích vedle stavů panského a rytířského ve všech věcech celé země se dotýkajících.

P. zdvihala se mezitím jen poněmáhle ze ssutin, kterými byla naplněna prvními bouřemi při vypuknutí války po smrti krále Václava IV.

Malá strana zůstala po svém zpuštění v r. 1420 několik let téměř docela lidu prázdna, tak že, pokud známo, do r. 1425 nebvlo vůbec žádné obce malostranské, a protož také obec tato neúčastnila se v hojných tehdejších zábavách jmění kostelního. Až do skončení války byla skoro třetina domů v městě malostranském zase vystavěna, nejvíce v rynku a ve hlavních dvou ulicích k mostu a ke Strahovu (nyní ulici Nerudově); ostatní části města tohoto zůstaly poustkou až do času panování Jiřího Poděbradského, za kteréhož počal se teprv zase zmáhati nový blahobyt; v některých stavělo se ještě později za času krále Vladislava II., totiž ke konci XV. a v prvních letech XVI. stol. Rovněž tak dlouho trvalo nové stavění na Hradčanech, a podobně i vypálená část Nového města pod Vyšehradem teprv po delším čase byla zase vystavěna. Vypuknutím války náboženské zastavily se některé z velikolepých staveb počatých císařem Karlem IV., které o té doby nebyly ještě dokonány, jakož zvláště stavba kostela s v. Víta na hradě Pražském;

a rovněž zůstaly rozbořené chrámy klášterské dílem zříceninami, dílem obnoveny jsou jen částečně a nutně, jak stačily prostředky ochuzených řeholí, kterým náležely. Toliko farní kostely, jakožto vesměs straně podobojí náležející, jsou zachovány. Tak jmenovitě za panování krále Jiřího dokonána velikolepá stavba kostela Týnského. Rovněž jevila se výše povznesená moc obcí pražských v nákladných světských stavbách k ozdobě města. Již r. 1452 položili Novoměstští základ k vysoké věži při své radnici. Rovněž tak skvostně ozdobu dostalo se Starému městu založením věže Nové, která nyní slove Prašná, nad branou, kterou se projíždělo od Hory (1475). Mnoho také se dalo téhož času k ušlechťení náměstí a ulic odstraňováním rozličných krámců nebo jiných sešlých budov, které byly buď na překážku volné chůzi, buď jinak na ohyzdu. Král Vladislav II. zrušil k témuž úmyslu starodávnou zahradu Židovskou na Novém městě a otevřel ulice naskrz ke stavění nových domů (1488). Téhož času založeny jsou vodní věže a počala se ponejprv voda říčná vésti v ulicích do kašen, předně na Starém (1489), potom také na Novém městě (1495). Vodní věž Staroměstská postavena vedle mlýnů u mostu, Novoměstská vedle mlýnů pod Zdeřazem, jak se posud spatřuje. Dobročinnosti měšťanstva povstaly dva špitály nové, jeden u sv. Pavla na Špitálsku, to jest na polích špitálu křížovníků s červenou hvězdou před branou Poříčskou, pro nemocné na novou tehdejší nemoc francouzskou (1594), druhý u sv. Bartoloměje na Novém městě pro zchudlé sousedy (1505). Jak za panování krále Jiřího, tak opět po skončení válek s králem uherským Matiašem za času Vladislava II. zdvíhala se P. nově v živnostech a v bohatství, i množilo se obyvatelstvo a zahušťovalo se tím zvláště Nové město pražské. Od času krále Sigmunda přebýval dvůr královský dle příkladu učiněného prve králem Václavem IV. vždy v t. zv. Dvoře králově na Starém městě, tedy uprostřed měšťanstva, což vedlo i všelijak k důvěrnějším poměrům mezi králi a stavem měšťským. Teprv divoká bouřka r. 1483 zaplášila odtud krále Vladislava, tak že se přestěhoval zase na hrad Pražský. Následkem toho začal se i hrad opět zvelebovati novými stavbami a zejména přestavováním paláce královského, v němž vystavěna toho času krásná síň Vladislava. V pracích těchto, řízených slavným mistrem stavitelem Benešem Lounským (1484 až 1502), neustalo se, i když v málo letech potom (1490) král Vladislav, zvolen byv za krále uherského, přestěhoval se do Uher a odtud jen dvakrát, vždy na krátko, přebýval v královském sídle svém českém (1497, 1509 až 1510).

Pokoj, ve kterém P. nově vzkvétala toho času, porušen jest jen poněkud zase rozepří mezi stavy panským a rytířským s jedné a měšťským se strany druhé o práva obaplná (1502—17). P. stála tentokrát v čele velkého

spolku, jež zavřela všechna města královská k hájení práv svých, jakkoli bylo i měšťanstvo pražské roztržito samo v sobě, jednak lidmi, kteří se pro soukromé zisky neb stranická záští dávali v tajné spolky se stavy vyššími, což pomstěno od obce na některých krvavými soudy, jednak pro nové různice mezi Starým a Novým městem. Města královská zavděčila se mezi rozepří touto králi Vladislavovi pomocí vojenskou vypravenou jemu do Uher za velikého vzbouření selského v tomto království r. 1514, i požila toho rozličnými milostmi, Pražané zejména svobodou sobě udělenou, aby v čas nepřítomnosti královny v zemi obce samy směly sobě sázeti konšely dle zvláštního řádu k tomu ustanoveného. Když pak konečně rozepř se pány a zemany se uklidila smlouvou Svatováclavskou (1517). usnesly se obce Starého a Nového města i mezi sebou o odstranění všelikých příčin nesvornosti, a sice zrušením jednoty, tak že se obě města spojila v jednu obec pod jedním společným úřadem konšelským a rychtářským (1518). K utvrzení jednoty této uzavřelo se zboření zdí a zasypaní příkopů staroměstských, které dotud nepřátelsky dělily jedno město od druhého.

Brzy však po zřízení této jednoty počaly se nové rozbroje v Praze šířením učení Luthérova. Vyznavací a protivníci jeho seřadili se proti sobě dle dvou stran, na které město se rozstoupilo bažením po úřadech měšťských ve spojené obci. Hlavně byl se přičinil o zřízení jednoty Jan Pašek z Vratu, a dosáhl také brzy přízní obce prvního konšelství čili primasství. Když r. 1522 pone prv přijel na lůdy král Ludvík od P-hy a dle mnohých žádostí naň vznášených ssadil všechny tehdejší úředníky zemské, obnovil zároveň, brzy před odjezdem svým do Uher (1523), také radu spojeného většího města Pražského a zbavil přítom Paška nejpřednějšího místa, jmenovav primasem soka jeho Jana Hlavsu z Liboslavě, přívržence nového učení. Vsak při prvním osazení rady obci samou za nepřítomnosti královny (1524) dostal se Pašek opět ku primasství i počal se hned mstiti protivníkům svým pod rouškou hájení staré víry podobojí. Pod krivým obviněním z úkladů, které prý strojil proti vyznavačům starého náboženství, dal jednoho dne zjímati konšely i jiné znamenitější měšťany stran protivní, vypověděl je z města, ač se na ně žádná vina nedokázala, vydal potom v dorozumění s Havlem Caherou, administrátorem kněžstva strany podobojí, jisté artikule ve věcech náboženství, na které každý soused přísahati musil, i pronásledoval zbrání tou jinověrce dalším vypovídáním z města, ano i krutějšími pokutami. Ačkoli král Ludvík sám, poznav nevinu osočených, kázal vypovědění přijmouti zase do města, protivil se Pašek rozkazu takovému, i pokračoval v témž odporu také proti novému králi Ferdinandovi I. (1526), když se rovněž začal ujímati strany potlačené. Ferdinand přestal ze začátku na přátelském vyjednávání

mezi stranami; však když toto nevedlo k cíli, sáhl k ostřejšímu prostředku. Zrušil totiž r. 1528 jednotu mezi Starým a Novým městem, dosadiv zase konšely obzvláště na Starém a na Novém městě, vypustil přitom Paška a docela z počtu konšelů a po opětném vyjednávání s novými konšely rozkázal přijmouti vypověděných do města; a když Pašek i tehdy se pokoušel o pobouření obcí proti tomu, vypověděl jej z P-hy (1529) a Havla Caheru ze všech zemí svých. Zjednav pak sobě tím způsobem poslušensví, zasáhl hloub do posavadního stavu zřízení obecního zakázáním častých shromáždění obce veliké, tak aby obec nesměla býti svolávána od konšelů, leč pokaždé toliko se zvláštním povolením královským. Od té chvíle vynasnažoval se král Ferdinand i rozličným jiným způsobem o povznesení moci královské nad městy, až konečně vzbouření stavů podobojí, znajících se k učení Lutherovu, r. 1547 poskytl jemu v tom největší příležitost. Měšťané pražští učinili začátek ke vzbouření tomtu vynucením na konšelích svolání obcí bez povolení královského a zavřením tudíž jednoty pod příčinou hájení svobod zemských, ke které potom i ostatní města královská téměř všechna a rovněž největší počet pánů a zemanů podobojí přistouplili. Když král Ferdinand po vítězství nad kurfiřtem saským u Mühlberka obdržel pomoc od bratra svého císaře Karla, aby sobě stavy české připravil zase ku poslušnosti, umínil sobě, šetře stavů vyšších, pokáráti hlavně stav městský a rozmnožiti tím moc koruny. Přitáhnuv tedy s vojskem svým ku Praze, když již prve pány a rytíře, vyjma některé hlavnější vůdce, byl přijal na milost, osadil hrad Pražský a Malou stranu bez obrany, Starému pak a Novému městu pohrozil vojskem v okolí rozloženým a děly proti nim zaměřenými, konečně pak obsedal více než 600 nejznamenitějších měšťanů před soudem i mofádným a hrad Pražský: když pak životem svým byvše ujistěni, postavili se a podali se na milost i na nemilost, uložil jim výminky milosti, dle kterých musily obce postoupiti jemu všechněch svých statků zemských, totiž někdy klášterských ve válce za krále Sigmunda zabavených, i jiných mnoha příkoupených od toho času, jakož i také rozličných svých důchodů, vydati jemu veliké své zásoby děl, jiné zbraně a prachu, jichž nastrádání bylo chlubou obcí za desetiletí předešlých, složití mimo to veliké pokuty peněžité, zavázati se na věčné časy k jistým daním z piva čili posudnému, konečně vydati králi všechna svá privilegia ku přehlédnutí a pozměnění. Král Ferdinand změnil posavadní zřízení obcí pražských hlavně dosazením tak zvaných městských hejtmanů a královských rychtářů na Starém, na Novém městě i na Malé straně, kterým uložen byl stálý dohled na správu městskou, tak sice, že bez vědomí královského rychtáře nesmělo býti držáno žádné shromáždění rady městské a jemu, nebo dle potřeby také královskému hejtmanu

prislušelo býti přítomnu seděním a staviti jakýkoli nález, který se mu zdál čeliti proti právům královským. Krom toho odňal král Staroměstským i Litoměřickým posavadní právo, dle něhož šlo odvolání z jiných měst k soudům jejich, i zřídil na místě toho zvláštní královský soud nad appellačními na hradě Pražském pro všechna města království Českého i markrabství Moravského (1548).

Král Ferdinand byl se zavázal stavům českým, hned při svém zvolení na království, přebývati se dvorem svým v Praze; pročež pokračovalo se i za jeho času ve zvelebování hradu Pražského, a jmenovitě počaly se zřizovati zahrady, letohrady a jiné vedlejší budovy při hradě na půlnocní straně Jeleního příkopu, mezi nimiž skvěl se zvláště krásný Belvedere, vystavěný ve slohu vlášském (1534—58), který odtud počal vcházeti ve známost vedle posavadního gotického. Ke spojení nových těchto částí sídla královského se starým hradem dal král Ferdinand I. učiniti most tak zvaný Prašný, přes Jelení příkop. R. 1541 utrpěla P. hroznou pohromu velkým ohněm, který, vzniknuv na Malé straně, ztrávil největší část vlastního Menšího města i hrad Pražský a Hradčany, zpuštěl palác královský i kostel sv. Víta a pohtil také staropamátne desky zemské. Král Ferdinand dal obnovovati stavení královská i kostelní se vši horlivostí, pokud stačily k tomu důchody jeho, avšak kostel sv. Víta již při tom zneřaven jest obnovami, odchylujícími se od prvotního slohu jeho, a podobně pozbyla P. tudy i jiných starodávnejších ozdob svých. I, ohofelé domy měšťanské naproti tomu povznesly se dosti rychle ze spáleniště následkem velikého obecného blahobytu, z kterého se těšila země Česká vůbec toho času, pozivajíc za dlouhý čas téměř úplného míru se všemi sousedy. P. zkvětala zvláště za císaře Rudolfa II., který za celého dlouhého panování svého téměř nepřetržitě sídlil tudíž s dvorem svým, čímž přirozeně táhlo se bohatství do města. I za něho, a ještě i za nástupce jeho, císaře Matiaše, stavělo se na hradě Pražském, tak že zvláště na straně obrácené k městu a Hradčanům dostal poznenáhu zcela nové podoby. Rovněž počaly se na Hradčanech a na Malé straně zdvihati nádherné domy pro blízkost císařského dvora, jakož dům Rožmberský (nyni Svarcensberský, dům Slavatský (nyni Thunovský) v Nerudově ulici a jiných více. Staré město měnilo týmž časem, ač jen částečně a poněnáhu, zevnější podobu svou stavením některých domů na místě někdejších zdí a příkopů městských proti Novému městu. Přebývání domu císařského v Praze přispělo zároveň také k velikým proměnám v obyvatelstvu. Za dvorem táhlo se mnoho cizinců do hlavního města českého, kteří se tu dílem zdržovali dočasně za svými záležitostmi a přispívali ke hluchnějšímu životu ve městě, dílem také osazovali se stále a uvažovali se v rozličné výnosné živnosti. Krom Němců rozšířili se toho času zvláště Vla-

chové, tak že činili dosti znamenitou část obyvatelstva, jmenovitě v Menším městě Pražském. Již r. 1573 zřídili mezi sebou zvláštní bratrstvo vlašské, od něhož potom r. 1602 založen posud t. zv. Vlašský špitál na Malé straně. Vedle toho měnily se také poměry náboženské v Praze. Král Ferdinand I., který hned od počátku svého panování bránil šíření lutheránství ve městech královských, nedopustil nikdy v Praze jiného způsobu veřejných služeb božích než dle řádu starých dvou stran pod jednou a podobojí; od přemožení pak bouře stavovské r. 1547 pečoval i přímo o zvelebení náboženství katolického. Za tou příčinou povolal r. 1556 jesuity do P-hv a vykázal jim ke zřízení kolleje klášter sv. Klementa blíž mostu, odkudž Předěší držitelé, dominikáni, přestěhování jsou (1562) do zrušeného kláštera někdy panen sv. Kláry a menších bratří sv. Františka, založeného někdy kněžnou Aneškou. Jesuité otevřeli v tomto sídle svém nejprve učení v předmětech fakulty theologické a filosofické, počali již r. 1578 stavět nový kostel sv. Salvatora a skupovali pozemky domy v tom okolí k dalším svým účelům, jakož bylo založen konviktu pro mládež jim k vychování svěřenou (1560) a jiného podobného ústavu pro mladíky chudé, kteří se připravovali k stavu duchovnímu (1580). Za císaře Rudolfa II. zavdalo zvláště usazování se cizinců v Praze příčinu k otevření několika kostelů více než dotud pro služby boží katolické. Tak zejména odevzdán katolikům z rozkazu císařova r. 1589 kostel sv. Ducha při zrušeném někdejším klášteře panenském na Starém městě, a hned v roce potom (1590) vystavěli sobě zánovní měšťané vlašští krásnou kapli, tak zvanou vlašskou, vedle samého kostela sv. Salvatora u jesuitů, svěrenou správě tohoto řádu. Později odevzdal císař Rudolf kostel Panny Marie Sněžné na Novém městě františkánům (1603), kteříž počali tu stavět nový klášter (1606) na místě někdejšího kláštera karmelitánů, a kostel i klášter někdy panenský sv. Kateřiny (1612) poustevníkům řádu sv. Augustina od sv. Tomáše na Malé straně Pražské. Okolo téhož času dostal také novější řád kapucínů místo na Hradčanech k založení kláštera a kostela (1600)

Obce pražské po veliké pohromě utrpěné r. 1547 obdržely jen malou částku někdejších důchodů svých zase nappět darováním od cis. Ferdinanda r. 1549; jinak zůstávaly po všechem čas při velmi obmezeném užívání někdejších svobod svých, tak jak jim ztenčeny byly v pokutu tehdejšího povstání. Městské rady byly osazovány jak nejvíce možná osobami zcela oddanými dvoru, jmenovitě také katolickými; správa jmění obecního dostala se větším dílem do rukou jediné osoby, totiž primasa, který se počal více rovnati královskému úředníku než důvěrníku obce. Dohled obcí samých na řízení věcí obecních přestal dokonce; neb shromáždění všeho sousedstva již se nedopouštělo. Ná-

sledkem toho byla neoblíbenost konšelův u větší části obyvatelstva a nespokojenost s nimi, kteráž jevila se zvláště za nových nepokojných časů, ježto se počaly při sklonku panování císaře Rudolfa. V 61. roce po bouři r. 1547 (1608) spatřila P. přede zdmi svými ponejprv opět cizí vojsko, s kterým arcikníže Matiaš přitáhl, aby bratra svého zbavil panství, a druhé, kterým se konečně císař Rudolf opatřil k obraně proti němu. Pražané, majíce v čele svém konšely, kterých smýšlení nevycházel ze smýšlení většiny obyvatelstva, neúčastnili se v jednání, ke kterému sobě stavové protestantští vyhlídli příležitost tuto, žádajíce na císaři svobody svého náboženství, a rovněž zpěchovali se konšelé staroměstští a malostraní v roce potom (1609) účastniti se v jednání o majestát na svobodu náboženství; toliko Novoměstští dali se potrhnutí v to od pobouřené obce své, a radnice jejich stala se sídlem stavů vyšších a zvolených od nich direktorů k zřízení defensi. R. 1611 přitáhlo ku Praze vojsko pasovské, kterým chtěl arcikníže Leopold Styřský císaři Rudolfovi pomoci k dobytí zemí postoupených bratru jeho Matiašovi i ku přivedení stavů českých zase k předešlému poslušnosti. Pasovští dobyli a zdrancovali Malou stranu Pražskou; při útoku však na Staré město přes most vedra se jen malá tlupa jich do města, jest brzy zaskočena, stíhána celým Starým i Novým městem od lidu shluklého a téměř všecka pobita; pobouřená tím chátra městská vybila potom také několik klášterů a povraždila mnichy; Pasovští pak jsou konečně od vyšších stavů, kteří se všech stran s brannou mocí svou spěchali do P-hy, přinuceni k odtažení, a nezdařilé předsevzetí jejich skončilo se úplným odejmutím panství císaři Rudolfovi a povýšením Matiaše na jeho místo. Mezitím ani udělení majestátu císaře Rudolfa nezpůsobilo značných proměn ve stavu náboženství v Praze. Povolení jim daného k stavění protestantských kostelů ve městech užili toliko němečtí protestanti v Praze přebývající vystavěním dvou kostelů k službám božím dle řádů svých. Jeden byl sv. Salvatora blíž kostela sv. Ducha na Starém městě, druhý sv. Trojice na Malé straně; oba jsou založeny r. 1611. Ve starých kostelích pražských všudež bděli o to konšelé dle navedení od dvora, aby nebyly služby boží dopuštěny jinak, než dle starého řádu strany podobojí, jakkoli snad většina obyvatelstva pražského Inula ku protestantství německému Když r. 1618 stavové vyšší návodem defonsorů strojili nové povstání pod příčinou náboženství, odepřeli konšelé, zejména staroměstští, vypraviti posly ve jméno města ke schůzkám jejich v kolleji Karlově a setrvali v odporu tom i po pohružkách jim činěných jak od stavů, tak i od obcí také se bouřících, až do sházení mistodržčích s oken hradu Pražského dne 23. květ. toho roku, po kterém musili se poddati nové vládě direktorů stavovských, asi pak po uplynutí roku konečně ustoupili novým konšelům od

této vlády dosazeným (1619). **P** přijala brzy potom s velikými slavnostmi nového voleného krále, **B**edřicha **F**alckého; přede zmi však jejími vzalo povstání toto nešťastný konec bitvou **B**ělohorskou (8. listop. 1620).

Nyní přišla doba nejtěžších pohrom a nejkluššího úpadku pro město jak pro zemi Českou vůbec. **R**. 1621 byl **S**taroměstský **r**ynk popravěním, na kterém vykrvácelo 27 zajatých hlavnějších účastníků bouře, mezi nimi 12 měšťanů pražských. Potom následovalo pokutování na penězích, kterým stíháno jest sousedství skoro všecko, tak že každý, kdož neomohl dokazati úplné nevinu v povstání, zbaven jest větší neb menší části jmění svého (1622). Po tomto znamenitém ochuzení měšťanstva počalo se obrácením všechněch obyvatelů pražských na víru katolickou, nejprv vypověděním nejpřednějších měšťanů protestantských, potom všechněch vůbec, kdož nechtěli se obrátiti (1626). **P**. pozbyla tím několika set nejzámožnějších rodin svých; ostatní, větším dílem chudší, podvolili se ne uprositelnému rozkazu císařskému. Mezitím bylo zřízení obecní na čas zastaveno tím způsobem, že uloženo radám městským spravovati se bezvýjimečně rozkazy městských hejtmánů a císařských rychtářů. Teprv **r**. 1627 obnovil císař **F**erdinand **I**I. privilegia městská s málo výjimkami ve předešlé způsobě. Krom pokut a zabavování jmění účastníků spiknutí bylo měšťanstvo obtěžováno břemenem velkých vojenských daní a vydržováním vojska císařského, jehož vždy znamenitý počet vkládan byl do města buď stále, buď na pochodech za příčinou válek, které se prodlužovaly, rostouce jedna z druhé. Ještě horší svízele přišly, když v pozdějších letech války třicetileté počalo se štěstí odchylovati od zbraní císařských. **R**. 1631 zmocnili se **P**-hy ponejprv **S**asové, a řádili po více než půl léta tak prostopáše, že se počítalo téměř 2000 domů, ve kterých byli ubytováni, buď zdrancovaných, buď i pobořených. **R**. 1634 přiblížil se velitel švédský **B**anner ponejprv ku Praze, kdež tentokrát odtiskl jej hrabě **C**oloredo v čele oddělení vojska císařského, s nímž zaujal pevné položení na **B**ílé hoře. **R**. 1639 vtrhl **B**anner podruhé do Čech, a páchaje po celý rok strašlivé zpousty a záhuby od jednoho konce země ke druhému, přitáhl dvakrát mezitím také před **P**-hu a pustil střelbu na město. I tyto dva útoky jsou odrazeny; mezitím však trpělo město nemalé útky od vlastních svých obránců, zdivočelých vojáků, zvyklých neméně násilí a loupeží; při všem pak tom musilo měšťanstvo samo se ozbrojiti a býti pohotové pro každou případnost opětého nebezpečství. Prosperita vlastního toho ozbrojení se osvědčila, když při samém již sklonku války **S**védové ještě jednou pokusili se o dobytí **P**-hy vedením **K**önigsmarka, který uživ zrady **A**rnošta **O**ttovského času nočního dobyl **M**alé strany **P**ražské i hradu útokem nenadálým (1648). **S**taré však a **N**ové město bránila se s vytrva-

lostí neobyčejnou více než čtvrt' léta a odolala konečně i pravidelnému obležení předsevzatému od **S**védů s mocí sesílenou, až pak zavření míru **V**estfálského učinilo konec bojům.

Ponevadž nejpilnější úsilí císaře **F**erdinanda **I**I. po bitvě **B**ělohorské obráceno bylo ke zvelebení cirkve katolické v **C**echách, vy znamenávala se doba třicetileté války i celé století potom v Praze nejvíce zakládáními a nadáními k účelům církevním. Největší obliby požíval v tom ohledu řád **J**esuitský. Vypověděn byv za vlády direktorů a **B**edřicha **F**alckého, navrátil se hned po bitvě **B**ělohorské zase do **P**-hy a k jiným svým nadáním, kteráž nyní teprv začala se rozmnožovati náramně, větším dílem na útraty strany přemožené. **J**iž **r**. 1622 odezdal císař **F**erdinand **I**I. **J**esuitům u sv. **K**lementa na **S**tarém městě **P**ražském celou **u**niversity **K**arlovu, odtav ji mistrům strany podoboji, kteří ji vládli od času náboženské války za císaře **S**igmunda; když pak syn a nástupce jeho cí. **F**erdinand **I**II. **r**. 1638 uznal za dobré jinak zase s ni naložiti, skončilo se prozatímne zařízením od něho způsobené po 16 letech konečně zřízením t. zv. jednoty učení **K**arlova a **F**erdinandova (1654), při které **J**esuité podrželi výhradně aspoň dvě fakulty, theologickou a filosofickou, s všelijakými přednostmi. Hojným darováním od cí. **F**erdinanda **I**I., zvláště ze zabaveného jmění účastníků povstání, i od četných příznivců mezi panstvem českým nabyli **J**esuité prostředků k úplnému skoupení všech domů na prostranství nynějšího **K**lementina, tehdaž ve tři ochozy rozdělených, kdež **r**. 1653 položili základ k nové velikánské kolleji i své tohoto jména **S**tavba tato, **r**. 1680 pro jiné příčiny zastavená, započata jest o 30 let později zase (1710) a jest potom po nedlouhém čase dokonána v celé své vnější rozsáhlosti. **R**. 1711 zbořili **J**esuité starodávný kostel sv. **K**lementa při tom to svém hlavním sídle v **C**echách a vystavěli nový velikolepější. **H**ned v prvních letech po bitvě **B**ělohorské dostalo se však **J**esuitům ještě také dvou nových sídel ve hlavním městě českém. **R**. 1625 totiž daroval jim cí. **F**erdinand **I**I. hlavní farní kostel **M**alostranský sv. **M**ikuláše s menším kostelem sv. **V**áclava a jinými staveními uprostřed tehdejšího rynku **M**alostranského, kdež od nich v potomních letech vystavěn veliký dům, t. zv. dům **p**ro fessů , a vedle něho nejprve nový kostel sv. **V**áclava (1628), k němuž přenesli farní práva, později pak nový nádherný kostel sv. **M**ikuláše (1673 až 1752), s velikou kupolí čnející odtud nade všemi stavbami **M**alé strany. **J**enž z farního někdy obrácen v kostel klášterský. **P**odobně daroval cí. **F**erdinand **I**I. **J**esuitům také slavnou kapli **T**ěla **B**ožího uprostřed rynku **N**ovoměstského čili **D**obytčího trhu (1628) a několik domů na témž náměstí, kdež položili základ ke třetí kolleji své v Praze (1633), při níž později vystavěli veliký nový kostel sv. **I**gnatia (1678). **K**romě **J**esuitů těšily se

z přízně císaře Ferdinanda II. také jiné rozličné řehole mnišské a množily se v Praze více než kdy předtím, buď navracováním k někdejšímu dávným sídlům svým, buď zaujímáním nových. Již r. 1620, hned v prvních dnech po bitvě Bělohorské, uvázal se novější řád milosrdných bratří ve starodávný špitál sv. Šimona a Judy na břehu Vltavy v půlnočních končinách Starého města a zůstaten jest napotom v držení jeho s velikým dobrodiním pro chudé nemocné. R. 1623 odevzdal císař Ferdinand farní kostel sv. Václava na Novém městě se sousedními budovami, někdy dvorem krále Václava IV., bosákům řehole sv. Augustina. Potom navrátily se r. 1624 jeptišky řádu sv. Kláry k svému někdejšímu klášteru u sv. Františka, čili, jak se nyní již říkalo, blahoslavené Anežky kněžny na Starém městě, a císař Ferdinand odevzdal dominikánům, kteří tam dotud byli přebývali, někdejší kollegiátní kostel sv. Jiří uprostřed téhož města (1625), při kterém vystavěli sobě nový klášter, k tomu také starodávné farní kostely sv. Stěpána ve zdi a sv. Jana na zábradlí jako filiální. Téhož času (1624) dal císař zánovní protestantský kostel sv. Trojice na Malé straně mnichům karmelitánům, kteříž na památku bitvy Bělohorské nazvali jej novým jménem Panny Marie Vítězné a vystavěli sobě klášter při něm; tak též o dvě léta později druhý protestantský kostel nového založení, sv. Salvatora na Starém městě, novějšímu řádu pavlánů (1626) s domem před ním, dosahujícím na rynek Staroměstský. V roce potom (1627) dostaly se dva z hlavních farních kostelů staroměstských řeholníkům a staly se klášterními, totiž kostel sv. Havla karmelitánům, kteří při něm později založili klášterské stavení na místě někdejšího hřbitova i dílem otevřeného ještě náměstí (1671), a kostel sv. Michala servitům; též obdrželi barnabité starý farní kostel sv. Benedikta na Hradčanech. Roku pak 1628 odevzdán jest i farní kostel sv. Mikuláše na Starém městě praemonstrátům strahovským, kteří zdvihali jakési dávno zastaralé a pochybné nároky k němu. O několik let později přijati jsou do P-hy poněkud benediktini přísnějšího pravidla španělského, jimž císař Ferdinand vykázal sídlo v někdejšímu klášteře slovanském, od té doby Emauz nazývané (1635). Starší držitel kláštera tohoto, tehdejší benediktini pravidla obecného, obdrželi nyní zjednaním císařovým kostel sv. Mikuláše na Starém městě od Strahovských a vystavěli sobě klášter při něm; Strahovským pak dán v náhradu za to kostel sv. Benedikta, někdy rytířů Německých, kdež založili seminář svého řádu a později vystavěli nový kostel na jméno sv. Norberta. Mezitím byli r. 1681 benediktini irští čili hibernští obdrželi někdejší klášter benediktinský u sv. Ambrože na Novém městě, kdež rovněž vystaven později kostel nový pod tímž názvem (1652). Nedaleko odtud založen brzy potom na místě

starodávného špitálu nový klášter kapucínů s kostelem sv. Josefa (1636), kterýžto řád byl v krátce předtím také nedaleko staršího prvotního sídla svého na Hradčanech vystavěl nový nákladný kostel Panny Marie Lorentánské (1626). Po smrti císaře Ferdinanda II. (1637) nastala již pro nesnáze válek tehdejších delší přestávka v hojném tomto množení ústavů řeholních. Později přibýlo jich však ještě o něco více. Za císaře Ferdinanda III. uvedeny jsou předně voršílky do P-hy (1655), kdež přebývaly nejprve na Malé straně, po některém čase však vystavely sobě klášter prostranný na Novém městě (1674) a o něco později také větší kostel při něm (1702). Téhož času vzal začátek také klášter jeptišek karmelitek na Malé straně v místech někdejší arcibiskupské residenci blíž kostela sv. Tomáše (1655) s kostelem sv. Josefa, nejprve ve skrovném přibytku toliko, potom ve větším klášterském domě, jehož stavba dokonána r. 1671. Za císaře Leopolda přibýly k tomu: klášter kajetánů čili theatinů, založený Bernardem hrabětem z Martinic nejprve za městem za branou Strahovskou (1666), odtud pak potom převedený do Nerudovy ulice na Malé straně ke kostelíku Panny Marie Einsidelské, vystavenému na kraji hory zámecké blíž hlavního vchodu do hradu (1672), kromě kterého vystaven později také nový kostel Panny Marie vedle samého kláštera posud stojící (1691); klášter servitů, obnovený při někdejšímu prvotním sídle jejich na Novém městě Pražském na Botiči (1669), a klášter trinitářů, nejprve blíž poslední řečeného (1705), později pak při novém kostele ve Spálené ulici (1708); ještě v pozdější době: klášter alžbětinek na Novém městě s kostelem Panny Marie Bolesné (1719), druhý klášter voršílek na Hradčanech s kostelem sv. Jana Nepomuckého (1728), konečně klášter piaristů na Novém městě na Příkopě (1765). Ze starších řádů v Praze stávajících povznesl se toho času zvláště řád křížovníků s červenou hvězdou k veliké zevnější vážnosti, nejvíce okolností tou, že od obnovení arcibiskupství pražského králem Ferdinandem I. až do konce XVII. stol. všichni arcibiskupové pražští byli zároveň velmistry řádu tohoto a protož vyznamenávali jej všelijak před jinými. Za arcibiskupa a velmistra Jana Bedřicha hraběte z Valdšteina vystaven jest také nový nádherný chrám při hlavním klášteře, jindy špitále pražském, na místě starého nepatrného (1679—88). K vychování náležitého počtu světského kněžstva založil hned r. 1631 arcibiskup pražský Arnošt hrabě Harrach první arcibiskupský seminář v Praze na místě někdejšího Dvora králova vedle Prašné věže, který se již za krále Ferdinanda I. byl dostal do soukromých rukou darováním od něho panu Ladislavovi z Lobkovic (1556). Při něm vystaven také nový kostel ke cti sv. Vojtěcha. Nového založení byly kromě toho také první kostel sv. Jana Nepomuckého v Praze na Skalce proti klášteru Fmauzskému (1730) a kostel

Panny Marie Pomocné na Brusce vedle brány Písecké (1761).

Kolik se povznášelo nových neb obnovených klášterů a chrámů v Praze, tolik neb snad více vystavělo se toho času také paláců vznešeného panstva, které i tehdy, když dvůr císařský od bitvy Bělohorské obvyčejně přebýval ve Vidni, zhusta bytovalo v Praze jakožto vždy hlavním sídle správy zemské, která se i dle Obnoveného zřízení Ferdinanda II. nacházela větším dílem v rukou nejvyšších úředníků zemských ze stavu panského a rytířského v Čechách. Ze všech největší byl palác Albrechta z Valdšteina, vévody Fridlandského, v prvních letech třicetileté války od něho na Malé straně, hlavně na někdejším Malostranském předměstí Písku, skvostně vy-) stavěný. Naposlední místo zaujímala mezi nimi nová residenci arcibiskupská na Hradčanech, vystavěná od arcibiskupa již jmenovaného Jana Bedřicha z Valdšteina (1676—94). Jiných více v nejrozličnějších částech města vyznamenávalo se stavbou nádhernou a dílem umělou. Vedle velkých dvorů panstva a duchovenstva nacházely se naproti tomu domy měšťanské v Praze větším dílem ve stavu bídném, což byl následek obecného ochuzení po válce třicetileté, z něhož nepovzneslo se město ani za dlouhý čas potom. Mnoho stavení zůstávalo v ssutinách, mnoho jiných bylo docela opuštěno a odstraněna jsou časem užitím staviva z nich k jiným účelům. Tak jmenovitě zpusly mnohé ulice i na hofějším Novém městě, tak že kde jindy stávaly domy, spatřovaly se potom jenom ploty zahrad. Na Starém městě naproti tomu dostalo se hned v prvních letech po bitvě Bělohorské mnoho domů do rukou Židů, kteří užili nesnázi křesťanských držitelů ke skoupení jich; čímž Židovská ulice, čili, jak se již říkalo, Židovské město rozšířilo se znamenitě na jih, na východ i na půlnoc. Po záhubách války třicetileté přispěly ke zpusťování města nemálo ještě ohně r. 1689 podložené od najatých paličů francouzských, jimiž ztrávena velká část Starého i Nového města; ke ztencení obyvatelstva zase velký mor r. 1680, který zachvátil 32.000 lidí, a podruhé r. 1713. P. změnía také zevnější podobu svou toho času, když brzy po skončení války třicetileté cis. Ferdinand III. dal na místě někdejších vezatých zdi, ježto obíjaly Nové město a Malou stranu, dělati kolem do kola hrady nového způsobu, kteréžto dílo od něho počaté dokonalo se teprv za vnuka císaře Karla VI. Při tomto novém opevňování P-hy proměnil se zejména Vyšehrad v citadellu, a odstranily se mnohé domy v něm i zříceniny starých budov, kteréž tu stávaly od války za cis. Sigmunda. V novém tomto ohrazení svém zkusila P. také brzy zase nové strasti z válek za času císařovny Marie Terezie. Na podzim r. 1741 opanována jest nejprve od spojených nepřátel, Bavorů, Sasů a Francouzů, a zůstala více než rok pod panstvím jejich, z něhož vybavena konečně po delším

obležení od vojsk královny a nenabytých škodách přítom utrpených (1742). Sotva uplynulo odtud něco více než půldruhého roku, dobyli P-hy Prusové a vydírali na měšťanstvu, kde co bylo, po 10 neděl, až zase přinuceni jsou k opuštění města i země, když udeřila na ně větší moc domácí. Konečně obležena jest P. ve válce sedmileté od krále pruského (1757) po bitvě svedené v blízkém okolí, ve které císařský velitel vév. Karel Lotrinský byl poražen a přinucen zavřítí se ve městě se značnou částí svého vojska. Obležení toto, spojené se záhubnou, skoro každodenní střelbou, která velké škody způsobila na nejpamatnějších staveních pražských, zvláště i na kostele sv. Víta, skončilo se po šesti nedělích následkem slavného vítězství císařských v bitvě u Kolína, kterou král pruský opět přinucen byl opustiti Čechy.

Obce pražské byly v odměnu za veliké oběti vzdané při obraně města proti Švédům r. 1648 od cis. Ferdinanda III. obdržely jistou summu peněz, za kterou Staroměstští a Novoměstští společně koupili sobě blízký zemský statek Libeň (1662) a rozmmožili tím znamenitě stálý každoroční důchod svůj. Ale od převratů, které se zběhly po bitvě Bělohorské, upadalo vždy více zřízení obecní nedostatkem dohledu na rady a úředníky městské od obcí samých. Jmění obecní tedy spravovalo se špatně; představení obce užívali jeho všelijak k získání svým a rovněž kořistili pro sebe i ze všeho jiného úřadování svého, jak nejvíce možná. To zavdávalo časem příčinu vyšším úřadův císařským k většímu vměšování se do záležitostí obecních, než se srovnávalo se starodávnými privilegii městskými Již za císaře Karla VI. (1739) odevzdána jest správa obecního jmění nově zřízené kommissi, skládající se jen s části z osob městských, s části pak z úředníků od královského místodržitelstva. Za císařovny Marie Terezie (1752) nařizeno jest dílem prodati, dílem pronajmuti rozličných majetků obce pražské pod příčinou docilení většího výnosu z nich. Cechovní věci a jiné rozličné, jindy městskými úřady řízené, upravovány jsou téhož času přímo vyššími rozkazy dle všeobecnějších zásad. Konečně zrušeno jest obecní zřízení celé v Praze jako ve všech jiných městech královských prudem velikých proměn v celém zřízení státním, jež provedl císař Josef II. Nařízením císařským r. 1784 zrušeny jsou úřady rychtářů, primasů, purkmistrů i konšelů na Starém, na Novém městě, na Malé straně i také na Hradčanech, a všecka tato čtyři města spojena v jedno pod společným magistrátem, který se napotom neskládal z měšťanů, nýbrž ze zkoušených úředníků císařských, rozdělených na tři senáty: kriminální, judiciální a politický, z nichž poslednímu zejména příkázána také správa důchodů obecních a kterým v čele stál purkmistr s dvěma místopurkmistry, rovněž císařští úředníci. Magistrát tento jest nejprve zvolen od sboru nově utvořeného 40 měšťanů k tomu vyššími úřady vybraných, t. zv. repraesentantů, a týmž způ-

sobem býval doplňován. Však r. 1808 zrušil cis. František I. i tuto formu volení, a purkmistr, místopurkmistři i radové magistrátní dosazování jsou odtud od vyšších úřadů císařských bezprostředně. Měšťanstvo zbaveno jest tudy všelikého vlastního řízení věci svých. Zároveň s tímto převratem politickým provedl cis. Josef II. převrat rovněž tak pronikavý ve věcech církevních. Již za panování Marie Terezie byl r. 1773 zrušen řád jezuitský z obecného rozkazu papežského, a tudy odejmuty jemu kolleje jeho pražské jako všecky jiné v Čechách. Císař Josef zrušil krom toho ještě 22 jiných rozličných klášterů v Praze, dílem nových oněch založení, kterých tolik pilní byli cis. Ferdinand II. a jeho nástupci, dílem i nejstarodávnejších, a nařídil zavření neb i rozboření 43 kostelů, dílem klášterských dílem farních, kterých počet viděl se jemu býti přílišný, i zavedl následkem toho nové rozdělení P-hy na farní okresy, jakož i rozličné jiné řady ve věcech církevních. Zrušené kostely a kláštery i jmění jejich obráceny jsou k účelům a ústavům novějším pod bezprostředním řízením státu, jichžto vypočtení zde opomíjí se, poněvadž náleží do popisu nynějšího stavu P-hy výše položeného.

P. byla novotami císaře Josefa II., nenepodobně jak někdy bouřemi války náboženské za císaře Šigmunda, znešvářena zříceninami a zbavena mnohých vzácných památek stavitelství a jiného starého umění; ale zákony a zřízeními jeho ve všech odvětvích správy státní učiněn byl začátek nového ruchu v průmyslu, v obchodě, ve vzdělání duchovním, který i Praze otevřel dráhu nového zvelevení, ač blahoplné ovoce počalo se zdařile i ukazovati teprv po skončení dlouhých válek francouzských, které brzy po něm opět zdržely všeliký pokrok k lepšímu velikými břemeny uvalovanými na obyvatelstvo. Ponenáhlným zlepšením stavu živnosti množilo se od skončení válek těchto obyvatelstvo a ušlechťovalo i šířilo se město novými stavbami od desítekletí k desítekletí vždy čileji a zvelebovalo se ústavy vědeckými, uměleckými, živnostenskými, lidumilnými všelikého druhu, povstávajícími čím dál tím více zase samostatným přičiněním obyvatelstva. Již r. 1817 byly učiněny některé začátky nového předměstí před branou Poříčskou, jemuž tehdy dle císařovny Karoliny, manželky císaře Františka I., dáno zvláštní jméno Karlín. Během asi třiceti let vzrostlo z něho nové znamenité město fabriční, a druhé počalo se něco málo později zdvihati před branou Újezdskou na levé straně Vltavy, vedle někdejší vsi Smichova, jejíž jméno přešlo na ně. Vnitř města vznikaly větší a pohodlnější domy na místě chudých chatrčí, obnovovaly se celé ulice za předešlých století opuštěné, jakož zvláště v hořejších částech Nového města dokonala se krásná ulice na místě někdejší strouhy, delší Nové a Staré město od sebe, vyplněním místa někdejších zdí a příkopů staroměstských novými domy, zvláště v t. zv.

Nových alejích (nyní Ferdinandově třídě) a na Příkopě (čili Kolovratské třídě), lepší se dlažba, pečovalo se o čistotu a osvětlování ulic. R. 1840 změněna zvláště podoba části města na pravém břehu Vltavy odklizením starých špatných domkův a ohrad a vystavěním krásného nábreží i zároveň železného mostu přes Vltavu. R. 1845 dodalo otevření železné dráhy mezi P-hou a Vídní a vystavění velikého nádraží při městě tím větší podnět ke zvelebování ulic novoměstských novými úhlednými stavbami. Bouřlivý rok 1848 dotkl se i P-hy citelně, když následkem srážky lidu s vojskem o svato-dušních svátcích město jest od zemského velitele knížete Windischgrätze bombardováno, při čemž popelem lehly Staroměstské mlýny i s vodárnou při nich, kteréž však potom úhledněji zase vystavěny. Událostmi r. 1848 navržena jest Praze konečně také aspoň část' někdejší samostatnosti obecní, zrušené vládní soustavou Josefinskou, přenesením správy jmění a jiných záležitostí obecních na nově zřízené, od měšťanstva volené zastupitelstvo s purkmistrem a radou v čele, jehož činnost, přítulena byvší novým pokusem o obnovení úřednického absolutismu za ministerstva Bachova, počala se k obecnému blahu tím radostněji vyvíjeti od nových voleb. 186t, prvního v tom ohledu ovoce diplomu císaře Františka Josefa, vydaného dne 20 října 1860.

Rozhodný obrat ve věcech obecních způsoben byl vydáním cis. diplomu 20. října 1860, jím opět v platnost uváděl se obecní zákon z 19. břez. 1849, resp pro P-hu obecní řád z 27. dub 1850, podle něhož byly vykonány nové volby celého zastupitelstva obecního Jímí dostalo se většiny české straně pokrokové Prvý starosta z tohoto nového zastupitelstva byl Frant Pštross (6 květ. 1861—12 čna 1863) Za něho provedena řada důležitých oprav: zejména zavedena na radnici staroměstské česká jednací řeč, vystavěna (1862) nová brána na Újezdě, nemocnice obch. gremia, založeny sady na Letné, rozšiřovány ulice, obnov ovány historické památky, poskytovány úlevy chudíně v humanitních ústavech, jež v l. 1860—64 převzala obec do vlastní správy. Po Pštrossovi následoval starosta dr — V á c l a v B ě l s k ý od 20. čce 1863—4 list. 1867), za něhož pokračováno v podnicích započatých: zřízena r. 1863 vyšší dívčí škola, r. 1865 pak městská pojišťovna a šk. střední reál. gymn. malo-stranské) T. r. zahájena paroplavba na hořejším toku Vltavy do Stěchovic a 19. říj. položen základní kámen k novému mostu pod Letnou a k obecní plynárně, již počaly se osvětlovati některé ulice pražské dne 28. dub. 1866. Mnohé projekty a podniky přerušeny válkou pruskou, kdy opanována P. od vojsk nepřátelských (8 čce až 18 září), při čemž město utrpělo velkých škod. Dne 3. srpna navštívil P-hu pruský král Vilém I. s říšským kancléřem Bismarckem a po ujednaném smíru v hotelu »u modré hvězdy« (23 srp.), dne

24. října též rak. císař Frant. Josef, jenž obci Praze slíbil darovati (30. říj.) městské hradby a nahraditi válečné útraty, jež činily 550.213 zl. 49 kr., z nichž však obci dostalo se pouze 459.675 zl. 88 kr. Ač za okupace zjednal si o P-hu starosta dr. Bělský zásluhy nesmrtelné, vzdal se dne 4. list. 1867 svého úřadu, ježto vládou dostalo se mu pokárání, že zavedl české velení v měst. sboru granát-nickém. Znenáhla zavládl opět život pokoj-nější, ačkoliv celé čtyřicetiletí následující až po dnešní den lze označiti jako nepřetržitý zápas s fanatickým nepřátelstvím, zlovůlí a slepotou. Zejména proměny učiněné r. 1867 ve státním zřízení Rakouska vzbudily všeobecnou nelibost Čechů. následkem čehož rozpuštěn sněm český a za aery t. zv. »občanského ministerstva« vyhlášen dne 10. říj. 1868 výjimečný stav, jenž potrvál až do války německo-francouzské (1870). Veškeré nové zákony narážely na největší odpor obecnstva, zejména když ústavácká vláda snažila se co nejvíce omeziti samosprávu obce Pražské. Když nařídila starostovi dru Karlu Leopoldu Klauďymu (21 led 1868—23. září r. 1869), aby 50 osob, jež podle jeho přesvědčení volebního práva do sněmu českého neměly, vpsal do volebních listin, vzdal se tento dne 23. září 1869 úřadu, načež nastalo téměř půl roku trvající interregnum. Policii, jež od okupace náležela obci Pražské, převzala vláda opět ve svou správu a město ocitlo se zase v týchž neblahých poměrech, jaké svíraly je od května 1849 do r. 1860, kdy zastavena působnost zákonův o tisku, spolčování a schůzích Nastala opět tak krutá persequce opozičních novin, že, nemožouce obstáti v Praze pro přísnost, utíkaly se do jiných míst. A přese všeliký tento útlisk odevzdán dne 1. květ. 1868 veřejnosti třetí most a dne 16. t. m. položen základní kámen k českému Národnímu divadlu; téhož roku zbudována u Karlova zemská porodnice. Dne 1. pros. 1869 otevřena řetězová lávka přes Vltavu pro pěši a nejvyšším rozhodnutím z 18. dubna 1869 schváleno rozdělení ústavu polytechnického na český a německý. Záhy přesvědčila se vláda, že výjimečnými opatřeními odpor národu Českého nejen se nezlomí, nýbrž ještě sesílí Po důrazném naléhání nového předsedy ministerstva hr. Taaffe zrušen dne 28. dub. 1869 výjimečný stav v Praze a okolí. I pokračováno za starostů Františka Dittricha (14. břez. 1870—28. un. 1873) a Josefa Huleše (24. květ. 1873 až 23. květ. 1876) opět neúnavně ve zvelebování P-hy dílem rozšiřováním dosavadního jejího obvodu, dílem péčí o blaho obyvatelstva. R. 1870 zřízena statistická kommisie a její výkonný orgán statistická kancelář, r. 1871 žen v české v cele s Karolínou Světlou založily »Výrobní spolek český, r. 1872 konána hospodářsko-průmyslová výstava, r. 1873 zakončena nová budova českého ústavu polytechnického na Karlově náměstí a téhož roku (20. břez.) založen k oslavě zasnoubení J. V. arcivévodkyně Gisely městský sirotčinec,

jenž otevřen 15. pros. 1875. T. r. položen základní kámen k dostavění metrop. chrámu sv. Víta a pořádána na počest stých narozenin Josefa Jungmanna slavnost odhalení pomníku. R. 1875 (kdy na hradě Pražském zemřel císař Ferdinand V.) počala činnost městská spořitelna (1. květ., v nynější budově nové od 28. června 1894). Od břehu Poříčského až k býv. Slepé braně na Novém městě zakoupeny a zbořeny hradby, na jejichž místě obec zřídila velikým nákladem městské sady. Zároveň vznikl v těchto místech jak vnitř tak vně města tak čilý ruch stavební, že nepatrná dosud předměstí Král. Vinohrady a Žižkov rychle v těchto stranách se rozšiřovala. Majetníci domů žádali již v l. 1873—74, aby nová část nazvána byla Novou P-hou, avšak žádost stala se bezpředmětnou vastním rozšířením předměstí. Za býv. Koňskou branou prokopán velikolepý tunel, vybijající do Nuselského údolí a spojující staré nádraží státní přes nové nádraží Frant. Josefa s nádražím smíchovským.

Zatím, kdy dne 26. list. 1871 za aery Auer-spergovy na novo svob. p. Koller jmenován byl c. k. mistodržitelem, vrátily se Praze tytéž trudné poměry, kterým byl kabinet Hohentwartův s velikým úsilím nedostatečně učinil konec (viz Čechy str 248). Teprve v čnu r. 1874 život v Praze opět poněkud se uvolnil, ale boj za osvětu a právo jazyka českého obnoven; veden však s úspěchem pouze záporným, totiž odvracováním útoků národních odpůrců. Za starosty Emilianu ryt. Skramlíka (3. srp. 1876—31. srp 1882) zavítal do P-hy v led 1877 generál Černajev, velitel srbské armády ve válce proti Turkům, a bouřlivé ovace, jež jemu vzdávány po několik dnů jako představiteli slovanské myšlenky, způsobily ve vládních kruzích takové zděšení, že vydán rozkaz, aby generál násilně odvezen byl za hranice Dne 1. srp. 1881 přibyl do P-hy korunní princ Rudolf a sídlil tu až do jara 1883, zasnoubiv se s belgickou princeznou Štěpánkou R. 1877 převzata plynárna na Smíchově, vystavěny, resp znovu zřízeny v l. 1877 83 vodárny a přečerpací stanice, počato s upravováním nábřeží Rudolfova a stavbou Rudolfinu na St. městě, odevzdán dne 22. pros 1878 veř dopravě most z Podskalí na Smíchov a nazván mostem Palackého a pronajata státem obci potrovní daň na čáře a dále založena Ústřední matice Školská (1880) Téhož roku dovršena stavba Národního divadla, a když krátce potom (12. srp. 1881) vyhořelo, zbudováno úsilím všech vrstev národu Českého na novo a otevřeno slavnostně dne 18. list 1883 za starosty dra Tomáše Černého (8. říj. 1882 5. září 1885), načež bylo cílem hojných divadelních vlaků ze všech končin slovanského světa. Zatím splněna konečně touha po samostatné české universitě (1882), zřízeno od obce Pražské městské museum (otevřeno 12. květ. r. 1883), jakož i Náprstkovo průmyslové museum (1885), zřízena vychovatelnu v Libni, opraveny věže mostecké a kamenný most, ob-

novena socha Bruncvikova, opravena Prašná věž, radnice staroměstská, vystavěno mnoho nákladných budov školních. Mimo to jako vůbec přičiněním starosty počalo se tehdy již soustavně jednati o připojení předměstí. **P.** značně rozšířena připojením býv. města hory Vyšehradu (28. říj. 1883) jako šesté části města P-hy a Holešovic-Buben (14. pros. 1884) jako části sedmé. Již r. 1882 zakoupen obcí Pražskou Nebozizek a změněn v pěkný sad a r. 1884 též ostrov Žofin. Ku všeobecné lítosti po 3letém úřadování prohlásil dr. T. Černý, že úřadu starosty nadále nepřijme. I byl zvolen Ferdinand Vališ, praž. měšťan a sládek (14. říj. 1885—19. září 1887), za něhož ukončena r. 1886 stavba nové budovy pro chudobec u sv. Bartoloměje. Když koncem t. r. obec Pražská podala J. V. císaři žádost, aby jí přenechány byly aspoň hradby mezi Slepou branou a Karlovem zdarma, nebylo jí nejj. rozhodnutím z 23. led. 1887 vyhověno, nýbrž vyzvána, aby tyto hradby zakoupila. Následkem toho přešly fortifikační pozemky na obec Pražskou teprve za starosty dra Jindřicha Šolce (24. říj. 1887—30. říj. 1893) trhovou smlouvou z 29. ún. r. 1888, když některé části a domy byly z katastru vyloučeny. R. 1888 převzata plynárna v Holešovicích. R. 1889 trestnice Svatováclavská přeložena na planinu pankráckou a na jejím místě vznikly nové úhledné ulice (Jenštejnská ul., Dittrichova, Zahofanského, jakož rozšířena ulice Resslera, Václavská a na Zde raze). Kterak vůbec **P.** s okolím do r. 1890 zmohutněla, patno z toho, že (s 13 okolními polit. obcemi) napočteno celkem 9217 domů (r. 1880: 7556), pročež bývalé snahy o připojení předměstí opět se vzpružily. Ač již r. 1887 sestoupila se znovu za tím účelem kommisce, c. k. min. financí podalo teprve r. 1891 sněmovně poslancův osnova zákona v této záležitosti, jež stala se zákonem dne 30. pros. 1891. Mezitím dovršena nová budova zemského Musea, založena městská knihovna a r. 1892 upraveno okolí zem. Musea v sad nazv. Čelakovského Na opuštěných dřívě baštách rozkvétla nová elegantní část města s řadami vysokých domů. R. 1890 založena v Praze první v Rakousku soukromá střední škola pro dívky »Minervae«.

Zemské jubilejní výstavy r. 1891 účastnila se obec Pražská zejím zřízením pavillonu města P-hy a měst. plynáren. Tehda zřídil inž. Frant. Křížík prvou elektrickou dráhu od hostince na Letné do Král. Obory a poprvé osvětlena firmou Waldek a Wagner třída Bělského, most Fr. Josefa a třída Eliščina světlem elektrickým. Mimo to zřízen byl most pilotový na Františku. Od 1. čce 1893 osvětlovány elektricky i místnosti na Žofině. T. r. zřízena rozsáhlá ústřední tržnice a ústřední jatky. Na Senovážném náměstí postavena budova plodinové bursy. Po usilovných snahách a dlouholetých přípravách (od r. 1885) schválena 11. ún. 1893 osnova zákona o regulaci ašlánního obvodu (St. město, Josefova a částečně i Nové městol. Když dne 4. září 1890

velikou povodní pobořena byla část mostu Karlova, zbudován na rychlo prozatímní most dřevěný a přikročeno ihned k rekonstrukci mostu kamenného, jež slavnostně dovršena již dne 19. list. 1892.

Již r. 1893 pozorovati bylo v Praze též hnutí v mládeži, mezi studentstvem a dělnickým dorostem, vycházející od stoupencův směru radikálně pokrokového (t. zv. Omladina). Hnutí to stupňovalo se v různé protivládní demonstrace a vyvrcholilo se v předvečer císařových narozenin (17. srp.). Manifestační schůze na pamět král. reskriptu, jež měla se konati 12. září na Žofině, zakázána a nad P-hou prohlášen opět výjimečný stav, jež potrvál i za koalického min. Windischgrätzova, až konečně za ministerstva Badeniova 18. říj. 1895 byl zrušen. Významnou manifestací byl za nového starosty arch. Čeňka Gregora (13. pros. 1893—12. pros. 1896) sjezd zástupců českých měst a okresů 5. září 1897 za starosty dra Jana Podlípného (30. led. 1897—18. led. 1900) na Starom. radnici. Brzo na to propukly v Žatci bouře proti Čechům, což mělo za následek v Praze bouře proti vyzývacím studentům německým 28. list. 1897, načež 2. pros. vyhlášen v Praze a v okolí náhlý soud a stanné právo, jež trvalo až do 10. led. 1898, v den zahájení českého sněmu. Po zrušení jazykových nařízení Badeniových za ministerstva Claryho konán v Praze 29. říj. 1899 sjezd zástupců samosprávy městské a okresů, jež vyslovil důrazný protest proti křivdě, která stala se národu českému, jakož i pevné odhodlání ze všech sil zápasiti za práva českého jazyka. Ještě větším dnem protestním byl 19. list. 1899, kdy kromě P-hy ještě v sedmi městech konány sjezdy zástupců samosprávy. Dne 19. led. 1900 ujalo se vesla vládního min. dra Körbra, kteréž projeвило ochotu urovnati národní spor, ale smířovací porady posud neměly úspěchu.

Přes trudné poměry národní **P.** se svými předměstími vzkvétala a vzrůstala měrou tak značnou, že nebyla daleka myšlenka příští »Veliké Prahy«. Po jubilejní výstavě česká práce a česká přičlnivost slavila traumfy své r. 1892 výstavou dra Holuba, r. 1895 uspořádána velikolepá výstava Národopisná, r. 1896 II. výstava lékárnická, r. 1898 výstava architektův a inženýrův a r. 1902 výstava dělnictva, menších výstav v to nečítaje. R. 1896 zřízena ústřední tržnice Staroměstská, vychovatelná muž. Olivových v Říčanech, vystavěna Zemská banka a dne 21. břez. 1897 slavnostně otevřena akademie hraběte Straky pod Letnou. R. 1898 postavena nová budova městsk. musea na Poříčí Ve dnech 18., 19. a 20. čce 1898 viděla **P.** ve svých zdech po 50 letech opět slovanský sjezd a spolu oslavu historiografa Františka Palackého. Dne 27. čce 1898 počala se stavěti česká dětská nemocnice cis. a krále Františka Josefa I., jež vysvěcena dne 26. led. 1902; zřízena r. 1900 veřejná čítárna obecní, jež později doplněna filiálkami v IV a VII. části města, dále vystavěna Živnostenská banka, ke konci

měsíce čna 1901 konán v Praze IV. (I. 1882, II. 1891, III. 1895) v š e s o k o l s k ý s j e z d, k němuž dostavilo se i poselstvo municip. rady pařížské. R. 1898 zbořena Strahovská brána a v místech býv. Mariánských hradeb zbudována r. 1900 nová kadet. škola. R. 1899 zřízen přes ostrov Štvanici, obci zakoupený, nákladný dřevěný most, a r. 1901 za starosty dra V l a d i m í r a S r b a (od 17. břez. 1900) otevřen 12. čna slavnostně za přítomnosti cis. Frant. Josefa na místě bývalého řetězového nový most kamenný u Národního divadla a 1. srpna předsídila se pojišťovna do vlastního paláce na Staroměst. náměstí. P ozdobena koupí sadů Kinských a rozšířena (12. září) připojením Libně jako části osm. dále r. 1902 rekonstruován železniční most pod Vyšehradem na dvoukolejný se dvěma ochozy pro pěši a spojena Libeň s Holešovicemi mostem dřevěným, zřízen samostatný ústav pro bezplatné prostředkování práce a dostavěn na náměstí Karlově rozsáhlý justiční palác. Vůbec zkvěta P. přese všechnu neprížen časů utěšeně. Od r. 1894 pracuje se o kanalisaci podle projektu inž. W. H. Lindleye, boří se poněnáhu t. zv. město Židovské se sousedícím Starým městem, část' čtvrti Vojtěšské (t. zv. assanace), na jejichž místech vznikají nová náměstí, třídy a ulice; od r. 1895 ozářeno náměstí Václavské, odr. 1901 Příkop a Ferdinandova třída světlem elektrickým, r. 1897 (1. září) zavedena okružní elektrická dráha kolem nádraží Frant. Josefa a Olšan, později do Libně a Vršovic a odstraněna poněnáhu stará dráha koňská; proto, jakož i pro elektrické osvětlování a účelům průmyslovým, postavenar. 1900 v Holešovicích elektrická centrála Dne 5. led. 1903 zakoupen obci rozsáhlý pozemek u Prašné brány v místech býv. Král. dvora, pozdější kadetní školy, pro repraesentační dům. Usilovně pracováno též o regulaci Vltavy vnitř města zřízením ochranného přístavu lodního (1896), vorového na Smíchově (1902) a prodloužením nabřeží Rudolfova. Mnoholeté pokusy o zaopatření pitné vody byly aspoň částečně k cíli přivedeny rozvedením pramene v zahradě Kinských na Malou stranu a Smíchov. Záhy bohda spojeno bude město Vyšehrad tunelem vyšehradskou skalou s Podolím, zřízeno ústřední nádraží, obroubena Vltava novým nabřežím, změněn býv. Josefov v nejelegantnější část' města a uskutečněn sen o Veliké Praze.

Městské právo a zřízení.

I. Podle objevené nedávno listiny z r. 1315 (Reg. IV. č. 2128) Staré město Pražské uživalo od počátku svého založení práva města Norimberka a také jiné prameny to dosvědčují, že měšťané staroměstští hleděli ve starší době na soudě i ve správě obecní k ustanovením tohoto práva. (Srv. vůbec Č e c h y, str. 463 a 512.) Z toho lze souditi, že asi při samém utvoření se obce staroměstské v době kr. Václava I. (brzo po r. 1230), kte-

rážto obec povstala z dávné trhové osady kolem velikého tržiště neb náměstí před týnským dvorem kupeckým, byla t a t o obec nadána právem m ě š t s k ý m a tak povýšena na město v právním smysle slova (*civitas Pragensis*) v podhradí pražském. Jsouc založena na půdě královské byla městem královským, jež už ve XIII. stol. zvalo se hlavním městem království Českého. Při přední této obci přes to vše, že dlouho podržovala povahu osobní korporace, nacházíme také od té doby všechny známky středověkého města. Jsouc obehnána od r. 1235 do r. 1253 hradbami a tak oddělena od venkova, tvoří zvláštní obvod soudní a správní, vyňatý z moci úřadů hradských, v němž královský rychtář, jemuž městská rychta na rok neb na delší dobu se pronajímá, vykonává soudní moc trestní i civilní, zejména pokud souvisí s tržištěm. Obec městskou tvoří společnost nebo přísežna jednota měšťanů, kteří teprve pozvolna asi dospívají k t r v a l é organisaci a k pevné formě korporacní. Volit' sobě p ř í s e ž n é (*jurati*) ze svého středu k obstarávání společných záležitostí obecních a správních, jakož i za účelem spolupůsobení na soudě městském. Když instituce jejich se ustálila a došla uznání se strany králů, tu tyto přísežní měšťané, zvaní také konšely (*consules* po způsobě italském aneb i k m e t y m ě š t s k ý m i (*scabini, schepfen*), pokud zasedali na soudě, tvořili stálý výbor nebo r a d u (*consilium*) rychtáře a obce městské. Oni společně s rychtářem a se staršími měšťany (zv. *denom' nati*) spravovali obec a pomoci výsad, jakož i moci práva statutárního snažili se nabytí vládní moci nad veškerým obyvatelstvem městským a rozmnožit i a zabezpečiti samosprávu obecní. Měšťany pak byli členové přísežné jednoty, která jako v jiných městech na jihozápadě a si při samém založení města se utvořila za účelem udržení míru a hájení společných zájmův hmotných. K této jednotě, na níž svazek obecní byl založen, náleželi zajisté všichni vlastníci nemovitosti městským právem se spravujících a všichni ti, kdo zavázali se trpěti s obcí dobré i zlé, zejména nésti sbírky a jiná břemena obecní. Mezi nimi tvořili zajisté většinu trhovci (*mercatores*), t. j. kupci, suknokraječi, kramáři a svobodní řemeslníci, kteří žili z trhu, obchodu a průmyslu městského. Tito jednotlivci záhy osvojili si důležitě korporacní právo kooptace, jež ve století XIV. na jejich místě vykonávala rada, žádajíc, aby nikdo ve městě nesměl zakoupiti městskou nemovitost aneb vykonávati samostatně jako mistr s tovaryši řemeslo, kdo si nezjednal prve práva měšťanského a nestal se tedy členem obce městské. K přísežní této jednotě obecní přistoupili asi také mnozí členové německé obce na Pořiči, kteří byli se přesídlili do středu podhradí k hlavnímu tržišti a zde se zakoupili. Oni již zvali se měšťany a jejich obec městem (*civitas*), které ovšem po založení Starého města stalo se pouhým předměstím jeho zv. »v Němcích«.

OFV.

Tím se vysvětluje, že král Václav I. potvrzuje Němcům pražským dávná jejich privilegia a ustanovil, že mají zůstaveni býti při svých svobodách a také při držení domův a jiných nemovitostí, jichž byli nabylí v podhradí pražském nebo ve vesnicích koupí nebo právem nákupným neb darem od knížat českých. Vše to ztvrdil král Jan r. 1319 obecně měšťanům Starého města, ačkoli obci Starého města už před tím r. 1316 byl potvrdil její práva a svobody. Kromě toho obec staroměstská rozmnožila se o nové měšťany, když se Starým městem za Přemysla II. bylo v jednu obec spojeno nové město kolem kostela sv. Havla, jež bylo povstalo v době asi hrzení města směrem k nynějším Příkopům za krále Václava I. Právě se v listině z r. 1265, ze mincmistr Fberhard, jenž r. 1253 jmenuje se minciřem a měšťanem pražským, spolu s přáteli svými vystavěl nádherně větší část tohoto města a král Přemysl II., tvrzuje novému městu u sv. Havla práva, jež mu byla dřív udělena a jichž užívají i jiná města královská, doložil, že zakladatelé mohou sobě na novém tržišti zřizovati krámce neb kotce anebo snad podloubí. Nová pak tato obec, jež měla povahu zajisté pouhé korporace, spojila se s obcí staroměstskou, se kterou se nalézala v jedné ohradě, asi tím způsobem, že její členové přijati jsou do obecní jednoty hlavního města a pod správou jejího rychtáře městského. Přes všechno úsilí úřadů městských rozšířiti moc svou na všechno obyvatelstvo zůstávala přece značná jeho část zcela neb z části vynata z jeho pravomoci. Zejména duchovenstvo a šlechta spravovaly se vlastními úřady, a soudy, Kromě toho uvnitř hradeb městských zůstávala dávná **o b e c ž i d o v s k á** s rychtářem od krále jmenovaným (od XIV. stol. křesťanem) a staršími židovskými, jež byla přímo podřízena úředníkům komory, a také některá zboží soukromým vrchnostem náležející, na nichž pozvolnu vznikaly zvláštní dvorské osady s vrchnostenskými rychtáři a přísaznými, kterým se říkalo později **p r á v o p o s t r a n n í** (v. t.), zůstávala aspoň ve věcech práva soukromého vynata z práva městského. Jejich osadníci, mezi nimi mnozí nesvobodní řemeslníci a živnostníci, sice zůstávali dlouho ve svazku poddanském k vrchnostem; avšak náležejíce k obyvatelům městským a stávajíce se účastní též výsad městských, dostávali se víc a více do ochranného poměru k obci městské a hleděli osvoboditi se uvolněním svazků poddanských.

Podobné poměry zavládly také na levé straně řeky Vltavy, když tam po přesídlení českých trhův do předměstí ne spíše na Újezd za krále Přemysla II. kolem tamního tržiště r. 1257 povstalo pomoci asi saských kolonistů druhé a to **M e n š í** město královské, jež obehnáno bylo zdmi a hradbami a nadáno právem Magdeburským. Kdežto pak Staré město záhy vzrostlo v mohutnou obec samosprávnou, nové a nové výsady si opatřující, mocí kterých záhy se vymánilo z podřízenosti úředníkům komory královské a mohlo si vy-

tvorovati zvláštní své právo městské (viz Čechy, str. 463), v Menším městě královský podkomoří vykonával v rozsáhlé míře práva královská a jeho vliv dopouštěl jenom menší měrou vývoj zřízení samosprávných.

Vynikající postavení Starého neboli Většího města jevílo se pak zejména tím, že jeho městské právo od času Přemysla II. udělováno je většině měst v Čechách a ze města připouštěla k soudní stoličce staroměstské odvolání z nálezů svých soudů, spravující se i jinak statutv, nálezy a právními knihami, jež v Starém městě nabyly platnosti. Už za Přemysla II. i opět za kr. Jana r. 1341 staly se pokusy, aby v Praze právo městské bylo kodifikováno tak, aby platilo i pro města jiná; avšak pokusy ty nesetkaly se s úspěchem. Naproti tomu od času kr. Václava II. vedly se na Starém městě knihy městské po příkladě register královských a desk zemských, do kterých pro pořádek a přehlednost zapisovalo se také platný materiál právní. Mohl proto r. 1348 napsati Karel IV., že bez Starého města »ostatní města byla by jako trup bez hlavy a že zákonný sbor jeho měšťanů je pravidlem mravův a zrcadlem poctivosti lidského života sousedům jiných měst království Českého«. Proto také Karel IV. zakládaje Nové město Pražské odkázal obyvatele jeho r. 1347 ku právu města Starého, podle jehož způsobu vůbec bylo upraveno obecní zřízení třetího tohoto města Pražského, povstalého na půdě několika předměstí a vesnic. Král Václav IV. r. 1387 vydal pak obecný předpis, že města, která v Čechách spravují se právem Norimberským, mají v Starém městě spatřovati vyšší své právo, a tehdejší nejvyšší písař staroměstský mistr Jan z Weilburka i jiní notáři městští pořídili důležité sbírky právních jeho pramenů, zejména práva statutárního, aby měšťané pražští i města venkovská spravovali se právy psanými.

Nemálo pak přispívala k neodvislému postavení obce staroměstské a k udržení vlivu jejího na ostatní města okolnost, že úřady kr. podkomořího, hofrychtěře a mincmistra často jsou obsazovány některým z jejich spolusousedů, jakož zase k rozmnožení její samosprávy neméně posloužilo, že úřad rychtářský držel obyčejně některý ze zámožnějších spoluměšťanů. Bylť rychtář sice do válek husitských stále královským úředníkem, avšak stával se víc a více závislým na radě městské. Vliv zemských úředníků na soudní a správní záležitosti obce mizel více a více. Král Václav II., chtěje potlačiti postranní jednoty přísazné a vzniklé z toho zášti a pŕtkv v hlavním městě, jmenoval r. 1287 k radě měšťanstva nových šest přísazných, kteří společně s rychtářem a přísaznými obcí zvolenými měli udržovati mír v městě; a při tom ustanovil, že rychtář městský má s radou přísazných souditi **v š e c h n y** případy soudní podle práva městského. Vrchní soudní moc podkomořího na Starém městě přestávala a také vliv jeho na obnovování rady — byl-li jaký — pominul, když král Jan

zavazoval se r. 1331, že konšely bude sázeti sám. Nemohl-li sám, dával se při tom zastupovati některým z nejv. úředníků zemských. Dálo se pak obnovování obyčejně k návrhu odstupujících konšelův, následkem čehož starousedlé měšťanstvo německé si udržovalo vládu nad městem a teprve král Václav IV., chtěje zabezpečiti zastoupení v radě i živlu českému, ustanovil r. 1413, že odstupující konšelé mají králi ponavrhnouti padesát usedlých měšťanů, z nichž osmnácte konšelů vyběrá sám a to devět Čechův a devět Němcův. Od počátku XIV. stol. rada městská radila se pak o obecních a správních záležitostech pod předsednictvím purkmistra, v kterémžto úřadě střídalo se prvních 12 konšelů po řadě jeden po druhém, takže každý držel úřad čtyři neděle. Kdo byl králem jmenován prvním konšelem, měl přednost před ostatními a už za krále Václava IV. nazývá se prvním purkmistrem neboli primátorem, máje asi hlavně na starosti záležitosti hospodářské. Konšelé přísahali, že chtějí v úřadě pravdu hájiti a křivdu tupiti a že chudému i bohatému chtějí býti ku pomoci ve vši spravedlnosti. Přes to správa obce zůstávajíc v rukou starousedlých měšťanův nebyla vždy vzorem nestranosti a následkem toho zvláště od r. 1338, kdy obec koupila si radní dům, shromáždění celé obce společně se staršími obecními začalo vykonávati pozvolna závažný vliv na záležitosti městské Z úředníků, kteří radou občanskou jsou ustanovováni k úkolům obecním, náleží uvésti písaře městské, od r. 1340 starší mlynáře, kteří soudili rozepře o mlýny, jezy a práva vodní, purkmistra horviničných kolem P-hy r. 1358 zakládaných, rychtáře uhliřského, mistra mostu pražského, porybného a jiné dozorce na tržích, konečně i cechmistry jednotlivých řemeslůn rok co rok ustanovované, kdž se byl z bratrstev s náboženskými úkoly vytvořily cechy řemeslnické (v. t.), aby hájily živnosti městské před soutěží na venkově a na právech postranních a aby hlavním zákazníkům svým, kupcům a kramářům, poskytovaly záruku řádného děláni řemesla. Ve věcech vojenských a politických ustanovováni jsou nad jednotlivými čtvrtmi města hejtmané městští.

Podle tohoto vzoru organizována jest také správa obecní a soudní na Novém městě Pražském po jeho založení r. 1348; jenom že nové toto město nalézalo se v poměru některé závislosti na Starém městě ve věcech právních a soudních, což zavdávalo podnět ke mnohým sporům mezi nimi. Majíc s ním jinak stejné postavení autonomní, zůstávalo větším dílem také vyňato z moci kr. podkomorího Naproti tomu v Menším městě Pražském platilo zřízení městské, jaké bylo v ten čas v kterémkoli venkovském městě královském. Královský rychtář s přísěznými dvanácti konšely konal zde soud i spravoval obec pod dozorem král. podkomorího, jenž obnovoval radu a jménem krále vykonával vyšší

soudní moc. Z nálezů soudu městského dopouštělo se stranám bráti odvolání do Litoměřic k tamní stolici kmetci. Malostranští hleděli v oběm směru závislosti své již ve XIV. stol. se pozbaviti, avšak bez valného úspěchu. Toliko r. 1337 král Jan ustanovil, že při obnovování rady podkomorí má míti zření k návrhům, které mu volencové z měšťanstva učiní, a že vyšší jeho soudní moc má se týkati toliko těžkých případů trestních neboli vin královských. Za to řadou výsad rozšiřována je pravomoc rychtáře a konšelů na všechno světské nešlechtické obyvatelstvo ve městě i na předměstí Ujezdském. Konečně za krále Jana založeno je před hradem Pražským a hradbami obeháno městečko Hradčany, nad nímž práva vrchnostenská vykonával nejv. purkrabí neb v zastoupení jeho místopurkrabí hradu Pražského, jenž tam pronajímá rychtu a sázel šest konšelův. Obyvatelé spravovali se právem Magdeburským a z jejich soudu městského šlo odvolání k radě malostranské.

II. Změny, které v záležitostech veřejných nastaly od válek husitských, dotkly se rovněž zřízení a práv měst pražských. Nastala doba největšího rozkvětu samosprávy obecní. Staroměstští hájili si jako přední výsady, že volba krále má se líti v jejich městě, a král Vladislav r. 1472 jim to také písemně potvrdil. Chtějice i nadále ovládati ostatní města královská, vymohli si r. 1435 na císaři Sigmundu, že podkomorí má býti měšťanem pražským a strany podobojí, což teprve král Vladislav r. 1497 změnil na prospěch stavu vladycckého. Také Malostranští dosáhli r. 1507 na něm, že je vyňal z moci podkomorího a přivedl tím Menší město do stejného postavení, jaké měla daně ostatní města pražská. Rychty zakoupily. 1456 obce městské a následkem toho rychtářové městští stali se obecními úředníky, kteří zůstávali konšelům zcela podřízeni i na vlastním soudě soudili toliko menší ještě pře o dluhy do 10 kop. Konšelé voleni jsou v husitských válkách obcemi, jichž moc od těch časů velice vzrostla. Králové Ladislav, Jiří a Vladislav přivedli opět k platnosti své právo, že jim podle návrhu odstupujících konšelů náleží obnovovati radu; avšak následkem nepřítomnosti krále Vladislava v zemi Pražané Starého a Nového města r. 1514 a Malé strany r. 1515 vymohli si na něm výsady, že obce v nepřítomnosti krále v zemi mohou každého roku samy saditi sobě konšely »během norimberským«, t. j. prostředkem osmi volenců, které zvolí dřívější konšelé, starší obecní a velká obec. Následkem toho konšelé zůstávali závislími na obcích, bez jejichž svolení nesměli nakládati zejména s důchody obecními Ke správě statkův a důchodův obecních, jež ve válkách husitských velice se rozmnožily, zřízeny jsou kolemr. 1424 na Starém a Novém městě úřady šestipanské, jimž přiznávána také působnost v jiných věcech hospodářských a stavebních Na Starém městě kromě toho byly zřízeny nové úřady r. 1432 úřad mostský

k vybírání cla na mostě kamenném a ke správě všeho zboží k mostu tomu nadaného, na čas městský úřad nad ungeltem v Týně, jehož se obec zmocnila, r. 1518 úřad deseti soudců k rozsuzování menších při do sta kop, úřad osmi soudů čili nákladníků piva vaření atd. Za správcovství Jiřího z Poděbrad staroměstský nejv. písař začal se zvatí kanceléřem staroměstským, správa radnice a služebníkův i drábův obecních přešla na maršálka a počet písařův městských značně se rozmnožil. O tom, kterak v této době pražské právo městské autonomní činnosti rad a obcí samostatně se vyvíjelo, kterak po r. 1439 došlo na Starém městě k sepsání právní knihy tzv. práv Soběslavských a kterak po dlouhých průtazích došlo teprve v XVI. stol. ke kodifikaci práva městského a to právy městskými království Českého m. Krystiana z Koldína (v. t.) z r. 1579, když pokus m. Brikcího z Licska (v. t.) r. 1536 se nezdařil, na jiných místech (Čechy, str. 464 a 515) dosti bylo pověděno. Tam také ukázali jsme k tomu, jak omezena byla samospráva tří měst pražských za krále Ferdinanda, zejména po přemožení odporu stavovského r. 1547. Mnohá privilegia jsou jim odňata; právo sněmovní ponecháno jim toliko do vůle královské, nově zřízeným zeměpanským úředníkům, hejtmanům a rychtářům to královským, jsou podřízena ve věcech politických i soudních, z nálezů soudů městských povoleno odvolávání k soudu appellačnímu na hradě Pražském; úřad purkmistra hor viničných stal se královským a povolování cechův a svolávání shromáždění obecních bylo zůstaveno na vůli krále. Teprve Koldínův zákoník městský z r. 1579 vrátil obcím pražským některou část samosprávy ustanovuje, že při obnovování rad má se šetřiti návrhu odstupující rady a že konšelé mají právo vydávati řemeslníkům a obchodníkům rády. Kdežto pak na Starém a Novém městě i nadále král neb vyslaní nejv. úředníci radu obnovovali, na Malé straně činil tak opět od r. 1534 podkomoří, jenž míchal se i jinak do správy obecní a soudní, až od r. 1547 noví orgánové vládní, král, hejtman a rychtář, jej v tom omezovati začali. Císař Rudolf II. pak r. 1598 vyňal »vrchní město pražské« Hradčany z moci nejv. purkrabí pražského, připojiv je k svobodnému stavu městskému a podřídív je úřadu král. podkomořího, jenž od té doby i tam sázel dvanácte konšelů na místě předešlých šesti. Podobného postavení domáhalo se také město »hora Vyšehradu«, jež po válkách husitských spravoval purkrabí vyšehradský; avšak marně. Proboštové a kapitola kostela vyšehradského naopak dovedli r. 1505 a zejména r. 1528 přivésti k platnosti vrchnostenská svá práva na úkor purkrabiho. Rada vyšehradská čítala osm osob vedle rychtáře a spravovala se právem Pražským.

III. Jako ve zřízení zemském po r. 1620 zůstaly celkem formy staré ústavy, avšak samosprávný duch starého zřízení vzal za své, tak

tomu bylo i v ústavě měst pražských. Zbedovanost a pokleslost měst i měšťanstva, jakož i absolutistický směr vlády vedly k většímu a většímu omezení samosprávy městské. Ferdinand II. r. 1627 Starému a Novému městu sice potvrdil jejich privilegia a práva, pokud jim Ferdinandem I. byla vrácena a schválena, avšak s tou výhradou, že maji nadále platiti pouze pro katolíky a že nekatolíci ani do obce přijímání ani do rady dosazování ani k úřadům obecním již voleni býti nemají. Se stejnou výhradou r. 1628 stvrdil také privilegia Menšímu městu, jež při té příležitosti vyňal z moci úřadu podkomořího, ustanoviv, že v něm rada tak, jako na Starém a Novém městě, královskými kommissary má býti obnovována Šlo při tom hlavně o to, aby konec byl učiněn sporům, které povstávaly mezi podkomořím a hejtmanem městským o meze působnosti Téhož roku i Hradčanským stvrzena jsou privilegia a při tom osvobození jsou od povinností plynoucích z bývalého jejich poměru poddanského k hradu Pražskému, totiž od hlídání zločinců při věži Daliborce a od klizení sen v oborách královských Po válce třicetileté Ferdinand III. r. 1649 Starému i Novému městu privilegia jejich netoliko potvrdil, nýbrž v u znání skutečného hájení P-hy před Švédy i novými milostmi rozhojnil. Městské štity jsou na př. ozdobeny odznaky rytířskými, členové magistrátův s potomstvem povýšeni jsou do stavu vladyckého a obdařeni praedikátem »sluovník; pravomoc úřadův a soudů městských naproti držitelům deskových domův a právům postranním je rozšířena atd. Malostranští dosáhli toho všeho teprve. 1657 na císaři Leopoldu I., jenž také t. r. Hradčanským stvrdil jejich výsady. Hradčany potom r. 1688 podřízeny jsou městskému hejtmanu malostranskému ve věcech politických a vojenských, kdežto v obecních věcech měly zůstávati i nadále pod pravomocí podkomořího, a když dvojí tato závislost i zde zavdávala podnět ke mnohým sporům, domohly se r. 1756 na císařovně Marii Terezií toho, že je povýšila na čtvrté město pražské a přiznala jim užívání týchž práv a výsad, jakých užívají ostatní města pražská. Císařovna před tím r. 1747 třem ostatním městům pražským privilegia jich potud byla potvrdila, pokud neodporovala ústavě zemské, a výhrada ta znamenala potvrzení poručnického systému státního, který víc a více se rozmáhal i nad městy pražskými netoliko ve věcech veřejné správy a soudnictví, nýbrž i ve věcech správy obecní a hospodářské. Vliv městských hejtmanův a kr. rychtářů stále rostl, dozor na obecní hospodářství, které vedli hospodářští inspektoři s primátory, byl svěřen r. 1739 vrchnímu hospodářskému ředitelství při místodržitelství, roční obnovování rad přestalo a Koldínova práva městská, která v XVII. a XVIII. stol. nabyly platnosti také na Moravě a ve Slezsku, ustupovala novému zákonodárství obecnému a také nekonečné řadě nařízení a instrukcí. (Srv. Čechy, str. 473 a 534.)

Staré obecní a soudní zřízení čtyř měst pražských vzalo konečně za své, když dvorními dekrety ze 14. dub. a 2. čna 1783 a hlavně 12. ún. 1784 čtyři města pražská spojena jsou v jedinou obec a když úřady těchto měst jsou zrušeny a na jejich místě zřízen jediný společný magistrát pro hlavní město P-hu. Výslovně odstraněny jsou úřady král. a městských rychtářů, úřady šestipanské, desíti soudců; na Starém městě úřady mostu pražského, osmi soudců, starších mlynářů a porybného; na Novém pak městě právo koniiské a právo poričné. Úřad perkmistra hor viničných spojen byl s komorní prokuraturou a na místě městských hejtmanství zřízeno jest jediné hejtmanství městské čili policejní ředitelství. Konečně soudní moc duchovního soudu, akademického senátu, práv postranních a soudu židovského přešla na soudní senáty magistrátu. Obec židovská udržela se v obvodu města P-hy jakožto zvláštní obec politická a náboženská a starší židovští zůstali jejím místním představenstvem, podřízeným městskému hejtmanství a magistrátu. Magistrát čítaje 32 zkoušených radů měl v čele purkmistra a dva místopurkmistry, kteří pre dsedali senátu politickému, rozhodujícímu o záležitostech obecních, hospodářských a politických spojené obce a dvěma senátům soudním, civilnímu a trestnímu. Správa obce dostala se takto do rukou úředníků, které volil městanský výbor volební; avšak užr. 1797 i toto právo volební odňato je měšťanstvu, členové magistrátu jsou jmenováni guberniem ve srozumění s appellačním soudem a jediné členové politického senátu, k nimž r. 1787 přidání jsou tři obecní repraesentanti, měli se voliti prostřednictvím cechů.

V tomto obecním a soudním zřízení hlavního města, jež se udrželo v platnosti do r. 1848, systém poručnický dosáhl svého vrcholu. Císař František I r. 1808 ztvdil sice spojené obci pražské všechna privilegia, jež cis. Marie Terezie městům pražským byla posledně schválila; avšak s výhradami, aby na proměně r. 1784 předsevzaté ničeho se neměnilo a aby mohli výsad těch uživati a i práva měšťanského dojíti i tolerovaní nekatolíci. Takovým způsobem z tvrzeny jsou obci výsady, že má býti vyňata z moci úřadu podkomorského a podřízena guberniu, že má míti zastoupení na sněmě a v některých zemských úřadech a soudech, že jí náleží právo patronátní k většině farních kostelův a k špitálům městským, že má uživati rozhojněného r. 1649 znaku staroměstského a že má zůstati v držení některých statkův a důchodů, jako panství libeňského, řeky Vltavy atd. Platnost výsad uznali pak císař Ferdinand V. r. 1836 a císař František Josef I. r. 1849..

Teprve mocné hnutí r. 1848 způsobilo obrat na prospěch samosprávy obce pražské. Nejv. purkrabí hr. Stadion o své újmě vydal dne 22. bř. t. r. prozatímné obecní zřízení, ve

kterém povolovalo se měšťanstvu, aby si zvolilo stočený větší výbor měšťanský, jemuž mělo náležeti zvoliti nového purkmistra, a menší výbor neboli radu městskou o 24 členech, aby byli magistrátu napomocni při správě obecního jmění a při udržení veřejného pořádku a pokoje. V prosinci r. 1848 zrušena jest účtárna privilegovaných měst při místodržitelství, poněvadž obec spravovati má svůj majetek svobodně, a r. 1849 došlo k organisaci nových státních úřadů soudních a správních. tak ře 1. čce 1850 soudní senáty magistrátu pražského činnost svou mohly ukončiti. Ve smysle pak § 6 prozatímního obecního zákona ze 17. břez. 1849 (srv. Čechy, str. 563) vyhlášen jest 27. dub. 1850 nový obecní úřad města P-hy, podle kterého na místo dřívějšího širšího a užšího výboru měšťanského a politického senátu bývalého magistrátu nastoupily sbor obecních starších, městská rada magistrát, kteří majíce v čele obecního starostu spravují záležitosti obecní, spadající buď do přirozené nebo přenesené působnosti obce, jakož i některé záležitosti politické. Obvod obce pražské tímto řádem byl rozšířen na město Židovské čili na město Josefovo, jakožto pátou část, tak že obec židovská trvá jenom ještě jako obec náboženská, které náleží správa jejího jmění náboženského V největší době pak území »královského hlavního města P-hy« rozšířeno jest o nové části a to r. 1883 o šestou pod jménem Královský Vyšehrad, r. 1884 o sedmou Holešovice-Bubny a r. 1901 o osmou Libeň Stará, čímž učiněny první kroky ke spojení všech předměstí s hlavním městem v jedinou obec velikou JČ.

O nynějším zřízení a správě obecní viz Čechy, str 569—70

Znaky měst pražských.

Města pražská Staré i Menší obdržela asi brzo po založení svém znaky, jichž zejména na větších pečetiích uživati mohla. Aspoň zachovaná v archivu městském nejstarší pečetidla městská mohou se položit do pol. XIII. stol., v listinách z doby králů Přemysla II. a Václava II. pečeti městské se připomínají a jiné doklady nedávají pochybovati o tom, že osada teprve vlastně udělením pečeti a znaku městského byla uznávána panovníkem za obec městskou jakožto osobu hromadnou, která mohla nabývati práv a vcházeťi v závazky, a tedy za město v právním smysle slova. —

Nejstarší známá pečeť staroměstská má v štítu tři věže s cimbuřím, s obrazem svatého Václava uprostřed s českým lvem dvouocasým a s nápisem: + SANCTVS. WEN-ZFLAVS + a kolem jejího štítu čte se legenda: + SIGILLVM: CIVIVM: PRAGFN-SIVM +. Po válkách husitských pečeť tato je pozměněna tak, že sv. Václav se lvem z jejího štítu odpadl. V majestátech císaře Bedřicha III. z 9. led. 1475 a 22. čna 1477, jakož i krále Vladislava z 18. dub. 1477 čte se, že Staré město uživalo do té doby erbu neb

klenotu, na němž byl »zejména červený štít, prostředkem skrze na přič jdoucí stříbrné stěny, v nichžto stojí tři stříbrné. věže a pod těmi stěnami otevřená stříbrná brána, ozdobená cimbuřím s stříbrnou spaditou mříží«. Starý pak tento znak byl r. 1475 a 1477 okrášlen tím způsobem, že tři věže, brána a spaditá mříž jsou pozlacené a že kromě toho nad štítem umístěna přilba, ozdobená zlatou, červenou a bílou příkryvkou, nad níž se nalézala »cisařská koruna zlatá mezi dvěma bílými lvy se dvěma vyzdviženými dvojitými ocasy, též cisařskou korunu držícími«. Císař Bedřich III. ozdobil takto Pražanům staroměstským jejich znak cisařskou korunou za službu jemu r. 1462 při obležení hradu Vídeňského prokázané, ustanoviv při tom, že s Pražany, kdyby ve válce byli zajati, má býti nakládáno jako s lidmi rytířskými, a Vladislav jakožto král český všechno to schválil. K opětnému a konečnému upravení tohoto znaku došlo teprve po sjednání Vestfalského míru. Císař Ferdinand III. chtěje odměnit věrnost a zmužilost, kterou Pražané staroměstští prokázali v čas obležení P-hy od Švédův, v majestátě z 20. dub 1649 rozmožil a zlepšil jejich znak, vypsav jej těmito slovy: »štít obdlouhý červené neb rubinové barvy, v němž brána městská s zavěšeným šraňkem otevřena se třemi věžmi, však prostřednější vyšší a širší nežli druhé dvě s obyčejnými okny, z čtverhranatě tesaného kamenei postavené a s pěknými bílými kranclimi ozdobené, od spodku té brány ruka pravá mužská s obnaženým mečem vzhůru na přič vnikající, a to že jsou oni Pražané Staroměstští z brány jich obecní, Horské řečené, do kteréž nepřítel silný šturm byl pustil a netoliko šancův okolo dotčené brány ležících, ale i na díle též brány s velikou silou lidu a furii se již byl zmocnil, zmužile a srdnatě s pomocí boží zase vypudili, reprezentující; a nad štítem tři otevřené turnýřské helmy z obou stran červené neb rubinové a žluté nebo zlaté, též bílé neb stříbrné barvy, povlovně oblétajícími fafemochy neboližto příkrývavly ozdobený, vedle též štítu z jedné i z druhé strany lev bílé neb stříbrné barvy vzhůru proti sobě rozpjaté stojící, na hlavě korunu zlatou královskou mající a těmi fafemochy od svrchu až dolů jako obtočený s vyplatitým červeným jazykem a vyzdviženým dvojnásobným ocasem, jenž každý z nich předními nohama, ten po levé straně pravou a druhý po pravé straně levou, jeden z těch tří helmův krajních a zase ten po levé straně levou a druhý po pravé straně pravou nohou zřed dotčený štít od své strany krajní držice, kteřížto helmové krajní každý zvlášť korunou zlatou královskou ozdobeni jsouce, z nichž z každé šest praporcův vojenských rozdílných barev, totiž žluté neb zlaté, černé aneb uhelné, červené aneb rubinové, bílé neb stříbrné, modré aneb blančité a zelené, protože jest měšťanstvo Staroměstské ve dvanácti praporcích obsaženo bylo, vzhůru rozprostřené vynikají. Nad pro-

středním pak helmem koruna zlatá cisařská, nad níž jeden své přirozené barvy černý o dvou hlavách pod dvěma korunami zlatými královskými vzhůru rozkřídlý vorel, kterýž se nad ty nadjmenované praporce od svršku v rozích po levé a pravé straně křídly tak zapírá, jako by je zastínil a tudý pod ochranu svou přijíti chtěl, majíce uprostřed prsův svých literu F se třemi štrichy žlutými neb zlaté barvy, jenž jméno naše Ferdinandus Tertius vyznamenávají.« Znak takto popsany vymalován je uprostřed majestátu, ježž poslední 13. květ. 1808 cis. František I. potvrdil, a to sjednocené obci pražské, následkem čehož hlavní město podnes tohoto znaku (viz příl.) užívá.

Starodávná pečeť malostranská z doby Přemysla II. má ve štítu rovněž tři věže uprostřed hradeb s branou, nad kterou jsou štít se lvem českým a na cimbuři prostřední věže dva trubačí. Kolem čte se legenda: + SIGILLVM: CIVIVM: PRAGENSIVM: DE NOVA: CIVITATF + Císař Leopold I. majestátem z 15 pros 1657 rozšířil a pozměnil tento znak (viz příl.) na ten způsob: aby štít byl »veskrz modré neb lazurové barvy, přes nějž ihned od spodku zeď z čtverhranatého tesaného bílého kamene s šesti kranclimi též bílými až do polovice vyhaná, uprostřed pak též zdi brána až pod kranclé tesaným kamením z předu klenutá s žlutými neb zlaté barvy, s obou stran otevřenými vraty a panty, nahoru přes polovici mezi těmiž vraty k spuštění zhotoveným a vytazeným, též žlutým neb zlatým křížem na způsob mříže udělaným, dole špičatým šraňkem, v kteréžto braně lev bílý neb stříbrné barvy, na zadních nohách vzhůru stojící, s vyzdviženým dvojnásobným ocasem, otevřenými ústy, vyplatitým červeným jazykem, pod zlatou královskou korunou k pravé straně obrácený a předními tlápěmi, totiž pravou nahoře a druhou dole, jeden červený neb rubinové barvy, též královskou korunou ozdobený štítek, na němžto litera L, jméno naše královské vyznamenávající, žlutou neb zlatou barvou napsaná jest, drží se spatruje. Za touž zdi vynikají po stranách čtyry sobě rovné okrouhlé vížky, podobně z bílého tesaného čtverhranatého kamene. jedna každá s jedním křížem přehrazeným, otevřeným oknem, nahoře třemi kranclimi, nad tím červenou špicem vzhůru vystavenou cihlami příkrytou stříškou a na ní zlatou makovicí, uprostřed nichžto právě nad výš psanou branou jedna velká a nad druhé vyšší, z podobného bílého tesaného kamene vystavená věže, s jedním při vrchu velkým křížem, přehrazeným otevřeným oknem se čtyřmi bílými kranclimi pod červenou cihelnou střešou, dvěma zlatými makovicemi ozdobená; kterýžto štít po stranách dva žluté neb zlaté barvy gryffové, na zadních nohách vzhůru stojící, s dolů mezi nohy spuštěným ocasem, něcto roztaženými křídly, otevřenými pysky, vyplatitým červeným jazykem, ten levý pravou nohou a pazoury nahoře a levou uprostřed, pravý pak levou u vrchu a

pravou v prostřed, vzhůru proti sobě patřící, drží. Nad ním tři otevření rytířští helmové postaveni, jeden každý zlatým klenotem, ti krajní pak dva proti sobě obrácení, královskými korunami ozdobeni, okolo nichž příkryvadla nebolížto fafnochy z obou stran bílé neb stříbrné a modré neb lazourové barvy dolu potažené visí, nad tím pak prostředním otevřeným helmem vznáší se jeden jednoduchý své přirozené černé neb uhelné barvy s roztaženými dolů svěřenými křídly, vzhůru obloukem vypnutým krkem, k pravé straně obrácenou dolu patřící hlavou, roztaženým žluté neb zlaté barvy pyskem a vyplazitým červeným jazykem vorel, v levé noze vzhůru k levé straně přes křídlo vyzdvížené zlaté sceptrum, v pravé pak též k pravé straně podobně zdvžený a na pravé křídlo položený nahý meč s pozlaceným křížem a hrůskou svými pazoury držící, na jehožto prsích právě uprostřed štít nebolížto erb domu Rakousského červené neb rubínové barvy, na přič bílým štrychem přetažený, na němžto litera F se třemi vedle sebe dolů potaženými vše žluté neb zlaté barvy štrychy, což jméno Ferdinanda třetího, Římského císaře, Uherského a Českého krále, pana otce našeho nejmilejšího slavné paměti, vyznamenává, nad ním pak koruna císařská v své ozdobě jako na výš psaný ohnutý orlový krk podpeřená se spatřuje a vidí.

Nejstarší n o v o m ě s t s k ý znak městský měly modrém štítě hradby bílé barvy s dvěma věžemi, s otevřenou branou městskou se míří napolo spuštěnou a nad cimbuřím ozbrojeného muže, třímajícího v pravé ruce napřažený k ráně meč a v levé ruce praporec. Majestáty císaře Bedřicha III. z 26. čna 1477 a krále Vladislava z 22. čna 1477 polepšen je tento znak Novoměstským podobně jako Staroměstským na ten způsob, že hrad i brána jsou pozlaceny, že zbrojný muž na místě praporce drží zlatý štít s černým dvouhlavým orlem a že nad štítem umístěna jest přílba s císařskou korunou, kterou dvě černé orlice drží ve spárech. Znak pak tento rozmnožil císař Ferdinand III. 3. května 1649 (viz přílohu) tak: aby obsahoval — jak se v majestátě praví — »štít obdélný, červené neb rubínové barvy, v němž brána městská s zavěšeným šraňkem odevřená, se dvěma jednotejnými věžemi, s obyčejnými vokny z čtverhranatého kameni postavená a s pěknými bílými kranclerami ozdobená, v kteréžto bráně lev bílé neb stříbrné barvy napříč k pravé straně ležící, na hlavě, níž k levé straně patří korunu zlatou královskou mající, s vyplazitým červeným jazykem a vyzdvíženým dvojnásobným ocasem, držíce v předních nohách štít červené neb rubínové a bílé neb stříbrné barev k podobnosti erbu slavného domu našeho Rakousského, v němž uprostřed litera F se třemi štrychy žlutými neb zlaté barvy, jméno naše Ferdinandus Tertius vyznamenávající, a to, že jsou oni Pražané Novoměstští z brány Horská řečené, do kteréž nepřítel silný šturm byl pustil a netoliko

šancův okolo dotčené brány ležících, ale i na díle též brány s velikou furii se již byl zmocnil, zmužile a srdnatě s pomocí Boží zase vypuditi platně a bedlivě pomáhali, v bráně pak Koňská řečené, která silně a za časté dobývána byla, jako lvové proti nepříteli stáli a ji obhájili. Nad touž branou a právě u prostřed mezi těmi věžemi a krancler muž zbrojný k pravé straně obrácený stojící, pravou rukou vzhůru s obnaženým mečem k uhození napínající, v levé pak ruce kopí Uherskou držící a od spodku až do polovice těla svého obdloužný štítek malý žluté neb zlaté barvy na způsob rundače neb pavezý před sebou mající, v němž jeden o dvou hlavách pod zlatými korunkami rozkřídlený vorel černý, nad tím vším tři otevřené turnýrské helmy a okolo nich fafnochy nebolížto příkryvadla červené neb rubínové a žluté neb zlaté. též bílé neb stříbrné barev z obou stran dolů potažené visí, kteřížto helmové korunami zlatými, prostřední císařskou, krajní pak královskou ozdobeni jsou, z nichž, totiž z těch dvou kraních, z jedné každé šest praporcův vojenských, na větším díle bílé neb stříbrné, červené neb rubínové s promícháním žluté aneb zlaté barvy na vejs rozprostřené vynikají, pod nimižto dva vzhůru proti sobě, každý pod korunou zlatou královskou, rozkřídleně patřící jedonosobní své přirozené barvy vorlové, jenž ten po levé straně levou a ten po pravé straně pravou nohou dole po straně na štítu stojí a zase ten po levé pravou a ten po pravé straně levou nohou zpřed dotčené koruny krajní drží.«

Konečně čtvrté město pražské H r a d ě a n y užívalo, pokud víme, od počátku XVI. stol. znaku, kde v modrém štítě byla vyobrazena věž s otevřenou branou městskou, a město hory V y š e h r a d u mělo ve svém štítě znak kapitoly viteradské od neznámé doby (viz příl.).

Z rozsáhlé literatury budtež uvedeny jen: V Tomek, Dějepis města Prahy (Novočeská biblioteka, vydávaná nákladem Musea král. Českého č. 18.), sv. I. (1855) až XII. (1901), v 2. vyd. sv. I. (1892) až sv. IV. (1899); t, Základy starého mistopisu Pražského (1866), t., Děje university Pražské, díl I. (1849); t., Geschichte der Prager Universitāt (1849); Jar. Čelakovský, Privilegia měst Pražských (Codex iuris municipalis, sv. I., 1886); Vollständige Beschreibung der königl. Haupt-und Residenzstadt Prag, sv. I-II. (1787); Jaroslav Schaller, Beschreibung der königl. Haupt-und Residenzstadt Prag, sv. I. — IV. (1794—97); Jul. Max Schottky, Prag wie es war und wie es ist (sv. I. II., 1831); Eduard Herold, Malebné cesty po Praze (díl I. — II., 1866—84), v 2. vyd. Vysehrad jako sv. I. (1894), Malá strana, sv. II. (doplněno J. Herainem r. 1896); Jos. Svátek, Ze staré Prahy (1899); Zik. Winter, Děje vysokých škol Pražských 1409—1622 (1897); t., O životě na vysokých školách Pražských knihy dvoje (1899); Výklad k Jansově Staré Praze (1902) od J. Heraina (č.1—74) a J. Teigeho (č.75

až 100); týčž, Rynk staroměstský (1900—1902); Frant. Ruth, Kronika královské Prahy a obcí sousedních (vychází); Almanach kr. hl. města Prahy, roč. I. — VI. (1898—1903); V. V. Tomek, Mappa staré Prahy k l. 1200, 1348 a 1419 (1895); Jos. Jüttner, Grundriss der königl. Hauptstadt Prag (1811—18).

Prahlice viz Pravlov.

Prahly (*Pröhl*), ves v Čechách, hejtm., okr. a pš. Kadaň, fara Tušimice; 22 d., 103 ob. n. (1890), ložisko hněd. uhlí.

Prahly, ves v Čechách, viz Brány.

Prahory jsou nejstarší oddíl geologický, obsahující nejzpodnější a tudíž nejlhubší část kůry zemské. Na mnohých místech zeměkoule vycházejí na den, jinde však jsou pokryty útvary mladšími, jimž však tvoří základ, který při dostatečně hlubokém vrtní vřede musí býti dosažen. Horniny jejich dlužno pokládati za zbytek původní kůry zemské. Ovšem, že během nezměrně dlouhých dob velice podstatně byly pozměněny. Změny ty hlavně povstaly nesmírným tlakem, vyvozeným jednak tíží hornin, jednak vrašněním se kůry zemské. Dále i chemický pochod valně poměnil původní vzhled hornin; pochod ten sesílen byl značnější teplotou kdysi panovavší, jakož i zvýšeným tlakem ovzduší, naplněného parami vodními a jinými hmotami ve stavě plynném. Jakožto výsledek těchto proměn objevuje se nám krystalinický vzhled všeho kamení prahorňho. Že toto jakési překrytstalování hornin v přírodě se děje, toho důkazem jsou případy z pozdějších útvarů, silurského, jurského, ano i křídového, ve kterých, ač vzácně, objevují se polohy podobné přeměněnému kamení. Prahorní uloženiny jsou mocnosti velmi značné, mohutnější než všechny ostatní mladší útvary dohromady. Na Šumavě počítá se na př. mocnost jejich na 30.000 m, jinde dosahují až 40.000 m, tak že zaujímají více než polovinu (51 %) celé posud známé kůry zemské. Nejhlavnější horniny zde se vyskytující jsou jednak vrstevnaté, jednak balvanité. Vrstevnatý sloh mnohých sotva však povstal uložením se z moře, nýbrž má spíše původ svůj ve velikém tlaku, kterému byly horniny ty vydány. Dále často horniny odlučují se v podobě velikých lavic či ploten, které obyčejně s vrstevnatostí jsou rovnoběžné, ale někdy vytvořeny jsou také v směru jiném. I tento sloh vrstev povstal zajisté tlakem. Vrstvy prahorní zřídka uloženy jsou na větších prostranstvích klidně, nýbrž bývají postaveny šikmo, jsou zohýbány, kolmo vztyčeny, mnohonásobně přetrženy, přehozeny i překoceny. Dále ukazují četné rozsedliny, trhliny i pukliny, které často vyplněny bývají žilami nerostů jiných. Všecky tyto zjevy dosvědčují, že p. byly vydány mohutným pohybům, které povstaly za časů pradávných, a dále, že trpěly všemi ostatními pohyby, které udály se v mladších dobách geologických. Ony budují protáhle uzavřené massivy horstev, které buď vůbec nebyly pokryty uloženinami mladšími, anebo následkem odplavení těchto mladších vrstev byly odkryty.

V těch stlačeny jsou obyčejně do mohutných vrás, které se jeví ve značném zvlnění vrstev a povstaly vrašněním kůry zemské. Jindy p. ukrývají se v horstvu, budoujce vnitřní jádro jeho. V tom případě vrstvy jejich bývají kolmo vztyčeny a vějířovitě rozloženy; po obou stranách jejich ukládají se útvary mladší. I tento zjev dlužno vysvětliti vrašněním kůry zemské.

P. dříve rozdělovány byly ve starší stupeň (útvary) laurentinský a mladší huronský. V posledních letech zvláště v Americe poznáno, že dlužno rozvrhnouti je ve dvě oddělení, která nesusouhlasně jsou uložena a která liší se od sebe tak, že jsou pokládána za samostatné útvary, ano za samostatné soustavy geologické. Ovšem jest rozlišení mnohdy velmi nesnadné, jednak proto, že horniny v obou se vyskytující jsou téměř tytéž, jednak že nesusouhlasnost v uložení nesusnadno bývá dokázána.

Zpodní azoická či archaická soustava obsahuje asi tu část prahor, která dříve označována byla jako stupeň laurentinský. Hlavní znak její jest, že chová v sobě nejzpodnější horniny krystalinické, které od těch dob se přeměnily tak, že původní sloh jejich není nyní již patrný, a že nemá žádných stop po organismech. Tedy povstala v době, kdy poměry na zemi nepřipouštěly života ústrojného. Horniny jsou velikou většinou silikáty, a to směsí, v nichž převládá křemen, živec, slída; dále připojují se augit, amfibol a j.

Svrchní eozoická či archaezoická soustava (algonkian či praekambrium), která jest uložena na předešlé nesusouhlasně, obsahuje horniny sice dosud bohaté na silikáty, ale již ve slohu, kterým připodobňují se horninám v pozdějších útvarech se vyskytujícím. Jsou zde břidlice (prahorní), lavice a couky křemenců, slepenců, pískovců, vápenců, dolomitův a j. Dále ve skupině této jsou již byt' i nezřetelné — stopy zkamenělin, zbytky mřížovců, červů, lačkovců, koryšův a j. Typicky znázorněna jest tato soustava uloženími na 20.000 m mocnými poblíže jezer v Sev. Americe, které ukazují 4 oddíly (zpodní a svrchní huron, zpodní a svrchní vrstvy poloostrova Kewcenaw), z nichž 2 zpodní leží nesusouhlasně na sobě a rovněž tak vkládají se nad vrstvy azoické a pod kambrické. Tak důkladným způsobem prozkoumány jsou uložení prahorní jen na několika místech; většinou však není možno provésti rozvržení ve 2 tyto soustavy, protože vrstvy nebyly v tom směru dosud dostatečně probádaný a protože hlavně hranice mezi oběma soustavami nemohou dosud býti vedeny s určitostí. Horniny, jež v p-rách se vyskytují, jsou jednak vrstevnaté, jednak balvanité. Vrstevnaté jsou rula a svor, staří většinou archaického, a fylitická či prahorní břidlice, staří většinou archaezoického.

Rula skládá se podstatně ze živce (hlavně orthoklasu, někdy oligoklasu), křemene a slídy (biotit aneb muskovit). Odrůd má veliké množství; povstávají tím, že jednotlivé

z uvedených tří nerostů v různém poměru účastňují se skladby, jednak, že některé jsou zastoupeny nerostem jiným. V rula vyskytují se často couky i obsáhlá lože jiných nerostů a hornin; tak prahorní vápence, dolomitu, tuhy, serpentinu, ofikalcitu, rozličných rud, pak amfibolitu, křemence, bělokamene a j. Nejhlavnější odrůdy geologicky důležité jsou šedá rula biotitová, červenavá muskovitová, jakož i rula amfibolová. S v o r podstatně skládá se ze slidy a křemene, přibírá však množství podružných nerostů, jako chlórít, amfibol, sericit, mastek, blejno, tuhu a j. Fyllitická prahorní břidlice neliší se hmotou svou příliš od ruly, ale jest to smíšenina nerostů velice jemná, slouhu často velmi dokonale vrstevnatého. Tímto slohem svým přibližuje se již velmi horninám, které panují v mladších útvarch kambrickém a silurském. Z balvanitých hornin nejhojnější jest žula, která však jest stáří velmi rozličného. Žula má podstatně tutéž skladbu jako rula, není však vrstevnatá. Odrůdy její jsou rovněž velmi rozmanité a často proměňuje se v horniny příbuzné a chová v sobě také kamení jiné. Důležité jsou odrůdy žula šedá a červená, rulová, žulový porfyr a j. Jiné balvanité horniny částečně i žule příbuzné jsou pegmatit, apfít, protogin, dále vyskytují se syenit, diorit, serpentin, gabbro, porfyr, eklogit a j. V horninách těchto objevují se zhusta žily chovající rudy kovů vzácných, jako zlata, platiny a stříbra, a dále i vyloučené drahokamy, jako diamant, rubín, smaragd, topas, turmalín, granát a j.

P. v podobě stejné vystupují po všem povrchu země. Tak zvláště budují mohutné celek, českomoravský massiv, který zaujímá Čechy s pruhy okolních zemí (viz Čechy, geologie). Na obvodě jeho jsou horniny starší, uprostřed uložena pak protáhla pánev prahorních břidlic fyllitických, které bezpečně jsou stáří archaezoického. Střední pruh Alp, t. zv. centrální Alpy, rovněž budovány jsou kamením prahorním. Táhnou se v podobě mohutného hřebtu od břehu Středomořního moře přes Francii, Švýcarsko, Tyroly, Salpursko, Korutany, Rakousy, Štýrsko a Krajino až do rovin uherských; jádro jejich složeno z ruly slouhu vějířovitého s rozličnými horninami balvanitými. Po obou stranách jádro toto provázeno jest pruhy útvarů mladších. I přechod z Alp do Karpat na mnohých místech ukazuje jádro rulové. I Karpaty a zvláště jižní boky jejich mají jádro prahorní žulové a rulové, někdy i z fyllitických břidlic složené, kol něhož ukládají se vrstvy útvarů mladších. Podobně vytvořeny jsou Vyšší Tatry, kde převládá žula, i Nižší Tatry. V Sedmihradech jest rula nejmohutněji vyvinuta v jižní části poblíže hranic rumunských. Na západě mají jak Biharské pohoří, tak i Sedmihradské Rudohoří mohutné jádro z ruly a žuly; na severu pak mezi Bukovinou a Uhrami panuje svor. V Německu jest několik skupin prahorních. Hlavní jsou Vogesy, které jsou ze žuly s podřízenou ru-

lou, a Černý les, jehož jádro jest rulové a na severu i jihu žulou obdané. V Durynském lese vyskytují se na jihozápadním svahu shluky žulové i v Harci jsou menší stopy p-or. Mezi Nekarem a Mohanem jsou menší pohoří Odenwald a Spessart, jejichž jádra složena jsou ze žuly. Ve Francii ploská vysočina ve středu země skládá se z ruly a žuly, kteréž jsou obklopeny útvary mladšími Severozápadní cíp v krajině bretonské a normandské rovněž budován jest kamením prahorním, na které se ukládá zajímavá pánev silurská. V Anglii p málo na povrch vynikají a budují jen horstva menší; za to severní Irsko i Skotsko obsahují mohutné massivy prahorní. Podobně v Itálii p. tvoří jen malé roztroušené kupy; ostrov Elba většinou složen ze žuly; východní část Sardinie budována žulou a rulou. Ve Španělsku jsou některá mohutná pohoří z kamení prahorního. Tak Sierra Morena skládá se z břidlic, Sierra Nevada z ruly a žuly. Sierra de Gredos, pohoří to žulové, z Portugalska vybíhá do středního Španělska. V Portugalsku jsou mohutné vysočiny a horské hřbety žulové, a to poblíže Atlantského okeánu od severu až do středu země. Nižší žulová výšina prostírá se východně od Lisabonu. Na Balkánském poloostrově p. jsou mohutné vyvinuty. Sám Balkán má jádro rulové a svorové, vychází z jižního Srbska a jde až ku břehům moře Černého a dále na jih se mohutně rozšiřuje. Kamení prahorní prostírá se až do okolí Athén a také i na východ vybíhá a buduje hory Makedonské. Podobně i ostrovy složené jsou zcela neb aspoň části z p-or. V Rusku objevují se p. ve vysoké maloruské a pak budují základ Uralu, probíhající téměř od Kaspického moře až k moři Ledovému. Jsou to hlavně rula, fyllitické břidlice, syenit, diorit a serpentin, z nichž skládá se široké jádro uralské. Po obou stranách, jak východní, tak západní, přikládají se útvary mladší. Jádra mohutných pohoří asijských budována jsou p-rami. Tak na př. Himálaja, v geologickém ohledu velmi zajímavé pohoří Kien-lien, Hindukuš, Thianšan, dále Altajské a Bajkalské hory. Vysočina indická celá téměř složena jest ze žuly, ruly a svoru. Podobně i v Malé Asii hory ukazují jádra prahorní a také Libanon má též základ. V Africe jest v jižní Saahře vyvýšena planina prahorní; podobně i v jižní Africe jsou veliká prostranství složena z kamení prahorního. Veškeré soustavy horstev v krajinách těch ukazují jádro prahorní, i ostrov Madagaskar má hřeben prahorní. Pevniny kolem již. pólu, pokud jsou známy, na mnohých místech budovány jsou žulou a rulou. V Americe Severní horstvo podél západního břehu na mnohých místech ukazuje kamení prahorní, podobně budován jest i výběžek západní. Na východě podél Atlantského okeánu jsou Apalačské hory s jádrem prahorním, na které se přikládají útvary mladší. Kanada obsahuje mohutná prostranství kamením prahorním budovaná. Ono vyplňuje

poloostrov Labrador a postupuje na sever, kde skládá většinu ostrovů severovýchodních, ano přestupuje i na zemi Victorii a na Gronsko. V Jižní Americe mohutné horstvo Kor-dillery má jádro prahomí, podobné i hory Venezuelské. Prostranství mezi řekami Maranonem a La Platou, které zaujímá největší část Brazílie, rovněž složeno jest z p-or. V Austrálii jsou jádra horstev prahomí; značné rozsáhlosti dosahují p. v západním cípu a tvoří také na ostrově Tasmanii jádro horstva. — Srv. Krejčí, Geologie (1877); Kayser, Lehrbuch der Geologie (1902); Toula, Lehrbuch der Geologie (1900). Pa.

Prahova: 1) P., řeka v Rumunsku, pravý přítok Jalomice (úvodí Dunaje), pramení se v Karpatech na j. od Predealu, teče po jižním svahu pohorí v údolí k j. obrácením, jímž vede železnice, v nížine obrací se k v., přijímá v levo Doftanu, Teleajanul a Cricovu a končí se na j. od Colacu v distr. Ilfovu po toku dlouhém 160 km.

2) P., rumunský distrikt na sev. býv. Valašska mezi 44° 15'—45° 36' s. š. a 25° 28'—26° 46' v. d. Gr., jest ohraničen na sev. Karpatami, které jej oddělují od Sedmihradska, na v. distriktem Buzeu, na j. distriktem Ilfovu a Jalomica a na z. distr. Dambovica, jižní jeho hranici tvoří z veliké části ř. Jalomica, jest dlouhý od ssv. k jžz. 94 km, široký do 63 km, plocha jeho měří 4650 km² s 304.376 obyv. (1899), t. j. 65 obyv. na 1 km² Na s. jest distrikt velice hornatý, zde leží mohutné hory karpatské, Omu (2650 m) a Piatra (2255 m), ve středu prostupují jej pahorký táhnoucí se souběžně s Karpatami podél četných říček, zavlažujících úrodné roviny jižní jeho části. Hlavní z řek těchto jest P. a Jalomica. Z užitečných nerostů vyskytuje se kamenná sůl, petrolej, vápenc a stavební kámen, z minerálních pramenů jsou tu vody iódové a sírové, čilé jest rolnictví, vinařství, chov dobytka, syrářství, hrncářství, výroba sit atd. Dostí hustá jest síť železniční a silniční. Distrikt dělí se na 7 okresů (P., Teleajanul, Podgorie, Filipesci, Targu-choru, Campu a Cricovu), vesnic má 499, obcí venkovských 78 a měst 8, hlavní město jest Ploješť (v. t.). Srv. Crapeleanu, Districtul P. (Ploesci, 1883). Tšr.

Prach, drobnické částice původu buď organického nebo minerálního ve vzduchu, viz Atmosféra str. 978—979.

P. v ohledu hygienickém. P. může býti trojm. způsobem zdraví škodlivý: 1. Účinkem mechanickým: ostré hrany a hroty nerozpustných částic prachových zářívají se do jemné a choulostivé sliznice ústrojí dýchacího, dráždí ji, tak že nastává překrvení, zánět prudký, jenž při častějším opěťování přechází ve vleklý; takovými chorobnými změnami sliznice upravuje se pak půda pro vniknutí choroboplodných zárodkův a tím pro vznik dalších závažnějších nemocí, zejména tuberkulosy, která ve mnohých oborech průmyslových, spojených stvořením p-u, rádí měrou úžasnou. Sem náleží p. z tvrdých

nerostů, kovů, p. z některých hmot rostlinných i živočišných (rohovina, kosti). Stupeň škodlivosti různých druhů p-u jest různý; uvádí se tato stupnice neškodlivějšími druhy počínající: p. kovový (brusíči jehel, nožíři, pilníkari), skelný (brusíči skla), kamenný (kamenici, dělníci z lomů, továren porculánových, hrnciři, zedníci), p. perletový, rohový, p. z tvrdého dřeva, konopi, lnu, žíní, bavlny, vlny, mouky, pískovce, hadrů, hedvábí, uhlí (viz Dělicke choroby str. 227 a, Inhalační choroby a Plíce, zaprašení str. 925 a) -2. Účinkem chemickým: Částičky rozpouštějí se na sliznici ústrojí dýchacích nebo zažívacích ve výměšku jejím a buď na místě sliznici dráždí, leptají (na př. p. vápenný) nebo vniknou do tkáně a do oběhu štáv tělesných, uplatňují svůj škodlivý vliv chemický na organismus na místech jiných, způsobující otravy (na př. p. olovnatý). —

3. Účinkem infekčním: Částičky prachové obsahují často různé mikroorganismy a někdy i mikroorganismy choroboplodné. Dostane-li se taková částička prachová na místo, kde mikrob ten má příznivé podmínky pro svůj vývoj, může nastati nakažení dotýčnou chorobou (tuberkulosa: rozprašené uschlé chrchle tuberkulosních nemocných, uhlák: p. z koží a srsti zvířat uhlákem zhybnulých). Největší měrou jsou lidé škodlivým účinkům p-u vydáni při určitých zaměstnáních, při nichž práce je spojena s tvořením se p-u. Tu bývají ve vdechovaném vzduchu často obsaženy veliké spousty p-u: na př. 150—175 mg p-u v 1 m³ vzduchu, kdežto ve volné atmosféře bývá jen asi 0,5 mg p-u. Jinak, ve volném vzduchu, ve městech vůbec a na ulicích zvláště má vliv na množství p-u způsob upevnění povrchu půdy, jakost dlažby a péče o její udržování. Ve městech mimo to značná část p-u pochází z nedostatečně spáleného paliva, z kouře, sazi. — Prostředky proti škodám z p-u: 1. Zabraňování vzniku p-u: v průmyslu, při pracích s tvořením p-u spojených zpracovávání materiálu za vlhka; ve městech dlužnění ulic přiměřeným materiálem, kropení ulic vodou nebo, jak se v nejnovější době pokusy činí, surovým petrolejem; péče o dokonalé spalování topiva; též na silnicích se zkouší kropení petrolejem. 2. Rychlé odstraňování p-u přímo na místě vzniku: v průmysle, není-li metody, při níž by p. nevznikal, odssává se p. ihned na místě vzniku zvláštními nassávací (exhaustory), dříve než se může rozptýlit do okolí. 3. Nahrazování vzduchu p-em naplněného vzduchem čistým: větrání. 4. Respiratory: filtrační přístroje, které připevňují se na nos, za účelem od-filtrování p-u ze vzduchu vdechovaného. Nošení jich nepohodlné. 5. Co do p-u infekcí podezřelého nutno klásti požadavek, aby bylo dbáno o desinfekci materiálu před jeho zpracováním. SRka.

P. kosmický viz Kosmický prach.

P. stříelný obyčejný jest intímní směsí uhlíku, síry a ledku draselnatého; na důkladnosti té mechanické směsi a na její

vnější formě závisí účinnost při zapálení. Ledek musí být čistý, chloristanu draselnatého prost (Panaotovič, Kelbetz), nemá mít ani mnoho soli kuchyňské (hranice její jest ve Francii 0,033, v Anglii 0,005, v Německu 0,010 %). Síra byla vožena do pracháren ze Sicílie, nyní stačí k tomu účelu síra od výroby sody (Chancé-Clausova), nesmí mít zemin ani kyselinu siřičitou ani sírovou i čistí se účelně. Dřevěné uhlí má být snadno rozmělnitelné i snadno zápalné, vlhkost ze vzduchu nesmí přitahovati, ani po spálení mnoho popela zůstavovati. I dlužno voliti k účelu tomu dříví lehké, bezpryskyřičné, jež dlouho sušíto po léta radno. Zvláštní pozornost třeba věnovati zuhelnování, neboť veškery fyzikálné vlastnosti uhlíku závisí na teplotě tohoto zuhelnování. Závislost vyjádřena jest tabulkou:

teplotura zuhelnatění	temp. zápalná uhlíku
260–280°	340–360°
290–350°	360–370°
432°	as 400°
1000—1500°	600–800°.

Ve válce žádáme hnací sílu p-u, při honbě rychlou zápalnost a spalování, k účelům trhacím pak veliké množství plynu při vysoké teplotě. Berthelot (Sur la force des matières explosives d'après la thermochimie, Pař., 1883, 2 sv.) prozkoumal složení p-u k těmto rozmanitým účelům i předepsal součástky jeho, pokud to při mechanické směsi látek nestejně složených jest možno. Za různých dob i v různých zemích používali p-ů různé složených:

r. 1546 pro děla	1555	1774	dněs v puškách Anglie, Francie, Rakouska	Ně- mecka
ledek . 50 . 66 2/9 . 74 4 75 74				
síra . 33 3 . 22 2/9 . 12 3 10 10				
uhlí . 16 7 . 11 1/9 . 13 3 15 16				

Pečlivě rozetřené látky důkladně se promíchají buď vlhké neb suché, shnětou v koláč, jež pak jest rozkouskovan, zrnka leštěna, grafitována a sušena. Síra s uhlím semelou se zvlášť ve stoupách nebo bubnech, ledek v mlýnku nebo mezi ozubenými plotnami, míchá se pak se sírou v bubnech. Přístroje používané viz vypsány v důkladných spisech Oskara Guttmana, Die Industrie d. Explosiv-i stoffe (Brunšvik, 1895) a Schiess-und Sprengmittel (t., 1900). Jsou p-y mající částečně ledek draselnatý zastoupený sodnatým, amoniatým, barnatým, chlórečanem draselnatým, ba i pikrovou kyselinou; jiné nemají síry. P. zkouší se na vhodnost tím, že zkoumají vlastnosti vnější, pevnost v změ, přitahování vlhkosti, i kvantitativně cestou chemickou. Jeho zápalnost a průběh spalování jsou důležité: 1 g p-u poskytuje 0,6806 g zbytku pevného a 0,3138 g plynu (= 193,1 cm³). Zplodiny explose studovali Bunsen, Šiškov, Nobel, Abel a j.

P. střelný bezdýmný viz Traska-viny.

Prach František K., zoolog čes. (* 1839 v Rovensku u Turnova — † 1863 v Praze),

syn lékářův, studoval na gymnasiu v Jičíně, pak lékařství na universitě v Praze i stal se asistentem při zoologickém oddělení musea království Českého. Věnoval se s nevšední pílí a nadáním studiu české zvířeny. V »Živě« r. 1861 uveřejnil práci: *Plazové a obojživelníci země České* a za monografii o čeledi pavouků *Thomisidae (Mnographie der Thomisiden der Gegend von Prag; »Zool. — bot. Verh.«, Vídeň, 1866)* dostalo se mu ceny university pražské. Vůbec pak obrátil zřetel svůj ke studiu českých pavoukův a hmyzů, uspořádal v museu sbírku pavoukův a much českých, sbíral materiál k poučné sbírce hmyzův a chystal monografii českých pavoukův a kritický seznam hmyzů českých. Předčasná smrt přerušila nadějeplnou práci jeho. Vedle uvedených práce monografické uveřejnil cenné články v »Živě« a příspěvky v Riegrově Slovníku Naučném.

Prachárna, stavení nebo skladiště, ve kterém se uschovává střelný prach. Rozeznávají se p-ny mírové, jež mají býti co možná daleko od lidských příbytků a hlídány jsou stráží vojenskou, a p-ny válečné, jež bývají uprostřed pevnosti na místě bezpečném, opatřeny klenbou proti střelám nepřátelským.

z **Prachatic**: 1) P., Petr viz Petr 33).

2) z P. Křišťan viz Křišťan z Prachatic.

Prachatic: 1) P. starož. město v jihozáp. Čechách na úpatí Černého vrchu, má 384 d., 976 ob. č., 3123 n. (1890). Pohled na město jest úchvatný; z šedavé obruby polozřícených hradeb pnou se do výše rozeklané štíty a lomenice starožitných budov, jimž vévodí děkan. got. kostel sv. Jakuba s hvězditou klenbou. Kdy byl založen, nevíme; ale ve XIII. stol. uvádí se mezi farními a nynější gotická podoba zdá se býti dílem mistrů čes. Petra a Jana z Prachatic. Na kůru nachází se památný obraz na plátně malovaný, připomínající nám slavnou kdysi literáckou společnost prachatickou z doby Rudolfovy. Radnice, dvoupatrová budova z konce XVI. stol. vystavěna je ve sluhu renaissance, zdobena pod římsou prvního poschodí sgraffitovými obrazy, osmi to skupinami allegorickými (Trpělivost, Opatrnost, Láska, Spravedlnost, Víra, Naděje, Síla a Srdčnost) s latin. a čes. nápisy; pod římsou druhého poschodí je soud Šalomounův a v přízemku spatřují se výjevy ze síně soudní. Nyní jest radnice sídlem úřadů zeměpanských. Naproti radnici je pivovar s mohutným loubím do náměstí, zdobený sgraffitovými malbami a arabskami. Ne méně starožitnou budovou je zachovaná dosud brána, připomínající bývalé opevnění města. Mimo to zasluhuje zmínky patricijský dům z r. 1604 a r. 1902 vystavěný jednotou »Sokola« Český dům národní. P. jsou sídlem okres. hejtmanství a soudu, evidenč. geometra, pošty, telegrafu, četn. stanice, dozorcího okresu financ. stráže; vedle děkan. kostela je zde fil. kostel sv. Petra a Pavla na hřbitově, klášter sv. Karla Bor. s kaplí Neposkv. Poč. P. Marie a 5tř. obec. div. školou, dále jest zde 5tř. česká škola obec. s opatrovnou. 5tř. něm. chl., stát

vyš. gymn. něm., chudobinec, kasárna s 2. praporem 35. pl. pěš, spořitelna městská a obč. záložna, z průmyslových podniků dvě pily, několik mlýnů, dva pivovary, octárna, továrna na zboží prymkářské, výroba zboží pleteného a stávkového a štávy malinové a několik trhů výroč. Blíže města na hoře »Libín« s výhlední věží poutní kaple sv. Patriarchy (t. j. sv. Filipa Ner.) a asi 1/2 hod. odtud slíčené skupiny budov lázeňských u sv. Markěty, které mají dobrou pověst proti nervose, rheumatismu a pod. P jsou pro své přírodní půvaby a svou zdravou polohu za letní doby četně navštěvovány turisty. — P. povstaly na zemské stezce řeč. Zlaté od Pasova do Čech vedoucí v době pradávny. Nejprve příslušely přímo pod panovníci moc českých knížat, před r. 1086 případly kapitole vyšehradské v Praze. Těšíc se z mnohých znamenitých výsad, město zbohatlo obchodem nemálo. V husitských válkách zažilo nejednu zlou pohromu, zejména 12. list. r. 1420, kdy pohaněný Žižka P. zničil. Český živel potom zde převládal až do r. 1620. Město zůstalo v zástavě, do které je zapsal kr. Sigmund r. 1436. Takovými pány nad P-mi byli: Jan ze Sedlce a jeho synové, po nich od r. 1444 Oldřich z Rožmberka. Probošt vyšehradský Jan z Rabšteina dosáhl sice toho, že Rožmberk musil od r. 1469—73 P-ic se zřítí, ale po Rabšteinově smrti a krátkém vládaření královských správců Mikuláše z Gutšteina a Burjana z Martice (1473—81) nabyli města a důchodů zdejších Jindřich z Rabšteina, r. 1492 syn jeho Ladislav. Potom od r. 1495 poroučel na P-cích Jan z Roupova, jehož syn Václav r. 1507 město postoupil Petru z Rožmberka. Za vládu z rodu Vítkovců kvetl P-cům zlatý věk, že magistrát koupiti mohl r. 1593 celé panství helfenburské s Bavorovem a Strunkovicemi za 40.000 kop miš. Poslední Rožmberk Petr Vok prodal město r. 1601 císař. Rudolfovi II. Za váleku českého povstání měšťané přidrželi se zimního krále. Buquoi proto 27. září r. 1620 pokořil měšťany, kterých prý na 500 hlav v boji padlo. R. 1621 P. pozbyly svých privilegií i s panstvím helfenburským. Město spravoval k ruce císařově od toho roku Sigmund Turnovský z Turšteina, hejtmán na Krumlově; 23. pros. r. 1622 Ferdinand II. daroval s Krumlovem i P. oblibenci svému Janu Oldř. kn. z Eggenberka. Po bezděnné smrti Jana Kristiána z Eggenberka 10. pros. r. 1710 uvázal se u vládu v městě Adam František z Schwarzenberka. Z poddanství vytrhl P. r. 1848. V P-cích zuřily časté ohně, najmě 13. květ. r. 1832, kdy 137 domů lehlo popelem. V P-cích se narodili: Křišťan z Prachatic, známý mistr hvězdářství a lékařství (†1439), stavitel Jan z Prachatic (†1454), Jakub Menšík z Menšteina, nejposléze (1603—13) purkrabí hradu pražského, biskup americký Jan Neuman (†ve Filadelfii 5. led. 1860), něm. románopisec Josef Messner. Z českých literátů působili zde: Ant. Puchmajer (1797 až 1800), Fr. Sláma (1818—25), oba jako ka-

plani. — Znak města (vyobr. č. 3295.): štít. v jehož červ. poli bílý, nekorunovaný, dvojocasý lev drží v pravé noze dva zlaté klíče, znamení to pohraničního města. Srv.: Sedláček, Hrady a zámky IX., Fr. Sláma, Obraz minulosti města P-ic, upravil Frant. Soferle (Karlin, 1891) Fr. Teplý—Okr. soud prachatický má 299 km², 3287 d., 11.437 ob. čes., 10.736 n.; 22.230 přit. obyvj., 22.109 katol., 9 ev., 109 ž., z těch 10.834 muž., 11.396 žen. (1890).



Č. 3295. Znak města Prachatic.

Okr. hejtmánství, k němuž náležejí okr. soudy Netolice, P., Vimperk a Volary, má 1102,17 km², 9850 d., 37.189 ob. č., 35.934 n 2 j., ze 73.289 přit. obyvj. 72.915 katol., 18 ev, 349 židů, 7.), z těch 35.267 muž., 38.022 žen (1890). — 2) P. Staré, ves t, hejtm., okr. fara a ps. Prachatice (město); 20 d., 110 ob. č., 10 n. (1890)

Pracheň, samota u Horažďovic a hradiště, na němž jest starožitný kostelík sv. Klimenta. Hrubý násep za ním ohraničuje prvotní hrad z dob pravěkých a kamenné zříceniny omezují prostor středověkého hradu. Na prvotním hradě sídlili úředníci napřed knížecí, pak královští, kteří odtud řídili pracheňský kraj, zejména r. 1184 Vitek, r. 1229 až 1222 Diviš a r. 1264 Purkart z Vimberka Asi v l. 1264—68 hrad ten opuštěn a zůstal tu jen kněz při kostele. Král Jan daroval horu P. Bavorovi ze Strakonice dědičně. Bud' on (†1317) aneb syn jeho Vilém tu postavili hrad, jenž býval sídlem panství horažďovského. Náležel proto v l. 1359—80 Bavorovi ze Strakonice, r. 1389 Zdenkovi z Rožmitála, v l. 1394—1404 Břenkovi ze Strakonice, asi od r. 1409 pánům z Hradce a pak stále držitelům horažďovským. Od XV. stol. mizela důležitost jeho, protože páni bydlili v tvrzi a tvrdě měste. Ještě r. 1542 byl hrad neporušen, ale nedlouho potom opuštěn. (Hrady, XI., 203). *Sčk.*

Pracheňsko, Pracheňský kraj, název l. správního a soudního okresu, jehož jméno přeneseno jest i na spojené s ním Bezensko, Netolicko, Volynsko a část Písecka a v obecném užívání zůstalo ještě za naší paměti Jméno své dostal od hory Prachně (v. t.), kdež byl od starodávna hrad. Kraj, který řídili úředníci pracheňští, srovnával se s dekanátem. Kdžv po r. 1264 hrad byl opuštěn, zůstal název P-ka, jemuž se na poč. XV. stol říkalo také kraj sušický, snad proto, že byl menší úřad (čůda) v Sušici. P. v širším smysle čili rozsáhlé prostranství od Tohovic až za Krumlov bylo od XIV. stol. obvodem v berních věcech a jistou měrou samospráv-

ným okresem, jehož obyvatelé se sjížděli v městech (naposled v Písku), při tom trval topický název Bezenska, ač tu úřadu ode dávna nebývalo, až do sklonku XV. stol. Pro veliký obvod (vedle Bechyňska, Hradecka a Plzeňska bylo **P.** největším krajem) v století XVIII. ztenčeno vymezením krumlovského panství. V polovici téhož století zřízen v Písku královský úřad pracheňského kraje, který trval do r. 1850. K umístění jeho zakoupil veškerý kraj dům v Písku, v němž jest nyní c. k. okr. hejtmanství. 2. Název církevního obvodu neb děkanství (dekanátu), v němž jeden z farářů měl též dohled, jako nyní vikáři. Objem jeho v Palackého Dějinách, I, 2., 380. Ščk.

Prachenský Josef Stanislav (*7. květ. 1829 v Roudnici jakožto syn chudého mistra tesařského — †7. květ. 1893 v Praze). Vychodiv školu roudnickou měl jíti na femeslo, vlivem a pomocí bývalého učitele jeho, kněze řádu kapucínů, však umožněno mu studium na gymnasiu litoměřickém, jež vykonal s vyznamenáním. Ač byla Čechů na gymnasiu tom jen hrstka, poznali záhy, že nedostává se jim vzdělání národního, a proto snažili se získati si vědomosti, jichž škola jim neposkytovala. Mladí vlastenci — s **P-m** v čele — založili — ovšem potají — malou knihovnu českou, k jejíž zařízení každý z nich přispíval týdně menší částkou; předpláceli a horlivě četli časopisy české toho času vycházející, »Květy «a» Včelu«; později založili si sami list od nich psaný, »Poupata« zvaný. Filosofii studoval **P.** v Praze a podrobil se i zkouškám z klassické literatury, řecké filosofie, rakouského dějepisu, paedagogiky, české a polské řeči i literatury. Pak věnoval se studiu právníckému, při čemž zároveň poslouchal i různá kollegia Čelakovského, Hankova, Vocelova, Tomkova a jiná na fakultě filosofické. Dne 24. čna 1856 povýšen byl na doktora práv a stal se r. 1858 obhájcem ve věcech trestních. Jako obhájce vynikl v známém processe Barellově a opětně s úspěchem hájil českou věc před soudem, tak zejména v tiskových přích Šimáčkové (»Posel z Prahy«), Kobrově, Vávrově, Finkově (»Hlas«), Vilímkově (»Humoristické Listy«) atd. R. 1861 **P.** vyslán byl městy Mělníkem, Roudnicí a Brandýsem na sněm a tímto zvolen poslancem na radu říšskou. R. 1868 podepsal s ostatními poslanci českými deklaraci. V r. 1863 **P.** zvolen byl do sboru obecních starších a hned potom také do rady král. hlav. města Prahy. R. 1879 obdržel mandát poslanecký za Staré město Pražské, který však za krátko následkem zhoršení nemoci své voličům svým vrátil. Pokud jde o literární činnost jeho, jevila se v člancích novinářských i v příspěvcích do časopisu i »Právnicka«. **P.** byl se Škardou, Kučerou, Randou, Tyllšem, Wolfem a Kotovicem spoluzakladatelem »Právnické jednoty«. Pro národní smýšlení svoje netěšil se ovšem přízni vlád německých, následkem čehož nemohl od nich dlouho dosíci jmenování advokátem. **P.** jmenován byl měšťanem pražským a od obci

Lysé n. L., Kralup, Jíonic, Butovic a Radlic měšťanem čestným a byl členem veškerých znamenitějších spolků českých. **P.** byl po dlouhá léta členem obecního zastupitelstva pražského i rady městské, i získal si tu zásluhu o zřízení Městské spořitelny pražské, v jejímž ředitelstvu zasedal až do r. 1893. Svěho času byl také členem obecního zastupitelstva smíchovského a bylo nemalou zásluhou jeho, že většina tohoto stala se českou. Činnost **P-keho** na sněm zemském byla vynikající, jakož vůbec náležel mezi nejčinnější členy jeho. Býval zhusta volen do různých kommissí, posleďně do kommisie pro II. nejv. reskript v r. 1871. V posledních letech života jeho přidružilo se k dřívější nemoci jeho (úbyté míchy), která celou polovici života jeho jej pronásledovala, ještě úplně oslepnuti, tak že skon jeho byl vysvobozením z velikých útrap.

z Prachňan, příjmení rodiny erbovní, která pocházela z Kutné Hory. Předky jejich byli **Bartoš** (*1444), sukna kraječ, jenž hornictvím zbohatl, a **Ondřej**, kteří byli přijati od Václava Adlera z Lošan k jeho erbu a již r. 1491 psali se z **P.** (jsouce snad potomci svobodníkův z vesnice Prachňan). **Bartoš** koupil r. 1491 Kbel držel mnohé pozemské i šosovní grunty v Kutné Hoře a jsa šepmistrem velice pomáhal při krocení zbouřilých havířův a jako nákladník při horách velmi pečoval o povznesení jich, zejména ukazoval k neoprádkům neohroženě. Vzdav se r. 1507 všech svých důstojenství žil v soukromí až do smrti (†1510). Z manž. Anny (†1512) zůstavil kromě dcer (Zuzany, od r. 1500 manž. Jana Zigele z Chočemic; Kristiny, od r. 1516 manž. Abrahama Zigele z Chočemic; Apolony, od r. 1519 manž. Petra Škrovada z Vrbice) syny **Jana**, **Mikuláše** (*1485), **Adama** (*1495—†1512) a **Petra**. Když tyto se dělili, **Jan** dostal statek tucholický, **Mikuláš** **Kbel** a **Chvatlinu** a **Petr** **Neškaredice**. **Jan**, řečený starší, držel také **Libenice** (od r. 1505), ale prodal r. 1513 statky své a žil pak v **Kutné Hoře**, kdež měl rozličná důstojenství jsa od r. 1520 také úředníkem mince. Také v l. 1520—21 paměti bratra svého **Mikuláše** doplňoval (†1521, manž 1. **Anna Lorecká** z **Flkouše**, 2. **Anna Janovská** ze **Soutic** od r. 1511). **Petr** zemřel r. 1522 odkázav statek svůj bratru **Mikuláši**. Tento **jsa** muž obdivuhodně příčinlivosti působil v **Hoře** tak, ze se nic tam nedělo bez jeho účastenství. Proti vyšším stavům horlivě se ujímal stavu městského, v náboženských věcech stál při straně starých podobojí bráně novotám. Zastupoval obec na sněmích a byl r. 1526 členem deputace, která se odebrala k novému králi do **Vidně**. U krále horlivě se zastával o prospěch **Hory**. Proti novému mincmistru **Albrechtovi** z **Gutšteina**, jenž se vkládal do samosprávy obecní, **jsa** primasem rozhodně se stavěl. Vzat jest sice proto na závazek a obelán ke kom. soudu, ale neohroženému jeho jednání jako i stálosti **Horských** děkovati bylo, že dal král obci za právo (1538). Až do r. 1547 jezdil také na sněmy. Byl sice dobrý hospodář, ale pro zá-

ležitosti veřejně nemohl se vydatně starati o své jmění. V pamětech, které otec jeho Bartoš od r. 1454 začal, pokračoval od r. 1519 (†1550, manž. Justina Mejsnarova od r. 1506). Po Janovi a Mikuláši zůstalo potomstvo: A. Janovy děti byly: Dorota starší, manž. Bohuslava Porybného od Slonů, Sigmund (†po r. 1530, manž. Lidmila †1541), Matiaš (manž. Johanka ze Všehrd), Burjan, Kristina (manž. Jindřicha z Vilemovice) a jiné, které v mladosti pomřely. B. Mikuláši zemřelo dvanácte dítek v mladém věku. Přeckaly jej čtyři: Dorota mladší (*1519), Jan mladší (*1522), Jindřich (*1525) a Lidmila (*1528 — †1595, manž. Jana z Podivice od r. 1545). Jindřich unesl r. 1542 nezletilou Annu kramářovic, s níž se dal oddati. Po její smrti (†1542) pojal Dorotu Prejnarovou. Zemřel r. 1550 zůstaviv statek Neškaredice dceři Anně (pak manž. Mik. Chyzdery), za jejíž nezletilosti též statek prodán. Jan mladší nabyli zdělení v Norimberce, ale zemřel již r. 1552 neženat, tak ze s ním vzácná tato rodina po meči vyhasla. Dorota vdala se r. 1538 za Ondřeje Křivolačka jinak Dačického, jenž v pamětech Prachňanských pokračoval. Zemřela r. 1566. (A. Rezek v předmluvě k Pamětem Mik. Dačického.) Ščk.

Prachňany: 1) P. Nové, ves v Čechách, hejtm. Ledec, okr. Dol. Kralovice, fara Zhoř, pš. Čechtice; 16 d., 90 obyv. č. (1890), popl. dvůr. 2) P. Staré, ves t., fara Křešín; 23 d., 160 ob. č. (1890).

Prachner, jméno několika sochařů pražských, z nichž proslul zvláště Petr, jenž byl činný okolo pol. XVIII. stol. a tv. Praze 9. břez. 1807. V umění vzdělal se u otce, načez pracoval ve Vídni, v Mannheimě, kdež mu akademie udělila stříbrnou medaili, a v Londýně, kdež počten zlatou medaili a ceněn velmi. Na cestách navštívil též Holandsko a Itálii, ale musil cesty přerušiti pro starobu otcovu, jenž pomoci jeho potřeboval. Vytvořil zvl. bronzovou sochu *Persea*, oltární sochy na oltáři Ježíškově u Panny Marie Vítězné na Malé straně a četné náhrobky na hřbitově malostranském a olšanském. — Václav P., syn Petřův (*1784—†1832 v Praze) a žák Berglerův, byl činný v Praze a pracoval v kameni, ve dřevě a v úbělu. — Richard Jiří P. pracoval v XVIII. s. ol. na Starém městě Pražském, syn jeho Valentin (*1731) působil rovněž v Praze. Vincenc P. dokončil r. 1817 krásný náhrobek hraběnky z Unwerthu v chrámě pohledském.

Prachometry: 1) P. (*Promuth*), ves v Čechách, hejtm. Kadaň, okr., fara a pš. Doupov; 38 d., 197 obyv. n. (1890), 1tr. šk. — 2) P. (*Prachomuth*), ves t., hejtm. a okr. Teplá, fara Vidžín, pš. Toužim; 37 d., 4 obyv. č., 260 n. (1890), 1tr. šk. a hřbitov. —

Prachov, ves v Čechách, hejtm., okr. a pš. Jičín, fara Ostružno; 22 d., 144 obyv. č. (1890). Na blízku jsou Prachovské skály, svým útvarem podobné skalám Abršpašským, Teplickým a Polickým, jež pro svou roman-

tičnost bývají četně navštěvovány touristy. Srv. B. Bauše, Skály P-ské (1886).

Prachov Adrian Viktorovič, archaeolog rus. (*1846). Vzdělav se na universitě petrohradské, cestoval po cizích zemích, jmenovitě po Italii, Egyptě, Palestině a Syrii, a byl professorem dějin krásných umění v Kijevě a v Petrohradě. Hlavně jeho péči porížena vnitřní výzdoba kijevské kathedrály sv. Vladimíra a zhotovena drahocená rakev pro ostatky sv. Feodosia Uglického v Černigově. Hlavní jeho vědecké práce jsou: *Kritičeskija izsledovanija po istoriji grečeskago iskusstva* (Petr., 1872); *Kritičeskija nabljudenija nad pamjatnikami drevnago iskusstva. Zodčestvo drevnago Jegipta* (t., 1879); *Kijevskoje iskusstvoX, XI. i XII. věkov* (t., 1883) a j. Jako znalec domácí církevní archaeologie řídil též výzkum a obnovu starých fresek mnohých chrámů ruských.

Prachové spiknutí (*Gunpowder Plot*) sluje spiknutí několika katolických fanatiků, v jejichž čele stáli R. Catesby a G. Fawkes, proti králi Jakobovi I. a členům parlamentu, již všichni výbuchem prachu ve sklepích sněmovny nahromaděného měli býti připraveni o život (5. list. 1605). Spiknutí bylo však prozrazeno (výstrahou, již se dostalo lordu Mountaglovi) a potlačeno; Fawkes se 7 jinými účastníky byl popraven (v lednu 1606). Následky spiknutí, jež čelilo protikatolickým snahám angl. parlamentu a caesaropapismu Jakuba I., byly ovšem právě opačné, t. j. snahy protikatolické v Anglii byly jim jen posíleny. Viz *Britannie Velká*, str. 705 b a Fawkes Guy.

Prachovice: 1) P., ves v Čechách, hejtm. a okr. Chrudim, fara Váp. Podol; 89 d., 770 ob. č. (1900), 3tr. šk., pš., obč. záložna, fil. kaple, stanice dráhy (z Přelouče do Podola), vápenice a lomy na saturační vápenec (šedý mramor), k nimž vede ze stanice Trmošnicko-závratecké visutá železnice. — 2) P., ves t. nad ř. Loučnou, hejtm. Pardubice, okr. Holice, fara a pš. Dašice; 27 d., 216 obyv. c. (1890).

Prachyň viz Pracheň.

Praia nebo Praya, též Porto de P. nebo Villa de P., hlavní a přístavní město ostrovů Kapverdských, hlavní město São Thiago a úřední sídlo portugalského guvernéra celého souostroví, na 14° 54' s. š. a 23° 30' z. d. Gr., leží na jv. břehu ostrova v pozadí zátky obklopené dvěma půvabnými údoly, má 21.005 obyv., ulice pravidelné a dobře dlažděné, domy nízké, pestře obarvené, a spojeno jest s mořským pobřežím 2 silnicemi do skály vytesanými. Podnebí jest nezdravé, teplota neklesá v celém roce pod 18°C, tak že již několikrát jednalo se o to, přeložiti odtud sídlo guvernéra. Obyvatelé jsou většinou černoši, avšak i evropská kolonie zdejší jest dosti silná, jsou to ovšem hlavně úředníci a vojíní portugalská a pak přes 200 italských lovců korálů. V městě jest námořní hospital, přírodověd. museum, meteorologická observatoř, stanice parníků plujících z Evropy do

západní Afriky a Jižní Ameriky (do roka připlují 362 lodí o 71.685 t a vypluje 326 lodí o 68.313 t), přes P-*iu* vede telegrafní trat' ze Senegalu do Evropy, záp. Afriky a Ameriky. Vychází zde 6 časopisů. Hlavním městem souostroví jest P. od r. 1770. Tšr.

Prairie [préřii], franc., měsíc luk, nazván 9. měsíc v revolučním kalendáři franc.

Prairie [préři], franc., lo u k a, potom název stepí severoamerických, který přenesen i na jiné krajiny rázu podobného. V širším smysle rozumíme jimi celou východní část Severní Ameriky od Skalných Hor na východ, v užším smysle jenom kraje v poríčí střed. a dolního toku ř. Ohio a středního toku ř. Mississippi. Na západ p-přecházejí v plains (angl.), které se potom prostírají až k Tichému oceánu. Západní část jest mnohem vyšší, až 2000 m, východní jenom do 300 m. K západu celkem stoupá výška. Reky mají hluboká řečiště se strmými břehy vápencovitými nebo pískovcovitými; misty, jako Missouri, dělají močály značné šířky. Podkladem jsou jim horizontálně uložené vrstvy tercierní, které na východě erosi byly silně porušeny, na západě zase jsou známky doby ledové. Okraj jejich jest velmi chudý rostlinstvem, za to na místech, jež mají větší vlhkost, vidíme lesy, které dnes pokrývají až 20 % půdy. Ze zvířat znám jest bison, dnes již skoro vyhubený. Původ p-*ii* dlužno hledati jenom v podnebí. Srv. Schlagintweit, Die Prairien des amerik. Westens (Lip., 1876); Berthault, Les prairies (Pař., 1896). Nový.

Prairie-du-Chien [préři dy šjén], dříve P l a i n e - d u - C h i e n, hlav. město hrabství Crawford ve státě Wisconsinu ve Spoj. Obcích sev.-amer. nad ř. Mississippi, přes něj vede zde mohutný most, v uzlu železnic. tratí do Madisonu, Milwauke a Chicaga, má 3131 obyv., parníkový přístav, který jest v pravidelném spojení se všemi velikými přístavy mississippickými, vyšší školy chlapecké a dívčí a artéskou studni hlub. 290 m. P. jest důležité středisko průmyslové s velikými strojírnami, parními pilami, mlýny, továrnami na vozy, jirchárnami atd. Tšr.

z **Praitenberka** viz Pontanus 4).

Prak: 1) P., jednoduchý přístroj k metání předmětů, nejčastěji kamenů, kulů a pod. do dálky. P. je provaz, lýčí, řemen nebo podlouhlý kus jiné látky houzevné, na čehož středu obyčejně přípevněn kousek usně jako ložisko pro uvedené střely. Při upotřebení člověk vezme oba konce do ruky, položí střelu do kličky nebo na ono ložisko a vším otáčí co nejrychleji ve kruhu pokud možná kolmém, pak pustí z ruky konec jeden a uvolněný předmět odletí na dálku tím větší, čím silnější a rychlejší byl přípravný pohyb. O římském p-u (*fundu*) viz Funditores. 2) P., objemný nástroj k metání těžkých předmětů, kamenů, špalků, kulů a j., do obléhaných hradů, setrojený podobně jako římská ballista (v. t.) nebo catapulta (v. t.). FM.

Prakér (*Pragerstift*), ves v Čechách, hejtm.

Krumlov, okr. a pš. Chvalšiny, fara Andreas-berk; 14 d., 105 ob. n. (1890).

Prákrtské jazyky (t. *prakrita*) viz Indie Východní, str. 581—582; p-ká literatura viz tamtéž, str. 588 b. — Srv. R. Pischel, Gramm. der Prakrit-Sprachen (Štrasburk, 1900; »Grundriss der indo-ar. Philologie«, I., 8). Ztý.

Prakšice, ves na Moravě, hejtm., okr., fara a pš. Uh. Brod; 168 d., 821 obyv. č. (1890); kaple sv. Václava, 2tř. šk. a svěť. statek se dvorem JUDra. Václava hr. Kounice. Část obce Chmelnická a Nová Hora.

Praktická filosofie viz Mravověda.

Praktický jest člověk, který k dosažení svého cíle umí užívatí přiměřených a vhodných prostředkův; p. jest i předmět, který k účelu tomu dobře se hodí (srv. Praxe).

Praktik, kdo se zabývá praxí (v. Praxe).

Praktika: 1. cvičnost, vykonávání něčeho podle pravidel; 2. předpovídání povětrnosti, tolik co pranostika; 3. p., zvl. v mn. č. praktiky, lešť, šibalství, pleťchy.

Praktika vlašská v arithm. čili počet rozkladný, jehož se užívá při násobení čísla zlomkem. Násobitel rozloží se totiž v součet nebo rozdíl několika zlomků, jejichž číselník = 1. Na př. $\frac{5}{6} = \frac{3}{6} + \frac{2}{6} = \frac{1}{2} + \frac{1}{3}$, tedy $462 \times \frac{5}{6} = 231 + 154 = 385$; neb $\frac{5}{6} = 1 - \frac{1}{6}$, tedy $462 \times \frac{5}{6} = 462 - 77 = 385$. Tato metoda jest zejména výhodna při počítání z paměti. Ale i při násobení čísel vícejmenných lze jí užiti s prospěchem; množství jednotek řádu nižšího vyjadřuje se aliquotními díly jednotky řádu vyššího. Jmk.

Praktikant slove zřízenec neb úředník nejnižšího stupně, jehož úkolem jest, aby se vycvičil v praktické službě a připravil pro další působnost odbornou, jako p. právní ve státní službě soudcovské, p. poštovní, p. berní ap.

Praktikovati, sloužiti na zkušenou, připravovati se ku provozování praxe (v. t.), pak i provozovati praxi (advokátskou, lékařskou).

Praktikum, na vysokých i středních školách zavedená cvičení, při kterých výsledky theorie hledí se uvésti v soulad se skutečností prováděním prací, jež studujícímu bude konati v budoucím jeho povolání.

Prales nazývá se les původní, kulturou člověka nedotknutý, v němž stromy samy se vysívají neb omlazují a pak buď to v boji s mohutnějšími neb jinak ve výhodě se nalézajícími konkurenty nebo přirozenou smrtí hynou Boj o život, t. j. o půdu a světlo, jest v p-ích právě poučným způsobem a velikou měrou nápadný na rozdíl od lesů lidskou rukou zakládaných, kdež takového boje téměř není, neb aspoň nevystupuje tak v popředí. Charakteristickou známkou p-ů jest. hojná tvorba humusu, daleko větší než v lesích uměle zakládaných a lidským intelektem spravovaných, poněvadž odumírající a sem tam převrácené kmeny ztrouchnivěše poskytnouti mohou humusu mnohem více než v kultivovaných lesích pouhé pařezy. Ještě

v historických dobách bylo v Evropě hojnost p-ů, jež však kulturou víc a více mizejí. Ve střední Evropě jest p. ještě v Čechách na Boubíně v Sumavě (v rozloze 5700 ha), kdež uměle se udržuje, a pak v Karpatích. Nejvíce p-ův, a to v nádherném rozvoji, mají krajiny tropické, zvláště v Americe. Od p-ů mírných pásem vyznačují se však p-y tropické v nejednom směru (lianami, epihyty).

Pram Christen Henriksen, básník dánský (*1756 v Gudbrandsdalen v Norsku—†1821 na ostr. sv. Tomáše v Záp. Indii). S otcem svým kazatelem dostal se r. 1765 na Sjaelland a studoval práva a moderní filologii. R. 1781 stal se úředníkem při hospodářském a obchodním kollegiu, ale r. 1816 byl propuštěn. Odebral se tedy r. 1819 jako celní správce na ostrov sv. Tomáše v Záp. Indii, kdež záhy podlehl neblahému vlivu podnebí. Jako básník vynikl nejprve překladem *Horatia*, pak romantickým eposem *Stærkodder* (1785) podle vzoru Wielandova Oberona; vedle toho psal humoristické povídky a dramata i veselohry, z nichž nejlepší jest *Drommeren* («Snílek», 1817). Výbor jeho básnických spisů *Udvalgte dikteriske Arbejder* vydal Rahbek (Kodaň, 1824—29, 6 sv.). P. působil také s úspěchem na poli nár. hospodářství.

Prám (fr. *prame*, *bac*, něm. *Fähre*, rusky паромъ, плотъ) jest dřevěná nádoba, skládající se z klecí, t. j. přirozeně již křivě rostlých oddenkových kusů borových n. smrkových, jež nahrazují profily, k nimž přibijeny jsou fošny neb u menších nádob jen prkna. Mezi jednotlivými fošnami nebo prkny, t. j. mezi styky jednotlivých kusů pobijení, musí býti řádné utěsnění. Tyto mezery, ač jsou styčné plochy hoblovány, jsou plněny těsnidlem buď péroovým neb obyčejným. Bývá to bednářská smůla s konopím a pod. Někdy bývají kleče uvnitř nahrazeny ohnutými železy řačonovými (údobnými). Aby vyčnívající kleče u dna neprekážely a podlaha vnitřní byla úplně hladká a rovná, bývá na horním povrchu klečí druhé dno čili podlaha vlastní. P-y mají různé velikosti podle toho, k jakému účelu slouží. Bývá p-ův užito u přívozu pro dopravu celé skupiny vozů, nebo k umístění předmětů pomocných při stavbách vodních, jako parních strojů, rypadel obyčejných i strojních (Přistmannových), beranidel a pod., po případě užívá se p-ů k dopravě staviva (kvádrů, malty, pisku) a k odvozu štěrků. Půdorysná forma bývá, jak z vyobr. č. 3296. vidno, obdélníková. Půhon bývá buď lidskou silou pomocí vesel nebo postřkem bidlovým. Někdy bývá několik p-ů spojeno řetězy nebo provazy a užívá se za poháněcí sílu parních remorqueurů. Velikost p-ů řídí se tím, jaká má býti jejich únosnost. Znamená-li *q* vlastní váhu p-u, *Q* užitečnou váhu dopravného předmětu, *F* střední plochu půdorysu pohrouženého, *h* dovolenou hloubku ponoru, γ specifickou váhu vody, jest únosnost $Q = F \cdot h \cdot \gamma - q$. P-ův užívá

se pouze na řekách. Jinak vystrojeny jsou lodice pobřeží jezer a moří. Aby váha na celé

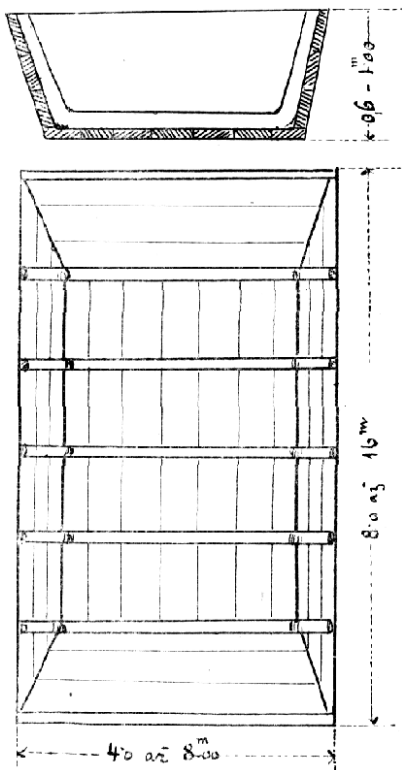

Č. 3296. Prám.

dno p-u rovnoměrně byla roznesena, třeba je podélní prahů na klecích.

Pramen (angl. *spring*, fr. *source*, *ifonte*, něm. *Quelle*, rus. источникъ) jest přirozený výtok z podní vody na povrch zemský; může býti v podobě pouhé, třeba rozsáhlého, prosakování vody na povrch, nebo, a toť p. v užším smysle, vytéká voda v podobě patrného proudu. První podmínkou vzniku stálého p-e jest tedy trvalé nahromadování atmosférické vody povrchu prosakující neb i s povrchových vod, řek a potoků, do země se vsakující, na nepropustné, neb vzhledem k horninám, jimiž voda pronikala, méně propustné části kůry zemské. Rozsáhlost té vodu zadržující plochy a mocnost hornin vodonosných mají přední vliv na množství vody nahromaděné, vedle mnohosti srážek, tvaru povrchu zemského a povahy vegetační pokrývky, a odtok vody té, resp. p-y, řídí se sklonem nepropustné plochy, velikostí výtočných cest vedoucích ku povrchu a množstvím v zemi zbývajících vody infiltrované. Kde p. povstati může, záleží na petrografických a tektonických poměrech příslušné části území. Kde jeví vrstvy sklon v jistém směru, vždy objeví se obzor p-ů v místech, kde nepropustná vrstva (*b*) na den

vychází celá (II) nebo kde výmol, údolí, po případě též voda spodní prosakuje puklinami v propustných vrstvách nadložních (a) dosahuje kehladině spodní vody (I): p-y vrstevně.

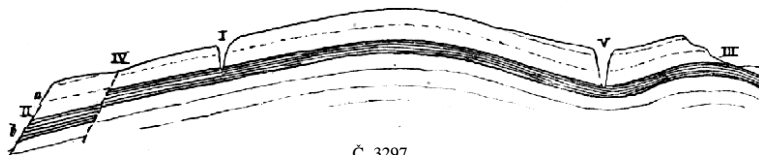

Č. 3297.

Jsou-li vrstvy prohnuty pánevovitě, objeví se p-y na místech, kde nahromaděná spodní voda přetékáti může (III): p-y přepadní; sahá-li porušen vrstev propustných nad středem prohnutí ke hladině spodní vody, objeví se i tam p. (V), po případě jezero. Vznik p-ů bývá též podmíněn poruchou vrstevnými, dislokacemi, kde totiž poloha vrstev přerušena jest v tom neb onom směru náhlým snížením podle roviny, jež má směr k vrstvám kolmý neb se sklonem jejich souhlasný neb nesouhlasný. Je-li sklon té plochy dislokační souhlasný se sklonem vrstev, spodní voda pohybuje se ku ploše té, jevíci se ve skutečnosti na př. jako rozsedlina drtí kamennou vyplněná, a po ní stéká do nižšího obzoru a objevuje se konečně v podobě p-ů na výchoze vrstvy nepropustné (II). Ale často obsah rozsedliny dislokační stává se nepropustným (jsa zatmělen sraženým limonitem neb jílem) a tu pak spodní voda zadržuje se před plochou tou až ku povrchu, kde se objevuje jako p. (IV) přepadní zvláštní formy. Není-li obsah rozsedliny dislokační zcela ne-

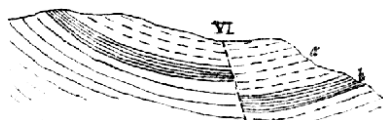

Č. 3298.

propustný, může, ovšem, část vody spodní i po ní sestupovati a lokální zásobu spodní vody na té straně sesílití. To možno jest i v případě, kde vrstvy jsou prohnuty; zde vznikne p. přepadní jen u b, je-li rozsedlina dislokační propustná; není-li, povstane p. na jejím výchoze (VI); je-li poněkud propustná, mohou se vytvořiti oba druhy p-ů. Je-li směr vržení protiklonný, spodní voda hromadí se nad nepropustnou vrstvou sníženou a čelem části nesnížené a přetéká pak přes svrchní hranu její a pohybuje se po ní dále, je-li propustná pokrývka dosti mocná nad hranou tou; jinak ovšem objeví se jako pramen (VII) na povrchu. Velmi četné bývají p-y v územích, kde méně propustné horniny pokryty jsou čtvrtohorními nánosy šterkovými a písčnými, na místech, kde starší podklad jest obnažen, anebo v oboru spoust vyvělin, na př. zuly, kde pevná nepropustná hornina kryta jest vrstvou propustné vlastní drtí. V obou případech p-y objevují se v poměrech podobných, jak obrázkem (IX) jest naznačeno;

ném. V příčině vzniku p-ů, resp. spodních vod, mohou totiž propustné vrstvy pískovcové, šterkové, písčité a j. nahrazeny býti soustavou puklin v horninách třeba velmi nepropustných, jako jsou mnohé horniny vyvělé i některé pískovce; puklinami dolů vnikající voda může pak na příhodných místech opět se objeviti jako p. z puklin neb hlubokých rozsedlin vystupující: p-y rozsedlinné (IX b), puklinné (IX a). Jindy

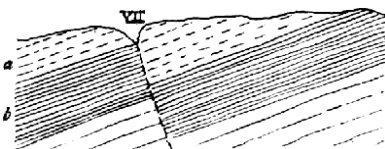

Č. 3299.

opět spodní po nepropustné nakloněné vrstvě se pohybující voda nalézá volný výtok trhlinami v nadložních, jinak též propustných, vrstvách (VIII). Zvláštní poměry v uložení vrstev mohou způsobiti, že se nalézají vedle sebe dva p-y různého složení chemického neb i různých teplot. Jsou p-y, jejichž síla je po celý rok táž, i takové, jejichž síla se mění během roku pro měnící se zásoby vody infiltrované. Kdežto zde vody v p-i nenáhle ubývá a pak zase přibývá, jeví p. t. zv. občasné č. intermittující po nějakou dobu, třeba velmi krátkou, silný výtok rovnoměrný a pak zase vůbec žádný. Takové p-y bývají v oblastech, kde nalézají se podzemní dutiny, na př. v krajinách krasových, je-li dutina spojena s povrchem průchodem výtočným, tvaru násosky ohnuté. Voda v dutině i v ramenech násosky stoupající počne vytékati, když dostoupí patra horního ohybu násosky; voda

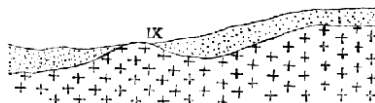

Č. 3300.

teče z pramene, až jest nádržka zcela vyprázdněna, a pak je zase klid, dokud násoska se nenaplňuje. Přítok vody do nádržky jest menší než výtok p-e, kdvby byl stejný neb větší, nemohl by povstati p. občasné, nýbrž trvalý. Teplota vod pramenitých, jež přicházejí z nevelikých hloubek, může býti v různých dobách ročních různá, přichází-li však z větší

hloubky, v našich šířkách alespoň z hloubky 20 m, má po celý rok teplotu stejnou, rovnající se střední roční teplotě toho místa; je-li teplota p-e vyšší, pak máme teplý p. čili thermometer v nejšířším smysle. Za pravé čili absolutní thermy pokládají se však jen ty p-y, jejichž teplota převyšuje střední teplotu roční nejteplejších míst na zemi, tedy je-li stále vyšší než asi 28°C. P-y takové bývají vázány na zjevy sopečné nebo bývají na rozsedlinách, o nichž lze tvrditi, že sahají do hloubek velmi značných. Teploty vod některých hlavních p-ů teplých jsou: Karlovy Vary, hlavní p. 73,8°, ostatní 49—63°C, Teplice před katastrofou 48°C, Gastein 26—50°C, Mehadia

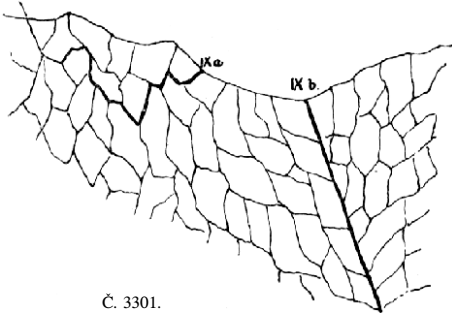

Č. 3301.

29—62°C, Wiesbaden 69°C, Baden-Baden 68 až 86°C, Plombières 71°C, Bourbonne-les-Bains 68°C, Abano 84°C, Lucca v Toskáne 54°C, Pjatigorsk pod Kavkázem 29—48°C, Hammám-Meskutin v Alžiru 78—95°C, Chichi Mequilla v Mexiku 96°C, Aquas calientes de las Trincheras ve Venezuele 97°C. Horké p-y jsou též geysiry (v. t).

Skoro bez výjimky obsahuje voda pramenitá rozpuštěné hmoty nerostné-řidčejí

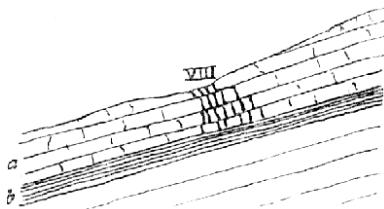

Č. 3302.

i ústrojné-i pohlčené plyny; je tedy snadno stanoviti hranici mezi obyčejnou vodou pramenitou a vodou pramenitou minerální, v níž bývají rozpuštěny látky jiné a též ve větším množství. Ke vzniku p-ů minerálních jsou nutny především příznivé poměry fysikální a geologické, vhodné horniny, délka podzemních cest, tlak a teplota vody a též látky již na vzduchu vodou pohlčené, jako kyslíčník uhličitý a kyslík. Látky v zemi nejdříve vodou rozpuštěné, po případě rozkladem vzniklé, pomáhají pak rozpouštěti a rozkládati jiné součástky půdní a hornin, a

tak voda nenáhle obohacuje se roztoky různých solí, jež byly již hotovy v prosakovaném materiálu kůry zemské anebo jež povstávají teprve různými a často velmi složitými ději lučebnými. P-y minerální rozdělují se podle vlastností chemických a léčebných v četné skupiny (viz Minerální vody, Kyselky, Alkalické prameny, Hořké vody). P-v plynové viz Fumaroly, Mofetty, Solfatarara. — Literatura o p-ech jest neobyčejně bohatá; seznam skoro úplný do r. 1890 ve spise: Otto Lueger, Die Wasserversorgung der Städte (Darmstadt, 1890).

P. minerální definovati jest nesnadno, poněvadž nejsou charakterisovány svým obsahem; jsouť v třídu tu pojaty také vody součástkami minerálními chudší než voda prostá. Nelze také říci, že by to byly p-y k léčeni sloužící, poněvadž k téměř účelu používá hydrotherapie vody obyčejné. Mnohé z p-ů obsahují látky léčebné v množství takovém, že mají význam přímého léčiva (p-y železnaté, arsenové, bohaté solmi alkálii), jiné vděčí úspěch svůj působení nepřímému, metodám léčebným a, pokud se vztahuje k léčeni v místech lázeňských, také činitelům všeobecným, jako jsou podnebí, změněná životospráva, cvik atd. Léčeni p-y minerálními dosahuje zejména v lázních při vlekých chorobách úspěchů nepopíratelných a konstantních.

Pramice (franc. *bachot*, něm. *Kahn*, *Zille*, rus. лодка) je podobně sestavena jako prám, avšak její předeek bývá vyvinut ve špičku buď ostrou nebo tupou, zadní část loďky jest užší nežli střed a proto bývá poboční forma oblá. Dno je buď ze dvou nebo 3, po případě i 4 prken (o šířce asi po 30 cm). Podle toho zove se loďka dvouprkénka až čtyřprkénka. U p-ic bývají obyčejně vesla. Zcela úzké a nepoměrně dlouhé p. závodní slovu navy (*Seeleutracker*).

Pramles, Bramles (čes. Branná), viska v Čechách, hejtm. Kaplice, okr. Vyš. Brod, fara Otov, pš. Rožmberk; 5 d., 26 obyv. n. (1890). Stávaly zde želez. hamry.

von **Pranckh** Sigmund, svob. pán, generál a ministr bavorský (*1821 — †1888). Vstoupil do vojska r. 1841 a prodělal válku s Prusv r. 1866. V l. 1866—75 byl bav. ministrem války a získal si tu veliké zásluhy o reorganisaci bavorské armády. Měl hlavní podíl na ujednání smluv Versailleských r. 1870 Odstoupil r. 1875 jako generál pěchoty.

Prandl Petr Jan viz Brandel.

Prangins [pránžén], vesnice ve švýcarském kantoně vaudském a v okr. noyonském na záp. břehu jezera Genevského, 414 m n. m., má 726 obyv., kostel, rozsáhlé vinařství a vyniká velikolepým zámekem, vystavěným r. 1723, který koupil r. 1815 býv. král španělský Josef Bonaparte a v němž jest dnes chlapecká vychovatelna, kdežto vzácné památky bonapartistské přeneseny odtud do blízké villy prince Jeronyma Napoleona.

Pranostika (z lat. *prognosticatio*, předpověď), předpovídání hvězdařské, hvězdo-

pravecké (planetáře), předpovídání povětrnosti i pravidla hospodářská, jež bývala uveřejňována v minucích. Srv. Kalendář str. 782 a.

Prantl: 1) P. K a r l, filosof něm. (* 1820—† 1889), byl profesorem filosofie v Mnichově. Hlavní jeho dílo jest *Geschichte der Logik im Abendlande* (Lipsko, 1858—70, 4 sv., II. sv. v 2. vyd. 1885). Mimo to napsal: *Die gegenwärtige Aufgabe d. Philosophie* (1852); *Verstehen und Beurtheilen* (1877); *Uebersicht d. griech.—röm. Philosophie* (1854); překládal z Platóna a Aristotela (*Aristoteles' acht Bücher der Physik, Vier Bücher über das Himmelsgebäude*, fecky a něm. Lip., 1854, 1857) a j.

2) P. K a r l, botanik něm. (* 1849 v Mnichově — † 1893 ve Vratislavi), syn před.; vystudoval vědy přírodní v Mnichově, r. 1873 stal se docentem bot. na universitě mnichovské, r. 1877 prof. bot. na lesnickém učilišti v Aschaffenburgu, r. 1889 prof. a ředitelem bot. zahrady na universitě ve Vratislavi. Pěstoval hlavně s nevšedním úspěchem soustavnou botaniku a vynikl ve studiu tvarozpytu tajnosnubných rostlin cevnatých. Napsal hlavně: *Das Inulin* (Mnich., 1870); *Untersuchungen zur Morphologie der Gefäßkryptogamen* (Lip., 1875 a 1881); *Lehrbuch der Botanik* (t., 1876; 9. vyd od Paxa, t., 1894); *Exkursionsflora für das Königreich Bayern* (Stutg., 1884). S prof. berlínské university Ad. Englerem a za přispívání mnoha odborníků začal vydávati vynikající obsáhlé dílo soustavně botaniky, v němž společník jeho pokračuje (*Die natürlichen Pflanzenfamilien*, Lip., od r. 1887).

Prantner F e r d i n a n d, spisov. rakouský, známý pod pseudonymem L e o W o l f r a m (* 1817 ve Vidni — † 1871 t.). Byl státním úředníkem a oženil se bohatě, jal se spisy tepati poměry úřední v odvetu za nezdravé své dráhy dosavadní; zemřel jako dvor. rada a správce tajného kabinetu šifrovacího. Knihy jeho umělecky bezvýznamné působily rozruch předmětem svým, *Dissolving views* (Hamburk, 1861; 2. vyd. 1862, po 3 sv.), jež v Rakousku byly zakázány a horlivě čteny, ličením vyšší společnosti, *Verlorene Seelen* (Berlín, 1867, 3 sv.) zobrazováním kruhů klerikálních, *Das Goldkind* (feuilleton v »Neue freie Presse«, 1868) ličením souboje hr. Rechterena. Krom toho vyšly souborné feuilletony P-ovy: *Wiener Fedrzeichnungen* (Berl., 1871).

Pranýř, p r a n ě ř nebo p l a n ý ř (z něm. *Pranger*), kůl nebo sloup, k kterému bývali provinilci přivázáni nebo přikováni na veřejnou hanbu a potupu. Stával obyč. na náměstí nebo na návsi, kudy lidé nejvíce chodili. Někdy to byl kamenný podstavec nebo také srub z několika trámů, k němuž provinilec byl ukován. Některý p. byl jako domeček, do něhož se vcházelo dveřmi. Po šneku lezlo se do malinké komnaty, veskrz průhledné, a v té seděl nebo léhal odsouzený člověk. V době renaissance jali se také p-ům vpravovati ozdoby slohové, sloupky, římsy a j. U p-e bývaly také kruhy, do nichž byli

zapínáni ti, jimž mělo dostati se pardusu. U p-e stávali též vinníci »s housličkami«; měli totiž na krku prkno, řezané podobou houslí; z prkna trčela jim hlava i obě pěsti zvláštními úzkými dérami. Teprve cisář Josef kázal p-e zrušiti. Srv. Winter, Kulturní obraz českých měst, I., str. 511—513.

Prapor viz Korouhev a Bataillon. — P. lodní viz Vlajka.

Praporčík, f e n d r y c h (rus. прапорщикъ, franc. *enseigne*, it. *alfiere*, angl. *ensign*, něm. *Fähnrich*), nyní v několika vojscích, v c. k. až do r. 1838 nejnižší stupeň důstojnický nad kadetem a pod poručíkem. Vznikl zajisté z praporečnicka. P. řadolodní, franc. *enseigne de vaisseau*, it. *alfiere di vascello*, něm. *Linien Schiffsfähnrich*, v c. a k. námořnictvu důstojník nad kadetem a pod řadolodním poručíkem, jenž má stejnou hodnotu s pozemským setníkem. FM.

Praporeček, t. j. pavézka, viz Papi lionaceae.

Praporečník viz Korouhevnik. Když nošení praporu ve vojstě c. k. v XVIII. stol. přeneseno s nejnižšího stupně důstojnického na poddůstojníka, zachoval se onomu název p-a, jenž pak změněn na p r a p o r č í k a; proto místo tohoto názvu nyní jen nesprávně se užívá názvu p. Ve vojstě rak. — uh. p. je na stupni šikovatele nebo četaře. FM.

Praporště (*Braunbusch*), ves v Čechách, hejtm. Domažlice, okr. fara a pš. Nová Kdyně; 82 d., 247 ob. č., 306 n. (1890), ltr. šk. Ustř. Mat. šk. a 2ř. něm obecná, mlýn.

Praporní stráž má ve voj. ležení (v. t) čili táboře zcela tžž úkol, co v posádce hlavní stráž (v. t.). Název má od toho, že u ní uloženy prapory pluku tábořícího. Když ve 3. třetině XIX. stol. počet praporů u vojska rak. — uh. valně zmenšen, že proti dřívějším korouhvkám, po l u každého praporu pěchotního, zůstalo pouze po l korouhvi u každého pluku pěchotního (viz Korouhev), název p. s nahrazen výrazem hlavní stráž tábořová čili táborní. FM.

Prase viz Vepř.

Prasek, ves v Čechách, viz Prask.

Prasek V i n c e n c, filolog a historik slezský (*9. dub. 1843 v Milostovicích u Opavy). Vystudoval gymnasium v Opavě r. 1863 odebral se do Vidně, kdež Miklosichem uveden do slavistiky a Müllerem do všeobecného jazykozpytu. Dokonav studia ve Vratislavi, r. 1868 povolán do Olomouce na nové gymnasium české, kdež hned zavedl český těsnopis. Byv r. 1871 skutečným učitelem v Chrudimi a v Táboře, vrátil se r. 1872 do Olomouce, účastnil se ruchu školského a zvolen do prvního výboru »Maticе školské«. R. 1873 jednal o vydání svého *Srovnávacího zvukosloví českého*. Pro nepříznivé poměry nakladatelské i vědecké zůstalo zvukosloví rukopisem. I ačkoli nenechal filologické činnosti, vydav. *Syntaktické studie ze Štítěného o genitivě nauku o pádech výrokových* (1874), *Předložky předponami* v programech a v »Komenském«, obrátil zřetel ku p r a k t i c k ý m

potřebám vědeckým i účastnil se »brusičství« olomouckého jak recensem i v »Komenském«, tak obzvláště *Brusem*. Programmová rozprava *Čestina na Opavsku* (1877) jest charakteristická pro všechny jeho ostatní spisy obsahu filologicko-historického; pro Slezsko znamená vykořenění přezdívky »Wasserpolak«. Se Zacpalem začal P. r. 1875 jednati o založení »Maticе Opavské«, kteráž by po vzoru »Maticе České« vydávala spisy vlasti-vědecké a po vzoru »Maticе školské« na vydržování realky prostějovské usilovala o zřízení českého gymnasia v Opavě. »Maticе Opavská« vznikla potom r. 1876. Touže dobou ukazoval na potřebu českých gymnasií v Zábřeze a v Hradišti a jakožto jednatel »Maticе Olomoucké« usiloval o zřízení kúpecké školy, ač nedošlo na ni, ovšem ale na průmyslovou pokračovací školu, jejíž prvním správcem se stal. Snažije prameny k dějinám slezským, prostudoval český rukopis městského práva Brněnského i začal uveřejňovati kulturní obrázky z měst moravských v »Koledě« a ve »Světozoru« a sestavil *Paměti městečka Napajedel* (1881), později *Pohřelic-Malenovic*. V »Časopise Maticе Moravské« uveřejňoval kulturní obrázky *Pokora* a j. R. 1883 zvolen za zatímného ředitele soukr. gymnasia v Opavě, a poněvadž se stran německých časopisů na nové gymnasium bylo útočeno, hleděl P. na obranu získati aspoň jeden nestranný list, úřední »Troppauer Zeitung«. K tomu konci tamtéž začal uveřejňovati vlastivědné články *Beitrage zur Geschichte Troppaus und Schlesiens*, jichž všech jest asi 60. Též pečoval, aby programy opavského gymnasia vynikaly obsahem, a psával do nich od r. 1884—95 důležité monografie: *Roky knižetství Opavského; Klášter sv. Kláry v Opavě; Křížovnici němečtí; Křížovnici sv. Janští na Opavsku; K dějinám řemesel ve Slezsku; K dějinám škol* a j. R. 1888 začal vlastním nakladem vydávati souborné dílo *Vlastivěda Slezská* jejíž I. kniha obsahovala *Podání lidu*; II. *Historickou topografií Opavska A-K*; III. *Dějiny knižetství Opavského až po r. 1318*; IV. *Dějiny knižetství Těšínského až po r. 1434*. Poněvadž »Maticе Opavská« poklesla na spolek nečiný, P. pokusil se o její obrození tím, že usiloval, aby se vrátila k původnímu úkolu osvětovému. Po mnohých bojích napřed jakožto místopředseda, potom jakožto předseda vymohl, aby se obnovil »Věstník Maticе Opavské«, jehož druhé číslo za jeho redakce vyšlo r. 1892. Třetí a čtvrté číslo přineslo přílohou *Prameny dějin Opavských a Těšínských*. Na další vydávání pramenů již nedošlo. R. 1895 pomínula mu 12letá dovolená a P. nastoupil zase úřad v Olomouci, kdež jmenován byv vládním kommissářem pro průmyslovou školu pokračovací jest starostou školského výboru téže i kúpecké školy pokračovací. Vědecká práce za této doby olomoucké nesla se k vlastivědě slezské, aby mohl dokonati a poříditi V. knihu, *Historickou topografií Těšínska*, a první knihy 2. vydání. Kromě toho po 5 let pracoval

o právě saském, vydav *Tovačovskou knihu ortelů Olomouckých* (1896) a *Organisaci práhu magdeburských* na sev. Moravě a v Rak. Slezsku (1899). Třetí kniha *Jevičská* téhož oboru zatím jest rukopisem. R. 1902 P. založil »Selský archiv«, časopis pro obecné a kulturní dějiny selského stavu hlavně moravského a slezského. Filologického obsahu jsou rozpravy: *Dějiny jména Tišnova; Kelamancia-Olomouc; Eburodunum-Brno; Jméno Velehrad* (v »Čas. Mat. Mor.«) a *Jméno Valach* (ve »Sborníku národopisném«). V těch a jiných rozpravách P. odpůrcem jest theorie keltické a přečeňování výzkumův archaeologických. Rozpravou *K dějinám škol Olomouckých* (1901) objasnil, jakou účast na učení gymnasijním měla čestina jakožto služka latiny a kdy němčina jakožto předmět učebný byla zavedena na Moravě.

Prasetice (*Prasseditz*), ves v Čechách, hejtm., okr., fara a pš. Teplice; 99 d., 141 ob. č., 1526 n. (1890), továrna na kokosové knoflíky, plynárna, papírna, mlýn a popl. dvůr.

Prasetín: 1) P., ves v Čechách, hejtm. Pelhřimov, okr. Pacov, fara Hartlíkov, pš. Lejčkov; 27 d., 258 ob. č. (1900), 1tř. šk., vápenice. — 2) P. Dolní, ves t., hejtm. Vys. Mýto, okr., fara a pš. Skuteč; 74 d., 414 ob. č. (1890), 2tř. šk., mlýn. P. má romantické okolí. — 3) P. Horní, také Prasetíněk, ves t., 17 d., 88 ob. č. (1880), mlýn. Nadační statek P. Dolní a Horní s Holetínem (75,27 ha) jest majetkem městské nemocnice ve Skutči.

Prasetínek viz Prasetín 3).

Prasetník, bot., viz *Hypochoeris*.

Praschka viz Pražka.

Prask, Prasek, ves v Čechách, hejtm., okr. a pš. Nový Bydžov, fara Metličany; 180 d., 1076 ob. č. (1890), 3tř. šk.

Praskačka, far. ves v Čechách na želez. trati Praha-Král. Hradec, hejtm. a okr. Král. Hradec, pš. Kukleny; 60 d., 507 ob. č. (1890), fil. kostel Nejsvět. Trojice a sv. Václava (zr. 1848), 2tř. šk., sušárna na čekanku a za farou studánka s léčivou vodou. Za obcí stávala bažantnice, nyní proměněná v polnosti. Nalezeny zde popelnice (celk. 15) a na několika místech jsou patrný známky žárovišť. Kde se říká »Stará hospoda«, vedla cesta od Král. Hradce ku Praze; nalezenyť zbytky prastaré této cesty drvy dluždění.

Prasklice, Prasklesy, ves na Moravě, hejtm. Kroměříž okr. Zdounky, fara a pš. Morkovice; 99 d., 517 ob. č. (1890), 1tř. šk.

Praskolesy: 1) P., far. ves v Čechách na Červeném potoce, hejtm., okr. a pš. Hořovice; 138 d., 870 ob. č. (1890), kostel sv. Mikuláše (z r. 1710), kaple sv. Prokopa (jež měla r. 1384 svého faráře), židovská synagoga, 4tř. šk., několik mlýnův a pila. Nadační statek P. (306,69 ha) se zámečkem (děkanská residence), dvorem a dvorem Tobolkou drží děkanství na Karlštejně. P. náležely původně Zajícům z Hasenburka a po nich klásteru sv. Jana na Ostrově. Ve století XIV. držel P. Jan, bratr Karla IV., a ten

je daroval kapli sv. Apolináře na hradě Žebráče. Když pak Karel IV. zřídil na Karlštejně kapitolu, přidělil **P.** k tomuto děkanství.

2) **P.**, ves na Moravě, hejtm. Dačice, okr. Telč, fara a pš. Mrakotín; 15 d., 97 ob. č. (1890), mlýn.

Praskoveja, osada v ruské gub. stavropolské a újezdě novogrigorjevském, na pr. bř. ř. Kumy, má 12.095 obyv. (1897), 2ř. školu s kursem ovocnářským a vinařským, pošt. a telegr. úřad, selskou banku, rozsáhlé zemědělství, dobytkařství, ovocnářství, koželužství, obuvnictví, bednářství a zvláště vinařství. Vinice rozkládají se na nízkých ostrovech ř. Kumy, opatřených četnými zavlažovacími průplavy, v úhrnné rozloze 55 km² a dodávají prý ročně do 1/2 mill. hl vína, které se hojně vyváží, ale jakosti je chatrné. *Tšr.*

Praskowitz viz Prackovice.

Praslavice: 1) **P.**, Braslavice, ves v Čechách, hejtm. Pelhřimov, okr. Pacov, fara a pš. Hořepník; 24 d., 212 ob. č. (1890), mlýn a hájovna. — 2) **P.**, Přeslavice, kdysi ves t., z níž se nám dochoval filiální kostel sv. Jiří (ve XIV. stol. farní), hejtm., okr. a fara Turnov, pš. Sedmihorky; 2ř. šk.

3) **P.**, ves na Moravě, hejtm. a okr. Olomouc, fara a pš. Vel. Bystřice; 130 d., 967 ob. č. (1890), 3ř. šk. a mlýn.

Praslin [pralén] (lat. *Pratalenum*), jméno franc. marquisátu v depart. aubském, který náležel rodu Choiseul. R. 1758 byl povýšen na vévodství (viz Choiseul).

Prasnýš (rus. Пращышь, pol. *Prasznysz* n. *Przasnysz*), új. město v rus. guber. plocké na pr. bř. ř. Lydny, má 8568 ob. (1897), mezi nimi přes 4500 židů, kat. chrám, 2 synagogy, 2 školy, chudobinec, továrnu na hrubé sukno, koželuznu a hlučné trhy na dobytek. *Tšr.*

Prasseditz viz Prasetice.

Prassles, ves v Čechách, viz Zbraslav.

Prástevníci v širším smysle (*Bombyces*, *Bombycidae*) jest skupina motýlů nočních těla zpravidla zavalitého s křídly tak širokými, že rozpiata konce zadečku aspoň dosahují, v klidu buď střechovitě složenými nebo tělo obalujícími. Tykadla jsou zhusta u samečka hřebenitá, u samicek pilovitá. Nejvýznačnější jest, že 16nohé housenky dospěve upřádají zámatek, v němž odpočívá oblá kukla. Počítáme sem tyto čeledi: Lithosidae, Arctiidae, Liparidae, Cossidae, Coelopoadae, Hepialidae, Heterogynidae, Psychidae, Drepanulidae, Saturnidae, Bombycidae a Notodontidae. V užším smysle **p.** (*Arctiidae*) jsou motýlové prostřední až značné velikosti, nápadné barvení, těla zavalitého, s tykadly kratšími než půl křídla předních, u samečka obyc. slabě hřebenitými. Očka jednoduška jsou vyvinuta. Křídla přední na konci zakrouhlená, s jedinou žilkou hřbetní, která není vidlicovitá; křídla zadní složitéjší, s kratkými tránsnými s případlem a ne více než 8 podélnými žilkami, ze nichž jsou 2 hřbetní; žilka krajní vyniká z vnitřní žilky střední. Ve všech křídlech vzniká žilka 5. blízko žilky 4. Motýlové lítají v noci; v klidu drží křídla

střechovitě. Housenky jsou 16nohé s bradavkami polokulovitými a nesoucími četné dlouhé chlupy. Žijí na různých bylinách a keřích. Kukly jsou zavalité a oblé; zámatek nad zemí. V Čechách žije 8 rodů o 22 družích. Z nich nejdůležitější jsou rod *Arctia* a *Callimorpha* (v. t.). *Kpk.*

Práštky, společné předení lnu, ke kterému se scházejí vesnické dívky a ženy za dlouhých zimních večerů. V Čechách bývalo obyčejem, dokud ještě plátno se vyrábělo po domácku, že dívky mezi sebou se umluvíly, do kterého stavení budou chodit na **p.**, a davše tam donésti svoje kolovraty a koudel, scházely se z večera a přádaly až pozdě do noci. Za prástevnicemi přicházeli i mladí chasníci a všichni bavovali se vespolek vypravováním pohádek, báchorek a pověstí, zpěvem a pod. Jelikož při nočních těchto schůzkách někdy i všelike neplechly se troplý, sněm český r. 1545 **p.** zapověděl a obnovil zákaz ten r. 1595, ale **p.** odbývaly se přese všechny zákazy, až teprve za našeho věku zanikly snad již úplně.

Prástořavý stroj (flyer) viz Předení.

●●**Prášek** Justin V., historik a staroorientalista čes. (*7. srp. 1853 v Brandýse n. L.). Gymnasijní i universitní studia konal v Praze, načež vyučoval jako professor na středních školách v Pardubicích, Klatovech a Kolíně. Nyní působí v téže vlastnosti v Praze. R. 1882 dosáhl v Praze hodnosti doktora filosofie. Již za let universitních oddal se studiím historickým, obzvláště dějinám a histor. topografií království Českého. R. 1874 vydal ve Vlasákově »Bibliotheca místních dějepisců« první svůj spis (*Okres Brandejský n. L.*, Praha, 1874). V Klatovech prostudoval městský archiv a vydal *Dějiny města Trnova* (Turnov, 1878), jakož u *Politický okres Klatovský I.* (Klatovy, 1880). Dále účastnil se českého vydání Hellwaldova díla »Země a obyvatelé její«, vzdělav a s českého hlediště rozšířiv popis Evropy, Asie a Austrálie. Hlavní však **P.**škovu působení spadá do oboru jiného. Hned s počátku literární své činnosti **P.** věnoval zvláštní pozornost dějinám starověkým, jak klassickým, tak staroorientálským; pohrozil se do studia assyrštiny a staré perštiny, seznámil se s klinovými nápisy a jal se snašeti prameny k dějinám starého Orientu. Prvý větší spis v tomto oboru vyšel r. 1885 s názvem *Kambyšés a podání starověké* (Praha, 1885) Poněvadž práce tato v Čechách došla posouzení nepřiznivého, **P.** publikoval druhý spis jazykem německým v Berlíně s názvem *Medien und das Haus des Kyaxares* (»Berlin. Studien f. class. Philologie und Archaeol.«, 1890), načež došel velmi lichotivého posouzení nejřednějších staroorientálských jazykův a památek. Odtud datují se osobní styky jeho s předními reprezentanty této discipliny. R. 1892 redakce »Berliner Philolog. Wochenschrift« vyzvala jej,

aby přejal stálé referáty o historických publikacích staroorientálních, od r. 1896 jest stálým referentem o věcech starorient. ve »Wochenschrift für class. Philologie«. Do »Osvěty«, »Květů«, »Zlaté Prahy«, »České Revue« napsal řadu článků, popularisujících výsledky studia staroorientálního, do »CCM.« napsal ocenění českých cestopisců Haranta a Prefáta pro historické poznání zemí východních, odtud i snaha jeho poříditi nové vydání M. Kabátніка (Praha, 1894) a českého Milionu Marka Pola (t., 1902). O Kabátniku psal zevrubně v »Zeitschr. d. Deutschen Palästina-vereins«, Röhrichtovi podal příspěvky o českých cestovatelích palestinských pro druhé vydání »Deutsche Pilgerreisen«. Do r. 1888 přispíval do »Listů Filol.«, od r. 1895 hojnou měrou účasten jest ve vydávání Kvíčalova »Českého Musea Filol.«, referuje o všech nových vědeckých zjevech staroorientálních i staroklassických. Také napsal pro časopis tento, pro »Zas. zprávy Kr. čes. uč. spol.« a pro »Věstník« akademie řadu pojednání. Od počátku jest P. horlivý spolupracovníkem Ottova Slovníku Naučného. Poněvadž zájem pro studia starého Orientu v Čechách dříve ještě není vyvinut, vydal P. mnohá pojednání svá německy neb anglicky, tak na př.: *Beitrage zur medischen Geschichte* v Maspérově *Recueil des Travaux rel. à la phil. et archéol. ég. et ass.*, XVIII., *To the question of Exodus* (»Expository times« 1900) a *Sennacherib, s Second Expedition to the West* (t., 1902). R. 1897 založil vlastní sbírku v Lipsku »Forschungen zur Geschichte des Alterthums«. Dosud vydány tři svazky: I. Kambyses u. die Ueberlieferung des Alterthums (1897); II. Kadytis, Sethos, Ušů (1898); III. Zur Chronologie d. Kyros. Zur Behistüninschrift I. (1900). Když r. 1901 C. F. Lehmann, professor dějin starověkých při berlínské universitě, založil orgán pro dějiny starověké pod názvem »Beiträge zur alten Geschichte«, vyžádal si pro prvý svazek pojednání z pera P-škova (*Die ersten Jahre Dareios' des Hystaspiden und der altpersische Kalender*). Všechny tyto práce vydány nejprve česky a potkaly se v cizojazyčném svém vzdělání s velmi příznivou kritikou odborníkův něm., franc. i angl. a cenné výsledky P-škova studia (tak zejména chronol. určení dějin médských, rozbor Hérototových zpráv médských, Ušů-Palaityros, chronologie napsu behistúnského, historické ocenění Kambysovo atd.) přecházejí do nejnovějších spisův. R. 1899 P. vydal. díl *Dějin starověkých národů východních* za podpory České akademie, r. 1901 díl II. Od r. 1893 P. jest členem »Král. čes. spol. nauk«, od založení pak jest členem »Vorderasiat. Gesellsch.« a »Deutsche Orientges.« v Berlíně. R. 1886 maje nepatrnou podporu státní, odebral se přes Caíhrad do Athén za účelem osobního poznání staroklassických památek, načež podával zevrubné zprávy o pokroku archaeologického zkoumání v Řecku a v Orientě (hlavně v »Osvětě«). R. 1900 pobyl opět delší čas v Itálii a v Římě i pracuje nyní o *Dějinách*

starověkých národů středomořských, rozvržených na 5 dílův. Mimo vše hledí si napařad i dějin českých a napsal hojné referáty do »CCM.« a do »Osvěty«. Od r. 1898 pokračuje po A. Rezkovi a J. Svátkovi v »Dějinách českých nové doby« (VIII., 1, Praha, 1903, obsahuje prvou část panování Josefa II.). Četny jsou i jeho zprávy, feuilletony, referáty atd. v denních listech, v »České Revui« a v »Čas. katol. duchovenstva«. Šnd.

Prášil: 1) P. Vilém Václav, lékař a přírodopzpytec (*1808 v Domažlicích — †1870 v Gleichenberku). Studia filosofická absolvoval v Praze, načež věnoval se ve Vídni studiu lékařství a stal se tu r. 1840 doktorem. R. 1843 stal se lázeňským lékařem v Gleichenberku ve Štýrsku a přispěl nemalou měrou k zvelebení a rozhlášení těchto lázní. Byl horlivý sběratel starožitností a přírodnin, z nichž zejména některé zkamenělé rostliny přírodopiscem Ungerem byly nazvány podle něho. Z literární jeho činnosti bud'tež uvedeny jmenovitě: *Plantae venenatae in territorio Vindobonensi sponte crescent tes* (Viedeň, 1840); *Gleichenberg in seiner allmahligten Entwicklung zu einer Curanstalt mit historischen Notizen der Heilquellen* (Št. Hradec, 1850); *Der Curort Gleichenberg und seine Umgebungen* (Viedeň, 1861).

2) P. Frant., čes. inženýr (*1845 v Domažlicích). Absolvoval čes. techniku r. 1886, vstoupil do dílen Vojtěžské huti na Kladně, kdež stal se chefem první české mostárny. R. 1886 založil a až do r. 1894 řídil »Pražskou mostárnu« První českomorav. továrny v Libni. R. 1894 založil s bratrem Juliem novou mostárnu a továrnu na železné konstrukce v Libni pod firmou »Bratři Prášilové a spol.« Jest znamenitý odborník pro stavby mostů. Z četných jeho staveb jmenujeme: Most České sev. dráhy přes Jizeru u Stránova, silniční most přes Labe u Mělníka, železniční most přes Vltavu u Červené, navrhl a provedl v Rakousku první toho druhu most (*trestle-work*) u Gaminu v Dol. Rak. a železn. most přes Vltavu pod Vyšehradem, jehož výměna za starý provedena podle jeho návrhu. Provedl železnou konstrukci jeviště a hlediště Národního divadla po vyhoření, průmyslový palác na Jubilejní výstavě, rozhlednu na Petříně, obilní skladiště v Budapešti. Z četných jeho patentů třeba uvést: nýtovací stroj (viz N ý t o v á n í str. 520 b), radiální vrtačku, silniční zábradlí, polní výhně atd. R. 1889 vyžnamenán zlatým záslužným křížem s korunou.

Prašily, Prášilský potok, potok v Čechách, viz Čechy str. 73 b.

Prášily, Prášilí, obec. Prášil (*Stubenbach*), far. ves v Čechách nedaleko hranic bavorských na potoce t. jm., v hejtm. sušickém a v okr. hartmanickém, má 67 d., 19 ob. č., 538 n. (1890), kostel sv. Prokopa z r. 1802, 3tř. šk., ps., četn. stanici, finanční stráž, papírnu a výrobu dřevěného zboží po domácku. Alod. panství na býv. Král. Hvozďě čes. má 12.384,90 ha; náleží k němu pivovar, pila a šindelna, majetek Adolfa kn. Schwar-

zenberka. Zboží prašilské koupil r. 1749 Vavřinec Gattermeier a zřídil zde skelné huti, zejména na sklo zrcadlové, a tím položil základ k nynější osadě. Po jeho smrti koupil P. Jos. hr. Kinský a odkázal je svému synovi Filipovi hr. Kinskému. Ten překoupil okolní statek Dobrou Vodou, prodal vše (1799) Josefu kn. Schwarzenberkovi.

Prašivá, ves česká, viz Veselá.

Prašivec v české pověře jest prý vlastně had, který Evu v ráji svedl. P-vice představují si jako ohnivého kohouta, ohnivou kouli a j. Žena, které chytlo máslo a vyletévši na střechu zapálilo stavení, proměnil se po smrti v P-vice za trest své neopatrnosti a lítá v ovzduší. Když se přiblíží k zemi, rozohní se a zapálí, kam padne. Po »ohni« obíhá kolem spáleniště v podobě zvířecí, nejčastěji prý jako kráva. Kdo by ji chytil, tomu musí po 3 roky sloužit; pak se ztratí do povětří. Místy věří, že P. je zakletá duše; kdo chce jejímu trápení konec učiniti, dbej čistoty! *JKL*.

Prašivina, prašivka, nemoc vyskytující se u všech našich zvířat domácích, povstává zákozkami, které jsou viditelné jen zvětšovacím sklem a zavrtávají se pod kůži. Jest jich několikero. Jako nemoc morovitou s povinností oznamovací úřadu uvedenou ji máme jen u koně, ovce a kozy. Jeví se tím, že zvíře tělo drbe a hrýže. Zvířata ztrácejí srst', ovce vlnu a hubnou. Léčení jest někdy zatvrzelé, ale možné. Přísné odloučení zvířat od jiných jest nevyhnutelné. Povstává obyčejně při špatném hledění kůže a současným přenesením zákožek. U řádných hospodářů v chlévě p. se nevyskytne.

Prašivka: 1) P, nemoc domácích zvířat, viz Prašivina a Chrastavka.

2) P. čili bedla, bot., viz Agaricus str. 427 b.

Prašník, bot., viz Tyčinka.

Pratec, Pratec, Práce, far. ves na Moravě, hejtm. Vyškov, okr. Slavkov, pš. Šlapanice; 158 d., 836 obyv. č. (1890), kostel Poddvžení sv. Kříže a 3tr. škola.

Pratelbrunn viz Bratibrunn.

Přátelské ostrovy, souostroví v rovníkové Polynésii (Okeánie) nazvané tak podle angl. *Friendly Islands*, které Cook dal skupině ostrovů Tonga, tvoří ústavní domorodý stát pod anglickým protektorátem a skládají se z 32 ostrovů a 150 ostrůvků s 997 km² plochy a 20,917 ob. (1897), kteréž ostrovy leží mezi 18°—22° j. š. a 174°—176° z. d. Gr. Seskupeny jsou téměř v rovné čáře od sv. k jz. a rozdělují se v ohledu geologickém a horopisném na 2 řady souběžné: západní, složenou z vysokých ostrovů sopečných s činnými namnoze sopkami, a východní s ostrovy nízkými a korálovými a s množstvím ostrůvků a útesů. Topograficky rozlišují se 3 části: Vava u na s., Habai nebo Hopai uprostřed a Tongatabu na j., které však vesměs spočívají na jediné platformě podmorském. V severní skupině leží pusté, skalnaté výspy Farnua-Lai nebo Amargura, vys. do 183 m a měřící

55 km², se sopkou, která r. 1846 výbuchem roztrátila celý ostrov na několik částí. Dále k jv. prostírá se menší ostrov Taku, za nímž rozkládá se hlavní ostrov této skupiny Vava u nebo Hafulu-Hao, veliký 145 km² a vys. 150 m, obklopený na j. množstvím korálových výsp a 5 ostrůvky v úhrnné rozloze 42 km². Hlavní město jeho a jedna z královských residencí jest Neiafu, zároveň nejlepší přístaviště celého archipel. Konečně na jz. ční do výše 546 m sopečný ostrov Late, veliký 16 km². Ve skupině Habai jsou 2 ostrovy sopečné: Kao (1524 m vys. a 11 km² veliký) a Tafoa (854 m), pak asi 40 ostrůvků korálových, dále k j. ostrovy Kotu (10 km²) a Namuka (37 km²), k z. pak sopečné ostrovy Honga-Tonga a Honga-Habai. Nejdůležitější v celém archipelu jest skupina Tongatabu a to zvláště její ostrov Tonga, veliký 430 km² a nízký (do 30 m), s hlavním městem souostroví Nukualofa, které jest obyčejným sídlem krále a má dobrý přístav. Na jv. rozkládá se ostrov Eua (174 km²), vys. do 300 m, k jehož jižnímu konci přiléhá Kallau nebo Katto, a konečně na jihozáp. cípu celého souostroví jest Pylstuart neb Ata (355 m, 2,7 km²). — Podnebí jest horké a velmi vlhké, roční doby nejsou tak určité jako v jiných krajích tropických, neboť po celý rok buď prší nebo padá aspoň silná rosa, tak že není ani skutečné doby sucha, ani pravé doby dešťů. Průměrná teplota roku jest 24°—25 °C, stoupá však za dešťů až na 32°—36 °C, toto horko jest mírněno mořským větrem. Od listopadu do dubna vanou větry ze z., sz., sv. a s., větry severozápadní jsou velmi prudké. V této době zuřivají také cyklony, zvláště na ostrovech sopečných. Od květ. do října převládají větry od jv. a jv. Častá jsou zemetřesení. — Květena podobá se fidžijské, avšak má více ráz indický. Ve velikém množství rostou tu palmy kokosové, chlebovník, stromovité kapradí atd. Sopečné ostrovy na z. jsou zalesněny. Domácí zvířena vykazuje ze ssavců jen jeden druh krysa a netopýř, dnes však žijí zde všeska evropská zvířata domácí. Hojně jest ptáků, nesmírná hejna komárův a mravencův. — Obyvatele jest 20,917, t. j. 21 na 1 km², mezi nimi 479 cizinců. Polovice všeho obyvatelstva žije na ostr. Tongatabu, mnohé ostrovy nejsou vůbec obývány. Domorodci, jichž v poslední době ubývá, náležejí k Polynésanům a jsou příbuzní Samojcům, kteří však často je válečně napadají. Mužové jsou většinou statné postavy a černých vlasů, veselí a důvěřiví, ženy jsou krásné a půvabné. Potrava jest hlavně rostlinná, lidojedství úplně vymizelo. Hlavní zaměstnání jest orba, pěstují se banány, chlebovník, kokosovník, tabák, kukuřice, bavlník atd. Provozuje se však i čilá plavba a rybařství i jsou Tongajci nejlepší námořníky celé Okeánie. Tkají se také látky, vyrábějí zbraně a čluny a dobývá olej kokosový. Svazek manželský jest sice dosti volný, nicméně ženy těší se značné vážnosti. Roku 1830 domorodci byli

obrácení vesměs na křesťanství. V čele státu jest dědičný král, mající k ruce tajnou radu, ministerstvo a sněm složený z polovice ze zástupců feudálních šlechty a z polovice ze zástupců lidu. Smlouvou z 19. pros. 1899 přijat anglický protektorát. Většina obyvatelů má školské vzdělání a umí čísti i psát, z vyšších škol jest zde gymnasium a průmyslová škola. Peníze, míry a váhy jsou anglické, přístavy jsou četné a v pravidelném spojení se Svdneyí, Aucklandem a Fidžijskými ostrovy dovoz číni 35.160 lib. st. a vývoz 39.464 lib. st. (1900), státní příjmy asi 20.000 lib. st. ročně. — P. o. byly objeveny r. 1643 Tasmanem, r. 1773 a 1777 navštíveny Cookem, r. 1781 dokončeno jich objevení Maurellem. Sr. Monfat, Les Tonga (Lyon, 1893); The Colonial Office List (1900). Tšr.

Prater, velkolepý park ve Vídni na ostr. dunajském.

Prati: 1) P. Gio v a n n i, vynikající básník ital. nové doby (*27. led. 1815 v Dasindu v Trentině — †9. kv. 1884), studoval v Tridentě, později práva v Padově a záhy na sebe obrátil pozornost lyrickými básněmi. Prvního rozhodného úspěchu dobyt větší skladbou *Edmenegarda* v duchu a stylu lorda Byrona, ale látky moderní, líčící historii nešťastné lásky sestry známého diktátora benátského Daniele Manina, kterážto báseň učinila jej rázem slavným a populárním P. octl se v čele byronistů italských. Po úspěchu *Edmenegarda* následovaly *Canti lirici* a *Canti pel popolo*, šťastné pokusy o napodobení prstonárodní lyriky vlašské formou propracovanější a tónem ušlechtlejším, dále kniha sonetů *Memorie e lagrime*, *Ballate*, *Nuovi canti*, *Vittore Pisano a Passegiate solitarie* a knihy umělecké kritiky *Lettere a Maria*. Veškeré tyto knihy rozšířily jméno P-ho po celé Italii. V tu dobu spadá vřelé jeho přilnutí k domu Savojskému, jemuž v sjednocené Italii věstil nejkvělejší budoucnost a které se mu později stalo zdrojem mnohých útokův a trpkostí. Jeho *Canti politici* ukazují, jak skutečně P. byl nejednou dobrým prorokem. Brzy po sobě vydal pak tři byronovské romantické básně, *Rodolfo*, *Ariberto*, *Armando*, z nichž poslední má překrásné partie lyrické. Báseň *Bitva u Himery* zůstala fragmentem; tento myšlenkově nejvážnější pokus poesie filosoficko-humanitní zahajuje u P-ho období vlivův klassických. Méně zdářená jest jinak elegantní satira *Satana e le Grazie* trpící přílišnou roztržitostí formy a příliš citelnými vlivy cizích romantiků. Samostatnější jest *Conte Riga*. Báseň *I due sogni* jeví patrný sklon k antice, která ovládala druhou polovici života P-ho a zvláště v poslední jeho knize *Iside* vydala několik kusů neobyčejné zralosti, uměrnosti a klasické krásy. Před *Isidou* vydal P. bohatou a mnohotvárnou knihu nových sonetů s názvem *Psiche*. — P. získal doktorát právnický, ale praxe neprovozoval. Zprvu byl žurnalistou, později dostalo se mu stálého ročního důchodu od rodiny Savojské. V letech še-

desátých XIX. stol. byl poslancem, pak byl jmenován senátorem, později zasedal ve vyšší radě školní a konečně byl jmenován ředitelem vyšší divčí školy v Římě, kterou založil známý literární historik De Sanctis, když byl ministrem veřejného vyučování. — Stejně, jako byl P. ze začátku oslavován a přeceňován, brzy stav se terčem úsudků mladší generace, pozbyval slávy i významu a klesl předčasně ještě za života svého v nezasloužené zapomenutí. Je pravdou, P. nebyl vždy naprosto originálním, a čtenář v literaturách trochu obeznalý brzy vycítí stopy různých vlivů domácích a cizích, někdy dosti citelné. Z domácích byli to Tasso, Metastasio, Carrer, Petrarca, Manzoni a Leopardi, z cizích hlavně vedle Byrona Goethe, Lamartine a romantikové němečtí. Rovněž není P. vynálezem nových forem básnických. Ale v přejatých mezích formálních zavírá důstojně řadu romantikův evropských v Italii unikaje v stáří svém v říši modernosti obnoveného klasicismu a stáváje se takto přímým předchůdcem Carducciho »Od barbarských«. Myslim tu vedle nejzdařilejších kusů jeho »Isidy« hlavně na onen »Zpěv zdraví« (z »Armanda«: Canto d'Igea), nejryzejší to intonaci italské poesie od času Foscolových. P. byl především veliký lyrik a kolorista a veliký virtuoso formy. V rozlehlých skladbách se mu nedařilo a jen jednotlivé kusy z nich jsou na výši velikého skutečného umění. Snadnost formální zaváděla jej často k verbalismu. Přes tyto vady jest v lyrice i epice jeho (hlavně v balladách) mnoho rozptýlených drahokamů. Zlatou knihu z poesii P-ho, po které po smrti jeho volal Carducci, uskutečnil šťastným výborem Ferdinando Martini (Poesie scelte di G. P., Florencie, 1892). Souborné vydání jeho děl začalo vycházeti několikrát, nedospělo však úplnosti (Opere edite ed inedite, Milán, 1862—1865, 5 sv.). O P-m psali De Gubernatis, Tenca, Martini a nejspřavedlivější Carducci (Bozzetti e scherme, str. 391—416). Do češtiny přeložil některé jeho básně Jar. Vrchlický (»Poesie italská nové doby«).

2) P. E u g e n i o, malíř krajin a genrů (*27. led. 1842 v Caldonazzu v Tyrolích). Vzdělal se v Benátkách, Florencii a Římě a působí ve svém rodišti. Z jeho prací třeba vytknouti: *Čas jsou peníze*, *Svatba v údolí Tessinském*, *Ještě chvíli*, *Muž.. jenž pláče*, *podlehne*, *Samota*, *Račte si posloužit* a mn. j. FM.

Prätigau viz Praetigau.

Pratincola [-kola], zool., viz Brambořík.

Prato, město v ital. prov. a kraji florencském, na pr. bř. ř. Bisenzio, pr. přít. Arna, 64 m n. m., stanice tratí Florencie-Pistoja Jaderských drah, spojena jest silniční drahou s Florencií a má 15.510 obyv., 20 náměstí, pěkně stavěné domy a staré hradební zdi s 5 branami. P. jest jedno z nejzajímavějších měst toskánských. Katedrála z XI. stol. jest pozoruhodna velkolepou fačadou se sochami od Lucca della Robbia a bronzovou, vnější kazatelnou od Donatella, v chrámové kapli

jsou krásné fresky od Angela Gaddiho a v kúru malby Filippa Lippiho. Krásný kostel Madonna delle Carceri vystavěn byl v podobě řeckého kříže od Giul. di Sangallo v l. 1485—92. Dále jest v P-tu 10 farních chrámův, obecní palác s malou sbírkou obrazů, zvláště obou Lippiů, palazzo del Popolo ze XIV. stol. a palác Ghibellinů. Z ústavů vzdělávacích má město lyceum, gymnasium, technickou školu, národní konvikt, průmyslovou školu a knihovnu s 25.000 sv. a 700 rukop. Konečně jest zde sirotčinec a nemocnice. Čilý jest průmysl, zvláště textilní, pak košíkářství, pekařství, výroba strojův, oleje, sviček, kloboukův atd. P. jest sídlem biskupa, ve XIII. stol. bylo nezávislé a pak připadlo k Florencii. — Nad městem vypíná se tvrz ze XIV. stol., na sv. leží pahorky Monteferrata s lomy hadcovými, k s. pak táhne se půvabně aprůmyslové údolí ř. Bisenzia až k Verniu s 4218 obyv. Na sz. leží romantický zámek Montemurlo, u něhož r. 1537 republikáni florentči podlehli Cosimovi Medicejskému. Tšr.

von **Pratobevera**: 1) von P. Karl Joseph, svob. pán, rak. právník (*1769—†1853). Pocházel z kupecké rodiny vlašské a byl původně advokátem ve Vídni. R. 1796 vstoupil do státní služby, od r. 1805 byl zaměstnán při nejvyšším soudním dvoře ve Vídni a r. 1814 byl povolán do státní rady jako justiční referent. R. 1824 byl zvolen za rektora vídeňské university a r. 1828 postaven v čelo komise pro revizi trestních zákonů. R. 1838 byl povýšen do stavu panského. Založil v Rakousku první právnícký časopis *Materialien für Gesetzgebung u. Rechtspflege in den österreichischen Staaten* (1814 až 1823, v 8 sv.). — Jeho syn

2) von P. Adolf, svob. pán (*1806—†1875), vstoupil r. 1828 do státní služby, v l. 1838—42 byl praesidentem říšské soudní komise ve Frankfurtě, načež (1842) byl povolán k appellačnímu soudu do Vídne. R. 1848—50 pracoval v ministerství spravedlnosti o díle reformy v zákonodárství a soudnictví. Od r. 1850 byl radou nejvyššího soudu a r. 1861—62 byl v kabinetě Schmerlingově ministrem spravedlnosti. V 1867—70 byl zemským maršálkem dolnorakouským. Politicky byl P. smýšlení rozhodně centralistického, nepřítel státoprávních snah uheršských i českých. Od r. 1869 byl doživotním členem panské sněmovny.

Prato Magno [-maño], horské pásmo etruských Apenninu v Toskánsku, odděluje se od hlavního hřbetu apenninského u hory Falterona (1640 m) při pramenech Arna a probíhá k j. v délce 50 km. Arno obtká je nejprve na v. a pak na z. až ke stoku s řekou Sieve. Nejvyšší body pásma toho jsou Consuma a P. M. (1580 m). Jest krásně zalesněná a vyniká mnohými krásami přírodními, tak že bylo často opěváno básníky. Tšr.

Prats-de-Mollo [pra d' -], pevnost ve fr. dep. Pyrénées Orientales, v arrond. Céret, hl. m. kantonu P. (6 obcí se 7390 ob.), 798 m

n. m., na výšinách proučích se na l. bř. ř. Tech, přit. Středozemního moře, blízko španělské hranice, má 2481 obyv. (1897), výrobu čokolády, sukna, zboží vlněného, bavlněného a pleteného, mramorové lomy a měděné doly. Opevnění města pochází z r. 1684 a doplněno jest tvrzí Lagarde postavenou Vaubanem ve výši 856 m n. m. Na z. od P. leží lázně La Preste ve výši 1130 m n. m. se 4 síratými prameny, na j. pak poustevna Notre-Dame del Coral, hojně navštěvovaná poutníky. Tšr.

Pratsch viz Pračice.

Praun Matěj viz Braun z Braunu l).

Praupner: 1) P. Václav, skladatel a houslista český (*1744 v Litoměřicích — †1807 v Praze). Studoval na gymnasiu v Litoměřicích, kde již jako 14letý chlapec hrál v kostele nesnadné skladby houslově. Již tehda cvičil se také ve hře na varhany a zabýval se theoretickým studiem hudby, zvláště komposicí. Později studoval v Praze filosofii a teologii, ale vystoupil ze semináře a oddal se zcela hudbě. Zprvu živil se vyučováním a byl zejména domácím učitelem hudby a ředitelem soukromého divadla u hraběte Nostice. Brzo potom stal se ředitelem kúru u sv. Haštala a jinde, r. 1794 v kostele Týnském. Po smrti Strobachově stal se ředitelem orchestru a kapelníkem u křižovníkův. Pak jal se komponovati zvláště *mše*, *symfonie* a *koncerty*; opera *Circe*, provozovaná. 1791 na malostranském divadle Thunové, setkala se s velikým úspěchem. P. byl zvláště výtěčný varhaník a dirigent a snažil se provozovati vždy hudbu bezvadnou, tak že chrám, kde dirigoval, zvláště u křižovníků, slynul vždy znamenitou hudbou. — Jeho bratr

2) P. Jan (*1750 v Litoměřicích—†v l. pol. XIX. stol.) byl virtuos na housle a jakožto první houslista působil při divadle, v Týně, u křižovníkův a u sv. Víta. Po smrti svého bratra byl ředitelem kúru u křižovníkův.

☉**Praus** Arnost, hud. sklad. čes. (*1873 v Rychnově n. Kn.). Navštěvoval školu varhanickou v Praze, potom stal se ředitelem kúru ve Vamberce, kapelníkem v Dalmacii, ředitelem kúru ve Bzenci a nyní je učitelem hudby při ústavě učitelském v Soběslavi. Jako žák konservatoře vydal *Tré písní* na slova Sládkova (Praha, 1892); dále *Venkovské obrázky* a *Humoresku* (Hudeb. Album, 1892); *Scherzo* pro vel. orchestr (provedené v Rudolfině); *Chorál Čechův* (Praha, 1901, 2 vyd.). Posléze uveřejnil instruktivní čtyřruční skladby klavíri, *Dětské scény* (I. a II. řada).

Prause, ves v Čechách, viz Brusov.

Prausek (Prousek) Vincenc (*13. pros. 1823 v Litni u Berouna — †1900 ve Vídni). Gymnasium studoval v Pisku a Plzni, pak práva na universitě v Praze, chtěje se státi professorem. Po skončených studiích vstoupil do úřadu, avšak rok 1848 vytrhl jej z postavení toho, a P. účastnil se činně tehdejšího hnutí. Později P. vstoupil do praesidia místodržitelského a pracoval též žurnalisticky jako redaktor »Pražských Novin«. R. 1850 vzdal se redakce, jmenován byv politickým kom-

missařem v Karlíně. R. 1855 povolán byl do ministerstva vnitra a jmenován školním radou pro Slezsko, kdež jeho přičiněním založeno mnoho škol, jmenovitě organizoval též učitelské ústavy v Opavě a Těšíně. R. 1857 až 1861 vydával *Slezský školní kalendář*. R. 1861 stal se škol. radou při místodržitelství v Brně, r. 1864 přeložen však do Vídně k místodržitelství. R. 1863 poslán na světovou výstavu do Londýna jako zástupce školství rakouského, r. 1867 za týmž účelem odebral se do Paříže. R. 1873 řídil oddělení školské na světové výstavě ve Vídni. P., dávaje vždy své české mínění na jevo, byl proto ve Vídni brzy nenáviděn a vrátil se na Moravu, avšak za nedlouho dán do výslužby. Jeho spisy týkají se ponejvíce školství, na př. r. 1890 vydal ve Vídni brošuru *Ein iges uber Volkserziehung*. Po smrti Krejšovského redigoval po nějakou dobu časopis *Tribüne* a působil při spolku »Komenský« ve Vídni.

PrauSSnitz viz Brusnice.

Prav viz Pravy.

Pravadi viz Provadija.

Práva městská viz Čechy str. 463 a, 473, Brněnské městské právo, Brikci z Liciska, z Koldína Krystyan, Praha str. 523, Francie str. 488, Německo str. 173.

Pravčice, ves na Moravě, hejtm. a okr. Kroměříž, fara a pš. Hulín; 104 d., 814 ob. č (1890), 2 tř. šk., popl. dvůr, mlýn a pila arcibiskupství olomouckého.

Pravda jest souhlas pomyslův. Spokojíme-li se jen s výsudky, které plynou z daných pomyslův, zakládá nalezený souhlas p-du formální. Myšlenky vyhovují požadavkům správnosti. Hledáme-li souhlas pomyslův s objekty, jdeme za p-dou materiální, jenže v tomto případě otázka po kritériu p-dy, t. j. vystihuje-li myšlení svůj předmět, zda se s ním kryje, vede v nejposlednějších svých důsledcích k záhadám noetickým. Život a vědy empirické spokojují se tu se zkoušením, experimentem a počtem. P. ani opak její klam nejsou ve věcech, nýbrž hledány býti musí v poměru, v jaký sebe, totiž představy své, k t. zv. věcem stavíme. P. jest povždy věc soudu. Co v této příčině smyslův se tkne, známo jest slovo Kantovo: smyslové neklamou, ne proto, že by vždy správně soudili, ale že nesoudí vůbec. (KČR v Úvodu k transcendentální dialektice.) Zb.

Pravda, zřízení hradu v Čechách na vysoké skále, na býv. panství citolibském, asi 1/2 hod. na jih od Konětop, v hejtm. a okr. lounském. P. založena původně na zboží pánů z Kolovrat; kdy však, neznámo. Poč. století XVI. Jan z Kolovrat prodal hrad P-du ještě s jiným okolním zbožím Litvinovi z Lobkovic. Z jeho synů dědil P-du Jan mladší a po něm jeho dcera Lidmila, jejíž všechen statek r. 1593 vyměněn za Novou Bystrici a Chlumec.

Pravda: 1) P. František, vlastním jménem Vojtěch Hlinka, spis. čes. (* 17. dub. 1817 v Nekrasíně u Jindř. Hradce). Syn staré, zámožné rodiny selské proniknut byl již za

dětství, ztráveného dílem v domově, dílem u rázovitého strýce v Klášteře-Zďáru, tradicemi rodu a kraje, jimž zůstal věren, i když po roce německé školy ve Svitavách od r. 1830 do r. 1836 konal gymnasiální studia v Jindř. Hradci a filosofická potom v Praze. Vědomí národnosti probudilo se v P-dovi však teprve, když rok studoval teologii ve Vídni. Dokončiv bohosloví v Praze a byv r. 1842 vysvěcen na kněze, stal se kaplanem nejprve v Jarošově blíže rodiště, pak v Kvilicích u Slaného, kdež pobyl do r. 1846 posléze jako administrátor, věnuje se i účinně školství a udržuje přátelské styky se sousedními druhy v povolání i snahách, Jablonským a Danešem. Pak odešel jako duchovní správce do ústavu slepců pod Brusku v Praze. R. 1847 přijal místo vychovatele u hraběcí rodiny Sturmferedovy na Hrádku u Sušice, kdež setrval, i když vykonal se zdarem své poslání, ba i když rodina hraběcí cele se odvrátila od českých sympathií a posléze, když majetník panství se vystrídal. Tam žije P. obtížen vysokými církevními hodnostmi a zahrnován láskou lidu dosud, přerušiv pobyt svůj pouze několika cestami po Čechách, Moravě, Bavorsku a do Říma. R. 1847 uveřejnil v Stulcově »Blahověst« první původní práci *Dvě svatby najednou*; redaktor dal mu podle kněze přiběh vypravujícího jméno František Pravda a pseudonymu tomu zůstal P. věren, uveřejňuje pod ním více než čtyřicet let hojně své práce literární. V nesčíslných svých povídkách, novellách, skizzách, arabeskách P. řízen byl vždy dvěma hybnými a rozhodujícími zájmy: mravoučnou tendencí, kterou snažil se důrazně a životně ilustrovati, a neuhásňující zálibou pro charakterní kresbu rázovitých figur lidových, význačných postav venkovských Je-li prvním zájmem předem kazatel, moralista, učitel a vychovatel, jest druhým znamenitý pozorovatel a nevsední talent spisovatelský. Prvním sklonem své literární činnosti P. náleží tam, odkud vyšel a kam se zřetelně vždy obracel: ke skupině katolických autorů kalendářových, k družině exhortátorů v novellistice a praktických theologů v belletrii; druhou půli počítá se právem k nejopravdovějším našim novellistům zpodobujícím život a byt českého venkova. Již v letech nejbohatší produkce P-dovy býval nikoliv bez přihany uváděn v analogie s Auerbachem, z něhož přijal ostatně zřejmě několik námětů; je-li však literární historie nakloněna vyvozovati všude literární charakter P-dův z těchto analogií, činí tak zcela bezprávně. Oba základní sklony spisovatelské povahy P-dovy objevují se arciť také u Auerbacha, i on jest moralista, tendenční vychovatel, poučující paedagog; ovšem s tendencemi Mladého Německa, kde P. jest pravověrný katolik, stoupenec liberalismu filosofického, kde P. propaguje církevní dogma, nadšený vyznavač Spinozův, kde P. hájí i školu konfesijní neb ušní zpověď. I Auerbach vyhledává, miluje a přebarvuje svérázné postavy horalů schwarzwaldských jako P. postavy vesničanů

z kraje i podhoří; ale tkví-li německý novelista vždy v tradicích literárních, stilisuje-li podle přinesených schemat romaneskních své figury a jejich situace, P. zůstává prostým vypravovatelem bezliterárních předpokladů. Nevnáší vůbec literatury do venkova a do lidu, již přes to jsou neobyčejně zajímaví, právě proto, že P. jest úplně prosycen tradicemi domova apřimitivní kulturou lidu, že zná všechny skryté síly tohoto prostého světa. Nedovede-li vůbec viděti za úzké hranice a těsné hráze této malé říše, dovede za to líčiti ji s epickou silou, jež časem připomíná Gottthelfa. V klidném divadle života není mu příroda vůbec hercem, a tak tento prostý spisovatel není nikdy básníkem. Zjednodušuje vždy a všude: ovládá několik situací, několik dějových schémat a do nich umí s podivuhodným klidem vměstnati celý život a všecek osud svých rázovitých postav. Chybí-li jeho stranám vůbec psychologie, strhují zvláštní silou prostoty a mocným kouzlem naivty: s milým primitivismem podávají jímavý obraz českého lidu v selské jízbě i v městském domě v druhé třetině XIX. stol.; proto jeho knihy dlouho budou čítány a dlouho milovány. První soubor P-dových povídek psaných pro různé kalendáře, lidové časopisy, polonáboženské publikace byla sbírka *Povídky z kraje* (5 sv., nákl. Pospíšilovým v l. 1851—53); po dvaceti letech následovalo velmi neúplné vydání *Sebraných spisů Fr. P-dy v Kobrově* »Národní bibliothec« (4 sv., r. 1871—77) a potom *Sebrané povídky pro lid* (12 sv., nákl. Kobrovým r. 1877—98): tyto obě sbírky poskytují přibližný obraz novelistické činnosti P-dovy; z prací nejcharakterističtější jsou asi: *Matka studentů; Štěpánův Vít učí se na kněze; Vávra kuřák; Matěj sprosťák; Voják nováček; Koňar Hejtmánek a Pán z Podlesí a děvče vesnické*: na těchto novellách lze nejlépe studovati též poměr P-dův k Auerbachovi. P. psal též velmi mnoho pro mládež, hl. do »Dědictví Maličkových« a »Zlatých klasů« (tu pod jménem Pavly Janušovy); výbor z jeho povídek pro mládež vycházel r. 1874—84 pod názvem *Kytice* nákl. Kobrovým (14 sv.); jeho naivní a milá *Divadla pro děti*, svého času velmi oblíbená, vydal souborně Stýblo, po druhé Urbánek. Z P-dy přeloženo do slovenštiny: »Slepá babička« a »Sv. Mikuláš«; do slovinštiny: »Koňar Hejtmánek«; do němčiny: »František pometlár«, »Bohatá Julie«, »Siroťci« a »Pozůstalost bohatého pi-jáka«; do dánštiny: »Vávra kuřák« a do rumunštiny: »Voják nováček«. — O svém mládí vypravuje P. sám v pracích *Z mého mládí na Moravě a Vzpomínky na studie v Hradci Jindř.* (obě v »Sebr. pov. pro lid«, sv. XII.), mnoho autobiografického i v novellách »Sládek a jeho schovanec«, »Matka studentů« a »Štěpánův Vít učí se na kněze«. Životopis P-dův napsal jeho synovec K. Matějka do IV. dílu »Sebr. spisů« (tamže i bibliograf. seznam prací P-dových), srv. též J. K. Martinek, Fr. P. (»Lit. Listy«, 1887) a K. V. Rais, Fr. P. (»Světozor«, 1897).

2) P. Antonín, inženýr český (*20. ún. 1846 v Nišovicích), studoval reálku v Pisku a českou techniku v Praze. Absolvovav odbor strojnický vstoupil do praxe, byl v letech 1871—73 konstruktorem a v l. 1878—85 inženýrem Českomoravské továrny na stroje v Libni, v l. 1873—77 konstruktorem na české technice v Praze, kdež r. 1885 stal se mimořádným a r. 1887 řádným profesorem stavby strojů. Jest vynikající odborník pro stroje vodárenské a těžné. Skoro všechny vodní pumpy vodáren pražských jsou konstrukcí jeho. Tiskem vydal: *Konstrukce částí strojových* (1. vyd. 1897, 2. vyd. 1899 nákladem České matice technické v Praze); *Výpočty centrifugálních regulátorů* (Praha, 1899 nákl. Spolku posluchačů stroj. inženýrství). Napsal do »Technického Průvodce« stati: *Pumpy, Vodní kola* (1892); do »Zpráv spolku architektů: *Parní dmychadlo v Karo -Emil. Huti u Berouna* (1876) a *Doplňovací a rezervní stanice pražské vodárny v Podole* (1888). Uveřejnil v »Engineering« (1887): *Pumping machinery for the water works of Prague* společně s inženýrem Lad. Hajníšem.

Pravda Ruská jest hlavní a nejúplnější a ve mnohých otázkách jediný pramen starého práva ruského. Jest to vlastně svod právních sborníků, sestavených v stoletích XI, XII. a XIII. soukromými osobami z knížecích ústavů (zákonů, nařízení), práva obyčejového (formulovaného v soudních nálezích i neformulovaného) a částečně i z byzantských pramenů. P. R. objevena byla r. 1738 Tatiševem v rukop. Novgorod. letop. z konce století XV. Tatišev přeložil ji do nové ruštiny, opatřil poznámkami a odevzdal akademii. Tam ležel rukopis až do r. 1767, kdy vydán byl Schlözerem. Jest to t. zv. rukopis Akademický, obsahující nejkratší redakci P-dy R-ké, podle rozdělení Kalačova 43 články. Kromě Tatiševského rukopisu nalezeno bylo ve století XVIII. ještě 8 rukopisů nových a mnoho jich objeveno teprve ve stol. XIX. Nalézají se v Novgor. letopisech, Kormcích knihách a v rozličných sbornících, obsahujících mezi jiným i právní památky. Rozeznávají se mezi sebou nejen podle památek, v nichž se nalézají, nýbrž i dobou svého napsání (od XIII. až do XVII. stol.) a dále vnějšími i vnitřními vlastnostmi textu, jako záhlavími, úplností textu a postupem článkův Prof. Tobien rozdělil je na dva druhy: 1. na krátké, 2. na delší. Krátké nemají více než 43 články, delší od 105 do 135 článkův. Kalačov dělí rukopisy P-dy R-ké na 4 druhy, avšak nikoli podle jejich vlastností, nýbrž podle památek, ve kterých se nalézají. K prvnímu druhu počítá rukopisy v nejstarších letopisech (Novgorodském a Rostovském), ke druhému rukopisy v Kormcích t. zv. Kyrillovských a v příbuzných jim sbornících známých podle jménem Měřila Pravednago, ke třetímu druhu rukopisy pozdějších Sofijských vremenníků (Novgor. letop.), ke čtvrtému rukopisy sborníků rozličného obsahu. Dělení tohoto přidruhuje se i prof. Mroček-Drozovskij. Sergě-

jevič namítá, že místo, na kterém se nalézají rukopisy **P-dy R-ké**, není dostatečným dělítkem, a shledává správným základ dělení Tobienova, dodává jen, že ke dvěma druhům rukopisů rozeznávaných Tobienem přidati sluší ještě druh třetí, o němž Tobien věděti nemohl, poněvadž za jeho doby (1844) rukopisy třetího druhu nebyly známy. Sergějevič a rovněž tak Vladimírskij-Budanov dělí rukopisy **P-dy R-ké** na tři redakce: 1. na krátkou (nejstarší), 2. na obsírnou (pozdější), 3. na zkrácenou, povstala z obsírné (nejpozdější). První redakce povstala v XI. stol., druhá ve stol. XII., třetí ve XIII. Rukopisy první redakce známy jsou jen čtyři, vzorem jest rukopis Akademický; rukopisů druhé redakce jest mnoho, vzory jsou ruk. Synodální, Puškinský, Trojický a Karamzinský; rukopisů redakce třetí jest málo, za vzor sloužiti může rukopis kn. Obolenského. Zvláštnosti rukopisů první redakce jest, že jsou krátké (nejstarší **P. R.** podle rukop. Akad. má 43 články) a nejsou rozděleny na oddíly se zvláštními záhlavími, ba i všeobecný titul celé památky *Правда Роскьяя* umístěn jest v řádce, nikoli nad textem. Rukopisy této redakce nezmiňují se o některých předmětech, o nichž jest řeč v rukopisech dvou redakcí druhých, jako o děd. právu, o poručení, o zákupech a j. V krátké **P-dě R-ké** možno rozeznávati dvě poloviny. Jedna jde do čl. 17., druhá odtud až do konce. Obě poloviny liší se od sebe soustavou, objemem obsahu a dobou vzniku. Ewers, Reutz, Moroškin, Tobien, Kaláčov a j. souhlasně uznali, že krátká **P. R.** skládá se ze dvou sborníků dobou vzniku rozličných. Prvých 17 článkův Akad. rkpů vztahuje se podle nich k době vel. kníž. Jaroslava. Ostatních 26 článků (druhý sborník) jest původu pozdějšího, z doby synů Jaroslavových, Izjaslava, Vsevoloda a Svatoslava. Prvý z těchto sborníků nazývá se *P. Jaroslavova*, druhý *P. Jaroslavovičův*. — **P.** obsírnější, t. zv. prostranná, převyšuje značně oba sborníky **P-dy** krátké. Trojický rukopis má 115 čl., Karamzinský 135. Tato druhá redakce liší se od první i tím, že jednotlivé články neb aspoň skupiny článků mají nadpisy naznačující stručně — ne vždy správně — obsah. Obsírná redakce **P-dy R-ké** skládá se rovněž ze dvou částí, podstatně od sebe se lišících. Část prvá jest soustavným svodem prvých dvou sborníků (**P-dv** Jaroslava a Jaroslavičův) a pozdějších k nim doplňkův. Druhá část nemá soustavy a jest doplňkem části první. Skládá se z pozdějších příspěvků, jež tvoří několik skupin článků stejného druhu, při čemž tyto skupiny umístěny jsou v jednotlivých rukopisech prostranné redakce rozličným způsobem. — Ze tří dotčených redakcí **P-dy R-ké** má větší význam pouze krátká a prostranná. Třetí zkrácená redakce, povstala z redakce prostranné, jest jen pozdějším přepracováním, vlastně zkrácením obsírnější redakce. Má 55—60 článkův. Nedělí se tak jako druhé dvě redakce na dvě poloviny, nýbrž jest sborníkem systematickým.

Mnohé články, které jsou v obsírné redakci (na př. o víře, o osobních urážkách, o měšičních úrocích, o zákupu, chlapu a j.), jsou tu vůbec vynechány, jiné se uvádějí ve formě zkrácené (čl. o vraždě, o krádeži, o svodu, o depositu a j.). O pozdějším původu zkrácené redakce **P-dy R-ké** svědčí 1. okolnost, že rukopisy této redakce nalézají se jen v Korměch, psaných okolo polovice XVII. nebo dokonce na poč. XVIII. stol., a 2. to, že v rukopisech třetí redakce nezachovalo se jméno už ani jednoho knížete. — Co se týče obsahu, **P. R.** odpovídá obsahu nejstarších právních památek i u jiných národů. Skládá se hlavně ze článků, vztahujících se k trestnímu právu, a to pokud běží o každou ze tří redakcí. V redakci první jest mimo to šest článků věnovaných processu (4 čl.) a soudním poplatkům (2 čl.), avšak i tyto články kromě dvou (13. a 17.) jsou v souvislosti s trestní látkou. Článků z oboru práva občanského v první redakci vůbec není. Mnohem bohatší obsahem jest **P. R.** obsírná. Kromě článků z práva trestního obsahuje celou řadu článků z práva občanského, a to 1. o závazcích ze smluv (o depositech, úrocích, následcích insolvence, o poměrech zaměstnavatelů k dělníkům), 2. o zákupech, 3. o chlapcích, 4. o dědictví a poručnictví. Třetí (zkrácená) redakce nevykazuje v obsahu nic nového. — Veliký byl v literatuře ruské veden spor, jakého původu jest **P. R.**, zda oficiálního či soukromého. Starší badatelé a i někteří z novějších pokládají **P-du R-kou** za památku oficiální. Většina učenců pokládá však **P-du R-kou** za sborník původu soukromého, sepsaný původně (prvá polovice krátké redakce) na konci stol. X. nebo na poč. stol. XI. a pak doplňovaný a přepracováváný do pol. XIII. stol. (třetí redakce zkrácená z obsírné). Také v otázce, jaké jsou prameny **P-dy R-ké**, mínění se rozcházejí. Běží především o rozřešení otázky, zda právo obsažené v **P-dě R-ké** je právem domácím či cizím, a pak o další rozhodnutí, zda snad domácí právo v **P-dě R-ké** zapsané jest právem obyčejovým či zákonným, povstalým nařizovací mocí knížecí. Dnes ujal se obecné přesvědčení, že **P. R.** obsahuje převážně právo domácí; cizí právo došlo v ni ohlasu jen malého. Právo **P-dy R-ké** jest hlavně právem obyčejovým, teprve v druhé řadě právem zákonným (vzniklým z kníž. ústavů). Dalším pramenem **P-dy R-ké** bylo cizí, byzantské právo. Sergějevič dotýká se otázky, zda bylo **P-dy R-ké** užíváno u soudů, a dospívá k závěrku, že se podle ní nesoudilo, nýbrž podle právních obyčejů, které zjišťovány byly na starých soudech ruských od přítomných starostů, celovalníků a »dobrých lidí«. **P. R.** byla podle Sergějeviče sama na základě praxe soudní sestavena, a jest tedy jen ohlasem praxe, a jako ohlas praxe má veliký význam pro poznání starého práva ruského. — **P. R.** vydána byla asi 25krát od učenců ruských i jinოსlovan-ských (mezi nimi od Rakowieckého, Kuchar-ského a Herm. Jirečka). Uvésti sluší zvláště

vyd. Tobienovo z r. 1844 v Sammlung kritisch bearb. Quellen, vyd. Kalačova z r. 1847 (tři nová vyd., poslední z r. 1889), vyd. prof. Vladimírského-Budanova v 1. seš. Christomatije rus. práva, vyd. Jirečková z r. 1880 ve Svodu zák. slov. Výklad P-dy R-ké podal prof. Mroček-Drozdoskij ve spise Izšledovanija o Russ. Pr. (1885, 2 sv.).

Pravděpodobnost cílí p r o b a b i l i t a značí stupně přesvědčení, jimiž se od možnosti blížíme k jistotě. Přesvědčení to jest buď subjektivní (důvody hlavně citové) a pak mluvíme o p-i subjektivní, neb tam, kde ono se opírá o fakta objektivní, o p-i objektivní. P. nastupuje v našem usuzování tehdy, když soudy naše nejsou ani evidentní ani dokázané, nicméně nelze popřítí jejich objektivní platnosti. Mnohé jest sice možno, že totiž neodporuje ani výsledkům zkušenosti dosaďadní ani zákonům správného myšlení, ale pro usouzení skutečnosti věci té není důvodů po ruce, jejichž přesvědčivost by nám vyhovovala, a tu říkáme: věc jest sice možna, ale nikoli pravděpodobna. Toho druhu jsou všelijaké domněnky, nápady a koncepce, jimiž nic nemá býti vysvětleno. Hypothesy vědecké, opírající se o sebraný věcný materiál, zvyšují svou p., čím více logické souvislosti se jimi uvádí mezi jednotlivá fakta.

Zb.

P v m a t h e m a t i c e. 1. Dáme-li do nádoby 5 stejných kuliček, různě zbarvených, z nichž budiž jedna bílá, jest právě tak pravděpodobno, že sáhnuce do nádoby, vytáhneme z ní tuto kuličku bílou, jako kteroukoli z ostatních; neníť důvodu, proč by mohla některá spíše býti vytažena, než kterákoli jiná. Jsou-li ze zmíněných 5 kuliček 2 bílé, jest patrně dvakrát pravděpodobnější, vytáhnouti kuličku bílou, než některou z ostatních. Podobně má se věc, jsou-li z oněch 5 kuliček 3 nebo 4 bílé. Jsou-li všechny v nádobě obsažené kuličky bílé, jest jisto, že sáhnuce do nádoby, vytáhneme kuličku bílou. P. n e j i s t ě h o zjevu, jako v uvedeném příkladě vytáhnouti kuličku bílou, jest stupeň jistoty, jakou lze důvodně očekávatí, že zjev se dostaví. Případy, v nichž očekávaný zjev se uskuteční (tažení kuličky bílé), siovou příznivými, všechny pak případy vůbec, jež nastatí mohou (tažení kterékoli kuličky), m o ž n ý m i. Z předešlého vsvítá, že lze p. nejistých zjevů vyjádřiti číselně. Podle zásady jednoduchosti p. nejistého zjevu vyjadřuje se zlomkem, jehož jmenovatelem jest počet všech případů možných, čitatelem pak počet případů příznivých. Jest tedy p., že vytáhneme kuličku bílou, je-li v nádobě 5 kuliček, z nichž dvě jsou bílé, $p = \frac{2}{5}$. Poněvadž případů příznivých jest vždy méně, než případů možných, nejvýše právě tolik, jest p. vyjádřena vždy ryším zlomkem, a jen jistota vyjádřena jednotkou. Není-li ze všech možných případův ani jeden příznivý, jest očekávaný zjev nemožný; p. jeho = 0. Dělice počet případů očekávanému zjevu »n e p ř i z n i v ý c h« počtem případů možných, dostaneme p. protivnou (kontrárnou); poně-

vadž počet případů příznivých a počet případů nepříznivých dává dohromady počet všech případů možných, jest p. protivná $p' = \frac{m-k}{m} = 1 - \frac{k}{m}$, kdež m značí počet případů možných, k počet případů příznivých, a tedy $p' = 1 - p$, poněvadž $\frac{k}{m} = p$ jest p., že očekávaný zjev nastane. S o se rozumí, že třeba, aby všechny případy byly stejné možny — rovnocenné. Nešetříme-li náležitě této výminky, dopustíme se snadno chyb. — Tak na př. není stejné pravděpodobno, že vrhneme dvěma kostkama dvě určitá stejná čísla (na př. každou kostkou »1«), jako že vrhneme dvě n e s t e j n á určitá čísla (na př. jednu kostkou 1 a jednou kostkou 2); neboť tu může jednou kostkou (A) padnouti 1 a druhou (B) 2, anebo naopak druhou kostkou (B) 1 a první (A) 2. Případy tyto jsou patrně rovné možny s případem, kdy oběma kostkama padnou 1, 1, pročž p., že dvěma kostkama padnou dvě určitá různá čísla, dvakráte tak veliká jako p., že padne určitá dvojice stejných čísel. (Viz dále 5.)

2. P ř i m ě s t a n o v e n í p-i v každé úloze, v níž jde o p., že očekávaný zjev nastane, třeba podle výměru p-i stanoviti, kolik jest všech případů možných a kolik případů příznivých. V úlohách jednodušších poskytuje obyčejně k o m b i n a t o r i k a potřebných prostředků; v případech složitějších rovnice d i f f e r e n c i. Zde jest se nám omeziti na několik příkladů nejjednodušších. a) P., že padne kostkou určité číslo, na př. 5. — Možných případů jest 6, příznivý jeden, tudíž $p = \frac{1}{6}$. P., že padne kostkou číslo sudé, $p = \frac{3}{6} = \frac{1}{2}$. b) Jaká jest p., že dvěma kostkama padnou čísla, jejichž součet jest 5? Rovně možných případů jest zde $6 \times 6 = 36$, poněvadž s každým číslem 1, 2, ..., 6 jedné kostky může padnouti každé z čísel 1, 2, ..., 6 druhé kostky. Příznivé jsou případy 4, neboť žádoucí součet 5 se objeví, padne-li první kostkou 1, 2, 3 nebo 4 a zároveň druhou kostkou po řadě 4, 3, 2 nebo 1 (t. j. vždy doplněk čísla první kostky na 5). Tedy příslušná $p = \frac{4}{36} = \frac{1}{9}$. Právě tak najdeme p., že dvěma kostkama vrhneme čísla, jejichž součet = 6, $p = \frac{5}{36}$; p., že padnou čísla, jejichž součet = 7, $p = \frac{6}{36} = \frac{1}{6}$, atd. P., že dvěma kostkama vrhneme dvě stejná čísla (paš, jako 1, 1; 2, 2; ...), jest $p = \frac{6}{36} = \frac{1}{6}$. c) Jaká jest p., že ze hry karet čítající 32 listů vytáhneme 1 jakoukoli kartu zelenou; 2. kterékolí eso? — V 1. jest případů možných 32, příznivých 8, tedy $p = \frac{8}{32} = \frac{1}{4}$; v 2. jest možných případů zase 32, příznivých 4, pročž $p = \frac{4}{32} = \frac{1}{8}$. d) P., že v t. zv. malé loterii vyjde určité číslo (viz Naděje)-jako kterékoli z tažených 5 čísel, jest $p = \frac{5}{90} = \frac{1}{18}$, poněvadž všech případů, jež nastatí mohou, jest tolik, jako kombinací všech 90 čísel po 5, t. j. $m = \frac{90 \cdot 89 \cdot 88 \cdot 87 \cdot 86}{1 \cdot 2 \cdot 3 \cdot 4 \cdot 5}$, a z těch

jsou příznivé případy, v nichž vsazené číslo taženo bude s kterýmikoli čtyřmi z ostatních 89 čísel; těchto jest $n = \frac{89 \cdot 88 \cdot 87 \cdot 86}{1 \cdot 2 \cdot 3 \cdot 4}$, pro-

čež $p = \frac{n}{m} = \frac{5}{90} = \frac{1}{18}$. Má-li vsazené číslo vyjít v určité kouli, na př. v první, t. j. jako první z tažených čísel, jest $p = \frac{1}{90}$. Mají-li vyjít dvě určitá čísla (ambo), máme případů možných tolik, jako prve m ; příznivé jsou tu případy, kdy z pěti tažených čísel jsou dvě vsazená spojena s kterýmikoli třemi z ostatních 88 čísel; ale 88 čísel poskytuje spojení po třech $n = \frac{88 \cdot 87 \cdot 86}{1 \cdot 2 \cdot 3}$ skupin; jest zde tedy

$p = \frac{n}{m} = \frac{4 \cdot 5}{90 \cdot 89} = \frac{2}{801}$. Právě tak najdeme, že jest \mathbf{p} . vyhrátí terno, t. j. \mathbf{p} ., že vyjdou tři vsazená čísla,

$$p = \frac{87 \cdot 86}{1 \cdot 2} : \frac{90 \cdot 89 \cdot 88 \cdot 87 \cdot 86}{1 \cdot 2 \cdot 3 \cdot 4 \cdot 5} = \frac{1}{11.748}$$

\mathbf{P} ., že ze tří vsazených čísel vyjdou dvě, má za příznivé případy, kdy kterákoliv dvě ze tří vsazených čísel (první s II. nebo III., nebo II. s III.) vyjdou s kterýmikoli třemi z ostatních 87 čísel; těchto skupin jest

$$3 \cdot \frac{87 \cdot 86 \cdot 85}{1 \cdot 2 \cdot 3};$$

a příslušná \mathbf{p} . tedy

$$= 3 \cdot \frac{87 \cdot 86 \cdot 85}{1 \cdot 2 \cdot 3} : \frac{90 \cdot 89 \cdot 88 \cdot 87 \cdot 86}{1 \cdot 2 \cdot 3 \cdot 4 \cdot 5} = \frac{1}{11.748}$$

e) Dána jest hyperbola o poloosách a , b a libovolná, mané vedená přímka v téže rovině; jaká jest \mathbf{p} ., že lze k hyperbole vésti tečny s přímkou rovnoběžné?—Tečnu k hyperbole lze daným směrem vésti jen tehdy, je-li tento směr stanoven paprskem (vedeným středem křivky), jehož odchylka od hlavní osy křivky jest větší, než odchylka asymptoty, čili je-li tento paprsek v úhlu asymptot, v němž křivka se nenachází; polovice úhlu toho má trigonometrickou tangentu = $\frac{a}{b}$; žadaná \mathbf{p} . rovná se tedy

$$\frac{\operatorname{arctg} \frac{a}{b}}{\frac{\pi}{2}} = \frac{2}{\pi} \operatorname{arctg} \frac{a}{b}$$

\mathbf{P} -i toho druhu, kde případů možných i případů příznivých jest nekonečně mnoho a kde tedy počty jejich nahraditi jest poměrnými čísly oblastí případů zabraných, slovou \mathbf{p} -mi geometrickými.

3. \mathbf{P} . relativní. Je-li v nádobě 5 kuliček bílých, 3 černé a 7 ještě jinak zbarvených, jest \mathbf{p} ., že vytáhneme z nádoby kuličku bílou, $p_1 = \frac{5}{15} = \frac{1}{3}$, a \mathbf{p} ., že vytáhneme kuličku černou $p_2 = \frac{3}{15} = \frac{1}{5}$. Hledíme-li jen na případy, kdy tažena bude kulička bílá nebo

černá, můžeme se tázati, jaká jest \mathbf{p} ., že vytáhneme spíše kuličku bílou než černou, P_1 , nebo naopak spíše černou než bílou, P_2 ; máme

$$P_1 = \frac{5}{5+3} = \frac{\frac{5}{15}}{\frac{5}{15} + \frac{3}{15}} = \frac{p_1}{p_1 + p_2},$$

$$P_2 = \frac{3}{5+3} = \frac{\frac{3}{15}}{\frac{5}{15} + \frac{3}{15}} = \frac{p_2}{p_1 + p_2}.$$

\mathbf{P} . tyto slovou relativní; na rozdíl od nich slovou p_1 , p_2 absolutní \mathbf{p} -i uvažovaných zjevův. — Obecně shledáme, že relativní \mathbf{p} . nejistěho zjevu rovná se jeho absolutní \mathbf{p} -i, dělené součtem absolutních \mathbf{p} -i všech zjevů, jež spolu srovnáváme.

4. \mathbf{P} . úplná či totální. — Máme-li v nádobě 3 kuličky bílé, 4 černé a 5 jinak zbarvených, jest \mathbf{p} ., že vytáhneme kuličku bílou, $p_1 = \frac{3}{12}$; \mathbf{p} ., že vytáhneme kuličku černou, $p_2 = \frac{4}{12}$; \mathbf{p} ., že vytáhneme kuličku bílou nebo černou, jest $p = \frac{7}{12} = \frac{3}{12} + \frac{4}{12}$ čili $p = p_1 + p_2$. Je-li očekávanému zjevu příznivo několik případů různých vespolek se vylučujících, totální \mathbf{p} -rovna jest součtu \mathbf{p} -i částečných. Případy, vytáhnouti ze hry karet (o 32 listech) zelenou kartu nebo eso, se nevylučují, poněvadž zelené eso náleží oběma případům zároveň. Zde \mathbf{p} . rovná se $\frac{1}{4} + \frac{1}{8} - \frac{1}{32} = \frac{11}{32}$.

5. Složitou \mathbf{p} -i rozumíme \mathbf{p} ., že několik možných zjevův zároveň se uskuteční. \mathbf{P} -i jednotlivých zjevův slovou naproti tomu jednoduchými. Při tom velice záleží na tom, zda jsou jednoduché \mathbf{p} . na sobě nezávislé, tak že uskutečněním (nebo i neuskutečněním) některého z očekávaných zjevů nemění se \mathbf{p} . jiného z nich, či jsou \mathbf{p} -i v tomto smysle na sobě závislé. V obou případech jest \mathbf{p} . složitěho zjevu rovna součinu $p_1 p_2 p_3 \dots$ \mathbf{p} -i p_1 , p_2 , p_3, \dots jednoduchých zjevův. V prvním případě má každé jednotlivé \mathbf{p} určitou hodnotu bez ohledu na ostatní; v druhém případě p_n značí \mathbf{p} ., která přísluší zjevu Z_n , když byly předchozí zjevy Z_1, Z_2, \dots, Z_{n-1} již nastaly (Laplace). a) \mathbf{P} ., že vrhne dvěma kostkama po jednotce (neboli součet 2), jest $\frac{1}{36}$, neboť \mathbf{p} ., že vrhne první kostkou 1, jest $p_1 = \frac{1}{6}$ a \mathbf{p} ., že druhou kostkou vrhne 1, p_2 též = $\frac{1}{6}$, pročež \mathbf{p} ., že oběma kostkama padnou jednotky, $p = p_1 p_2 = \frac{1}{6} \cdot \frac{1}{6} = \frac{1}{36}$. b) \mathbf{P} ., že dvěma kostkama padnou dvě určitá čísla, na př. 1, 2, jest $\frac{1}{18}$; neboť \mathbf{p} ., že první vrženou kostkou padne 1 nebo 2, jest $p_1 = \frac{2}{6} = \frac{1}{3}$, a druhou kostkou číslo příslušné (t. j. padla-li první kostkou 1, je druhou kostkou padne 2, a naopak, padla-li první kostkou 2, je druhou padne 1), jest $p_2 = \frac{1}{6}$, tedy složitá \mathbf{p} ., že oba tyto zjevy se dostaví, $p = p_1 \cdot p_2 = \frac{1}{3} \cdot \frac{1}{6} = \frac{1}{18}$. c) Jaká jest \mathbf{p} ., že ve dvou vrzích kostkou padne určité číslo (na př. 6) aspoň jednou? — \mathbf{P} ., že ono číslo padne v prvním vrhu, jest $p_1 = \frac{1}{6}$; \mathbf{p} ., že nepadne v prvním vrhu, $p'_1 = 1 - \frac{1}{6} = \frac{5}{6}$, a \mathbf{p} ., že padne v druhém vrhu, $p_2 = \frac{1}{6}$; tudíž

p ., že padne až v druhém vrhu (totiž, že po prvé nepadne, ale po druhé ano), $p_1 p_2 \frac{5}{6} \cdot \frac{1}{6} = \frac{5}{36}$; totální p .: že padne v prvním vrhu, a ne-li, tedy že padne v druhém vrhu, $p = \frac{1}{6} + \frac{5}{36} = \frac{11}{36}$. d) V jedné ze dvou nádob (A) jsou 2 kuličky bílé, 4 černé; v druhé (B) 5 bílých a 3 černé; jaká jest p ., že z některé (kterékoliv) z nich vytáhneme kuličku bílou? - P ., že sáhneme do nádoby A, $p_1 = \frac{1}{2}$, a p ., že z ní pak vytáhneme kuličku bílou, $p_1 p_2 = \frac{1}{2} \cdot \frac{2}{6} = \frac{1}{6}$, a tedy p ., že sáhneme do nádoby A a vytáhneme kuličku bílou, $p_1 p_1 = \frac{1}{2} \cdot \frac{1}{3} = \frac{1}{6}$. P ., že sáhneme do B, jest zase $p_1 = \frac{1}{2}$, a p ., že z ní vytáhneme kuličku bílou, $p_2 = \frac{5}{8}$, pročež p ., že sáhneme do B a že z ní vytáhneme kuličku bílou, $p_1 p_2 = \frac{1}{2} \cdot \frac{5}{8} = \frac{5}{16}$. Konečně p ., že sáhne do té či oné nádoby, vytáhneme z ní kuličku bílou, $p = p_1 (P_1 + P_2) = \frac{1}{6} + \frac{5}{16} = \frac{23}{48}$.

6. P . příčin. Příčinou neboli hypotheses slovou zde okolnosti, jež některému zjevu udílejí určitou p . V osudí A jsou 3 koule bílé a 1 černá; v osudí B 2 bílé a 2 černé a v osudí C 1 bílá a 3 černé. Byla-li z některého z těchto osudí-neznámá však, ze kterého-vytažena bílá koule, jest otázka, jaká jest p ., že byla tažena a) z osudí A; b) z osudí B; c) z osudí C? Abychom úlohu tuto rozřešili, řídíme se zásadou: Mohla-li vůbec některá událost způsobena býti tou či onou příčinou-nevíme-li však, kterou skutečně způsobena byla-jsou p -i, že uskutečnila se příčinou C_1, C_2, \dots, C_n úměrný počtům příznivých případů, jež příčiny tyto pozorovanému zjevu udílejí. Z toho vyplývá v ě t a B a y e s o v a: Mohla-li jistá událost způsobena býti některou z příčin $C_{1,2,3, \dots, n}$, nevíme-li však, kterou z nich skutečně způsobena byla-jest p ., že uskutečnila se příčinou C_k ,

$$P_k = \frac{p_k}{p_1 + p_2 + \dots + p_n} = \frac{p_k}{\sum_{k=1}^n p_k}$$

kdež p_1, p_2, \dots, p_n značí p -i, že ona událost by nastala, kdyby byla činna příčina C_1, C_2, \dots, C_n . Neboť je-li a_k počet příznivých případů, jež příčina C_k události udílí, m počet všech stejně možných případů, jež předpokládáme pro všechny příčiny tentýž, jest p ., že nastane. ona událost, působí-li příčina C_k ,

$$p_k = \frac{a_k}{m}$$

Podle uvedené zásady má se

$$\begin{aligned} P_1 : P_2 : \dots : P_n &= a_1 : a_2 : \dots : a_n \\ &= \frac{a_1}{m} : \frac{a_2}{m} : \dots : \frac{a_n}{m} \\ &= p_1 : p_2 : \dots : p_n. \end{aligned}$$

t. j. p -i příčin C_1, C_2, \dots, C_n jsou úměrný p -em události, jež by této příčinám příslušely, kdyby každá z nich stávala sama o sobě (byla jista). — Z poslední úměry vychází, že

$$\begin{aligned} P_k &: (P_1 + P_2 + \dots + P_n) \\ &= p_k : (p_1 + p_2 + \dots + p_n) \end{aligned}$$

a poněvadž některá z příčin C_1, C_2, \dots, C_n

událost zpłodila, jest $P_1 + P_2 + \dots + P_n = 1$; pročež

$$P_k = \frac{p_k}{p_1 + p_2 + \dots + p_n}$$

t. j. p . některé z příčin rovná se p -i, již by tato příčina události udílela, kdyby byla jista, dělené součtem obdobných p -i všech jednotlivých příčin, jež událost zpłoditi mohly. Přesně, bez všeliké zvláštní zásady, dokázali tuto větu Poissona de Morgan.

7. P . c h y b. Měříme-li nějakou délku, úhel atd. několikrát, najdeme po každé jinou a jinou hodnotu, jež liší se však od sebe nepatrně. Příčina toho vězí v nedokonalosti našich přístrojův i našich smyslův. Odchyly od skutečné velikosti pozorované veličiny slovou chyby pozorování; skutečná velikost jejich jest arci neznámá, poněvadž neznáme pravou hodnotu pozorované veličiny. Jde však o pravdě nejpodobnější velikost měřené veličiny a o pravděpodobnou chybu, t. j. o s od skutečné velikosti se liší. Tu pak jest nám především vyšetřiti zákon, podle něhož chyby určitých velikostí se vyskytovati mohou. Nejprve jest patrné, že chyby pozorování mohou obecně býti s touž p -í jak pozitivní, tak negativní. Rovněž, že chyby malé jsou pravděpodobnější, než chyby veliké. a značné velikých chyb nelze vůbec očekávati, poněvadž se jich lze vystříhati. Podle toho bude p ., že objeví se v řadě pozorování jisté veličiny chyba o velikosti x vyjádřena funkcí x , jejíž hodnoty při rostoucím x rychle ubývá. Značí-li tedy $\varphi(x)dx$ p ., že chyba vězí mezi x a $x + dx$, nabudeme jakožto první výminku

$$(A) \quad \int_{-\infty}^{+\infty} \varphi(x) dx = 1,$$

poněvadž chyba na jisto obsažena jest v intervalu $(-\infty \div +\infty)$. Abychom vyšetřili tvar funkce $\varphi(x)$, uvažme případ tento: Dejme tomu, že pustíme kouli na podlahu s úmyslem, aby padla na určitý bod. Tímto bodem veďme vespolek kolmé osy XY , P , že koule dopadne ve vzdálenosti mezi x a $x + dx$ od osy Y , jest $\varphi(x)dx$; právě tak jest p ., že dopadne ve vzdálenosti od osy X , vězíci mezi y a $y + dy$, rovna $\varphi(y) dy$. P ., že padne do plošného prvku $dx dy = \omega$, jehož souřadnice jsou x, y , jest tedy, poněvadž oba zjevy jsou na sobě nezávislé,

$$\varphi(x) \varphi(y) dx dy \text{ čili } \omega \varphi(x) \varphi(y).$$

Volíme-li jakoukoliv jinou pravouhloú soustavu os o téměř počátku souřadnic, nabudeme za tutéž p . výrazu $\omega \varphi(\xi) \varphi(\eta)$, kdež ξ, η znamenají nové souřadnice. Jest tedy

$$\varphi(x) \varphi(y) = \varphi(\xi) \varphi(\eta)$$

při výmince $x^2 + y^2 = \xi^2 + \eta^2$. Abychom tuto úkonovou rovnici rozřešili, poloźme $\eta = 0$, načež $\xi = \sqrt{x^2 + y^2}$, a naše rovnice objeví se v podobě

$$\varphi(x) \varphi(y) = \varphi(0) \varphi(\sqrt{x^2 + y^2}).$$

Diferencujice tuto rovnici jednou podle x , po druhé podle y , dostaneme

$$\varphi'(x)\varphi(y) = \frac{x\varphi(0)\varphi'(\sqrt{x^2+y^2})}{\sqrt{x^2+y^2}},$$

$$\varphi(x)\varphi'(y) = \frac{y\varphi(0)\varphi'(\sqrt{x^2+y^2})}{\sqrt{x^2+y^2}},$$

a dělíce tyto dvě rovnice vespolek,

$$\frac{\varphi'(x)}{x\varphi(x)} = \frac{\varphi'(y)}{y\varphi(y)},$$

odkudž patrně, že zlomek $\frac{\varphi'(x)}{x\varphi(x)}$ má hodnotu stálou (na x nezávislou), již znamenající $2m$ a kladouce $\varphi(x) = u$, $\varphi'(x) = \frac{du}{dx}$, nabudeme

$$\frac{du}{dx} = 2mxu$$

čili

$$\frac{du}{u} = 2mxdx.$$

Integrál této rovnice jest

$$\log u = mx^2 + \log C$$

čili

$$u = Ce^{mx^2},$$

kde C znamená integrační stálou. Hledíme-li pak k tomu, že **p.** velmi veliké chyby jest nesmírně malé, patrně, že za m jest položiti hodnotu negativní; pročez píšeme $m = -h^2$ kdež h vyjadřuje stupeň přesnosti soustavy, již měříme, a proto sluje konstantou přesnosti h . Hodnotu integrační stálé C určíme, zavedouce $u = Ce^{-h^2x^2}$ do rovnice (A): budet'

$$C \int_{-\infty}^{+\infty} e^{-h^2x^2} dx = 1,$$

a poněvadž

$$\int_{-\infty}^{+\infty} e^{-h^2x^2} dx = \frac{1}{h}\sqrt{\pi}$$

jest

$$C = \frac{h}{\sqrt{\pi}}.$$

P., že učiněna chyba vězící v intervalu $(x \div x + dx)$, t. zv. Gaussův zákon chyb (ač jej byl již Laplace objevil), jest tedy

$$u dx = \varphi(x) dx = \frac{h}{\sqrt{\pi}} e^{-h^2x^2} dx.$$

8. Na tomto zákoně zakládá se návod, jak lze z řady pozorování některé veličiny najíti její pravdě nejpodobnější hodnotu, jakož i odhadnouti její stupeň přesnosti. Jsou-li a_1, a_2, \dots, a_n pozorované hodnoty neznámé veličiny X a volíme-li za ni prozatím neurčitou hodnotu x , připsujeme těmto pozorováním chyby $\lambda_1 = x - a_1, \lambda_2 = x - a_2, \dots, \lambda_n = x - a_n$, jejichž **p-i** jsou po řadě

$$\frac{h}{\sqrt{\pi}} e^{-h^2\lambda_1^2} dx, \frac{h}{\sqrt{\pi}} e^{-h^2\lambda_2^2} dx, \dots,$$

$$\frac{h}{\sqrt{\pi}} e^{-h^2\lambda_n^2} dx;$$

pak jest **p.**, že všechny tyto chyby se shluknou

$$\left(\frac{h}{\sqrt{\pi}}\right)^n e^{-h^2(\lambda_1^2 + \lambda_2^2 + \dots + \lambda_n^2)} (dx)^n,$$

a **p.** supposice hodnoty x (čl. 6.)

$$P_x = \frac{u dx}{\int_{-\infty}^{+\infty} u dx},$$

kdež

$$u = e^{-h^2(\lambda_1^2 + \lambda_2^2 + \dots + \lambda_n^2)}.$$

Součet (integrál) ve jmenovateli vztahuje se ke všem hodnotám x a má hodnotu stálou. Pravdě nejpodobnější bude ona hodnota x , při níž P_x dosáhne největší hodnoty; to pak stane se, ježto jmenovatel jest na x nezávislý, když u nabude hodnoty největší, pročez když

$$S_x = \lambda_1^2 + \lambda_2^2 + \dots + \lambda_n^2$$

$$\text{č. } S_x = (x - a_1)^2 + (x - a_2)^2 + \dots + (x - a_n)^2$$

bude míti hodnotu co nejmenší. Příslušnou hodnotu x vyšetříme, jak známo, kladouce $\frac{dS_x}{dx} = 0$, t. j.

$$(x - a_1) + (x - a_2) + \dots + (x - a_n) = 0,$$

odkudž plyne

$$x = \frac{a_1 + a_2 + \dots + a_n}{n}.$$

Jest tedy arithmetický průměr pozorovaných hodnot pravdě nejpodobnější hodnotou veličiny X . Z této úvahy vyplývá, že jest ta hodnota neznámé veličiny X , jejíž přibližné hodnoty známe, pravdě nejpodobnější, při které jest součet čtverců chyb pozorovaných hodnot nejmenší, a podle toho pojmenován tento návod »metodou nejmenších čtverců« (viz Čtverec str. 815 a).

9. Chyby pozorování. Abychom rozličné řady pozorování co do přesnosti vespolek srovnati mohli, třeba zjednati si míru přesnosti; při Gaussově zákoně chyb veličina h jest této přesnosti přímo úměrna; neboť **p-i**

$$p_x = \frac{h}{\sqrt{\pi}} e^{-h^2x^2} dx,$$

že chyba x věži v intervalu $(x \div x + dx)$, ubývá s rostoucím x tím rychleji, čím větší jest h ; ale řadě pozorování jest příznati tím větší přesnost, čím rychleji u ní ubývá **p-i** s rostoucí chybou. Přísluší-li jisté řadě pozorování hodnota h , jest **p.**, že chyba nepřesahuje mez

$$P_a = \frac{2}{\pi} \int_0^{ah} e^{-t^2} dt;$$

v jiné řadě pozorování, již přísluší hodnota h' , jest **p.** mezní chyby a'

$$P_{a'} = \frac{2}{\sqrt{\pi}} \int_0^{a'h'} e^{-t^2} dt,$$

a je-li $P_a = P_{a'}$, jest $ah = a'h'$ čili $h : h' = a' : a$; t. j.: rovně pravděpodobně mezní chyby dvou řad pozorování jsou převráceně úměrný příslušným hodnotám h . Za tou příčinou Gauss označuje veličinu h jako míru přesnosti.

P., že chyba x pozorování obsažena jest v mezích $(a \div b)$, jest

$$P = \frac{h}{\sqrt{\pi}} \int_a^b e^{-h^2x^2} dx$$

a že vězí mezi $-a$ a $+a$,

$$P = \frac{h}{\sqrt{\pi}} \int_{-a}^{+a} e^{-h^2 x^2} dx = \frac{2h}{\sqrt{\pi}} \int_0^a e^{-h^2 x^2} dx.$$

Tato hodnota vyjadřuje též, kolik chyb připadá do intervalu $(-a \div +a)$ v poměru k počtu všech chyb možných. Ona hodnota ϱ , při níž

$$P = \frac{2h}{\sqrt{\pi}} \int_0^{\varrho} e^{-h^2 x^2} dx = \frac{1}{2}.$$

slove pravděpodobnou chybou. Rovnici tuto rozřešíme, kladouce $hx = t$, načež bude

$$\frac{2}{\sqrt{\pi}} \int_0^{h\varrho} e^{-t^2} dt = \frac{1}{2}$$

čili

$$\int_0^{h\varrho} e^{-t^2} dt = \frac{1}{4} \sqrt{\pi}.$$

Vyvinouce e^{-t^2} podle řady exponenciální a integrujice, nabudeme, pišice ještě pro krátkost α místo ϱh ,

$$\alpha - \frac{1}{3}\alpha^3 + \frac{1}{5}\alpha^5 - \dots = \frac{1}{4}\sqrt{\pi},$$

odkudž vypočteme $\alpha = 0,4769 \dots$ a tudíž

$$\varrho = \frac{0,4769 \dots}{h}.$$

Tato pravděpodobná chyba jest mez, již chyby uvažované právě tolikrát nedosáhnou, jako ji přesáhnou.

Mimo ni užívá se ještě jiných měř přesnosti, totiž t. zv. chyby průměrné

$$\vartheta = \frac{|\varepsilon_1| + |\varepsilon_2| + \dots + |\varepsilon_n|}{n} = \int_{-\infty}^{+\infty} |\varepsilon| \varphi(\varepsilon) d\varepsilon$$

a chyby ústřední

$$\mu = \sqrt{\frac{\varepsilon_1^2 + \varepsilon_2^2 + \dots + \varepsilon_n^2}{n}},$$

jejíž druhá mocnina vzjadřená integrálem jest

$$\mu^2 = \int_{-\infty}^{+\infty} \varepsilon^2 \varphi(\varepsilon) d\varepsilon,$$

kdež ε znamenají t. zv. pravé chyby, t. j. odchylky od pravé hodnoty.

Hodnoty ϑ a μ lze vypočísti i tehdy, nepripouštíme-li žádného určitého zákona chyb, kdežto pravděpodobná chyba ϱ na zákoné chyb jest závislá. — Předpokládáme-li Gausův zákon chyb, trvají mezi ϑ , μ a měrou přesnosti h vztahy

$$\begin{aligned} \varrho &= \frac{0,4769}{h}, \\ \vartheta &= \frac{1}{h\sqrt{\pi}} = \frac{0,5642}{h}, \\ \mu &= \frac{1}{h\sqrt{2}} = \frac{0,7071}{h}. \end{aligned}$$

Pravdě nejpodobnější hodnota míry přesnosti h , vyjadřená chybami pozorování, jest

$$h = \sqrt{\frac{n}{\varepsilon_1^2 + \varepsilon_2^2 + \dots + \varepsilon_n^2}},$$

a tedy pravděpodobná hodnota pravděpodobné chyby

$$\begin{aligned} \varrho &= 0,4769\sqrt{2} \sqrt{\frac{\varepsilon_1^2 + \varepsilon_2^2 + \dots + \varepsilon_n^2}{n}} \\ &= 0,6745\mu. \end{aligned}$$

Tyto hodnoty pro h a ϱ platí sice při jakékoli hodnotě n , avšak čím větší jest n , tím přesnějších výsledků lze pro ně očekávati; lze vsaditi 1 proti 1, že pravá hodnota h vězí v mezích

$$h \left(1 \mp \frac{0,4769}{\sqrt{n}} \right)$$

a pravá hodnota ϱ v mezích

$$\varrho \left(1 \mp \frac{0,4769}{\sqrt{n}} \right).$$

Pozn. Různě přesná pozorování lze spojití, zavedeme-li t. zv. váhy jejich; pravíme, že určité pozorování má váhu p , je-li rovnocenné p pozorováním jiným, jejichž váhu bereme za jednotku. Příslušejí-li dvěma pozorováním míry přesnosti h a h' a váhy p a p' , tu jest

$$p : p' = h^2 : h'^2,$$

pročež

$$p : p' = \frac{1}{\mu^2} : \frac{1}{\mu'^2} = \frac{1}{\varrho^2} : \frac{1}{\varrho'^2},$$

t. j. váhy jsou přímo úměrný čtvercům měř přesnosti a nepřímo čtvercům chyb středních nebo pravděpodobných.

Vzorec pro střední chybu výše uvedený nehodí se k vycílení jejímu, poněvadž pravé chyby $\varepsilon_1, \varepsilon_2, \dots, \varepsilon_n$, právě jako pravá hodnota měřené veličiny, nejsou známy. Zavedeme-li místo nich z dá n l i v é c h y b y $\lambda_1, \lambda_2, \dots, \lambda_n$, t. j. odchylky pozorovaných hodnot od hodnoty pravdě nejpodobnější, nabudeme pro střední chybu

$$\mu = \sqrt{\frac{\lambda_1^2 + \lambda_2^2 + \dots + \lambda_n^2}{n-1}}.$$

10. Pojišťování jistin a důchodů. — Nejobecnější úloha pojišťování jistin a důchodů jest tato: Má-li pojišťovna vyplatiti osobě O částky a_1, a_2, a_3, \dots po čase t_1, t_2, t_3, \dots a má-li v náhradu za to osoba O platiti pojišťovně částky b_1, b_2, b_3, \dots po uplynulých dobách t_1, t_2, t_3, \dots , předpokládáme-li, že pojišťovna úrokuje (resp. diskontuje) částky, jež má vyplácti, π procenty, a částky, jež má dostati, π' procenty, kladouce příslušné odúročitele

$$\left(1 + \frac{\pi}{100} \right)^{-1} = \frac{1}{1 + \frac{\pi}{100}} = r,$$

$$\left(1 + \frac{\pi'}{100} \right)^{-1} = s,$$

a značí-li konečně p_1, p_2, p_3, \dots p-i, že pojišťovna částky a_1, a_2, a_3, \dots vyplatí, a q_1, q_2, q_3, \dots p-i, že částky b_1, b_2, b_3, \dots skutečně přijme, tu vyjadřuje rovnice

$$\begin{aligned} \text{(A)} \quad & p_1 a_1 r^{t_1} + p_2 a_2 r^{t_2} + p_3 a_3 r^{t_3} + \dots \\ & = q_1 b_1 s^{t_1} + q_2 b_2 s^{t_2} + q_3 b_3 s^{t_3} + \dots, \end{aligned}$$

že pravděpodobná hodnota příjmu pojišťovny rovná se pravděpodobnému vydání jejímu.

P-i p , q zde se vyskytující, stanoví se pomocí tabulek úmrtnosti, v nichž jest udán počet živých po 1, 2, 3, ... letech z jistého počtu současně narozených. Nejčastěji vyskytují se zde **p**-i tyto: Znamená-li **A**n počet živých po n letech, $A_n + r$ počet živých po $n + r$ letech, jest **p**., že n letá osoba bude živa ještě dalších r let, $p = \frac{A_n + r}{A_n}$, a **p**., že po r letech nebude živa, čili že v následujících r letech zemře, $p' = 1 - p = 1 - \frac{A_n + r}{A_n}$. — **P**., že bude ještě r let živa, ale v následujícím roce zemře,

$$P = \frac{A_n + r}{A_n} \left(1 - \frac{A_n + r + 1}{A_n + r} \right) = \frac{A_n + r - A_n + r + 1}{A_n}$$

Je-li $p_1 = \frac{A_m + r}{A_m}$ **p**., že m letá osoba **O** m bude ještě r let živa, a $p_2 = \frac{A_n + r}{A_n}$ **p**., že n letá osoba **O** n bude po r letech živa, jest **p**., že po r letech budou obě osoby živы, $p_1 p_2$; **O** m bude živa, **O** n mrtva $p_1(1 - p_2)$; **O** n bude živa, **O** m mrtva $p_2(1 - p_1)$; jedna z obou osob živa, druhá mrtva, $p_1 + p_2 - 2 p_1 p_2 = p_1(1 - p_2) + p_2(1 - p_1)$; obě osoby budou mrtvy $(1 - p_1)(1 - p_2)$; aspoň jedna bude živa $1 - (1 - p_1)(1 - p_2)$; aspoň jedna mrtva = nejvýš jedna živa $1 - p_1 p_2$. Na rovnici (A) zakládají se všechny výpočty, jež týkají se pojišťování jistín a důchodů: že se v jednotlivých případech velice zjednoduší, patrně samo sebou. Úrokuj-li, jak obyčejně, pojišťovna vklady i výplaty měrou rovnou, jest $s = r$. Obyčejně bývají i vklady b_1, b_2, b_3, \dots vespolek sobě rovny a částky a_1, a_2, a_3, \dots (důchod) též sobě rovny, anebo se redukují na jediný člen (jistinu), ostatní pak jsou rovny nulle; zakoupí-li si pojištěná osoba **O** důchod nebo pojištění se na jistinu jediným vkladem b , jsou i zde ostatní b rovny nulle. Též platební lhůty t_1, t_2, t_3, \dots a $\tau_1, \tau_2, \tau_3, \dots$ postupují obyčejně podle řady arithmetické $t, t+1, t+2, \dots$; $\tau, \tau+1, \tau+2, \dots$

L i t e r a t u r a. P. S. de Laplace, Théorie analytique des probabilités (Pař., 1812, 3. vyd. 1820); H. Poincaré, Leçons sur le calcul des probabilités (t., 1896); C. F. Gauss, Abhandl. zur Methode d. kl. Quadrate (Berlín, 1887); E. Czuber, Theorie der Beobachtungsfehler (Lip., 1891); H. Laurent, Théorie et pratique des assurances sur la vie (Pař., 1896); Aug. Pánek, »Čas. p. pěst. math. a fys.« r. V—XX, M. Pokorný, tamtéž, r. XIV; Studničkova Algebra; F. Müller, Geodæsie. **A S a.**

Pravětice, ves v Čechách, hejtm. Benešov, okr. Vlašim, fara a pš. Načerac; 41 d., 270 obyv. č. (1890), dva mlýny a popl. dvůr Staremberk. Bývalá tvrz byla východištěm vladyk Pravětických z Pravětice.

Pravětický z Pravětice, příjmení staročeské rodiny vladycké, která se tak psávala po tvrzi a vsi Pravěticích u Načerace. V držení tohoto statku byli r. 1454 bratři Jan a Václav,

lav, v l. 1492—1505 Hynek a pak ok. r. 1530 Štastný, jenž jej prodal (1545) obci tábořské. Týž koupil potom Stěžery, na nichž ještě r. 1578 seděl. Bratři Adam a Hynek, kteří r. 1589 drželi Stěžery, byli bezpochyby bud' jeho synové nebo vnukové. Hynek zemřel r. 1607 a Jiřík, jenž r. 1615 s Adamem seděl na Stěžerách, bylbezpochyby jeho syn. Tento Jiřík propadl r. 1623 svou polovici Stěžer. Adam zemřel r. 1627 a syn jeho Hynek, ač oba byli účastní povstání, ponechán v držení své polovice Stěžer, kterouž, nemohajících, prodal Dorotě P-ké roz. Ledčárce ze Sionu (1628), po této pak týž statek se dostal v držení cizích rodin. Hedvika P-ká držela r. 1631 Sudličkovou Lhotu a zavírá známou nám řadu členů tohoto rodu. **Sčk.**

Pravětický z Radvanova, příjmení staročeské rodiny vladycké, která pocházela z Radvanova u Ml. Vožice a nějaký čas držela část Pravětice u Načerace. Erb: na štítě hlava bradatá, nad helmou mezi dvěma řemidhy tři ohnutá pera. Z rodu toho pocházel Florián P. z R., jenž sloužil pánům Hradeckým a byl v l. 1572—77 purkrabí na Telči K přimluvě svých pánův obdržel majestát (21. květ. 1575) na potvrzení svého rodu a erbů. Zemřel r. 1587 a pohřben u sv. Jakuba v Brně. Bratranec jeho snad byl Petr (1573), jenž s manž. Katerinou roz. Kyndlíkovou z Okseneštiny vyzněnil dům v Pardubicích. **Sčk.**

Pravětín (*Gansau*), ves v Čechách, hejtm. Prachovice, okr., fara a pš. Vimperk; 26 d., 3 ob. č., 253 n. (1890), 1tř. šk.

Pravětínská Lada viz Lada 2)

Pravia nebo San Esteban de P., okr. město ve špan. prov. Oviedo, na l. bř. řeky Nalon, která dostává tu jméno Rio de P., v krásné a úrodné krajině, má 9234 obyv., kteří žijí se hlavně orbou a rybolovem, a hrála v dějinách Asturie důležitou úlohu, jsouc často sídlem králův asturských. **Tšr.**

Pravidlo jest výraz obecné závaznosti a míry, podle které se co děje neb konáno býti má. **P**, připouští výjimky, zákon nikoliv (*nulla regula sine exceptione*). Kde nemůžeme s plnou jistotou dospěti ujednocení zákonného, tam mluvíme o p-le, o pravidelnosti. K p-lům vedou soudy analogické a neúplné indukce. Jsou p-laumělecká, společenská, mluvnická a p. **P** trojčlené viz Trojčlenka.

Pravítko, ves v Čechách, hejtm. Pelhřimov, okr., fara a pš. Kamenice n. L.; 33 d., 231 obyv. č. (1900), rustikální dvůr, který v XVII. stol. zcelen z několika statkův sel'ských.

Pravista, město ve vilájetu solunském, v evr. Turecku na úpatí Bunar Dagu, má 3100 obyv., většinou Turků a ostatně Rekův, 2 řec. chrámy, 2 mešity a jest sídlem řeckého biskupa eleftheoriopolského, tureckého mudíra a kádiho. Na blízku byly ve starověku proslulé zlaté doly, z nichž těžili ještě Byzantinci, kdežto v naší době pokusy konané Armény zůstaly bez úspěchu. **Tšr.**

Pravítko (*lineál*) jest tenká úzká a více nebo méně dlouhá deska, po případě dlouhý

hranol čtyř-, řidčeji trojboký, většinou ze dřeva, někdy i z kovu, ze železa, neb mosazi, s hranami dokonale rovnými, sloužící předem k rýsování přímých čar; často bývá opatřeno měřítkem a rozděleno na decimetry, centimetry a millimetry.

P. Falconerovo slouží k měření úhlů a může se počítati do skupiny úhломěrných strojů zrcadelných (sextanty, kruhy reflexní a p.). Dělený půlkruh (vyobr. č. 3303.) má

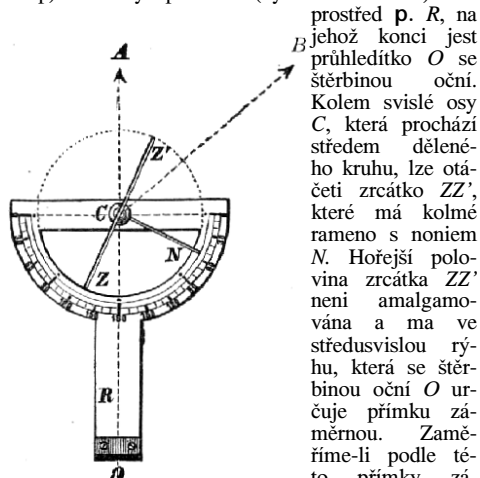

Č. 3303. Pravítko Falconerovo.

a otočíme-li zrcátkem ZZ' , až objeví se obraz výtyčky B v přímém pokračování rýhy, můžeme určití úhel ACB z hodnoty úhlu, o který jsme pootočili zrcátkem ZZ' . Je-li zrcátko ZZ' v rovině záměrné (OA), nonius N udává na děleném půlkruhu nullu; možno tedy čísti příslušný úhel noniem N na dělení půlkruhu. Poněvadž

$$\sphericalangle ACZ' = \sphericalangle ZCO = \sphericalangle ZCB,$$

jest $\sphericalangle ACB = 2\sphericalangle ZCO = 2\sphericalangle 0^{\circ}CN$. Abychom čtli přímo hodnotu $\sphericalangle ACB$, jest číslování děleného půlkruhu dvojnásobně a půlkruh rozdělen přímo na 360° .

P. počítací (frc. *règle à calcul*) k rychlému určení hodnot trigonometrických funkcí,



Č. 3304. Pravítko počítací.

k násobení, dělení, umocnění a odmocnění číselných výrazův. Známá jsou pod názvem **p-ka** *logarithmická*, *tachymetrická* a *p. P. poč.* (vyobr. č. 3304.) skládá se z **p-ka** zásvného Z , které pohybuje se v drážkách **p-ka** hlavního P . Ukazovatel U jest rovněž posuvný po hlavní **p-ku** P . Stupnice I, II, III, IV obsahují logaritmy čísel aneb logaritmy trigonometrických funkcí. Způsob užití

p-ka poč. zakládá se na logaritmování výrazův a pro násobení jest na př. $\log(a \cdot b) = \log a + \log b$; pro dělení $\log \frac{a}{b} = \log a - \log b$ a pod. Příslušné číselné hodnoty součinu ab aneb podílu $\frac{a}{b}$ atd. čtou se přímo podle ukazovatele na stupnicích. **P-ka** tachymetrického užívá se k vyčíslení výrazu

$$D \cos^2 \varepsilon, a \frac{1}{2} D \sin 2\varepsilon.$$

Na stupnici I. a IV. naneseny jsou logaritmy čísel od 0—1000; na stupnici III. logaritmy trigonometr. funkce $\frac{1}{2} \sin 2\varepsilon$ od $10'$ do 45° . Na stupnici IV. pak logaritmy trigonometrických funkcí $\cos^2 \varepsilon$ od 0° — 60° . Podle polohy ukazovatelů I., II. čteme číselné hodnoty $D \cos^2 \varepsilon$ přímo na stupnici IV. a hodnoty $\frac{1}{2} D \sin 2\varepsilon$ přímo na stupnici I.

P. příložené s pevným a pohyblivým zhlavím (frc. *té à tète fixe, à tète mobile*), jehož se užívá k rýsování přímek rovnoběžných na papíře natiatém na desce rýsovací. Zhlaví **p-ka** A posouvá se po okraji rýsovací desky a podél hrany **p-ka** P možno rýsovatí na papíře přímky rovnoběžné, které jsou kolmé ke hraně zhlaví A (obr. č. 3305.). Změníme-li úhel sklonu zhlaví A a **p-ka** P , můžeme rýsovatí přímky rovnoběžné, které svírají určitý úhel s hranou zhlaví A a s hranou desky rýsovací.

P. průzorné neb *úhломěrné* neb *záměrné* (franc. *alidade a pinules, alidade a visier*). Při měření stolem měřicím významují se na desce rýsovací měřického stolu stopy jednotlivých rovin záměrných přímkami, vedenými podél seříznuté hrany **p-ka** průz.; tyto přímky zovou se *rayony* či *směrnice*. Tímto způsobem zobrazují se graficky jednotlivé úhly a možno určití úhломěrem po případě příslušné číselné hodnoty takto měřených úhlů horizontálních.

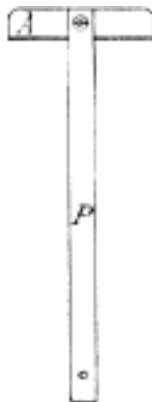

Č. 3305. Pravítko příložené.

Rovina záměrná **p-ka** průz. procházení musí tedy seříznutou hranou **p-ka** a určena bývá buď obyčejnými průhledníky nebo dalekohledem. Rozeznáváme tudíž **p-ka** *úhломěrná* s průhledítky a **p-ka** *úhломěrná* s dalekohledy. Nejjednodušší tvary **p-ka** *úhломěrného* s průhledníky nebo t. zv. *průzory* či *dioptry* popsány byly pod heslem *Dioptr* (v. t.); těchto neuvžívá se při měření

polním a vysvětlují jen vlastní princip. **P.** prů. bez dalekohledu vyznačeno jest ve vyobr. č. 3306. Skládá se z **p**-ka \overline{AB} , na jehož koncích jsou sklopné stranice \overline{BC} , \overline{DE} , které obsahují průhledítko oční a průhledítko před-



Č. 3306. Pravítko průzorné.

mětné. Stranice otáčí se kolem stěžecky bb' . Proti průhledítku očnímu jedné stranice jest vždy na stranici druhé průhledítko předmětné. Na stranici \overline{DE} jsou pomocná průhledítka D , E , která možno sklopiti do roviny stranice \overline{DE} a zaměřiti jimi pod známým úhlem výšky nebo hloubky. Štěrbina oční a žině průhledítka předmětného určují rovinu záměrnou. Sdružené roviny záměrné mají se stotožňovati a procházeti seříznutou hranou **p**-ka \overline{AB} . Postavíme-li **p.** úhломěrně na vodorovnou desku rýsovací měřického stolu, každá rovina záměrná má býti v poloze vertikálné.

P. úhломěrné s dalekohledem vyznačeno jest ve vyobr. č. 3307. V třetině **p**-ka \overline{AB} jest sloupec C , který nese ložisko točné osy dalekohledu D . Trubicí okulární (očnicí) o' dalekohledu lze zasouvati nebo vy-

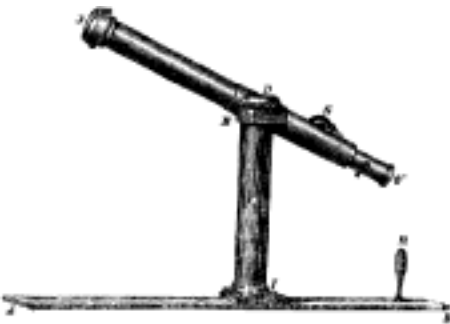

Č. 3307. Pravítko úhломěrné s dalekohledem.

souvati z trubice objektivně hlavou S . Celé **p.** posunuje se po papíře rukověti R . Rovina záměrná vytvoří se otáčením osy optické dalekohledu D kolem osy točné; při měření úhlů horizontálních rovina záměrná má býti v poloze vertikálné a procházeti seříznutou hranou **p**-ka \overline{AB} . Postavíme-li tedy **p.** úhlo-
na vodorovnou desku rýsovací měřického stolu, osa točná dalekohledu má býti v po-

loze vodorovné. Příslušné opravy vykonají se při spojení sloupce C s **p**-em \overline{AB} (I) a při spojení sloupce C s ložiskem osy točné dalekohledu (II). Při novějších konstrukcích nasadí se na osu točnou dalekohledu libella sázezí a lze urovñati osu točnou do polohy vodorovné bez ohledu na desku rýsovací měřického stolu.

P. rektifikační, opravné pro vodovážky (fr. *épreuve à niveau à bulle*). Užívá se ho k rektifikaci libelly stolní, k určení citlivosti a poloměru zakřivení libelly. Vodovážka, kterou jest zkouseti, položí se na **p**-ko \overline{LM} , které opírá se jedním koncem o podložku ostrou hranou O Druhý konec **p**-ka \overline{LM} (vyobr. c. 3308) má matici pro drobnoměrný šroub P , jehož hlava \overline{DE} rozdělena jest na 200 dílků. Na svislé stupnici \overline{MN} čteme jednotlivé šroubové otočky a setiny šroubových otoček podle indexu na hlavě \overline{DE} . Hrot šroubu drobnom-

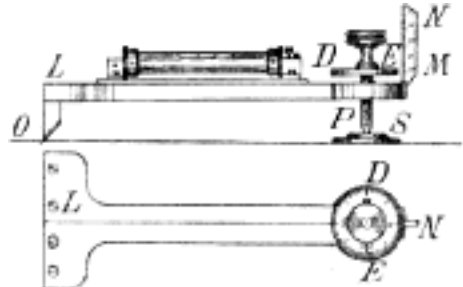

Č. 3308. Pravítko rektifikační.

měrného opírá se o podložku S . Je-li výška jedné šroubové otočky η a vzdálenost $\overline{OS} = L$, přísluší jedné otočce drobnoměrného šroubu

$$\text{úhel } \omega = \frac{\eta}{L},$$

aneb v sekundách $\omega'' = 206265 \frac{\eta}{L}$. Této hodnoty užije se při stanovení poloměru zakřivení příslušné vodovážky. Chceme-li opravit libellu stolní, nasadíme ji na pravítko \overline{LM} a otáčením drobnoměrného šroubu P urovñáme bublinu do středu stupnice libelly; na stupnicích mikrometrového šroubu čteme udání n . Po té přesadíme libellu, t. j. otočíme ji o 180° . Není-li osa libelly rovnoběžná s deskou podkladnou, nebude bublina ve středu. Urovñáme bublinu do středu stupnice libelly otáčením drobnoměrného šroubu a čteme udání n' na příslušných stupnicích. Poněvadž odchylka jest dvojnásobná, otočíme zpět šroubem o hodnotu $\frac{n' - n}{2}$, až udá-

vají stupnice hodnotu $\frac{n + n'}{2}$; druhou polovinu odchylky bubliny opravíme šrouby rektifikačními libelly. Uvedený postup opakuje se v poloze první libelly na **p**-ku \overline{LM} a opraví se opět polovina odchylky bubliny libelly šroubem drobnoměrným **p**-ka rektif.

druhá polovina pak šrouby rektifikačními příslušné vodovážky. Chceme-li určití poloměr zakřivení libelly stolní na **p**-ku rektif., vychýlíme šroubem drobnoměrným bublinu na levo od středu stupnice libelly o s_1 dílků této stupnice a čteme udání n_1 na stupnicích šroubu drobnoměrného. Potom vychýlíme šroubem drobnoměrným bublinu na pravo od středu stupnice o s_2 dílků této stupnice a čteme udání n_2 na stupnicích šroubu. Vykonal tudíž střed bubliny libelly dráhu $s = s_1 + s_2$; známe-li hodnotu jednoho dílku stupnice libelly v millimetrech, jest

$$s^{mm} = (s_1 + s_2) \cdot i^{mm}.$$

Této dráze s přísluší úhel středový

$$\varphi = (n_2 - n_1) \cdot \omega$$

aneb v sekundách $\varphi'' = (n_2 - n_1) 206265 \frac{n}{L}$; v míře obloukové pak $\varphi = (n_2 - n_1) \frac{n}{L}$. Ježto dráha kružnicová $s = r \cdot \varphi$, jest neznámý poloměr $r = \frac{s}{\varphi}$. Hodnoty s a φ vyjádřeny jsou na př. φ millimetrech. Srv. Müller-Notvotný, Kompendium geodésie a sférické astronomie, díl I. — III. Nov.

●●**Pravlov** (Prahitz), městečko na Moravě po obou březích Jihlavy, hejtm. Hustopeč, okr. Židlochovice, pš. Dol. Kounice; 148 d, 8 ob. č., 582 n. (1890), kostel Navštívení Panny Marie, 2ř. šk. a nedaleko mlýn a popl. dvůr Herberštem. **P.** náleží mezi nejstarší osady na Moravě. R. 1052 Břetislav I. daroval jej kollegiátnímu chrámu ve Staré Boleslavi a král Vratislav (1086) daroval tu výnosné myto klášteru opatovickému. Zde také stával hrad a župa t. jm. R. 1620 **P.** propadl konfiskaci; Ferdinand II. prodal jej (1622) kardinálu Dietrichštejnovi, v jehož rodě zůstal až do jejich vymření po meči (1864), načež stala se dědičkou rodina Herberšteinova. Král Matiaš vysadil městečku dva výroční trhy (1486), král Vladislav II. (1497) právo hrdelní a cis. Leopold I. třetí výroční trh.

Právnícká osoba jest osoba toliko myšlená, fingovaná, kterou právo personifikujíc uznává vedle osob fyzických za subjekt práv a právních závazků. Právní řád připisuje totiž někdy právní osobnost i takovému majetku, který nenáleží určité osobě přirozené, nýbrž sloužití má jistému dovolenému účelu, jenž sahá dále než zájem jednotlivců a jehož nemohlo by jinak buď vůbec aneb aspoň ne stejně vhodně býti dosaženo. K označení těchto fingovaných osob užívá se druhdy, ač ne vhodně, též výrazů »osoba morální, mravní, mystická, jmění účelové«. Hlavní skupiny osob **p**-kých tvoří korporace a nadace (o nich viz včl. články), kromě toho počítá se k nim i pozůstalost ležící. Právní osobnost **p**-kých osob, která nemá obsah ve všech případech stejný, omezuje se v právé soukromém jen na práva majetková; kromě toho však **p**-ké **o**-by mohou býti i subjekty práv veřejných. K právním činům jest osoba taková sama podle své povahy nezpůsobila a může býti

účastna právních jednání jen prostřednictvím zástupců, kteří určení jsou podle různosti případu ústavním zřízením (organové a úřady státní, zemští, obecní), stanovami (výborové spolků), nebo základní listinou nadační. Ke vzniku **p**-ké **o**-by jest třeba, aby jednak byl dán skutkový podklad, t. j. majetek a po případě i organisace osob k jistému účelu, jednak uznání za samostatný subjekt právní se strany státu, jež může se zakládati buď na všeobecném předpisu, nebo na zvláštním udělení (koncessi). J. V.

Právní filosofie viz Právní věda, Právo, str. 569 a 565 b, Filosofie.

Právník, časopis věnovaný vědě právní i státní, jež vydává Právnícká Jednota v Praze. Založen byl r. 1861 pěti zvláštního pořadatelstva, v jehož čele stáli JUDr. Rudolf kníže z Thurmu a Taxisu, Karel Jaromír Erben a JUDr. Jan Jeřábek a kteréž vzalo si za úkol, aby předně vzhledem k tomu, že nastávala oprávněná naděje, »že jazyk český u soudů a úřadů slušného dojde oprávnění, upomnutí byli soudcové, úředníci, advokáti, notáři a právníci vůbec na nejsvětější povinnost, aby nejen po česku, tak jak potud uměli anebo spíše neuměli, úřadovali, nebrž aby úřední jich řeč již k vůli autoritě byla ústavu právních důstojná, t. j. v písmě i v rozmluvě bezúhonná, správná«, dále aby pěstována byla právnícká terminologie a známost její rozšiřována; dále bylo povinností »křísiti slavnou druhdy českou vědu právníckou a dobytí jí v české literatuře opět čestného místa, jehož úplným zanedbáním tak dlouho již, bohužel, postrádati musila«. Prostředkem dosažení těchto úkolů měl býti »**P.**«. Počal pout' svoji s prostředky nepatrnými a za poměrů velice nepříznivých; v roce 1861 vycházel ve lhůtách 7nedělních, ročník druhý měl vycházeti ve lhůtách 5nedělních, než vycházení jeho vázlo tou měrou, že v roce 1862 a 1863 vyšel ročník pouze jediný. Kolikrát se stávalo, že před vyjitím nového čísla ještě nakvap shledáváno nějaké to rozhodnutí, aby mohl býti vyplněn prázdný ještě sloupec. To ovšem netrvalo dlouho a přičiněním redakce i snaživých přispěvatelů dosaženo toho, že již počátkem r. 1864 **P.** (ročník III.) počal vycházeti v pravidelných lhůtách půlměsíčních. Úkolu, jež si pořadatelstvo hned zprvu vytýčilo, **P.** dostal úplně; pěstoval nejen theoretická pojednání ze všech odvětví právovědy i státovědy, nýbrž i cenné příspěvky historickoprávní, dále ukázky vyříbeného slohu právníckého, hlavně však přihlížel k právnícké praxi uveřejňováním praktických případů a vzorcův. Na stanovisku tom setrval plná čtyři desetiletí a na dráze té pokračovati bude i dále. **P.** má hlavní zásluhu o výchovu českého spisovatelského světa právníckého, což bylo přičinou, že sloupec jeho záhy nemohly obsáhnouti všechny literární příspěvky, tak že v život vyvolány býti musily nové odborné časopisy právnícké; může tedy **P.** právem býti nazván k o l e b k o u odborné právnícké literatury české. —

V l. 1861 a 1862, pokud se týče 1863, vedli redakci prvních dvou ročníků **P**-a hlavní pořadatelé, totiž jmenovaní JUDr. Rudolf kn. Thurn-Taxis, K. J. Erben a dr. Jan Jeřábek. Další zodpovědní redaktory byli: dr. Jakub Skarda v l. 1864—71, dr. Jan Kučera v l. 1864—67, dr. Karel Bürgel od r. 1869 do polovice r. 1872, dr. Tomáš Černý v l. 1869 až 1870, Frant. Fáček od r. 1871 do polovice r. 1872, dr. Jiří Pražák od polovice r. 1872 do r. 1896, dr. Jar. Hanel od polovice r. 1872 do r. 1874, dr. Jos. Stupecký od r. 1875 do r. 1901, dr. Jos. Trakal od r. 1890—94; nynější redaktory jsou: dr. Karel Herrmann šl. Otavský od r. 1895, dr. Josef Lukáš od r. 1897, dr. Jan Heller od r. 1902. První dva ročníky vyšly tiskem a nákladem Ant. Renna, ročník III. nákladem a vydáním dra. Ant. Finka, ročníky IV. až XVI. nákladem a vydáním dra. Ed. Grégra, kdežto ročníkem XVII. počíná se náklad a vydání Jednoty Právníké, tisk pak obstarával i na dále a až posud dr. Ed. Grégr, pokud se týče, nyní dr. Ed. Grégr a syn. Osudy **P**-ka úzce spiaty jsou s osudy Jednoty Právníké. Ta »zaražena« r. 1864 po vzájemné dohodě drů Tomáše Černého, Antonína Haase, Josefa Hochmanna, Jaroslava Kotovice, Jana Kučery, Josefa Prachenského, Antonína Randy, Jakuba Škardy, Josefa Tylyše a Rudolfa Wolfa za účelem, aby se pěstovaly v řeči české vědy právní i státní. Nejvyšším rozhodnutím z 26. bř. 1864 uděleno povolení k zaražení »Jednoty Právníké« v Praze. V ustavující valné hromadě dne 15. pros. 1864 zvolen byl prvním starostou rada zem. soudu Matěj Havelka, jenž místo to nepřetržitě zastával až do r. 1889; r. 1890 zvolen starostou dvorní rada prof. dr. Ant. Randa, byv od počátku trvání jednoty náměstkem starostovým, a místo starosty zastává až posud. »Právníká Jednota« zvolila si časopis **P**. nejen za svůj orgán, nýbrž byla mu a jest až podnes jeho znamenitou i mravní podporou, zejména od r. 1878, kdy jí převzat byl **P**. do nákladu vlastního. Již tím »Jednota Právníká« snažila se dostáti svému úkolu; ale v příčině té měla na zřeteli též vydávání vlastním nákladem samostatných českých děl právnických, po případě opatrování překladů vhodných učebních knih jinojazyčných. V obém směru »Právníká Jednota« rozvinula činnost velmi plodnou a záslužnou, tak že příspěvní jejímu děkujeme podnes za mnohý cenný skvost vlastní literatury právníké. Úkolu toho nezhostila se »Právníká Jednota« ani nyní, kdy jiné silnější prameny mohou přispívati k vydávání českých knih vědeckých; zajisté ku prospěchu české vědecké literatury vůbec a právníké zvlášť. Péči a nákladem »Jedn. Právn.« vydán byl též soustavný *Index* k **P**-u a to za roč. I. — XXV. vrchní redakci dra Jaroslava Haase za spolupracovníctví Judra Klinebergera, Jos. Štolby, JUDra Ludv. Vaňka a Rud. Vysina, za roč. XXVI. — XXX. redakci dra Jar. Haase a za roč. XXXI. — XXXV. redakci JUDra Jos. Lukáše.

Právní léta znamená tolik jako zletilost, plnoletost. (Viz čl. Impubertas.) Předkové naši, kteří nečinili rozdílu mezi dospělostí a zletilostí, směřující oba tyto pojmy římského práva v pojem jeden, užívali pro dospělost a zároveň zletilost výrazu *lét a spravedlivá* (= právní). Zletilost určovala se v právu českém původně stejně primitivně jako u národů jiných »skrze ohledání, dotčení a blízké opatření«. (Srv. Vše hrd, V., 45.) Od tohoto primitivního způsobu určování právní dospělosti bylo upuštěno ve zřízení zem. z r. 1549 F 12, kde zletilost se určuje dosažením dvaceti let. Na Moravě nastupovala zletilost podle Knihy Tovač. (kap. 200) u hochů (podle stavu) v 16, 17 nebo 18 letech, u děvčat ve 14, 15 nebo 16 letech.

Právní moc (*Rechtskraft*) čili *pravoplatnost* jest nezbytná vlastnost úředních vyřízení a rozhodnutí, spočívající v tom, že obsah vyřízení neb rozhodnutí právně působiti počne Výraz ten má dvoji smysl: formální a materiální. O formální **p. m-i** mluví se tehdy, když úřednímu nálezu nebylo ve lhůtě zákonné odporováno neb když všechny řádné opravné prostředky byly vyčerpány. Tím momentem nález, nehlédě k mimořádným prostředkům, jimiž za jistých podmínek lze i pravoplatné nálezy zvrátiti, stává se nezměnitelným či pravoplatným neb, jinak řečeno, nález nabývá **p. m-i**. Rozhodnutí pravoplatné pak způsobí neb upraví jistý právní stav, který může býti ve skutek uveden neb chráněn donucovacími právními prostředky. Tento účinek pak jest věcnou **p. m-i**. Objem a význam **p. m-i** jest rozličný podle druhu a obsahu úředního nálezu. Nejbásáhlejší význam a účinky mají svou **p. m-i** rozsudky soudní. Účinky ty jsou: Co bylo výrokem (enunciátem) pravoplatného civilního rozsudku právem uznáno, ať byl nárok žalobní přiznán neb zamítnut, platí mezi stranami sporu za právo na vždy. K původnímu nároku žalobnímu neb kompensací namítanému, který byl rozsudkem uznán, přistupuje nárok z rozsudku plynoucí, t. zv. rozlučovací (případ kumulativní novace), který podléhá promlčení samostatnému. Následkem toho všeho nemůže v zásadě mezi tímž stranami o tomtéž předmětu neb právním poměru z téhož právního důvodu znova rozsudkem býti rozhodováno a musí žaloba o to usilující, ať se jí chápé strana ta neb ona, býti zavržena a to pouhým usnesením. Zakládá tedy pravoplatný rozsudek obranu rozepře již rozsouzené (*exceptio rei judicatae*) a překážku nového sporu, na kterou ostatně soud z úřední povinnosti hleděti musí, i když strana obrany zmíněné nepoužije. Další následek pravoplatného rozsudku jest, že lze po uplynutí lhůty k plnění určené, k vymození plnění neb k odstranění stavu, který obsahu výroku rozsudečného odporuje, vésti exekuci. Změny rozsudku pravoplatného lze dosíci pouze prostředky mimořádnými, kterými jsou žaloba o obnovu a žaloba o zmatečnost. Zásada nezměnitelnosti

-š.

pravoplatného rozsudku platí i v řízení trestním, avšak zde přípustna jest změna rozsudku ve prospěch odsouzeného i bez jeho zakročení, neb také na zakročení generální prokuratury a ovšem i v případě obnovy trestního řízení.

Právní pomoc viz Pomoc právní

Právní poučení a r é s u m é. V anglickém řízení porotnímu podává soudce ke konci líčení výklad (*charge*), jenž obsahuje nejprve vylíčení věci podle výsledků řízení průvodního, potom poučení o pravidlech průvodních, jichž porotci mají šetřiti, a o pojmu i náležitostech zločinu, k němuž vztahuje se obžaloba. Podobně zařízení přijato také podle vzoru práva francouzského v četných řádech trestních reformovaných. Rovněž podle § 325 odst. 1 r a k o u s k é h o ř. t. z r. 1873 předseda porotního líčení má po skončených řečech stran podati výklad, jenž záleží ze dvou částí: části historické neboli t. zv. r é s u m é a z p-ho p. V oné prvé části má předseda stručně v jedno shrnouti podstatné výsledky hlavního přelíčení a co nejkratěji uvéstí důkazy svědčící ve prospěch obžalovaného i proti němu, nedávaje však o tom na jevo vlastního mínění. V p-m p. pak má vysvětliti porotcům zákonné znaky činu trestného, k němuž vztahují se otázky, a vyložití jim, jaký smysl mají zákonné výrazy v nich obsažené; zároveň má jim připomenouti, jaké jsou vůbec jejich povinnosti a co zvláště nařizeno o tom, jak mají se raditi a hlasovati. Nikomu není dovoleno tento výklad přerušovati aniž jej jakkoli rozbíráti a posuzovati. Poněvadž pak nesprávnost p-ho p. (nikoliv také nesprávnost r é s u m é) prohlášena jest za důvod zmatečnosti (§ 344 c. 8), dává se každé straně právo žádati, aby p. p. zapsáno bylo do protokolu. — Potřeba p-ho p. jest odůvodněna tím, že porotci jsou osoby práva neznalé a potřebují tedy poučení o těch předpisech právních, jimiž v určitém případě mají se řídití a podle nich rozhodovati. Naproti tomu, pokud jde o r é s u m é, namítá se nikoli neprávem, že vylíčení věci v něm obsažené sotva může býti nálezitě nestranné, poněvadž předseda, který je podává, sám celé jednání řídil a zejména celé řízení průvodní prováděl a není tedy s to, aby o výsledcích jeho podal obraz, v němž by nezračilo se přesvědčení, jež si byl o věci utvořil sám. Vzor anglický se sem nchodí hlavně proto, že postavení a působnost předsedova v právě anglickém jsou jiné, zvláště v tom směru, že tam řízení průvodní není přikázáno předsedovi, nýbrž zůstaveno jest stranám samým (viz *Cross-examination*). Proto některá zákonodárství r é s u m é zase odstranila (na př. zák. f r a n c o u z s k ý z 19. čna 1881, kterýž ostatně nepodržel ani p-ho p.), nebo ho ani nepřijala (n ě m e c k ý ř. t. z r. 1877, § 300, u h e r s k ý ř. t. z r. 1896, § 362, odst. 2 a 3).

Právní přítel viz A d v o k á t.

Právní věda (p r a v o v ě d a, *jurisprudentia*, *Rechtswissenschaft*) zabývá se—jako každá jiná samostatná věda—určitou třídou (sku-

pinou) stejnorodých jevů, jež zovou se právem (v. t.). Historicky vyvinuly se různé způsoby badání pravovědného; jeden vytvořil se znamenitou měrou v jurisprudenci římské, kteráž, ač vyznačena byla široce jakožto »*divinarum et humanarum rerum notitia, iusti atque injusti scientia*«, jest skutečně soustavně zpracování právních pravidel najmé práva soukromého k účelům praktického (soudního) užití s jistou tendencí pravotvornou. Tuto povahu zachovala si vlivem práva římského též p. v. pozdější a novější ve formách vědecky dokonalejších až po dobu přítomnou. Jiný, starší způsob vědeckého badání o právě jeví se ve filosofii (jž u Reků) v souvislosti s otázkami mravnosti, politiky a celkových názorův o světě, jehož úkolem jest vytvořití rozumováním soustavu všeobecného, vzorného, ideálního práva platícího absolutně po všechny časy a pro všecka místa, čili t. zv. právo přirozené, rozumové, filosofické na rozdíl od práva pozitivního, měnlivého, onomu vyššímu právu podřízeného (v. P r á v o, str. 569 a 565 b. Třetí konečně směr pravovědný vyvinul se reakcí proti učení o přirozeném právé (t. zv. historickou školou právní) pojmáním všeho práva jakožto historického, vývoji podrobeného útvaru (pozitivního práva). Takto ustavily se postupem vedle sebe a proti sobě různé více méně samostatné obory pravovědné pod jmény právní filosofie (právo přirozené rozumové), pak h i s t o r i c k á a k o n e c n ě d o g m a t i c k á v. p., kteréžto rozdělení, došedší též ve vyučovací organizaci fakult pravovědeckých výrazu, ovládá celkem podnes vědění i učení právní. Novější filosofie práva uznávající více méně právo pozitivní a jeho historický vývoj poukazuje k potřebě rozumných ideálních zásad, podle nichž by toto mělo se upravití, k vědecké nutnosti jeho zdůvodnění mravními měřítky a účely, k vyhledání prvotných příčin jeho vzniku, vývoje a závaznosti (princip, idea práva, viz P r á v o, I. 3); vspělá moderní h i s t o r i c k á p. v. vylučující soustavně a kriticky podle pramenův a památek dějiny řádů právních jednotlivých národů (římského, germanického aj.) i jejich vzájemného na se působení a pokoušející se srovnáváním jich o všeobecné (univerzální) dějiny práva vůbec, hledí vystihnouti nejen prostý historický sled právních zřízení, nýbrž též ony síly a činitele kultur, jež podmiňují vznik a vývoj práva (f i l o s o f i c k é d ě j i n y p r á v n í); historickým studiem práva konečně vytříbená, po stránce logické zdokonalená a též na ostatní obory práva (trestního, veřejného) rozšířená d o g m a t i c k á p r á v n í vykládá nejen soustavně a kriticky (de lege lata i de lege ferenda) platné právo k účelům jeho praktického užití v životě, nýbrž dospívá k souborům všeobecných principů jednotlivých právních institucí, pak i celých částí (oborů) práva a na konec všeho práva čili k t. zv. v š e o b e c n ě p. vědě (všeobecné theorii práva), kteráž podle mínění některých čelných pěstitelů tohoto směru nesusouvisíc přímo (jako část celku) s filosofii ani

s etikou jest povolána zaujmouti místo filosofie právní vůbec.

Nové sporné otázky v třídění a v metodě **p.** vědy nastaly v novější době utvořením skupiny t. zv. státověd a pak vlivem pozitivisticko-sociologického badání. K státovědám čítají se totiž obyčejně též některé části **p.** vědy, nauky o práve veřejném, zejména ústavním, správním a mezinárodním (nikoliv právo trestní a processní) kromě řady jiných věd, jejichž předmětem jest některý obor života státního (národní hospodářství, finanční věda, politika, statistika a j.). Vlivem pozitivisticko-sociologického směru pak objevují se pokusy znovu soustavně upravit poměr **p.-ch** věd k státovědám a k t. zv. sociálním vědám (sociologii) vůbec podle poměru práva k státu a k ostatním částem společenského života (společnosti vůbec). Jakkoliv sporné a neustálené jsou dosud v této příčině náhledy, uznává se (od doby Comtea a Milla) potřeba odlišení věd theoretických od praktických (umění) a založení těchto na oněch, třídění věd podle předmětu (nikoliv podle metody) a řazení práva, podobně jako mravností, obyčejů, náboženství, hospodářství a j. do společné skupiny jevů společenských, **p.** vědy a státovědy do skupiny věd sociálních (sociologických).

Jest tedy různiti předem theoretickou vědu **p.** od praktické (právní politiky a dogmatiky). Theoretická **p. v.** (theor. filosofie práva, všeobecná theorie práva a t. p.) má vymeziti pojem práva (viz Právo, I. 1), popsati a roztríditi soustavně právní jevy (přípravná popisná část, kteráž může zpracována býti též o sobě jakožto popisné dějiny práva, popisná **p. v.** srovnávací a kteráž, pokud jde o platné právo, opatřena jest namnoze právní dogmatikou), vyložiti jednak zákony právního vývoje (studium poměrů successivních jevů právních, zvané obdobou též dynamikou neb fyziologií práva), jednak theorii právního řádu (zákony koexistence jevů právních, obdobou t. zv. statické theorie, anatomie práva) v souvislosti s ostatními částmi sociálního řádu methodou induktivně-deduktivnou, srovnávací.

Jakožto jedna ze zvláštních věd sociálních theoretická **p. v.** jest k ostatním vědám této skupiny (k theoretické sociální etice, k náboženské, hospodářské vědě, k vědě o obyčejích a zvyklostech a j.) v poměru srovnávací; souvislosti všeho života sociálního dána jest též vzájemná souvislost těchto věd. Výklad příčinných poměrů jevů právních záleží v sledování a vystižení složité působnosti jednak prvotných činitelů lidských (přirozených fyzických a psychických vlastností člověka) a zevních (přírodního prostředí), jednak pozdějších druhotných (z prvotných odvozených) činitelů sociálního prostředí, jejichž vliv, přepřeměňující namnoze též činitele prvotné vývojem uspořádání lidských stále roste. K úkolům theoretické **p.** vědy po této stránce náleží dále vytyčení účelů práva, minulých. přítomných a pravděpodobně budoucích, blíž-

ších a vzdálenějších, zvláštních i všeobecných, individuálních i kolektivních (sociálních). Pátrání po prapříčinách (*causa efficiens, princip*) a po posledních účelech (*causa ultima finalis*) práva v řádu osvětovém vymyká se z rámce této vědy. Výsledky její sluší srovnati s pravdami všeobecné sociologie za příčinou jejich dalšího ověření a zařazení do všeobecné theorie jevů sociálních.

Jako praktické vědy vůbec jest též praktická **p. v.** blíže určena účely práva, k jichž nevhodnějšímu dosažení má vytknouti přiměřená pravidla (zásady) a to ve směru dvojím: jednak pro upravení a vědomé utváření právního řádu příslušným způsobem, jednak pro užití a uskutečňování právních pravidel v životě sociálních orgány právní zástity a jednotlivci zúčastněnými. Onomu úkolu slouží praktická filosofie práva (právní politika, věda zákonodárná) dosud s theoretickou filosofií práva namnoze spojená neb v této převládající. Kdežto theoretická **p. v.** vykládá právo minulé a přítomné, právní politika pohlíží na právo se stanoviska jistých účelů, měřítek (spravedlnosti, užitečnosti, individuálních a sociálních) a určuje zásady (principy), podle kterých by právní řád m měl býti upraven, po případě opraven, sestrojuje (relativně) ideální, nové právo. Seznání a vytyčení účelů práva, jakož i theoretických všeobecných pravd, jež sluší logicky přetvořiti v zásady právně-politické, čerpa praktická **p. v.** z theoretické, kteráž jest takto jejím předpokladem. K politické **p.** vědě přiléhá pak, jako nauka zákonodárné praxe (umění), zákonodárná technika.

Od objektivní právní politiky třeba lišiti jednak různé subjektivní názory jednotlivců neb celých sociálních skupin (tříd, stran, stavů) o dokonalejším řádě právním, kteráž mají pro theoretickou i praktickou **p.** vědu význam jevů (činitelů právního života a jeho vývoje). Neměně náleží vědecký předzvěd budoucího pravděpodobného vývoje právního podle vývoje dosavadního **p.** vědě theoretické, nikoliv praktické.

K ostatním praktickým sociálním vědám tohoto rázu, pokud jsou vyvinuty, jest praktická filosofie práva v poměru obdobným, jenž vytyčen byl při theoretické **p.** vědě.

Druhá velmi vyvinutá praktická **p. v.** jest právní dogmatika (**p. v.** pozitivního práva v obecném smysle), jejímž úkolem jest užití právních pravidel v skutečném životě orgány právní zástity a jednotlivci. Vědecká práce jest tu dvojího rázu. Jednak třeba popsati platná typická pravidla právní, seskupiti je v právní instituce (zřízení), definovati v nich obsažené právní pojmy, vystihnouti postupným zvěšobecnováním stejnorodých norem právních zásady (principy) jednotlivé právní instituty a pak celé části (obory) právního řádu ovládající a sporádati veškerou tuto látku v přehlednou logickou soustavu. Lepšímu seznání platného práva v tomto smysle mohou sloužiti s výhodou připojené neb o sobě předeslané popisné dějiny jeho. Po-

tud jest právní dogmatika také předpokladem theoretické **p.** vědy, ač ani nejvšeobecnější nauky její svými nenahrazují výklad právního vývoje a řádu ve smysle shora uvedeném, jakž někteří se domnívají, nelišice správně logickou povahu **z á s a d y** (pravidla, principu) právní od **z á k o n n o s t i** (ve významě vědeckém) právních jevů.

Ježto pak dogmatika právní vykládá (popisuje) soustavně právní normy k účelům jich praktického užití, musí výklad ten účelu onomu býti přizpůsoben. V životě skutečném užití pravidel právních naráží na různé obtíže a překážky, jež tkví v nejasnostech a neurčitostech, ve vzájemných odporech pravidel těch, v možnosti různého pojetí slovního výrazu a úmyslu zákonodávce, v nevhodnosti norem pro změněné poměry sociální, v mezerách zákonů a t. p. K tomu vytvořila se v dogmatice právní určitá logická pravidla výkladná (interpretace, grammatický, logický, rozšiřovací, omezovací, opravný výklad, obdobné či analogické užití norem).

Praktické úkony dogmatiky právní předpokládají znalost různých účelů sociálních, kterýmž právo slouží jakožto prostředek k cíli, a tím dána jest další souvislost této vědy s theoretickou **p.** vědou i právní politikou. Srovnávajíce pohnutky a působení právních pravidel s poměry a potřebami skutečného života, právní dogmatika často připojuje k výkladům svým jejich kritiku *de lege ferenda* a usnadňuje takto značně řešení otázek právně-politických. Zde koření též pravotvorná funkce vědy jakožto pramenu práva (viz **P r á v o**, str. 568).

Podle toho, jak třídíme a dělíme právo (viz **P r á v o**, str. 567), lze tříditi též **p.** vědu theoretickou, právní politiku i dogmatiku na různé zvláštní vobce méně samostatné obory neb oddíly. Souborný přehled všech oborů **p.** vědy, po případě práva zvláště k účelům úvodu do studia pravovědného nazývá se obyčejně *encyklopedií právní*, k níž poji se někdy výklady pravovědných method (*methodologie*).

O srovnávací vědě právní mluví se v novější době v dvojím smysle. Jednak jsou to popisná sestavení historického práva různých národů a dob neb výklady právního vývoje vůbec na širším základě srovnávacím (*všeobecné dějiny práva*). Jde zde tudíž spíše o užití srovnávací metody v theoretické **p.** vědě než o vědu samostatnou. Jiný směr důležitý více pro právní politiku zabývá se srovnáváním platného práva (zákonodárství, *législation comparée*) různých států najmě soukromého, za příčinou seznání jeho shod a rozdílův a uklizení těchto v zájmu co největší světové jednoty práva.

Česká pravovědecká i statovědecká literatura novější uvedena jest v Památku jubil. České akademie císaře Františka Josefa pro vědy, slovesnost a umění (1898). Viz též všeob. literaturu u článku **P r á v o**, a pokud jde o jednotlivé obory práva u článků příslušných. *Tkl.*

Právní zástupce viz **Advokát**.

Pravno Ně m e c k é (*Deutsch-Proben, Német-Próna*), městečko v Uhrách. v župě nitranské, okr. prievidzském, má římsko-katol. kostel, poštu a 2486 obyv., z nichž je 146 Slováků, 36 Maďarů, ostatní Němci (1890).

Právo. I l. **P o j e m p**-va. V obecném životě užívá se výrazu » **p.**« nepřesně k označení všelikých nárokův a volnosti, které nejsou vždy povahy právní (na př. **p.** dobrodince k vděčnosti, rodičů k lásce dětí, **p.** k pozdravu neb k jiným počtám, **p.** každého ku práci, k existenci, **p.** národů k samostatnosti a t. p.). Obdobná ústrojí právního, mravního a občeobčejného řádu, jejich vzájemná souvislost, různé předsudky, stupně vzdělání, snahy po uplatnění a sesílení zájmův individuálních, stavovských, třídních národních a j. způsobují a budou asi vždy způsobovati značnou neurčitost v populárním pojmání **p**-va.

Avšak ani vědecký pojem **p**-va není ustálen, a známý Kantův stesk, že není dosud obecně uznané definice **p**-va, platí do jista podnes. Běžné v přítomné době mínění různí co do pojmu **p.** v objektivním a **p.** v subjektivním smysle. **P.** v obj. smysle jest soubor státem daných a vynutitelných pravidel (norem) pro zevní poměry (jednání) lidí (jednotlivcův i společenských svazků); **p.** v subj. smysle jest pak oprávnění (volnost jednání, zmocnění, nárok) propůjčené objektivním právem jednotlivým osobám neb sociálním svazkům, z nichž stát se skládá (t. zv. subjektům **p**-va).

Tento výměr, postačitelny k výkladům platného **p**-va za účely prakticky, předpokládá ovšem **p.** na vysokém stupni vývoje, podmíněné co do vzniku a závaznosti své organisací novodobého státu, jest užký se stanoviska všeobecné theoretické pravovědy (najmě po stránce historické), podstatný znak **p**-va nelze vázati na určité mēnlivé časové neb místní formy utváření se a vynutitelnosti **p**-va. **P.** bylo před státem, předpokládajíc toliko vůbec jistou společenskou organisaci (rodovou, kmenovou, náboženskou, státní), kteráž je s to, aby autoritativně chránila a upravovala vzájemné poměry členův svých Sluší tudíž spíše za to míti, že tam, kde jest organisovaná společnost (nikoliv pouze stát), jest též **p.** (*ubi societas, ibi jus*). Jinak musili bychom popřítí **p.** církevní, jehož existenci a závaznost do jista nelze odvoditi z úkonnův a z moci státu. Stát ovšem postupem vývoje sociálního jakožto nejvyšší moc na jistém území podřizuje druhdy vlastní **p.** společenských svazků, z nichž se skládá (rodina, rod, kmen, obec, kraj, země, kolonie), svému uznání (t. zv. autonomie, svě-zákonnost, samospráva). V silně vyvinutých rozpínavých státech (v Anglii, v Německu) takové spojování **p**-va s vůlí a mocí státu přirozeně převládá, má však ráz méně objektivně vědecké jako spíše politické theorie, kteráž spatřuje v **p**-vu projev a útvar moci či ztožňuje neb dokonce vyvyšuje moc nad **p.**

(*la force prime le droit, might is right, Macht geht vor Recht*).

Ale shora uvedený výměr pojmu **p**-va trpí hlavně tím, že definuje různé **p**. obj. (soubor norem) a **p**. subj. (oprávnění určitého subjektu), jakoby to byly různé samostatné dvě skupiny jevů a nikoliv jevy totožné, jen s různého stanoviska pojímané. Dualismus tento v pojmu **p**-va zavínil mnoho chybných, jednostranných názorů, mnoho nedorozumění a neplodných sporů ve vědě a ve filosofii **p**-va.

Správněji a jednotněji pojmem **p**. jakožto zvláštní ustrojení sociálních poměrů, jakožto zvláštní pořádek, řád (právní). Pravidla (normy) právní, vyjadřující příkaznou neb zákaznou formou poměry právní, jsou zvláště na vyšších stupních sociálního vývoje důležitým a účinným prostředkem vědomého, všeobecného, jednotného, určitého a trvalého utváření, snadného a přesného uskutečňování řádu právního, nikoliv však jeho podstatou. Stanoveny byvše obecně uznávanou autoritou sociální (běžným přesvědčením společnosti, soudy, úřady, právníky, zákonodárcem) působí mocně přímo na lidské jednání a na konkrétní ustrojení právního života. Zároveň s nimi působí tu však též síly jiné (obecné právní a mravní přesvědčení, běžná mínění o spravedlnosti, praxe jednotlivcův a orgánů, různé zevní poměry přírodní a soudobá zařízení sociální), kteréž často provedení právních norem pozměňují neb i vymezují (nepraktické, mrtvé právní normy). Třeba tudíž vždy blíže zkoumati, zdali v dané době a společnosti právní normy kryjí se zcela se skutečným právním řádem, jehož jsou výrazem.

Po názoru sociologickém právní řád jest určitou stránkou či součástí daného sociálního řádu vůbec, podobně jako mravnost, náboženství, obyčej a mrav. Nejjednoduššími prvky všech složitých jevů sociálního života jsou faktické poměry lidí k lidem nebo k předmětům zevní přírody (věcem), podмінěné co do obsahu svého jednak fyzickými a psychickými vlastnostmi zúčastněných lidí, po případě předmětů, jednak příznivým nebo nepříznivým vlivem ostatního prostředí (lidského i přírodního). Výkonem vlivu lidského (sociálního) prostředí vzrůstá se uspořádání, a vývojem tohoto utváří se jistá kontrola společnosti samé nad životními poměry jejích členů, jistá sociální ochrana (záštita), po případě zábrana, kteráž jsouc účinnější, dokonalejší než individuální ochrana svépomocná, jeví se podle povahy a významu poměrů sociálních pro životní zájmy jednotlivcův i společnosti ve formách různých, od případně mírné reakce (hana, odsouzení veřejným míněním a t. p.) až k užití fyzické moci (krevní msta a j. násilí). Postupně pak ustanávena organisovaná autorita společenská je s to, aby jistým sociálním poměrům členů společnosti poskytovala zvláště účinnou, pravidelnou a určitou záštitu organisovanou, kteráž jest podstatným

a odlišným znakem **p**-va a kteráž jest tu, jakmile reakce společnosti v příčině určitých subjektův a objektův, určitého obsahu sociálních poměrů děje se v určitých pravidelných formách určitým pořadem, ať již individuální svémocí za souhlasu a podpory společnosti, neb kolektivní silou za poruky určitých představitelů sociální autority, neb konečně pravidelnou činností soudů neb jiných orgánů společnosti (státu). Poměry takto chráněné na rozdíl od poměrů jiným (neorganisovaným) způsobem sociální kontrolou opatřených (mravnost, obyčej) stávají se poměry právními.

Ke každému jednotlivému takto chráněnému poměru právnímu poji se tudíž pro případ jeho porušení z podnětu jednotlivce (žalobou, stížností a t. p.) neb orgánu veřejné autority (z moci úřední) prostřednictvím zvláštních poměrů ochranných (soudní, správní řízení, process) určité poměry vynutitelné (plnění, náhrada, pokuta, odnětí předmětu, trest a j.). Následek organisované (právní) záštity jest povinnost určitých osob (v právním poměru přímo zúčastněných), po případě všech ostatních členů společnosti zdržeti se rušení poměrů chráněných, jejich volnost jednání, svoboda, jest určité omezena; naproti tomu sesiluje se jí postavení a moc subjektu poměru chráněného naproti ostatním členům společnosti tím, že jest mu pro případ možného rušení k dispozici plná moc sociální (státní) autority; jeho volnost jednání, jeho svoboda, určité jest rozšířena a v tomto rozsahu zabezpečena.

Celek či soubor lidských poměrů v dané době a v dané společnosti organisovanou sociální záštitou chráněných s příslušnými poměry vynutitelnými a ochrannými jest právní řád, či **p**. v objekt. smysle. Jednotlivý poměr takto chráněný se stanoviska jeho subjektu jest **p**. v s objekt. s mysle (oprávnění).

Uvedený výměr připouští jednotný názor o **p**-vu objektivním i subjektivním a zahrnuje stejně **p**. státu jako jiných společností právotvorných (církve, společnosti mezinárodní, druhy rodiny, rodu, kmene, obce, země a t. p.), **p**. méně vyvinuté, nedokonale (se slabšími formami organisované záštity sociální, na př. prvotné **p**. soukromé, trestní, nynější **p**. veřejné, zvláště pak mezinárodní), jakož i **p**. poměrně dokonalejší (nynější **p**. soukromé, processní, trestní). Sociálním vývojem zdokonaluje se stále organisovaná (právní) záštita, mohutní a pokračuje **p**. extensivně a intenzivně; stává se složitější a zabírá nové obory sociálního života; úkony orgánův ochranných se specialisují a vzájemnou neb vyšší organisací ochrannou doplňují (srv. rozlukou organisace soudní a správní, úpravu pravomoci a neodvislosti soudův a t. p.); chráněné poměry nabývají větší přesnosti a určitosti vědomým a soustavným stanovením norem právních určitými orgány (zákonodárnými); poměry

vynutitelné lépe přizpůsobují se poměrům chráněným a prostředky donucovací za rostoucího omezování svépomoci zjemňují se a přiměřují účelům nestranné právní záštity. Pokrok ten ovšem nestejně v různých oborech **p**-va se jeví; nejvíce v oboru nejstaršího **p**-va soukromého, méně v **p**-vě veřejném a nejméně v nejjednodušším, však nejsložitějším oboru **p**-va mezinárodního.

Zevní vynutitelnost, namnoze za podstatný a odlišný znak **p**-va pokládána, jest sice závažný, však toliko druhotný znak právního řádu, obsažený v podstatném znaku organizované sociální záštity. Odlišným znakem není, ježto vyskytá se ve formách podobných (zevního užití moci), byť i ne v téže síle a v témž rozsahu, v oboru mravnosti a obyčejě (srv. na př. lynch, soud lidu, krevní msta a t. p.), kdežto naopak **p**. zná též mírnější formy vynutitelnosti (domluvy k smíru, výstrahy, ztráta jistých výhod a t. p.) bez užití zevní moci. Ve zvláštním způsobu (organizovaném) sociální záštitě, nikoliv ve vynutitelnosti o sobě, záleží odlišný a podstatný znak **p**-va.

Následkem organizované sociální záštity jeví se nám sociální poměry ve zvláštním složení více méně umělého rázu jakožto zvláštní skupina jevů. Subjekty, objekty poměrů jsou právní subjekty, objekty, jejich obsah právním obsahem po názoru právníckém, od obecného neb jiného vědeckého hlediska se lišícím. V tomto smysle ustrojeny jsou pak též další zvláštnosti právních poměrů, podmínky a způsoby jejich vzniku, trvání, přeměny, přechodu a zániku.

Ty p i c k é (četně se naskytující, obecné) právní poměry tvoří podle subjektů, objektů a obsahu stejnorodé skupiny nižšího a vyššího rádu, zvané právními zřízenými (ústavy, institucemi), na př.: vlastnictví, manželství, smlouva, zločin, přečin, přestupek, moc vládařská a t. p. Kromě těch řád právní zahrnuje v sobě různé, obyčejně nečetné právní poměry o j e d i n ě l ě rázu přechodního, dočasného neb nahodilého (na př. privilegia, výsady). Důležitou součástí (prostředkem k utváření a uskutečnění) právního řádu jsou, jak shora již uvedeno bylo, p r á v n í p r a v i d l a (normy), jejichž imperativní (příkazný neb zákazný) ráz jest důsledkem organizované sociální záštitě právní a jejichž logicko-technická úprava odpovídá složení právních poměrů vůbec; k normám prvotným, v příčině poměrů t. zv. chráněných, připojují se normy druhotné v příčině poměrů vynutitelných pro případ porušení (t. zv. s a n k c e). V oborech **p**-va po stránce organizace záštitě méně dokonalého objevují se zhusta normy toliko prvotné bez sankce (t. zv. normy n e d o k o n a l é, *leges imperfectae*, naproti normám d o k o n a l ý m, *l. perfectae*).

P-va subjektivnímu (t. j. jednotlivému právnímu poměru určitého subjektu k určitým osobám nebo předmětům [o b j e k t] určitého obsahu) jakožto oprávnění subjektu aktivního odpovídá na druhé (passivní)

straně určitá povinnost právní k jistému jednání neb opomíjení (např. věřitel-dlužník); jindy jsou oprávnění i povinnosti na obou stranách (na př. kupec-prodavač). U některých oprávnění příslušná povinnost právní náleží určité osobě (na př. u práv závazkových), u jiných veškerí ostatní členové společnosti mají povinnost zdržeti se rušení právního poměru (na př. vlastnictví). Četná subjektivní **p**-va, zejména trestně chráněná, vystupují teprve při jich porušení (t. zv. osobní **p**-va základní). **P**. subjektivní, jakožto sociální záštitou chráněná možnost ukájeti nerušeně jisté potřeby (zájmy) individuální a kolektivní, má následkem tím určitou hodnotu (cenu) i je tudíž po této stránce chráněný interest.

2. Poměr **p**-va k mravnosti, obyčejí, mravu, náboženství a k jevům hospodářským. Po mínění křesťanské, zvláště katolické filosofie právní (sv. Tomáš Aquinský, scholastikové i nyní obhájci tohoto mínění), **p**. jest část mravního (božího) řádu, odlišující se od ostatní mravnosti tím, že obsahuje v sobě oprávněnost uplatnit se zevně, je-li třeba, donucením, jehož jinak mravnost o sobě nesnáší. Racionalismus t. zv. přirozeného **p**-va (zvl. Thomasius a Kant) odlišil, ale i odloučil **p**. od mravnosti jakožto samostatný řád zvláštní, vyznačující se v nější vynutitelností, na rozdíl o d v n í t ě n í vynutitelnosti mravní. Odloučení toto bylo později uváděno na pravou míru jednak filosofickými teoriemi prostředkujícími (Stahl, Trendelenburg, Ahrens a j.), jednak obhájci novějšího historicko-positivistického směru, podle něhož **p**., jakožto soustava norem zevně vynutitelných jest sice koordinováno mravnosti (obracející se více k svědomí a ukládající povinnosti volně), má však vždy odpovídati mravním ideálům (spravedlnosti) toho kterého kulturního stupně národa. K odlišení **p**-va od mravnosti uvádějí se obyčejně jeho znaky: zevních jednání (a contr. vnitřních, duševních jevů, pohnutek) a zevní (a contr. vnitřní) vynutitelnosti. Tyto znaky však (srv. str. 563 b), ač u **p**-va vystupují silněji, jeví se též v řádě mravním, jakož i obyčejovém a náboženském; a naopak, **p**. zhusta hledí k duševnímu (vnitřnímu) dějství (srv. *dolus, culpa, metus, bona a mala fides, consensus* a t. p.).

Sociální řád mravní a obyčejový ukazuje celkem podobné ustrojení jako řád právní. Jako zde, tak tam sledujeme sociální kontrolu (záštitu) jistých poměrů chráněných jistými poměry vynutitelnými, nároky a povinnosti, normy (pravidla). Rozdíl záleží je dině ve formě sociální záštitě, kteráž při **p**-vě jest o r g a n i s o v a n á (viz shora), v mravnosti a obyčejích (mravech) n e o r g a n i s o v a n á (bez zvláštních k tomu určených orgánův a bez určitého pravidelného pořadu). Důsledkem toho v mravnosti vystupuje více do popředí význam povinnosti, v **p**-vě naproti tomu význam oprávnění; mravnost opírá se více o vnitřní nutkání, **p**. o zevní donucení

Na nejnižších stupních sociálního vývoje **p**. dlouho splývá v jedno s mravností, nábo-

ženstvím, obyčejem a mravem, a odlišuje se od těchto teprve vznikem autority a organizované záštity společenské (později státní). Prvotně obyčejce a zvyklosti, které novější historické badání líčí jakožto prvotné **p.**, sluší proto pokládati spíše za zárodky jeho, než za **p.** v přesném smysle. Podobně postupem nabývají též náboženství a mravnost zvláštního významu naproti řádu obyčejovému (mravům, zvyklostem). Jakkoliv samostatný a svérázný jest pak další vývoj těchto různých částí sociálního řádu, podmiňují a doplňují se stále navzájem a jsou obyčejně celkem v soulase (solidárnost řádu sociálního). Jednotlivé sociální poměry, z nichž skládá se život každé společnosti, mohou býti a jsou také namnoze opatřeny několika-násobnou sankcí: právní, mravní, náboženskou, obyčejovou (srv. na př. manželství, darování, úrok lichvářský, čestný dluh atd.). Pokud sankce tyto se kryjí se sankcí právní, jest to jen na prospěch pevnosti a stálosti právního řádu. Většinou právní řád souhlasí se soudobým s k u t e č n ý m (positivním) řádem mravním a jeví se dojista po této stránce jakožto »minimum mravnosti« v sociálním řadě (Jellinek); odchylky obou způsobuje výjimečně jednak různá povaha jejich sociální záštity, jednak možné zneužití záštity právní (*summum jus summa saepe injuria*). Nedokonalé **p.** (na př. **p.** mezinárodní, některé části **p**-va veřejného a **j.**) opírá se více méně též o záštitu mravní; dokonalejší právní řád zůstává ve svém oboru užití mravních měřítek přiměřené pole (srv. *bona, mala fides, justa causa, contra bonos mores*, volné uvázení úřadu a t. p.) a přizpůsobuje se běžným názorům o spravedlnosti (spravedlivé **p.**, pokrok v ochraně slabších, v omezení egoistického zneužívání moci, v rozdělení statků). Četné poměry sociální, předem mravností chráněné, stávají se časem právními; v nejvyvinutějších právních rádech (římském, anglickém) touto cestou pravidelně mnoho nového **p**-va se tvořilo a dosud tvoří (srv. význam *a e q u i t y* [v. t.] v Římě, angl. »equity« t. zv. **p**-va slušného doplňujícího a zmírňujícího tvrdosti **p**-va přísného působnosti kancléřského soudu, Court of Chancery, viz *Anglie, právo*, str. 374 sl.). Naproti tomu vystupují opět časem mnohé poměry z oboru **p**-va, stala-li se při nich právní záštita zbytečnou.

Větší rozpory mohou ovšem nastati neshodou platného **p**-va a ideální mravnosti, ideálních etických názorů soudobého kulturního stupně společnosti, kteréž nezřídka předstihují těžkopádný pomalý vývoj **p**-va. Jsou-li rozpory takové rázu zásadního, a není-li právní řád s to, aby je zmírnil a vyrovnal pravidelnými opravami, názory ony stávají se bojovnými snahami za nové **p.**, ba nezřídka neodolatelnými silami sociálními, vedoucími dříve nebo později k násilným převratům v právním řadě (srv. revoluční vývoj **p**-va ústavního na konci XVIII. a ve stol. XIX., a jistě jevy v soudobém hnutí socialistickém).

V podobných poměrech jako k mravnosti stojí **p.** k řádu náboženskému, pokud tento nenabyl sám rázu **p**-va (**p.** církevní), a k řádu obyčejů (mravů, zvyklostí), kterýž někdy mylně pokládán byl toliko za formu **p**-va, náboženství a mravnosti, nikoliv za samostatnou část řádu sociálního, jakouž jest (Spencer). O významu obyčejce jakožto pramene **p**-va srv. níže.

Vzájemné poměry **p**-va a jevů hospodářských zaujaly pozornost vědeckou větší měrou teprve v době novější najmě vlivem socialistického hnutí XIX. stol. Hospodářská stránka právních institucí, vliv právního řádu na utváření hospodářského života, hospodářská hodnota práv a význam hospodářského činitele ve vývoji **p**-va vůbec jsou dnes v popředí vědecké diskuse (t. zv. historický materialism, vědecký socialism). Nikdo nebude popírati, že vzájemná souvislost hospodářského řádu s **p**-vem jest velmi důležitá; sluší však k ní hleděti ne s jednostraného, nýbrž s povšechného stanoviska souvislosti (solidární) všech ostatních částí společenského řádu, tvořících složité prostředí příčinných a sledných jevů, jehož vlivem **p.** se vyvíjí.

Touto vnitřní souvislostí sociálního řádu ve stálém vývoji se nalézajícího vysvětluje se zároveň neurčitost hranic mezi **p**-vem, mravností, obyčejem a **j.** a neurčita, sporná povaha některých institucí rázu přechodního.

3. T. zv. *idea, princip p*-va. Reálná vymezení pojmu **p**-va. Jiného druhu než shora uvedená formální (slovná) definice **p**-va, vyjadřující toliko soubor podstatných a odlišných znaků **p**-va, jsou četné výměry pojmu **p**-va hledící k jeho obsahu, k příčinám bližším i prvotným jeho vzniku (pramenům), jeho závaznosti neb k jeho bližším i dalším (individuálním, sociálním, kosmickým) účelům (reálné, teleologické, politické definice). Růzností vychodiště od **p**-va v objektivním neb v subjektivním smysle a růzností celkových filosofických, po případě politických více méně subjektivních názorů vysvětluje se velická rozmanitost a neshoda těchto výměrů **p**-va, jejichž soustavný přehled byl by ovšem v tomto rámci nemístný. Ode dávna rozumováno bylo o posledních důvodech závaznosti **p**-va platného, o posledních příčinách (pramenech) jeho vzniku (*causa prima, c. efficiens p*-va), jež shledávány byly jednak ve vůli boží zjevně poznáním lidského rozumu (křesťanská, theologická filosofie právní, scholastikové), jednak v přírodě, v přirozenosti lidské (filosofie t. zv. přirozeného **p**-va), v rozumu lidském (racionalismu), ve vůli suverenní moci lidské: národa (theorie t. zv. společenské smlouvy), státu (Hobbes a novější historicko-positivistický směr), ve všeobecném přesvědčení (duchu) národa (starší historická škola právní), ve všeobecném uznání společnosti a **j.** (viz níže str. 569 sl.).

Podobně rozcházejí se mínění o bližších i vzdálenějších účelech (měřítkách, úkonech, funkcích) **p**-va, jakož i o posledním účelu jeho v řádu světovém (*causa finalis*

p-va): uskutečnění spravedlnosti ve vzájemných poměrech lidí mezi sebou a ke společnosti, zajištění a udržení společenského pořádku (státu, církve) pro rozumné lidi (sv. Tomáš Aqu., křesťanská filosofie a j.); zajištění (rovné nebo poměrné) svobody všech omezením přirozené svobody (libovůle) jednotlivců (Kant, Savigny, Spencer a j.); zdokonalení společnosti (Leibniz); haimonisace podmínek k dosažení nejvyšší dokonalosti lidstva (Krausc, Ahrens); užitečnost, blaho, největší štěstí největšího počtu členů určité společnosti (Bentham a anglický utilitarianismus); uklizení sporů (Herbart), zavedení a udržení sociálního míru, pokoje a bezpečnosti, zajištění důležitých a trvalých interestů jednotlivců i společnosti (Dahn, Merkel, Ihering a j.); provedení a zajištění sociální spravedlnosti, zvláště v rozdělení statků: každému podle jeho schopnosti, podle jeho potřeb fyzických, duševních a sociálních snahami každého i celku (různé směry sociální filosofie); výchova lidstva k dobrovolnému (nenucenému) konání sociálních povinností a t. p.

Otázky, které jsou bližší i hlubší příčiny právních jevů ve společnosti i ve světovém řáde, jak vzniká a vyvíjí se **p**., které jsou prameny jeho závazné síly, jaké jsou jeho účely (t. zv. princip či idea **p**-va), jsou sice důležité pro theoretický i praktický (politický) výklad **p**-va, nesluší však otázky tyto směřovat s prostým vytčením pojmových znaků jeho, s určením, co **p** jest.

4. **Názvy p**-va v jazycích indoevropských. Národové čeledi indoevropské, ježichž **p** ve vývoji vzdělanosti lidské vůbec stojí na místě předním, nemají společných pojmenování pro všeobecné pojmy **p**-va, ač v prvotných jich předstávách o **p**-vu jest nepochybná shoda nebo příbuznost. Pojmenování tato lze rozřaditi ve dvě skupiny; k první z nich náleží: řec. *θεμεις* (od koř. *θε*, skrt. *dha*, *dharma* = pořádati, stanoviti), vyšší, nezměnitelný pořádek bohy upravený, *υμμοιες* (plur.) = nařízení bohů, pro rozsudky soudců, pak rozsudky samy; *θεμοίος* = jednotlivé pravidlo toho druhu (zákony Solónovy a Drakontovy); *δικη* (od koř. *δεικνυμαι*, lat. *dic-ere*, skrt. *dik* = ukazovati, vyhlášovati), konání lidské spravedlnosti, rozsudek, někdy též obyčej, zvyk (jž u Homéra, Pindara), odtud odv. *δικαστής* = soudec, *δικαιοσ-σπραδελίβ*, *δικαιοσόνη* = spravedlnost, *τὸ δίκαιον* = spravedlivno, **p**. (vždy s éthickým zbarvením). — Lat. *fas* (od *fari*) = stanovení, výrok bohů více nábženského rázu; *ius* (od koř. *ju*, *jugum*, *jungere*, *conjux* atd., skrt. *Yu*, *Yu*) = to, co jest pravidelné, řádné, správné, přiměřené čili **p**. objektivní (lidské). Odtud odv. *judicare* = *ius dicere*, *judicium*, *judex*, *jubere* = *ius hibere*, *jussum*.. *justus*, *justitia*. Kromě toho *ius* — místo, kde se **p**. vyhláší (před magistrátem), a dále též subjektivní **p**., oprávnění. »Jus« vniklo v odvozeninách do moderních jazyků románských, v povšechném významě **p**-va však zašlo s kulturou římskou

během středověku. — Slovan. **p**. (od staroslov. koř. *pravó*) = co jest rovné, přímé, ve smysle původně fysickém (směr), později též mravním. Protivou **p**-va jest *křivda* (odv. od *křiv* = nerovný, křivý směr). Starší výraz jest *právdá*; nazývají se tak nejstarší sbírky **p**-va ruského (srv. *Pravda ruská*). U Srbů posud *pravda* — **p**., *prav* = rovný, neviný, *pravac*, *pravdan* = spravedlivý; bulh. *pravda*, *pravdina* — **p**., slovin. *pravda* = soudní řízení (až do XVI. stol.), litev. *prova* = **p**. V Čechách nejvyšší soudci a úředníci přísahali »velebiti pravdu a tupiti křivdu«. Odvozené významy: **p**. = pře, či **p**. sporné, pak rozsudek, soud (náležíti **p**., seděti na **p**-vě zemském) i spravedlnost. V nynějších jazycích slovanských užívá se slova **p** ve smysle objektivním i subjektivním. — V jazycích původu germánského kromě starých zaniklých výrazů anglos. *ae* (záp.-germ. *ēwa*, fries. *ā*, *ē* srv. skrt. *ē-was*) = nepamětný (věčný) obyčej, *dom* (*domas*, angl. *doom*) = rozsudek, zobecněly později výrazy: angl. *law* (dánského původu od *lagu*, nord. *lög*, fris. *laga*, švéd. *lag*, got. *ligan*) = zvyk, obyčej, nyní též **p**. v objektivním smysle, *right* (skrt. *riju*, *rg*, got. *raihts*, anglos. *riht*, srv. lat. *rectus*, *reger*, *dirigere*, *regula*, *rex*) = původně fysická, pak též mravní přímost, rovnost, pravidelnost lidského jednání (podobně jako slov. **p**.), pak **p**. subjektivní. Opak výrazu *right* jest *wrong* (skrt. *vrijina*, koř. *wra*, *warg*, got. *wraikws*, anglos. *wrenc*, *wringan*) = křivé, nepřímé, ohnuté, pak křivda, bezprávi. Téhož původu a původního významu jako angl. *right* jest něm. výraz *Recht* (adj. *recht*, odv. *Gericht*, *Richter*, *Gerchtigkeit*), jakož i v románských jazycích fr. *droit*, ital. *diritto*, špan. *derecho*, portug. *dereito* (z lat. *directum*) — **p**. ve smysle objektivním i subjektivním.

Ke druhé skupině indoevropských pojmenování **p**-va náleží řec. *νόμος* (u Hesioda, nikoliv u Hon éra) = obyčej, pravidla (pastevní), později vůbec zákon; lat. *lex* (odv. od *leg*, *legere*, *λέγειν* = sbíratí, podle jiného mínění od staronord. *lög*) = pův. sjednání (návrh a jeho souhlasné přijetí, srv. *leges pacis*, *lex mancipii* a j.), pak zvláště veřejné sjednání, stanovení obecných pravidel právních shromážděným národem Římským k návrhu magistrátu (*generale jussum populi aut plebis rogante magistratu*, A. Capito), později vůbec zákon stanovený příslušným zákonodárcem (ve středověku někdy = **p**. objektivní na př. *lex terrae*, *lex Romana* a t. p., nebo též rozsudek, trest); v jazycích románských odtud: fr. *loi*, ital. *legge*, špan. *ley*. Slovan. *zákón* (z koř. ken, odkudž: čen, činiti, počínati, konati, konec, výkon, skon a j.) = podobně jako lat. *lex* pův. sjednané stanovení autoritativní (srv. u Nestora o Polanech kyjevských »i mjachy obyčaja svoja i zakon otec svojich i predanija, každo svoj nraw« aj., »Starý«, »Nový zákon« Pisma sv. = úmluva mezi lidem israélským a bohem), někdy též obyčej (rus. *pokon*), nález soudní, v novější

době vůbec právní pravidlo zákonodárnou autoritou stanovené. — V něm. *Gesetz*, v pols. *ustawa*, angl. *statute* = zákon.

Veškeré uvedené výrazy ovládá původně spíše představa o byčej, zvyku, pravidelného pořádku (po případě z vůle boží), než vědomého příkazu (normy) vyšší lidské autority (zákonodárné). P. v onom smysle správu jí, vyhlašují (nestanoví), orgány sociální (soudce). Pozdějšímu vývoji (po odlišení úkonův a orgánův zášity právní od pravotvorných, zákonodárných) náleží pojem p-va jakožto složitého umělého řádu upraveného souborem pravidel určitou autoritou (státní) stanovených a vynutitelných (p-va zákoného). Kdežto z výrazů prvé skupiny řim. *ius* a angl. *law* vyjadřují přesněji vlastní, donucovací povahu p-va, obsahují slov. p., řec. *δίκαιον*, něm. *Recht*, angl. *right* (v subjektivním smysle), románském *droit*, *diritto*, *derecho* a j. kromě toho více méně již původně jistý názor éthický, podnes patrný.

II. Roztřídění a rozdělení p-va. Třídíme p. podle různých znaků a hledisk zevních (vývoje, pramenů, národův a t. p.) a dělíme je podle jeho vnitřního ústrojí (subjektův, objektův, obsahu právních poměrů, právní zášity, právních pravidel) ve skupiny stejnorodé. Všeliká tato roztřídění a rozdělení vztahují se zároveň k p-vo objektivnímu i subjektivnímu ve smysle shora vyloženém (str. 562 b sl.), byť i neměla vesměs pro obojí stejného významu praktického. Rozdělení p-va pak podle jeho vnitřního ústrojí platí ovšem též pro p. tříděné podle znaků zevních. P. lze tříditi:

1. Podle druhu (povahy) společnosti (společenského svazku) pravotvorné: p. státní, p. církevní, p. mezinárodní (p. společností států). Ve státech složených různě se p. říšské a p. států dílčích. Samostatné někdy p. sociálních svazků nižšího řádu (rodin, rodů, kmenů, a j. různých širších jednot politických) zaniklo časem v p-ve státním. Ve státech historicky z různých států (národů) vzniklých, pokud nevyvinulo se p. jednotné, o b e c n é (*ius universale*), mohou vedle p-va státního platiti různá p-va zemská, provinciální, partikulární, místní i obvodní. — P. mezinárodní (viz str. 573 sl.) vykládají někteří chybně jakožto zevní p. státní; předpokládá však jako každé p. zvláštní uspořádání samostatných státův, ač co do organizace právní zášity jest dosud méně dokonalé než p. vnitrostátní.

P. církevní (viz Kanonické právo) zovou se právní řády organizovaných společností náboženských křesťanských (*ius canonicum*, *ecclesiasticum*, naproti p-vo společnosti světských, laických, zvl. státu). Náboženské p. nekřesťanské (muhammedánské, indické a j.) splývají namnoze s p-vem těch kterých států. P. církevní jakožto samostatný právní řád dělí se uvnitř podobně jako p. státu; podle různých vyznání křesťanských rozlišuje se církevní p. katolické, evangelické, anglikánské a j. Zevní právní poměry

círky k státům mají ráz obdobný poměrům mezinárodním, ač státy čím dále tím více podřizují a vyhrazují úpravu i těchto poměrů na svých územích své vlastní moci zákonodárné.

2. Podle jednotlivých kmenů, národů, plemen, států historických i soudobých mluvíme o p-ve židovském, egyptském, indickém, řeckém, římském, langobardském, franckém, saském, dánském, normánském, českém, polském, ruském, keltickém, germanšským, slovanském, románském, rakouském, uherském, francouzským, anglickém, švýcarském, italském atd. Zvláštnosti ethnických, teritoriálních i historických podmínek vývojných vysvětlují se různosti právních řádů těchto, společnými všem lidem fyzickými a psychickými vlastnostmi, individuálními a kolektivními potřebami jejich obdoby a shody. Největší kulturní význam náleží p-ům římskému a anglickému, kteráž ovládají více méně veškerý vzdělaný svět. Římské p. po XII. stol. vedle kanonického p-va, rovněž romanisovaného, proniklo právní řády středo-a západocvropské (Italie, Německo, Francie, Švýcarsko, Rakousko, Hollandsko, Španělsko a jejich zamořené osady, částečně i země jihoslovanské a Rusko); anglické p. mělo svůj vývoj samostatný, vlivem římského p-va téměř netknutý, a rozšířilo se kolonizací po uzemi severoamerickém, indickém, jihoafrickém a australském. Vedle kulturního historicko-praktického významu p-va římského roste od počátku XIX. stol. vlivem filosofických učení a t. zv. historické školy právní jeho světový význam technický, výchovní i vědecký; zároveň však vzmáhá se nesmířitelný odpor proti němu v teoriích a snahách socialistických.

Celkem stírají a vyrovnávají se různosti v p-ve novodobých států působením vědy a mezinárodního, světového života kulturního. P. speje k jednotě větší a větší (srv. zejména p. obchodní, směnečné, autorské, obligáční a j.), k ideálu p-va světového; politický požadavek (zvláštního) p-va národního omezuje se víc a více na obor p-va veřejného.

O p-ve národním v jiném smysle mluví se zvláště ve státech složených z různých národností (na př. Rakousko-Uhersko). Jde při tom najmě o užívání jazyka toho kterého národa v úřadech a v životě veřejném, o obecnou způsobilost jeho příslušníků ke všem p-ům veřejným i soukromým a o pěstění všech osvětových zájmů (školských, výchovy) a t. p. jazykem národním (rovně p. národů naproti nadpráví určité státní národnosti).

3. Podle historického vývoje různí se p. prvotné, p. národů divokých, barbarských, vzdělaných, p. staré, nové, mrtvé (zaniklé), živé (platné). Každé p. má své dějiny, podle jejichž hlavních období se třídí jakožto p. historické. K pojmům tohoto druhu náleží p. obecné (viz Obecné právo), jakž nazýváno bylo v Německu přijaté a zobecněné římské p. (justiniánské) ve formě středověkými právníky italskými (t. zv. glossátory) vykládané

a církevním i germanským **p**-vem pozměněné (*usus modernus pandectarum*). V Anglii zove se obecným **p**-vem (*common law*) starší obyčejové **p**, anglické (viz Anglie, str. 375). Podobného rázu jest též pojem **p**-va občanského (civilního), kterýž přejat byl z **p**-va římského (*jus civile*) a ve středověku označoval vůbec světské **p**, naproti **p**-vu církevnímu (*corpus juris civilis*, c. j. *canonici*). Později **p**, občanské zobecnělo ve významě **p**-va soukromého naproti **p**-vu veřejnému (státnímu, trestnímu a processnímu).

P, má vyvíjeti se přirozeným postupem, organicky, bez příkrých, velikých přeměn z **p**-va dosavadního, minulého (t. zv. historická kontinuita **p**-va). Po této stránce naproti **p**-vu náhlým, násilným převratem (revolucí, oktrojováním, výbojem, cizím vnučením a t. p.) přetvořenému staví se t. zv. **p**, historické (viz Historické právo) ve smysle více politickém, zvláště v oboru ústavního **p**-va států složených z různých, někdy více méně samostatných států neb z různých národností (na př. v Rakousko-Uhersku historické státní **p**, české, uherské, chorvatské). Nové ústavní řády, nehledící ku právnímu vývoji hlavních součástí státu (k **p**-vům zemským), narážejí tu na více méně účinný odpor právního přesvědčení, odpovídajícího **p**-vu historickému, kteréž jakožto ideální činitel sociální usiluje o náhradu **p**-va nového jiným, historickému **p**-vu přiměřenějším (srv. ústavní politické zápisy rakousko-uherské). V oboru mezinárodním zakládá se na podobném pojme historického **p**-va politická theorie legitimismu (princip oprávněné a neoprávněné vlády), kteráž vznikla po revoluci francouzské a výbojích Napoleona I. (srv. též historické **p**, v otázce římské stolice papežské, v otázce velkopolské a j.).

4. Trídění **p**-va podle t. zv. pramenů jeho děje se v různých směrech. Pramenem **p**-va zovou se někdy konkrétní zákony, sbírky, smlouvy, právní knihy (historické i soudobé, na př. XII tabulí, Solónův zákon, Corpus juris civilis atd.), z nichž znalost **p**-va čerpáme; jindy způsob (osoby, orgány, postup), kterýmž **p**, se tvoří (právní normy se stanoví), a jindy opět autorita poskytující **p**-vu jeho závaznou sílu (organisovanou záštitu). Kdežto konkrétní prameny **p**-va neposkytují všeobecných dělidel pro trídění, lišíme **p**, podle způsobu jeho vzniku v **p**, obyčejové, soudní, právnícké (vědecké) zákonné a smluvní. Prvotně **p**, tvořilo se cestou bezvědomého obyčeje, t. j. stálým a stejným opětováním určitých poměrů, kteréž, pokud opatřeny byly (namnoze rovněž obyčejem) organisovanou záštitou sociální (svěpomocnou, soudní, viz str. 562 b sl.), nabylo rázu obyčejového **p**-va. Činnost (praxe) soudů (organů právní záštity), sprvu asi omezená na zjištění, použití a přizpůsobování obyčejového **p**-va v daných případech, stává se postupem v složitějším životě sociálním pravotvornou (pramenem **p**-va), formulováním všeobecnějších zásad právních pro při-

pady stejnorodé, jich obdobným používáním pro poměry odchylné, neb konečně tvorením pravidel nových, měnlivým potřebám života přiměřených (t. zv. *usus fori*, *jurisprudence des tribunaux*, *Gerichtsgebrauch*, srv. m. j. vývoj praetorského **p**-va v Římě, *case law* a *equity* v Anglii). Věda právní soustavným zpracováním, vytríbením a zdůvodněním právních pravidel (logický úkon) přispívá k jejich přesnosti, určitosti a snazšímu praktickému užítí. Odvozujíc dále též nová pravidla z ideálních pojmů spravedlnosti a užitečnosti, kteráž cestou buď obyčeje nebo praxí orgánů právní záštity nabývají platnosti právní, věda právní působí takto aspoň nepřímo pravotvorně (srv. m. j. činnost a vliv římských právníků, právních knih ve středověku, význam vědy ve vývoji mezinárodního **p**-va). Ale dříve nebo později dostavuje se v pokračujícím vývoji sociálního (státního) života potřeba dokonalejších, přiměřenějších, přímějších způsobů vědomého, soustavného utváření **p**-va z á k o n n e m, potřeba zvláštních orgánů pravotvorných, zákonodárných, od orgánů právní záštity rozdílných. Přednosti zákona u srovnání s ostatními dosavadními prameny **p**-va (zvl. obyčejem) jsou zjevny; lzeť jim najednou, poměrně rychle a všeobecně upravití množství i velmi složitých poměrů novodobého života i jest přirozeno, že zákonné **p**, postupem času zatlačuje ostatní méně dokonalé způsoby utváření **p** va do řady druhé a že stává se jedním z podstatných úkonů státu. Organisace zákonodárná v různých státech různě se vyvinula; v době novější zákonodárná činnost státu zhmotněla nejme vývojem zákonodárných zastupitelstev lidu (parlamentů, sněmů) po vzoru anglickém. Patrný úpadek této organisace v době přítomné, jednak přeplaté, ukvapené novotářství opravné, jednak nečinnost následkem stranických bojů politických za nedostatečného vědomí zodpovědnosti nasvědčují však tomu, že není ve vývoji právním formou ani nejlepší, aniž poslední.

Podle rozšířeného mínění (zvl. v Německu a v Anglii) spatřujícího pramen **p**-va v autoritě organisované záštity sociální, od níž pochází závazná moc (vynutitelnost) **p**-va, stát jest jeho jediným, výlučným pramenem; závaznost **p**-va obyčejového, soudního a j. sluší pak odvozovati ze zákona neb z uznání státem. Mínění toto není zejména po stránce historické správné, ježto, jak historická škola právní (Savigny, Puchta, Maine a j.) dobře vystihla, závazná síla (organisovaná záštita) někdejšího **p**-va obyčejového spočívala sama dlouho na obyčeji (obecném právním přesvědčení) a úkony státu omezovaly se více na výklad a sesílení **p**-va obyčejového než na tvorení **p**-va nového. Novodobý stát, jakožto nejvyšší moc, může pouze priznati neb odepríti svou organisovanou záštitu **p**-vu obyčejovému, soudnímu, vědeckému, není však s to, aby zakázal, aniž zamezil mimozákoné způsoby utváření **p**-va, kteréž také existují skutečně dále a jsou, byť i nepřímo a měrou ztenčenou,

důležitými činiteli vývoje právního připravující, pozměňující **p.** zákonné. Státy evropské pevniny, jejichž právní řády proniknuty jsou soustavou římskou, dospěly většinou k obšírným kodifikacím (viz Kodifikace) či souborům zákonů ve všech hlavních oborech **p**-va (Code system), vylučujícím zásadně jiné prameny právní, kdežto anglicko-americká soustava **p**-va má převahou ráz obyčejvosoudní (Case-law system).

K podstatným znakům zákona náleží psaná forma a určitý způsob vyhlášení a podle toho **p.** zákonné zove se někdy též **p**-vem psaným (*ius scriptum*) na rozdíl od ostatního **p**-va nepsaného (*i. non scriptum*), ač **p.** obyčejové může mít též formu sbírky (kodifikace) písemné. **P.** zákonné nemá býti monopolem učenců právníků (**p.** právnícké), nýbrž i obecnému lidu srozumitelné a přístupné (srv. poroty, obchodní soudnictví laických a t. p.), jeho průměrnému stupni vzdělání přiměřené (**p.** lidové).

Smlouvy a sjednání jsou pramenem **p**-va mezinárodního; sporno jest, zdali ještě též **p.** vnitrostátní, zvl. veřejné, tímto způsobem se utváří, jak tomu asi bylo v počátcích právního vývoje.

5. Zvláštní třídění **p**-va podle prvotných jeho pramenů jest v **p.** božské, pozitivní (stanovené) a přirozené. Pojem **p**-va božského (*ius divinum*), bohem stanoveného a lidem zjeveného a nadpřirozenou (boží) autoritou chráněného, naproti **p**-vu lidskému (*ius humanum*) u všech národů se jeví. U národů východních (Židů, muhammedánů, Indů a j.) běžný jest názor, že **p.** jest původu přímo božského, kdežto u Řeků a Římanů záhy převedeno bylo na autoritu lidskou. Rovněž podle křesťanského názoru všechno **p.** pochází na konec z vůle boží, namnoze však toliko nepřímou cestou lidského rozumu ve formě **p**-va přirozeného.

P. pozitivní (stanovené) jest **p.**, jehož pravidla stanovená jsou určitou autoritou sociální (lidskou), neb **p** skutečné, t. j. skutečnou zájitou právní opatřený řád sociálních poměrů.

Různým teoriím **p**-va přirozeného (*ius naturae, ius naturale*), pokud nestojí na uvedeném stanovisku křesťansko-filosofickém, nepostačuje k odůvodnění závaznosti **p**-va autorita sociální (státní); ukazují k nutnosti absolutních, všelidských, obecně platných měřítek všeho **p**-va, mravní přirozenosti lidskou daných a rozumem seznatelných, jakéhosi vyššího, věčně platného, nezměnitelného **p**-va t. zv. přirozeného (rozumového), kteréž jest základem, po případě doplňkem **p**-va pozitivního. Při bližším ohledání jeví se toto **p.** přirozené ve filosofických soustavách různých dob podle subjektivních mínění jeho obhájců různě formulované jakožto názor o tom, co by mělo být **p**-vem odpovídajícím běžným zásadám ideální spravedlnosti neb užitečnosti, jakožto ideální **p.**, kteréž skutečně neplatí (pokud není zároveň pozitivní), ale usiluje o uplatnění. Pokud pravidla **p**-va přirozeného

nezakládají se na jistých prvotných, stálých citech fyzickou a psychickou lidskou přirozeností daných, jest jejich věčnost, nezměnitelnost i všelidská závaznost relativní, nikoliv absolutní. **P.** přirozené, značící jistý etický (hodnotný) úsudek o **p**-vě, a **p.** pozitivní jsou dva pojmy různé, i bylo by snad lépe, kdyby nenesly stejného jména **p**-va.

Učení o přirozeném **p**-vu lze sledovati od počátku etické filosofie až po dobu přítomnou. Objevuje se zřetelně již u myslitelů řeckých Sókrata a jeho velikých pokračovatelů Platóna a Aristotela jakožto *δικαιον φυσικόν, νόμος κοινός, ἀγραφός*; s řeckou filosofií stoickou vniká do Říma, kdež zvláště Cicero jest jeho výmluvným vykladačem (*ius naturae, naturale, recta ratio, naturae congruens* na dozdíl od *ius civile*) a kdež v rukou předních právníků slučuje se s pojmem *ius gentium* v plodnou právotvornou ideu **p**-va všem národům, lidem společného (*commune omnium hominum ius*), světového. Opírajíc se o tyto klasické tradice křesťanská filosofie církevních otců (Augustinus, Isidor Sevillský) odvozovala **p.** přirozené na stanovení lidském nezávislé, vždy a všude obecně závazné, lidskému rozumu zjevné, z rozumu a z vůle boží; nejlépe vložil sv. Tomáš Aquinský (†1274) přesným odlišením pojmů: *lex aeterna, naturalis, humana* a *ius civile, naturale, gentium* nauku scholastiků, kteráž stala se pak směrodatnou pro středověkou vědu církevní i světského **p**-va i pro nynější katolicko-křesťanský názor o **p**-vě až po encykliky Lva XIII. Teprv v XVII. stol. zvláště vlivem reformace náboženské počíná jevit se v učení onom více a více obrat k **p**-vu rozumovému (na vyšší boží autoritě nezávislému), kteréž lze vyvoditi z jednoho neb z několika samozřejmých základních poznatků prostým rozumováním (H. Grotius 1583—1645, S. Pufendorf 1632—94, a jejich četní pozdější vykladači, Hobbes 1588—1679, Locke 1632—1704, Leibniz 1646—1716, Thomasius 1655—1728, Chr. Wolff 1679—1754). Subjektivní rozumování vytvořilo v XVII. a XVIII. stol. veliký počet různých, libovolných soustav přirozeného **p**-va činících nároky na rozumnost, obecnou platnost a nezměnitelnost; přirozené **p.** splyvá tu většinou v jedno s přirozenou mravností a přibírá k výkladu svému theorie o t. zv. prvotním přirozeném stavu lidí svobodných a sobě rovných, kteří volnou smlouvou (t. zv. společenskou) založili společnost (stát), o vrozených nezadatelných lidských **p**-vech, o nedílné, neomezené suverenitě národa a j. nauky politického rázu, kteréž v populární formě (Rousseau 1712—78 a j.) tvoří jádro převratného revolučního učení koncem stol. XVIII. a v 1. pol. stol. XIX. Theoretické zdůvodnění rozumového **p**-va přirozeného vrcholí v individualistickém liberalismu Kantově (1724—1804), jenž odlišil theoretický rozum (metafysiku) od praktického (etiky) a postavil mravnost na zákonodárnou funkci (kategorický imperativ) tohoto, na samosprávnou

vůli jednotlivce, přikázal **p**-vu odtud vyvozené, zevně vynutitelné normy pro lidské jednání zaručující svobodu každého vedle svobody všech, mravnostní pravidla vnitřní vynutitelnosti opatřená. Vrozené prvotní subjektivní **p**. svobody jest základem Kantovy racionalistické konstrukce **p** va přirozeného-rozumového, kteráž hovic (více než Fichteovo [1762 až 1814] podobné učení) politickým, etickým a hospodářským ideálům předbřeznového liberalismu měla (ač ne bez odporu směru theologicko-filosofického: Bonald, De Maistre, Schlegel, Baader, A. Müller, Haller, Stahl) velkou řadu stoupenců (Hufeland, Feuerbach, Fries, Zachariae, Bauer, Krug, v. Rotteck, Fischer, Schilling, Bélime a j.).

Subjektivní neurčitost, praktické důsledky učení o přirozeném **p**-vě, přepínání všemohoucnosti zákonodárce přispěly ke vzniku a zmohtnutí historického směru v právní vědě (Vico 1668—1744, Montesquieu 1689 až 1755, Savigny 1779—1861, Puchta). Odmítajíc **p**. přirozené, rozumové, a uznávajíc toliko **p**. pozitivní, skutečné, historická škola právní obrátila pozornost k studiu vývoje tohoto **p**-va, jež jako jazyk a mrav jest útvarem národního ducha. Jakkoliv o správnosti výkladu vzniku **p**-va zakladateli historické školy a o důsledcích jimi odtud dovozovaných na prospěch **p**-va obyčejového, na újmu **p**-va zákonného, později objevily se důvodné pochybnosti, základní myšlenka tohoto směru ovládá víc a více právní vědu XIX. stol. na pevnině evropské i v Anglii.

O srovnání historického názoru s filosofickým **p**-vem rozumovým — přirozeným — pokusil se Schelling (1775—1854) a se značnějším úspěchem Hegel (1770—1831), jenž vycházejí od principu totožnosti všeho skutečného se vším rozumným spatřuje ve státe vtělení světového ducha (všeobecné vůle), uskutečnění mravní idey, absolutní pramen všeho **p**-va (objektivise svobodné vůle v zevní světě). Vedle stoupenců hegelismu (Gans, Lasson, Lasalle, Berner, Hälschner, Lenz, Warnkönig, L. Stein, Kohler a j.) prostředkují mezi přirozeným (rozumovým) a pozitivním **p**-vem též (v Německu, Francii a Španělsku) silně rozšířené teorie Krauseovy organické filosofie (Ahrens, Röder, Lorimer, Giner, Calderón a j.) a jini filosofové-právníci v době přítomné (Stahl, Trendelenburg, Dahn, Wundt, Schuppe, Paulsen, Schütze, Stammler a j.), kdežto s druhé strany novější stoupenci historické školy vyhledávají opět ztracenou nit' právní vědy s filosofií a s etikou uznáváním důležitosti mravních měřítek a ideálů ve vývoji **p**-va (Merkel, Bierling, Thon a j.) neb pojmáním **p**-va se stanoviska jeho účelů, jeho užitečnosti individuální a sociální (Jhering). Podobný myšlenkový směr více právně-politicky jeví se v anglickém utilitarianismu (Hobbes, Bentham, Mill, Sidgwick, Markby a j.), k němuž přiléhá t. zv. analytická škola právní (v. t., Blackstone, Austin, Pollock, Holland, Clark a j.)

kladoucí váhu hlavní na přesný výklad právních pojmů s vyloučením etiky a metafysiky; vedle těchto směrů anglická právní věda má též svou školu historickou (Maine, Amos Lightwood, Bryce a j.), kdežto učení o přirozeném neb rozumovém **p**-vě nenabylo zde nikdy takové pudy jako na pevnině.

Novodobý pozitivisticko-sociologický směr (A. Comte, Spencer, Schäffle, Gumpłowicz, Tarde, Durkheim, de Greef, Ross, Vaccaro, Grasserie, L. Stein, Gropalli, Balicki, Novikov, Puglia, Aguanno, Fragapane, Carle, Ardigo, Trespioli, Mazzarella, Ferri, Lombroso, Azcarate, Dorado, Morgan, Letouneau, Laveleye, Kovalevskij, Giraud-Teulon, Post, Bernhofs, Dargun, Jolly, Westermarck, Steinmetz a j.) rozšiřuje historické pojmání **p**-va pozitivního výkladem jeho všeobecného vývoje i jeho ústrojí (řádu) v souvislosti s celkovým vývojem a řádem sociálním, jehož jest **p**. součástí (srv. str. 562 b sl.), namnoze na základě srovnávacím. Od tohoto směru sluší lišiti novější socialistické teorie právně-politické a historické (Robertus, Engels, Lasalle, Marx, Loria, Labriola a j.), kteréž zdůvodňuje a sestrující jistý kolektivistický ideální řád právní podle zvláštních zásad sociální spravedlnosti zvláště v rozdělení statků (práce jediný pramen a vylučné měřítko hodnot, jediné spravedlivý důvod vlastnictví, **p**. k práci) mají pro dělné nemajetně třídy společenské ráz podobný jako někdy převratná učení o přirozeném **p**-vě pro střední stavy.

Přirozené (podobné jako pozitivní) **p**. jest objektivní i subjektivní. V tomto smysle mluví se o prvotných, vrozených, nezczitelných, nezadatelných, základních, absolutních přirozených **p**-vech lidských, kteráž každému člověku, jako člověku, bez dalších podmínek přísluší; sem čítají se zvláště **p**-va svobody, rovnosti, bezpečnosti, vlastnictví a j. četná **p**-va odtud odvozená (srv. franc. prohlášení lidských práv z r. 1789 a 1793). Naproti těm jsou nabytá (odvozená, nepřímá, czizitelná) **p**-va ona, jež podmíněna jsou volnými jednáními jednotlivce (na př. závazková **p** va ze smluv a t. p.). Pojem práv nabytých jest důležitý též v **p**-vě pozitivním zvláště při otázce, pokud nové zákony, měnící **p**. dosavadní, mohou se dotýkatí práv nabytých na základě **p**-va dřívějšího (srv. zásadu »zákony nepůsobí zpět«).

Hlavní rozdělení **p**-va podle jeho povahy a vnitřního ústrojí jsou:

6. **P**. všeobecné (pravidelné, *ius commune, generale*) pro všechny hromadné poměry stejnorodé bez ohledu na zvláštnosti jejich subjektů, objektů neb obsahu; **p**. zvláštní (nepravidelné, výjimečné, *ius singulare, privilegia*, výsady v širším smysle) pro určité kategorie osob, věci nebo poměrů (na př. **p**. vojínů, žen, t. zv. domácí **p**. vysoké šlechty, **p**. svěřenství rodinných, selské **p**. dědičné, židovské, protestantské **p**. manželské, lemní **p**., stavovská **p**-va ve středověku a j.). **P**.

zvláštní určitého individuálního subjektu nebo objektu nazývá se privilej (*jus speciale*, **p.** konkrétní, výsada).

7. Podle subjektů právních poměrů: **p.** příslušníků státu (státních občanů) a **p.** cizinců; **p.** osob fyzických a t. zv. osob právnických (korporaci); **p.** nezletilých; **p.** úředníku; **p.** šlechty, **p.** selské, obchodní, živnostenské a j.

8. Podle objektů právních poměrů (po způsobu římském) dělíme: a) **p.** osobní (*jura in persona ipsa*, status, právní postavení osoby): na př. **p.**-va rodinná, základní, státoobčanská, **p.**-va k jistým existencím (politickým) statům náležejícím k podmínkám fyzické, duševní a sociální (politické) osobnosti lidské; b) **p.** oblažovací, závazkové (*jura in persona aliena*), jejichž předmětem (passivním subjektem) jest určitá osoba zavázaná (na př. zápůjčka, koupě a j.); c) **p.** věcné (*jura in re materiali*), kdež jest předmětem určitá věc (na př. vlastnictví, služebnosti a j.); d) **p.** immateriální (intelektuální, *ju ra in re immateriali*), jsou-li předmětem plody duševní práce, ideální statky (na př. literární, umělecké vlastnictví, vynálezy a t. p., viz Duševní majetek).

P.-va pod b), c), d) uvedená jsou zcizitelná, přenosná a tudíž předmětem právního obchodu i tvoří pro strance hospodářské dohromady obor t. zv. **p.**-va majetkového. **P.**-va osobní (ad a) naproti tomu jsou nezczizitelná, nepřenositelná, pokud opak toho není výslovně stanoven.

9. Podle určitosti a neurčitosti passivního subjektu právních poměrů (povinnosti) či podle toho, zda je tu povinnost každého vůbec zdržeti se rušení jistých právních poměrů neb toliko povinnost určitých osob k jistému konání neb opomíjení, dělíme **p.** na absolutní (*jus in re*, na př. vlastnictví, t. zv. základní veřejnoprávní svobody a j.) a relativní (*jus in personam certam*, *ad rem*, na př. **p.**-va oblažovací se smluv). **P.**-va absolutní jsou většinou chráněna trestně; v zájmu veřejném bývají v některých směrech omezena (t. zv. legální omezení).

10. Podle povahy vynutitelných poměrů pro případ porušení práv (t. zv. právních následků, sankce) a podle různé organizace právní záštity rozdělujeme **p.** trestní od **p.**-va jinak chráněného (soukromého, správního). Některé právní poměry požívají civilní i trestní, po případě též veřejnoprávní ochrany zároveň.

Odlučující pak právní poměry (chráněné a vynutitelné) od ochranných rozdělujeme **p.** materiální (na př. **p.** soukromé, obchodní, správní, trestní, angl. *substantive law*) a **p.** formální (**p.** processní, soudní řád a řízení, správní řízení, angl. *adjective law*).

11. Základní nad jiné důležité rozdělení **p.**-va podle jeho ústrojí (právních poměrů a organizace záštity) jest rozdělení v **p.** soukromé a **p.** veřejné. Běžné mínění (spíše výklad než definice, opírající se o římskou rozliku: *publicum jus est quod ad statum reipublicae*

spectat, *privatum quod ad singulorum utilitatem*; *sunt enim quaedam publice utilia, quaedam privata*) odlišující oba obory **p.**-va na základě měřítka (účelu) soukromého a veřejného (obecného) zájmu (blaha) jest nesprávné, ježto jak soukromé, tak veřejné **p.** slouží více méně zájmu obojímu. Rozdíl záleží spíše v tom, že naproti jistým sociálním poměrům jednotlivců nalézá se stát v postavení držitele a přímo nesoučastného, nestranného poskytovatele a vykonavatele (subjektu) organizované záštity sociální (poměry soukromoprávní, na př. dlužníka a věřitele, vlastníka a rušitele a j.), kdežto v poměrech jednotlivců jakožto členů společnosti (státní) k státní (neb jiné z moci státní odvozené) autoritě jest tato nejen přímo zúčastněným subjektem poměru chráněného, nýbrž zároveň subjektem jeho právní záštity (poměry veřejnoprávní, na př. státu k zločinci, soudece k obžalovanému, policie k občanům, státu k obci, koruny k parlamentu a j.). Důsledkem toho v soukromém **p.**-vě dovolání se ochrany právní zůstaveno jest podnětu oprávněných subjektů poměrů chráněných (většinou majetkových) jakožto jejich přímý zájem, a podle toho ustrojena jest též ochrana práv těchto rozlukou úkonů sporných stran a nestranného soudu s vyloučením svépomoci. V **p.**-vě veřejném nestačí iniciativa osob soukromých; zde stát (svými orgány) poskytuje z vlastního podnětu záštitu poměrů chráněných (většinou povahy ideální, nemajetkové), jichž jest zároveň (přímo neb nepřímou) subjektem a jež představující sociální, kolektivní zájmy jeví se se stanoviska subjektu nejen jakožto oprávnění, nýbrž — ježto nejde o **p.** vlastní, nýbrž cizí — spolu povinnost; v organizaci záštity úkony subjektů neodlišených poměrů chráněných a ochranných nejsou rovněž namnoze odděleny a je-li tomu tak (na př. v **p.**-vě trestním, v soudnictví správním), různé orgány tyto zůstávají napařád orgány státními. Takto ochrana veřejnoprávních poměrů má ráz organizované svépomoci (státní), podstatně různé od organizace záštity v **p.**-vě soukromé. U mnohých poměrů **p.**-va veřejného (zvl. ústavního) ochrana tato jest dosud nedokonalá.

Rozdělení **p.**-va v soukromé a veřejné není ovšem absolutní, nýbrž relativní; četné poměry právní jsou opatřeny záštitou obojího způsobu a ve vývoji **p.**-va objevují se přechodní útvary sporné smíšené povahy (srv. na př. soukromoprávní a trestní ochranu práv majetkových, veřejnoprávní ráz **p.**-va rodinného, t. zv. **p.** agrární, živnostenské, dělnické, horní, vodní a j.). Potud kryje se toto rozdělení **p.**-va celkem (ač ne úplně) s rozdělením na **p.** povolné (*jus dispositivum*, viz *Disposiční právo*), t. j. právní poměry soukromými osobami v jistých mezích volně upravitelné, v plné dispozici jich se nalézající (nemo suo jure uti cogitur, qui suo jure utitur neminem laedit), a **p.** příkazné, nutné, přisné (*jus cogens*) nedopouštějící odchylek od právní normy (**p.**-va veřejná).

Nejdůležitější části **p**-va veřejného (ústavního) jsou v příčině změn opatřeny obyčejně ztíženými podmínkami.

P. soukromé či občanské (srv. str. 568 *a*) dělí se ve dvě skupiny: *ap. majetkové, jež zahrnuje v sobě **p**. věcné, **p**. závazkové (obligační), t. zv. **p**. immateriální (viz str. 571 *a*) t. zv. rodinné **p**. majetkové a **p**. dědičné a *b*) **p**. rodinné osobní. Podrobnější výklad tohoto rozdělení viz **p**. soukromé. Jakožto zvláštní část majetkového **p**-va soukromého vydělilo se vývojem peněžního hospodářství, úvěru a nových forem podnikání v novější době pojmy »obchodníka« a »obchodu« odlišené obchodní **p**. (v. t.) a směněné **p**. (v. t.) vedle **p**-va námořního.*

P. veřejné státní dělí se na **p**. ústavní (organizace a působnost veřejné moci státní, zákonodárné, výkonné, soudní, samosprávy, právní poměry občanů k této) a **p**. správní (v širším smysle výkon státní moci v mezích ústavních k ochraně soukromých i veřejných právních poměrů, k podpoře všech důležitých duševních i hmotných zájmů státu i jeho obyvatelstva, v užším smysle činnost organů vnitřní veřejné správy, správní řízení a soudnictví s vyloučením správy zahraničné [vnější], vojenské, soudnictví a někdy též správy finanční). Smíšené (ústavní a správní) povahy jest **p**. finanční (právní organizace státního [veřejného] hospodářství). Viz článek Finanční právo. Dále čítá se sem **p**. trestní k zábraně činů sociálně škodných a zhoubných (zločinů, přečinů a přestupků) trestem, **p**. processní (soudní řád a řízení) k ochraně **p**-va soukromého (civilní řád soudní, řízení ve věcech sporných a nesporných) neb k stíhání, vyšetření a stanovení trestu při trestních porušeních práv veřejného (sociálního) významu (trestní řád a řízení soudní).

Někdy řadí se do oboru **p**-va veřejného též **p**. jiných zvláštních společenství lidských, zejména **p**. církevní a **p**. mezinárodní. Jsou to však zvláštní právní řády s vlastním obdobným rozdělením vnitřním (srv. str. 567 *a*) jako **p**. státní.

III. Literatura (novější): Adickes, Zur Lehre v. d. Rechtsquellen (1872); Ahrens, Natur. od. Philosophie d. Rechts u. d. Staates (6. vyd. 1870, 2 sv.); Arndts, Juristische Encyklopädie u. Methodologie (1901); Arnold, Cultur- u. Rechtsleben (1865); Bergbohm, Jurisprudenz und Rechtsphilosophie (1892); Bierling, Juristische Principienlehre (1894—98, 2 sv.); Binding, Die Normen u. ihre Uebertretung (I. 2. vyd. 1890, II. 2. vyd. 1877); Birkmayer, Encyklopädie d. Rechtswissenschaft (1901); Bluntschli, Geschichte d. allg. Staatsrechtes (3. vyd. 1881); Cathrein, Recht, Naturrecht u. posit. Recht (1901); Dahn, Die Vernunft i. Recht (1889); Gareis, Encyklopädie u. Methodologie d. Rechtswissenschaft (2. vyd. 1900); Geyer, Geschichte u. System d. Rechtsphilosophie (1863); Gierke, Althusius u. d. Entwicklung d. natur. Staatstheorien (1880); Gumplowicz, Die sociolog. Staatsidee (2. vyd. 1902); Haring, Der Rechts-

u. Gesetzsbegriff i. d. kath. Ethik u. modern. Jurisprudenz (1899); Hildebrand, Recht u. Sitte auf den verschiedenen wirtschaftl. Kulturstufen (1896); Holtzendorff, Encyklopädie d. Rechtswissenschaft (6. vyd. 1902); Jellinek, Die socialeth. Bedeutung v. Recht, Unrecht u. Strafe (1878); t., System d. öffentl. subj. Rechte (1892); Jhering, Geist d. röm. Rechtes (5. vyd. 1891); t., Zweck i. Recht (3. vyd. 1893); Kirchmann, Die Grundbegriffe d. Rechtes u. d. Moral (1882); Kohler, Das Recht als Kulturerscheinung (1895); Rechtsphilosophie und Universalrechtsgesch. (v. Holtzendorff, Encykl., 1902); Lasso, System d. Rechtsphilosophie (1871); Leist, Altarisches jus civile (1892); t., Altarisches jus gentium (1889); Meili, Institutionen d. vergl. Rechtswissenschaft (1898); Merkel, Juristische Encyklopädie (1900); Gesammelte Abhandlungen (1899, 2 sv.); Mohl, Encyklopädie d. Staatswissenschaft (2. vyd. 1872); Post, Grundriss d. ethnolog. Jurisprudenz (1895, 2 sv.); Schäffle, Bau u. Leben d. soc. Körpers (2. vyd. 1896); Schmoller, Ueber einige Grundfragen d. Rechts und d. Volkswirtschaft (1875); Schuppe, Grundzüge d. Ethik u. d. Rechtsphilosophie (1881); t., Begriff d. subj. Rechts (1887); Stahl, Philosophie d. Rechts (5. vyd. 1878); Stammler, Wirtschaft u. Recht (1896); Die Lehre v. richtigen Rechte (1902); L. Stein, Die sociale Frage i. Lichte d. Philosophie (1897); Stintzing-Landsberg, Geschichte der deutschen Rechtswissenschaft (1880sl.); Thilo, Die theologisierende Rechts- u. Staatslehre (1861); Thon, Rechtsnorm u. subj. Recht (1878); Trendelenburg, Naturrecht auf d. Grunde d. Ethik (2. vyd. 1868); Wundt, Ethik (1892). — Aquiléra, L'idée du droit en Allemagne (1893); Boistel, Cours de philosophie du droit (1899, 2 sv.); Brocher de la Flechère, Les révolutions du droit (1878, 2 sv.); Comte, La sociologie, res. p. Rigolage (1897); Courcelle-Seneuil, Préparation à l'étude du droit (1887); Diguil, L'État, le droit objectif et la loi positive (1901); Durkheim, Les règles de la méthode sociologique (2. vyd. 1901); t., De la division du travail (2. vyd. 1902); Fouillée, L'idée moderne du droit (1883); Gény, Méthode d'interprétation et sources en droit privé positif (1899); De Greef, Introduction à la sociologie (1886—89, 2 sv.); Picard, Le droit pur (1899); Roguin, La règle du droit (1889); Tanon, L'évolution du droit et la conscience sociale (1900); Tarde, Les transformations du droit (2. vyd. 1894); t., Les transformations du pouvoir (1899). — Amos, The science of law (6. vyd. 1885); Austin, Lectures on Jurisprudence (5. vyd. 1885); Bentham, Theory of legislation (8. vyd. 1894); Bryce, Studies in history and jurisprudence (1901, 2 sv.); Clark, Practical Jurisprudence (1883); Holland, Elements of Jurisprudence (8. vyd. 1896); Lee, Historical Jurisprudence (1900); Maine, Ancient law (14. vyd. 1891); Early history of institutions (1880); Early law and custom (1883); Markby, Elements of law (1896); Miller, Lectures on the philosophy

oflaw (1884); Morgan, Ancient society (1878); Pollock, Essays in Jurisprudence and Ethics (1882); Ross, Social control (1901); Spencer, The principles of sociology (vol. II., p. V., 3. vyd., 1893); Principles of Ethics (vol. II., p. IV., 1893); Willoughby, Social Justice (1900). — Anzilotti, La filosofia del diritto e la sociologia (1892); Bovio, Filosofia del diritto (1885); Carle, La vita del diritto nei suoi rapporti colla vita sociale (1880); Cimbali, La morale ed il diritto (1898); Dallari, Nuovi fondamenti della filosofia del diritto (1896); Fragapane, Il problema delle origini del diritto (1896); Groppali, I caratteri differenziali della moralità e del diritto (1901); Guelfi, Enciclopedia giuridica (1885); Lioy, Filosofia del diritto (1884); Miraglia, Filosofia del diritto (1885); Puglia, Saggi di filos. del diritto (1885); Rivalta, Diritto naturale e positivo (1898); Vaccaro, Le basi del diritto e dello stato (1893); Vanni, Il problema della filosofia del diritto (1890). — Kapustin, Istorija prava (1872); Karasevič, Enciklopedija prava (1872); Korkunov, Lekcii po obščej teoriji prava (1894); Muromcev, Opredelenije prava (1879); t., Očerki obščej teoriji graždanskago prava (1877); t., Obrazovanie prava (1886); Pachman, Sovremennaja napravlenija v naukę prava (1880); Solovjev, Pravo i npravstvennost' (1899); Sergejevič, Zadača i metoda gosudarstvennych nauk (1871). — Dilthey, Uvedení ve vědy duchové (1901, přel. z něm.); Giddings, Základy sociologie (1900, přel. z angl.); Jhering, Boj za p. (1897, přel. z něm.); Janet, Dějiny vědy politické (1896, přel. z franc.); Kidd, Sociální vývoj (1900, přel. z angl.); Masaryk, Otázka sociální; základy marxismu sociologické a filosofické (1898); Spencer, O studiu sociologie (1898, přel. z angl.); Spencer-Collins, Filosofie souborná (1901, přel. z angl.); Trakal, Hlavní směry novější právní a státní filosofie (1885); Vacek, Ku programu p-va přirozeného (»Osvěta«, 1900). *Tkl.*

P. autorské viz Duševní majetek.

P. církevní viz Kanonické právo.

P. cizinců viz Cizinci.

P. čestné viz Čestná práva.

P. dědické viz Dědické právo a Právo soukromé str. 580 a.

P. disposiční viz Disposiční právo.

P. domovní, **p.** každého člověka k tomu, aby od nikoho ve své domácnosti nebyl rušen. Kdo **p.** to porušuje a násilným způsobem vniká do cizí domácnosti, dopouští se trestného činu. (Srv. § 83 rak. trest. zák.) Pokud se výjimečně připouští porušení **p-va** domovního, o tom srv. čl. Domovní prohlídka.

P. domovské viz Domovské právo

P. horní viz Horní právo.

P. chudých viz Chudých právo.

P. immateriální (intelektuální) viz Právo str. 571 a) a Právo soukromé, str. 580 a.

P. individuální viz Právo soukromé, str. 580 a.

P. kanonické viz Kanonické právo.

P. koniřské, **p.** koňské, viz Koniřské právo.

P. lenní viz Lenní právo a srv. Čechy, str. 462, 463 a 472.

P. majetkové viz výše str. 571 a a 572 a.

P. manské v. Lenní právo a srv. Čechy, str. 462, 463 a 472.

P. manželské viz Manželství a Právo soukromé, str. 580 a.

P. městské viz Městské právo a srv. Čechy, str. 463 sl., Francie, str. 488, G-orod, str. 328 sl., Německo, str. 174.

P. mezinárodní (mezistátní, *jus gentium*, *droit des gens*, *droit international*, *law of nations*, *Völkerrecht*, *internationales Recht*) jest soubor právních poměrů (a příslušných pravidel) mezi vzdělanými samostatnými státy (viz str. 563 b a 567 a), jež navzájem za rovné se uznávají. Tež právní poměry států k světové církvi římsko-katolické, jakožto moci neodvislé na základě historického vývoje, jsou podle mínění církevního vůbec rázu mezinárodního, podle stanoviska států však toliko povahy obdobné, a to namnoze jen pokud jde o některé poměry k papežské stolici římské (**p.** vyslanecké). Jako všecko **p.**, předpokládá i **p.** mezinár. jisté uspořádání států, jež v novější době dáno jest mnohonásobnými a stále rostoucími vzájemnými styky vlád, orgánův i příslušníků státních. Organizace tohoto uspořádání jest ovšem dosud nedokonalá; různé plány na uspořádání obšáhle jednoty států, neb světového státu k zajištění věčného míru (Jiří z Poděbrad, Sully, St. Pierre, Bentham, Kant) jsou více méně utopiemi, novější pozoruhodné vědecké návrhy toho druhu (D. Field, Lorimer, Bluntschli, Kamarovskij, Fiore a j.) zatím spíše zbožnými přáními a ideály budoucnosti.

Rovněž **p.** mezinár. postrádajíc dosud tak vyvinuté organisované zášity (soudní) a organisace zákonodárné, jakž jeví se v novodobém **p-ve** vnitrostátním, a odkázáno jsouc většinou na prostředky svépomoci, odvety (bvt' i určité, pravidelné a společností státův obecně uznávané), na konec válečného násilí a na volné sjednání státův zučastněných, neodpovídá dosud požadavkům, kteréž s pojmem **p-va** ve státě platného spojovati jsme si uvykli. Poukazováním k těmto nedostatkům **p.** mezinár. často bylo jakožto **p.** popíráno zvláště se stanoviska politických teorií **p-va** jakožto moci, **p-va** silnějšího, moci nad **p-ve**m, zastávaných ve státech silných a rozpinavých (zvl. v Německu a v Anglii, Lassen, Trendelenburg, Zorn, Westlake a j.).

P. mezinár. vyvinulo se historicky jako **p.** křesťanských evropských státův (*droit public de l'Europe*); rozšířilo však platnost svou koncem XVIII. a počátkem XIX. stol. na státy americké, v XIX. stol. pak na Tu-recko (1856) a na některé státy asijské (Japan, Siam, Čína), stávajíc se takto postupem **p-ve**m světovým. Podobně jako v **p-ve** vůbec liší se i v **p-ve** mezinár. t. zv. přirozené **p.** od pozitivního (viz str. 569 a); nelze upříti, že právě theorie **p-va** přirozeného

(Grotius a násl.) měly na vývoj **p**-va mezinár. znamenitý vliv.

Prameny **p**-va mezinár. (viz str. 568 sl.) jsou obyčejje, praxe soudův a úřadů mezinárodních (soudův rozhodčích, kořistných, smíšených konsulárních na Východě, různých mezin. kommissí a stálých úřadů) a smlouvy (**p**. smluvní, konvencionální) mezi jednotlivými státy porůznu nebo hromadně (s j e d n á n í) na kongresech nebo konferencích společných ujednané k úpravě poměrů konkrétných (**p**. zvláštní, na př. smlouvy obchodní, námořní, smlouvy o vydávání zločincův a t. p.) neb všeobecných (**p**. obecné, na př. Pařížská deklarace námořní z r. 1856, Genevská konvence z r. 1864, Haagské konvence z r. 1899 a j.). Tento jest hlavní způsob novodobého vědomého utváření **p**-va mezinár, ježto zákonodárství ve formě vnitrostátní jest vyloučeno ve společnosti státův neodvislých, vyšší moci nepodrobených. Zákony jednotlivých státův, pokud jednostraně upravují poměry mezistátní (soukromé, trestní, processní **p**. cizincův v tuzemsku a státních občanův v cizině), nejsou vlastní **p**. mezinár. ani tehdy, je-li úprava tato shodná, nýbrž částí **p**-va toho či onoho státu, až často nazývány bývají mezinár. **p**-vem soukromým (trestním, processním) na rozdíl od t. zv. mezinár. **p**-va veřejného. Jest ovšem záhodno, by různosti jednotlivých zákonodárství v příčině těchto právních poměrů, zavádající podnět k obtížným rozporům (**p**. kollisní), byly pokud možno vyrovnávány a na konec jednotné způsobem mezinárodním (smlouvami) řádně a jednotně upraveny.

Pravotvorný (nepřímý) vliv v ě d y (viz str. 568 b) na utváření **p**-va mezinár. byl a jest dosud značnější než v jiných oborech **p**-va. Jakožto stálá organisace vědecká k střízlivé a důkladné přípravě řešení praktických otázek **p**-va mezinár. působí s úspěchem uznaným r. 1873 v Gentu založený Institut de droit international. Kromě toho slouží vývoji **p**-va toho (zejména v otázce rozhodčího soudnictví a j.) účinně t. zv. interparlamentární konference (od r. 1889), ze členů parlamentů různých státův složené a roční kongresy konající, a značné množství společností t. zv. přátel míru, sesilujících agitačními prostředky silné hnutí za mírem a pokojem ve stol. XIX.

K sebrání (uzakonnění, k o d i f i k a c i) **p**-va mezinár., o něž se někteří učenci soukromě pokusili (D. Field, Bluntschli, Fiore), dosud nedošlo, ac myšlenka aspoň částečné a postupné kodifikace, připravené obvyčejovým **p**-vem, praxí a vědou, nabývá pudy. Částečnou kodifikaci (**p**-va válečného a rozhodčího soudnictví) obsahují konvence Haagské z r. 1899 a pokud jde o **p**. smluvní, pečují o jejich sebrání a soustavně uveřejňování v novější době vlády samy (srv. officialní modré, žluté a j. knihy) a věda za podpory vlád (v Rakousku od r. 1855 Neumann a od r. 1877 Plasson, v Německu od r. 1791 G. F. Martens, pokrač. K. v. Martens, Saalfeld,

Ruhard, Samwer, Hopf, Stoerk, v Rusku od r. 1874 B. Martens, ve Francii de Clercq od r. 1743 a j.).

P mezinár. počíná se tvořití vlastně teprve koncem středověku ustavením velikých novodobých státův evropských a vlivem zámořské kolonisace (obyčejjové **p** námořní). Starověké římské světapanství neznalo vedle sebe jiných státův rovnoprávných a středověcí národové křesťanští ovládnáni byli obecně uznávanými autoritami Římského císařství německé říše a stolicí papežskou. K prvotnému vývoji **p**-va mezinár. v době nekonečných válek náboženských přispěla věda zejména znamenitým dílem H. Grotia o přirozeném, rozumem daném **p**-vě vyšším, veškeré národy a státy zavazujícím (*De jure belli ac pacis*, 1625), kteréž potom četnými přísteli učení o **p**-vě přirozeném (viz str. 569 a) bylo následováno (Pufendorf, Wolf, Vattel a j.). Vestfalský mir (1648) poprvé shromáždil všechny evropské státy k úpravě společných záležitostí na základě vzájemné neodvislosti podle zásad t. zv. e v r o p s k é r o v n o v á h y, kteráž pak zůstala v zápasech XVIII. stol. o velmocenské postavení jednotlivých státův předním politickým principem mezinárodních poměrův až do kongressu Vídeňského (míry: Utrechtský 1713, Nysstadtský 1721, Pařížský-Hubertsburský 1763, Versailleský 1783, deklarace námořní Kateřiny II. 1780 a první a druhá ozbrojená neutralita evropských námořních státův proti přemoci anglické). V té době státy evropské udržují již stálé diplomatické zástupce u dvorův sprátených a mezinár. **p**. posítním nabývá v praxi i ve vědě (Zouchaeus, Rachel, Bynkershoek, Moser, G. F. v. Martens) širší i pevnější pudy.

Po bouřích a výbojích revoluce francouzské a po Napoleonově pokusu o světapanství bylo nutno zřícenou rovnováhu evropskou nahraditi úpravou novou, což stalo se prvním mírem Pařížským (1814) a svolaným potom kongressem Vídeňským (1815). Kromě teritoriálních změn byly tu sjednány právní zásady o pořadu osob diplomatických, o zákazu otrokářství a o svobodě plavby na řekách mezinárodních. K udržení míru a dané držby r. 1815 ujednaná t. zv. sv. alliance (Rakousko, Prusko a Rusko) rozšířila se přístupem Anglie a Francie v evropskou pentarchii velmocí, kteráž hovic t. zv. principu legitimacy proti svobodomyšlnému ruchu v 1. pol. XIX. stol. osobovala si rozhodování všech sporův mez státních, po případě zakročněním (intervencí) v záležitosti vnitřní (konference Vídeňská 1820 a Karlovarská 1829, kongresy Opavský 1820, Lublaňský 1821, Veronský 1822). Politická soustava tato vzala za své konečné únorovou revolucí francouzskou r. 1848 a soudobým hnutím v Prusku a Rakousku. Základem dalšího vývoje stal se důležitý třetí Pařížský mir (1856), kterýmž přijato bylo Turecko do »evropského koncertu«, stanovena svoboda plavby po Dunaji pod mezinárodní kontrolou evropskou a sjednána dosud platná deklarace o námoř-

ním p-vě válečném (16. dub. 1856). K pádu soustavy sv. aliance přispělo nemalé státoporné působení myšlenky národní (podporované zvláště Napoleonem III.), v němž spatřovali lze příčiny řeckého povstání (1821), odloučení Belgie od Hollandska (1831 traktátem Londýnským), sjednocení Itálie na troskách Papežského státu (1870) a po válkách Pruska s Rakouskem (1866) a s Francií (1870) jednoty států a státek Německa. Na základě Pařížského míru (1856) ujal se po válce rusko-turecké r. 1877—78 Berlínský kongress (1878) nového upravení otázky východní (balkánské).

Positivní p. mezinár., zejména smluvní, učinilo v 2. pol. XIX. stol. značné pokroky. Generální aktou Berlínské konference Konžské (1885) a Brusselské konference protiotrokařské (1890) rozšířeny byly zásady Vídeňského kongressu o svobodě říční plavby a otrokařství na Afriku. Četnými zvláštními smlouvami zobecněla značně praxe mezinárodních soudů rozhodčích hlavně v otázkách právních (od r. 1800—99 celkem 195 případů). Genevská konvence (1864), k níž náležejí dnes všechny evropské a vzdělané státy mimoevropské, stanovila zásadně neutralnost (nedotknutelnost) polních nemocnic i jejich personálu pod ochranou červeného kříže, a Petrohradská deklarace (1868) zakázala užívání tršakvého střeliva (pod 400 g váhy). Úspěchy tyto zavdaly ruské vládě podnět k sezvání konference Brusselské (1874) k souborné úpravě obyčejového práva válečného se stanoviska křesťanské lidskosti, jejíž dílo však následkem rozhodného odmítnutí z Anglie a nepokojů na Balkáně nedošlo souhlasu mocností. Co však tehdy se nezdařilo, došlo uskutečnění svého na konferenci Haagské, obesané (26 států) r. 1899 k vyzvání cara Mikuláše II., jejíž sjednání značí v mnohém ohledu pozitivní pokrok p-va mezinár. K praktickému řešení otázky odzbrojení sice tu nedošlo; za to sneseny a všemi státy přijaty byly tři důležité konvence: o smírné úpravě mezinárodních sporů (dobré služby, prostředkování, vyšetřující komise mezinárodní, stálý soud rozhodčí v Haagu a reglement pro jeho řízení), o p-vě a obyčejných války pozemní a o užití zásad konvence Genevské k ochraně raněných (1864) ve válce námořní. Kromě těch rozšířena byla deklarace Petrohradská (1868) třemi dalšími zákazy nelidského střeliva. Revise konvence Genevské, úprava práv a povinností neutrálních států ve válce, úprava námořního p-va válečného odkázány byly ke konferenci příští.

Přecetné smlouvy jednotlivých států i celých skupin (t. zv. mezinár. jednot správních, *unions*) ujednány byly k usnadnění světového obchodu a k ochraně vlastní výroby (obchodní a celní smlouvy), k úpravě mezinárodní dopravy po železnicích, na řekách a průplavech, dopravy poštovní (všeobecná jednota poštovní 1874, světová 1878), telegrafní (všeobecná jednota 1865, konvence k ochraně podmořských kabelů 1884), k ochraně prů-

myslového majetku (jednota 1883), k zachování jednotnosti měr a vah (metrická konvence 1875), ke shodné úpravě měny peněžní (latinská jednota 1865, skandinávská 1873), k vzájemnému používání řek a průplavů států pobřežními, v příčině námořní plavby na mezinárodních průplavech a řekách společných, k ochraně literárního a uměleckého vlastnictví (Bernská konvence 1886), k odvrácení nebezpečí cholery (1894), moru (1897), révokazu (1878 a 1881), k ochraně rybolovu, zvířat a ptactva, k zamezení obchodu s děvčaty, k podpoře chudinské a t. p. Rovněž množí se smlouvy týkající se jednotné úpravy t. zv. soukromého p-va mezinárodního a řízení nesporného (Haagské konvence 1896, ve věcech manželství, poručení, dědického p-va, konkursu a různých jednání processních) a vzájemné pomoci ve věcech trestních (smlouvy o vydávání zločinců najmě nepolitických).

Takto utváří se stále hustší a složitější pletivo pozitivních právních poměrů mezinárodních přesněji určených a určitou organizovanou ochranou opatřených. Mocenské poměry evropské ovládá od r. 1879 alianční trojspolek velmocí středoevropských (Rakousko-Uherska, Německa a Itálie, této od r. 1882), proti východu (Rusku) a západu (Francii) založený a od té doby obnovovaný (1887, 1892, 1896, 1902). Nebezpečí porušení rovnováhy a míru, jež ukládalo státům všem povinností stoupajícího zbrojení, zajištěno bylo značně utvořením dvojspolku rusko-francouzského (1887). Ke sblížení obou skupin a ke zmírnění protiv v zájmu míru přispělo kromě zmohutnění moci anglické asi nemalé vystoupení severoamerických Spojených Obcí na jevišti světové politiky (válkou se Španělskem, obesaním konference Haagské, intervencí v Číně a j.), kteréž nutí k rozšíření rovnováhy evropské na soustavu evropskoamerickou. Zdá se takto, jakoby vývoj společnosti mezinárodní směřoval v dohledné budoucnosti k útvarům několika menších skupin států sdružených na základě společných jim interestů plemenných, politických a hospodářských a k tužší organizaci mezinárodní zatím uvnitř těchto skupin jednotlivých.

V poslední době nastalo dělení ohromných území mimoevropských k zajištění co největších koloniálních oblastí, tržišť, odbytišť a výrobišť pro národní obchod, průmysl a kapitál v zájmu národní velikosti. Nacionalismus XIX. stol. vstupuje ve stupňované formě rozpinavého imperialismu u vedoucích velmocí (Anglie, Ruska, Německa, Spojených Obcí severoamer. a Francie) do století XX.

P. mezinár. po způsobě H. Grotia dlouho děleno bylo v p. míru a války. Lepší pozitivní seznání jeho ústrojí vnitřního a správnější výklad právních poměrů mezistátních vede k různění v p. materiální (poměry chráněné a obsah, základní p-va států, p-va věčného rázu a závazky mezinárodní) a p. formální

(organizace zástity mezinárodní v případech porušení **p**-va vůbec, **p**. válečné a **p**. neutrální). Při tom ovšem platí též pro **p**. mezinár. rozlišení **p**-va na objektivní a subjektivní i jiná obecná dělíla **p**-va (viz str. 567 sl.), ac při značné složitosti **p**-va tohoto soustavne usporádání látky jest dosud namnoze sporné, obtížné a neustálené.

Literatura. Bluntschli, Das Völkerrecht d. civilisirten Staaten als Rechtsbuch dargestellt (3. vyd. 1878); Bulmenrincq, Das Völkerrecht od. d. internationale Recht (1884, Marquardsens Handb. d. öfl. R.); Gareis, Institutionen d. Völkerrechts (2. vyd. 1901); Heffter, Das europ. Völkerrecht der Gegenwart (8. vyd. 1888); Heilborn, Das System d. Völkerrechts (1896); v. Holtzendorff, Handbuch des Völkerrechts (1885—89, 4 sv.); v. Liszt, Das Völkerrecht (2. vyd. 1902); Rivier, Lehrbuch d. Völkerrechts (2. vyd. 1899); Ullmann, Völkerrecht (1898); Bonfils, Manuel de droit public international (3. vyd. 1901); Despagnet, Cours de droit intern. public (2. vyd. 1899); Pradier-Fodéré, Traité de droit intern. public européen et américain (1885—97, 7 sv.); Calvo, Le droit intern. théorique et pratique (4. vyd. 1887—96, 6 sv.). Časopisy: »Revue de droit intern. et de législation comparée« od r. 1869, red. Rolin; »Revue générale de droit intern. public« od r. 1894, red. Pillet-Fauchille. — Hall, A treatise on international law (4. vyd. 1895); Lawrence, Handbook of public intern. law (5. vyd. 1901); Lorimer, Institutes of the Law of Nations (1883—84, 2 sv.); Phillimore, Commentaries upon intern. law (3. vyd. 1879 sl., 4 sv.); Twiss, Le droit des gens ou des nations (franc. vyd. 1887—89, 2 sv.); Wheaton, Elements of intern. Law (3. vyd. 1889); Carnazza-Amari, Traité de droit intern. public (1875, přel. z ital.); Fiore, Trattato di diritto intern. pubblico (3. vyd. 1887—91, 3 sv.); Pierantoni, Trattato di diritto intern. (1881); Kazanskij, Vvedenje v kurs mezinárodnogo prava (1901); Daněvskij, Posobije k izučeniju istoriji i sistemu mezinárodnogo prava (1892, 2 sv.); Martens, Sovremennoje mezinárodnogo pravo civilizovannych narodov (4. vyd. 1900, 2 sv.; německý překl. Bergbohm 1883 až 1886). — Zucker, Počátkové **p**-va mezinárodního (s. a.); Trakal, O mezinárodním **p**-vu naší doby (»Osvěta«, 1887); t., Alliance rakousko-německo-italská (t., 1888); t., Význam Haagské konference míru ve vývoji novodobého **p**-va mezinár. (»Sborník věd pr. a států.« II. r., 1902).

P. nakladatelské viz Nakladatelské právo.

P. námořní (*jus maritimum*) jakožto **p**. speciální jest soujem zvláštních norem, jimiž upraveny jsou poměry týkající se plavby námořní. Normy takové upravují buď poměr států mezi sebou: n. a. m. **p**. mezinárodní, nebo poměr států k osobám at' trvale at' přechodně mu poddaným: n. a. m. **p**. veřejné, anebo poměry mezi soukromými osobami: n. a. m. **p**. soukromé. Některé zvláštní normy

p. námořního, původu zejména řeckého, vykazuje již **p**. římské; mocného rozvoje doznalo **p**. n. a. m. za středověku za rozkvětu námořního obchodu zejména států při moři Středozemním. Nejdůležitější sbírkou norem **p**-va námořního jest tu ze XIV. stol. pocházející katalonský *libro del consolat del mar*, sbírka to zásad obyčejového **p**-va již od stol. XII. v Barceloně zachovávaných, kterážto zvláště ve své italské redakci (*consolato del mare*) ovládla celkem středověké evropské **p**. nám. Z doby pozdější vyniká zvláště francouzská *ordonnance de la marine* vlivem Colbertovým r. 1681 vydaná, jejíž soukromoprávní ustanovení valnou měrou přešla do 2. knihy *Code de commerce* z r. 1807 věnované **p**-vu námořnímu. Zákoník tento stal se pak do jisté míry vzorem pro úpravu soukromého **p**-va námořního i v ostatních zemích. V Německu upraveno jest nám. **p**. v 5. knize všeob. zákona obchodního z r. 1862, kterážto však v Rakousku nebyla zavedena; nový německý zákon obchodní z r. 1897 zůstavil zmíněné předpisy nedotknuty. V říši naší nám. **p**. pohřešuje stále ještě jednotné kodifikace. R. 1774 vydán sice *Editto politico di navigazione austriaca*, předpis to všeobecný na svou dobu znamenitý, potřebám však pozdějších dob již nevyhovující. Pokud tento ustanovení nemá (tomu jest tak zvláště v oboru soukromého **p**-va námořního), jest pramenem právním v území terstském v době francouzské okkupace zaveden a posud v platnosti zůstává **p**. francouzské (výše uvedená *ordonnance*), v Dalmatsku pak výslovně v platnosti zachovaná 2. kniha franc. »Code de commerce« resp. italského jeho zpracování pro lombardské provincie vydaného: »Codice di commercio«, jejížto ustanovení ostatně i mimo Dalmacii jako právo obyčejové se zachovávají. Soukromé **p**. nám. jeví se ostatně jakožto zvláštní obor **p**-va obchodního (srv. čl. 271. č. 4. obch. zák.).

Základní zásadou v mezinárodním **p**-vu námořním jest, že širé moře pokládá se za svobodné (*mare liberum*); omezení volné komunikace nesmí směřovati k uznání jakéhos nadprávi jednotlivého státu, nýbrž podávati se může jen ze všeobecných potřeb, zejména bezpečnostních, a v základě státních smluv. Výjimku čini v tom směru moře uzavřené (*mare clausum*), zátoky mořské, jakož i pobřežní mořský pruh (*ligne de respect*) podléhající faktickému ovládní toho kterého státu. Omezení, jež pro volnou plavbu se podávají z t. zv. embarga a blokády, určena jsou jak co do podmínek, tak i dosahu svého obecným **p**-vem mezinárodním. (Srv. Zucker, Počátkové práva mezinárodního.)

V oboru veřejného **p**-va námořního důležité jsou zejména četné předpisy správní. V organizaci správy námořské jest u nás nejvyšší instancí ministerstvo obchodu, 2. instancí c. k. námořní úřad v Terstu, jemuž jakožto 1. instance podléhají úřady přístavní, jakož i ředitelstva námořních lazaretův. Obchodní námořní lodi rakouské, t. j. takové,

jež alespoň do dvou třetin náležející rakouským občanům státním anebo tuzemským společností akciovým, musí podle zák. ze 7. kv. 1879 zapsány býti ve zvláštní veřejné rejstříky; rozeznává se při tom trojí třída lodí: 1. pro malou plavbu pobřežní (*piccolo cabotaggio*: v moři Jaderském), 2. pro velkou plavbu pobřežní (*grande cabotaggio*: v moři Středozemním, Černém, Azovském a Rudém) a 3. pro dalekou plavbu (*navigazione a lungo corso*: bez omezení). Rejstřík lodí 1. kategorie vede se u přístavního úřadu, v jehož obvodu má loď svůj domovský přístav, odkud totiž plavbu vykonává, rejstřík 2. a 3. kategorie u námořního úřadu. Do rejstříků těchto zapisovatelé jest údaje v § 12. cit. zák. uvedené, aniž mají však zápisy ty rázu konstitutivního. Ve třídě veliké pobřežní a daleké plavby jest jméno lodí výhradním; změna jeho podléhá schválení námořního úřadu a dlužno jí rovněž vyznačiti v rejstříku. K účelu zápisu lodí v rejstřík dlužno vykázati se listem o zřízení lodí t. zv. »listem dokonalosti« (*Beilbrief certificato di costruzione*, jimž osvědčuje se stavba lodí v tuzemsku resp. její totožnost), po případě t. zv. prozatímným pasem (*Interimspass, passavanti*), totiž potvrzením konsulárního úřadu o nabytí lodí v cizině. Úřad zápis provedší vydává t. zv. list rejstříkový (*Registerbrief*), jenž jest průkazem o rakouské národnosti lodí a o p-vě konati plavbu v těch kterých mezích. Rakouské vlajky obchodní (v příčině kterých jsou rovněž přesné normy vydány) smějí lodí obchodní užívatí teprve, když obdržely list rejstříkový. Každá loď má dále opatřena býti t. zv. hlavním seznamelem všech lodních zřizenců (*Musterrolle, ruolo d' equipaggio*); tito jsou jednak velitel lodí (kapitán, plavec, *Schiffer*, jenž má býti rakouským příslušníkem), jednak lodní mužstvo (*Schiffsmansschaft*), jez plavec jako plnomocník loďaře najímá (*Anmuster ng, Anheuerung, Heuervertrag*); při daleké plavbě má býti na lodí též ještě rakouský kormidelník (*Steuer-mann, tenente*). Z dalších listin uvéstí jest list měrný (*Messbrie certificato di stazzatura*), totiž úřední potvrzení o nosnosti, resp. jejím cejchování, a lodní manifest, totiž seznam dopravovaného zboží k účelu celní kontroly.

Podrobné předpisy správní vydány dále o kvalifikaci lodního mužstva, o službě přístavní, předpisy bezpečnosti (námořní policie), o pomorských jízdních drahách, o majících a světelných signálech, o zdravotnictví při plavbě a v přístavech, o formalitách námořního styku (n. ceremonielu), jakož i o poplatcích lodím při plavbě uložených.

V soukromém p-vě námořním jest zvláště důležitým pojem loďaře č. rejděře (*Rheder, propriétaire*); jest to ten, kdo vlastním jménem po živnostensku provozuje mořskou plavbu, při čemž podle rakouského p-va se předpokládá, že tak činí vlastními loďmi, i dlužno jej lišiti tudíž od vypravitele (*Ausruster, armateur*), jenž provozuje plavbu loďmi cizími. O publicitu právních poměrů

loďaře, resp., je-li jich více, celého loďarstva (rejděřstva) postaráno jest svrchu zmíněnou institucí lodního rejstříku. Zvláštnosti platí v příčině ručení loďařova ze závazků týkajících se lodí, resp. plavby; t. zv. věřitělným lodním ručí totiž loďař lodí a dovozným (*fortune de mer*) buď výhradně (tak že jeho *fortune de terr* neručí) anebo alespoň v popředí. Kontrahenty dopravní smlouvy nám. jsou rejděř, loďař (dopravce, *Verfrachter*), zastoupený plavcem (kapitánem), a odesílatel (nákladník, nákladce, *Befrachter*); osoba, již náklad má býti odevzdán, jest příjemce (destinátář). Smlouva vyžaduje formy písemné; oboustranná listina o smlouvě zřízená zove se *charte-partie* (též *certe-p.*). Dopravce vydává t. zv. *connossement*, totiž cenný papír, jimž zavazuje se vydati přijatý náklad osobě z papíru legitimované; zní-li *connossement* na řad, jest indossovatelným (čl. 302 obch. z.). Loďař ručí za zavinění všech lodních zřizenců. Úvěrním jednáním p-va námořnímu vlastním jest t. zv. námořní zápujčka (*Bodmerei*), podstatou blízká římskému *foenus nauticum*, již kontrahuje plavec (v zastoupení rejděře a účastníků nákladu) s úmluvou, že věřitel může zapůjčený obnos zpět požadovati teprve po skončení cesty, začej jsou mo loď, dovozně a náklad zástavou. O zápujčce vydává se dlužní úpis, jenž jest cenným papírem, zní-li na řad, indossovatelným (námořní směnka, *Bodmereibrief*). — Vzhledem k nebezpečnostvím námořním jest zvláště důležitou námořní smlouva pojišťovací; zřizuje se o ni listina, námořní pojistka, jež jest rovněž cenným papírem, zní-li na řad, indossovatelným (čl. 302 obch. z.). Předmětem pojištění jest každý majetkový zájem k tomu se nesoucí, by loď a náklad bez pohromy přetrvaly dopravu. Pojištění to jde buď na vlastní účet toho, kdo pojištění bere (pojistník), anebo na účet cizí. Částka pojistná určena jest maximálně i může plně požadována býti obyčejně jen při ztrátě totální, výjimkou však též za určitých podmínek, kde totální ztráta jen se finguje, tak zejména je-li loď nezvěstná, stížena-li embargem, zadržena-li piráty; v případech takovýchto, kdež mluví se pak o ztrátě fiktivní či konstruktivní, může však pojištěnec náhrady požadovati jen za podmínky, že odstoupí pojistiteli p-va jemu v příčině pojištěných předmětů příslušející (t. zv. *abandon*). — Zvláště upraveny jsou v p-vě námořním případy t. zv. *avarie* (*Haverei*), čímž označuje se námořní škoda stihající účastníky nákladního poměru. Liší se v tom trojí případ: *avarie velická* (*grosse H., avarie grosse, commune, general average*), kamž spadají veškeré škody, jež způsobují se lodí nebo nákladu neb oběmu se strany plavce nebo k jeho příkazu k účelu záchrany ze společného nebezpečnosti, jakož i výdaje k účelu tomu učiněné. Podle zásady, vyslovené podstatně již v římské *lex Rhodia* de jactu, veliká *avarie* repartuje se na všechny účastníky podle poměru majetkové hodnoty zachráněných statkův. Plavec

(kapitán) má povinnost v nejbližším přístavě dáti zjistiti nastalou škodu t. zv. námořním protestem (*Seeverklärung, prova di fortuna*), ježž-předsevzav výslech osob zúčastněných v základě dat v deníku loďním (*Schiffsjournal*) vyznačených-zřizuje příslušný soud (srv. § 52 jurisd. normy). V příčině rozvrhu škody na účastníky prováděných zvláštními znalci t. zv. dispacheury srv. článek *Dispache.-Avarií malou (menue avarie; petty average)* zovou se výdaje vzniklé námořními nehodami nikoli mimořádnými, ježž nese jakožto náklady dopravy vůbec dopravce; avarií pak zvláštní čili prostou (*a. simple, particuliere; particular average*) jinaká nahodilá poškození lodi či nákladu, ježž nese ten, v jehož majetku se uskutečnil. — Soudní příslušnost pro vyřizování sporů ze soukromoprávních poměrů námořních upravena jest jurisdikční normou z 1. srp. 1895 (srv. zejrn. §§ 49, 51, 52, 98, 99, a Ott, Soustavný úvod ve studium nového řízení soudního, I., zejrn. str. 102 sl.). *Hmn.*

P. nápadnické v. Nápadnické právo.

P. německé viz Německo, str. 172 sl.

P. občanské viz níže Právo soukromé, str. 579 a.

P. obecné viz Obecné právo

P. obchodní viz Obchodní právo.

P. obligační viz Obligační právo a srv. výše str. 571 a a Právo soukromé, str. 580 b.

P. obyčejové viz Obyčejové právo a srv. výše str. 568.

P. osobní viz výše str. 571 a a Právo soukromé, str. 579 b.

P. patentní viz Patentní právo

P. patronátní viz Patronátní právo.

P. pobřežní viz Pobřežní právo.

P. podací viz Patronátní právo

P. popravy (*jus gladii*), vykonávání práva trestního a rozhodování nad životem a smrtí poddaných; viz Čechy, str. 536 a.

P. pozitivní viz výše str. 569.

P. postranní. Kde pojaty byly do obvodu městského osazené nemovitosti některého statku patrimoniálního zcela neb z části, jako se to stalo zejména v Praze, nebyla tím zcela zrušena jurisdikce jejich vlastníkův, ať již světských neb duchovních, nýbrž udržela se s různými změnami jako **p**-va postranní až do r. 1848. Majíce immunitu za základ, nesou někdy na sobě stopy historického vývoje svého, někde jsou konstruovány zcela originálně podle obsahu smlouvy obyčejně emfiteutické. Jurisdikce tyto obsahují soudnictví nesporné v plném rozsahu, sporné však v objemu velmi různém, trestní pak postupem doby víc a více mizí; příslušné jsou pro osoby usedlé, buď poddané neb na základě smlouvy. V Praze na základě smlouvy nájemné nebo podobných vzniklo ke konci XV. stol. **p**. **Strahovské** na vinicích pod klášterem a na přílehlé části Petřína a Pohorlece. Zde jmenovitě utvořeny byly opatrem Konrádem parcely 40 loket dlouhé a 30 l. široké; časem však obec hradčanská za doby poklesnutí kláštera

potáhla je do své pravomoci, ale Rudolf II. kázal, aby vráceny byly klášterem jurisdikci. Opat Lohelius vydal dne 25. čce 1603 v té příčině instrukci rýchtáři. Časté byly tu též spory s úřadem viničním. Týž původ má **p**. s v. Anežky z polovice XVI. stol. (viz Praha, str. 437 b) a j. Poddanství dávné základem bylo **p**-va kapitoly sv. — vítské při osadě sv. Jana v Oboře (viz Praha, str. 426 b) a (probošství) na Újezdě, kláštera johanitův u Matky boží konec mostu podle darování Vladislava II., pro které vydal velkopřevor Popel z Lobkovic r. 1610 instrukci, schválenou později Josefem I. dne 25. dub. 1710; kláštera sv. Jiří na hradě a j. Časem byla tato **p**-va, která i městské **p**. někdy propůjčovala a jejichž rýchtář i (u sv. Anežky) primátorem se zval, omezoována úsilím magistrátův a cechů. Dvorním reskriptem dne 21. dub. 1649 odňata **p**-vům na půdě staroměstské působnost in publicis, politicis et criminalibus, což vysloveno i pro Nové město 3. květ. t. r. a Malou stranu dne 30. pros. 1652. R. 1747 zřízena comisse pro úplné zrušení postranních práv, leč výsledek publikovaný dv. dekretem dne 23. srpí 1769 na věci málo změnil. To opakovalo se při comissi zřízené 23. pros. 1773. Za to omezil je Josef II. 27. ún. 1784 č. 250 na causae reales a jurisdikci nespornou, jak trvala **p**-va tato pak až do r. 1848. Rozeznávají jest od práv postranních soudy zvláštní (*fora specialia*). Srv. Rössler, Darstellung der burgerl. Gerichtstellen und der sog. Nebenrechte Prags (aus dem 8. Hefte der »Themis« abgedruckt, Praha, 1844) a Almanach obecní (roč VI. a VII.). *JTe.*

P. povolné (disposiční) viz Disposiční právo.

P. praesentační v. Patronátní právo.

P. pravidelné a nepravidelné v. výše str. 570 b.

P. předkupní viz Praemptio.

P. příkazné viz výše str. 571 b.

P. přírostu viz Accrescendijus.

P. přirozené viz výše str. 569.

P. propinační viz Propinační právo.

P. prvotné (disposiční) viz Disposiční právo.

P. retenční viz Retenční právo.

P. retraktní viz Retraktní právo.

P. rodinné v. Právo soukromé, str. 579 b.

P. rozumové viz výše str. 569.

P. služebnosti viz Právo soukromé, str. 580 a.

P. směnečné viz Směnečné právo.

P. soukromé. (Srv. výše str. 571 a sl.)

Osobou, jížto **p**-va přísluší, čili subjektem práv jest v první řadě člověk. Týž žije v poměrech rodinných samou přírodou daných a v poměrech majetkových. Souhrn oprávnění rodinných a majetkových, jež jednotlivci takto přísluší, jest jeho **p**-vem soukromým. Avšak držitelem práv majetkových mimo člověka mohou býti také osoby právnické, nadace i osoby hromadné, z nichž na nejprřednějším místě sluší jmenovati stát. Člověk pak může státi v poměrech a vzta-

zích majetkových netoliko k lidem, ale též k ostatním jmenovaným osobám právníckým, zejména ke státu. Můžeme tedy říci, že **p.** soukromé jest souhrn práv rodinných člověka a práv majetkových jednotlivých lidí i právnických osob, zejm. státu-mezi sebou-totíž mezi lidmi navzájem a mezi lidmi a osobami právníckými, zejména státem, při čemž jde vždy o zájem jednotlivce samého, ať už jest osobou fyzickou nebo právníkou, kdežto **p.** veřejné upravuje právní poměry státu jako celku a jednotlivců, pokud jsou členy společnosti státní. Nebylo by správně, omeziti **p-va** soukromá toliko na obyvatele státu, poněvadž i osobám mimo stát bydlícím příslušetí mohou **p-va** soukromá a poněvadž stát sám jest držitelem rozsáhlých práv soukromých. Ostatně jest podání výměru čili definice **p-va** soukromého věc tak neshodná, že i vynikající právníci přesný výměr pokládají za nemožný; však nejlépe vystihneme obsah, vycházíme-li z toho hlediště, že člověk žije především v poměrech rodinných a pak v poměrech majetkových; upravení těchto poměrů jest pak úkolem řádu právního. Toto upravení soukromých práv osob fyzických i právnických děje se jistými pravidly pokud možno pevně ustanovenými. Pravidla ta stanoví se buď zvykem, vyznamenávajícím se zvláštními vlastnostmi, nebo výslovně prohlášenou vůlí toho, jenž jest oprávněn tlumočiti závaznou vůlí státu; tím jsou u nás zákonodárné sbory a panovník. Souhrn těchto pokud možná pevných pravidel, jimiž výše vylíčené poměry soukromoprávní se upravují, a to nejen mezi jednotlivci, ale též mezi osobami právníckými i státem, jest objektivním **p-ve**m soukromým čili všeobecným **p-ve**m neb zákonem občanským. Ovšem nsmíme pojmenováním »občanský« omezovati platnost **p-va** soukromého pouze na občany státní, poněvadž i jiné osoby, jako cizinci, i stát sám mohou býti subjekty práv soukromých. Arcit', že ve státě bude největší část' oprávněných osob náležeti ke státním občanům, avšak i jiným osobám, než státním občanům příslušeji **p-va** soukromá.

Jisté části neb jisté obory **p-va** občanského neb soukromého nabyly během doby zvláštní důležitosti, buď to že předmět jejich pro všechny život právní nabýval zvláštního významu, buď to že osoby v takových právních poměrech stojící, jakéž do toho oboru spadaly, trídily neb lišily se od ostatního velikého množství občanstva; tak na př. tomu bylo při obchodních a jejich obchodech, rovněž při penězoměncích a jejich obchodech; rovněž při hornických, námořních atd. Tím vysvětluje se, že pro tyto zvláštní poměry právní jistých tříd občanstva vyvinulo se zvláštní **p. soukromé**, jako jest **p. obchodní**, směnečné, horní, námořní atd. Všechna tato **p-va** jsou jenom zvláštními částmi všeobecného **p-va** soukromého, jimž dostalo se časem zvláštního vývoje a upravení, kdežto s počátku, jako na př. **p. obchodní** spravovala se jenom všeobecným **p-ve**m obč. jako ústrojná

část' jeho, platící všeobecně jako kterákoliv jiná část' tohoto **p-va**.

Vycházejíce z vylíčeného nahoře obsahu **p-va** soukromého doděláme se rozclánkování soustavy **p-va** soukromého. Podle vzoru **p-va** římského ve smysle starší nauky rakouský zák. občanský rozeznává především

a) **p-va** osobní, k nimž počítá

1. **p-va** z povahy osobnosti plynoucí. Způsobilst jedince držeti a vykonávati **p-va** soukromá jest **p-ve**m osobnosti. Otroctví jest úplná negace osobnosti; otrok, ač lidský tvor, nemůže býti osobností, jinak řečeno: nemůže míti práv soukromých. Poněvadž pak ve státech vzdělaných otroctví není možno, plyne z toho, že v zásadě každý člověk má možnost nabývati, užívati a držeti **p-va** soukromá, t. j. jest osobností čili subjektem práv. Tato zásada dochází změn nedostatečným věkem neb nedostatkem rozumu. Děti, nezletilci a osoby šilené jsou omezeny ve své způsobilosti ku právním jednáním a musí je chrániti a zastupovati zástupce přirozený neb zákonný: otec, poručník neb opatrovník. Podobné postavení mají ti, kdo právem prohlášení jsou za marnotratníky. Též osoby nepřítomné, nezvěstné, nemohoucí samy jednati, musí míti právního zástupce. Uplynula-li zákonem ustanovená doba jejich nezvěstnosti, mohou za náležitých, přesně stanovených podmínek prohlášeny býti za mrtvé. Osoby právnícké, hromadné neb nadace, samy jednati nemohouce, mohou tak činiti toliko svými zástupci, povolányi buď zákonem všeobecným neb zákonem pro ně zvlášť platným (stanovami). Státní občanství, t. j. příslušnost do svazku státního, poskytuje osobě jisté právní výhody naproti cizincům, pročež uvádí se též mezi **p-vy** osobními Tak tomu bývalo i s příslušností náboženskou, a to alespoň potud, že příslušníci jistého vyznání, na př. židé, vyloučení byli z užívání a držení jistých práv soukromých, na př. z **p-va** držení věcí nemovitých. Všechna tato omezení zrušena čl. 14. s^át. zák. z 21. pros. 1867 č. 142 z. ř. 2. Právo rodinné. Z postavení, jež zaujímá osoba v rodině, jako otec, matka neb dítě, plyne jistý počet práv a povinností, jako nárok na výživu, vychování, zaopatření, poslušnost atd. — jejichž souhrn nazývá se **p-ve**m rodinným.

Vidno, že tato t. zv. **p-va** osobní jsou jenom zvláštní způsobilosti neb vlastnosti osoby neb stav její, ale samy o sobě ještě nerozmnožují počet práv soukromých jisté osoby, nýbrž namnoze poskytují jí toliko možnost nabývati práv. Proto novější věda právníká upírá i existenci takových práv osobních a nejnovější a neobjemnější zákon občanský, totiž německý zákon občanský, tomu oddíl, v němž pojednává o způsobilosti k držení, užívání a nabývání práv a o způsobilosti ku právním jednáním, dává sice ještě nadpis »Osoby«, avšak o **p-ve**ch osobních již se nezmiňuje, čímž liší se od

zákonů starších, jako prusk. LR., Code civil i našeho rak. z. obč. S **p**-vem rodinným úzce souvisí

3. **p**. **m a n ž e l s k é**, a to proto, poněvadž poměry rodinné zakládají se manželstvím a dosažením účelu jeho, totiž zplozením potomstva. Proto **p**. manželské jeví se jako souhrn právních pravidel, jimiž se upravují náležitosti a podmínky uzavírání platného sňatku i překážky tomu na odpor se stavící, vzájemné poměry, **p**-va a povinnosti manželův a ukončení sňatku neb alespoň pouhého spoluzítí na př. smrtí, rozloučením neb rozvodem a právní toho následky.

b) **P**. **v ě c n ě** jeví se jako bezprostřední právní vláda nad věcí hmotnou. Hlavními druhy **p**-va věcného jsou:

1. **P**. **v l a s t n í c k ě**, t. j. podle pojmu úplná, neobmezená právní vláda nad věcí hmotnou.

2. **P**. **s l u ž e b n o s t i** jest moc právní užívati věci cizí, t. j. bráti z ní užitek, aneb oprávnění, podle něhož vlastník musí sobě ztrpěti jakési částečné omezení svého vlastnictví, na př. nesmí dům neb zeď v zájmu souseďova majetku zvýšiti; jeví se tedy služebnost jako částečná právní moc nad věcí hmotnou.

3. **P**. **z á s t a v n í** jest věcným právem k cizí věci, podle něhož věřitel jest oprávněn učiniti se zaplacená prodejem cizí věci. Předpokládá tedy vždy platnou pohledávku, ježto zajištění zástavou jest tedy jeho účelem. Souhrn oprávnění, kteráž věřiteli přísluší k realizování zástavy za účelem zaplacení pohledávky, jest obsahem **p**-va zástavního. Panující u nás theorie uznává za »věc« jen věc hmotnou, prostorně obmezenou, ač rak. z. obč. výslovně této vlastnosti nevyhledává, ano spíše v §§ 285 a 291 podává výměr věci takový, že v něm zahrnuty i věci nehmotné. Za to theorie výlučné hmotnosti věci došla výrazu v novém obč. zák. německém, jenž za »věc« prohlašuje jediné a výhradně věc hmotnou, čímž vůči vymoženostem techniky v příčině užívání elektriny, světla i tepla dostává se do velikých nesází. Zákonodárství románských národů po vzoru francouzského Code civil zakládá rozřídění práv, jež věcnými nazýváme, na pojmu pouhého »statku«, *bien*, jenž jest mnohem širší a do něhož možno snadno vřaditi i síly přírodní. Ku **p**-vům věcným čítá rak. zák. obč. také držbu (v. t.), ovšem neprávem, poněvadž jest jen faktickou mocí.

Rovněž neprávem mezi **p**-va věcná čítá se 4. **p**. **d ě d í c k ě**, neboť ono jest jenom soustava právních pravidel, jedajících o tom, jakému právnímu osudu podrobena jsou **p**-va majetková v případě úmrtí zůstavitelova. Do pozůstalosti pak mohou náležeti nejen věci hmotné, ale také buď zcela neb i výhradně jenom pohledávky.

5. **P**-**v a i n d i v i d u á l n í** neb **i m m a t e r i á l n í** možno nazvati oprávnění vzniklá v **p**-vě moderním, neznámá **p**-vu obecnému, jež spočívají v tom, že oprávněnému přísluší výhradně, statem chráněná moc k jistému jednání neb nakládání, tak že jiný z toho

p-va jest vyloučen. Takovými **p**-vy jsou **p**. **p r o p i n a c n í**, **p**. **a u t o r s k ě** (jakožto výhradně **p**. uveřejňování a násobení děl literních a uměleckých), **p**. **p a t e n t n í**, výhradně **p**. k určité firmě, **p**. k výhradnému užívání v zorku, známky atd. Ždá se, že nezbude než rozšířiti soustavu **p**-va soukromého příclánkováním zvláštní kategorie těchto práv immateriálních (viz Randa ve Sborníku věd práv I. 1), jež s věcnými **p**-vy mají sice společno, že osoba třetí zavázána jest jen záporně-totíž nesmí **p**. to porušovati-avšak jinak jsou od nich rozdílná v tom, že předmět jejich jest naprosto nehmotný, ba sluší spíše říci, neležá ani do skutečného světa vnějšího, kdežto na př. světlo, teplo neb elektrína vždy jsou částí toho světa vnějšího.

c) **P**. **o b l i g a c n í**. Obligace neb závazek jest právní poměr toho obsahu, že jedna osoba (věřitel) jest oprávněna žádati od určité druhé osoby (dlužníka) jisté plnění, konání neb zachování se v určitém případě. Toto plnění, konání neb zachování se spočívati může buď v pozitivním jednání neb také opominutí, čili zdržení se výkonu, ke kterému by dlužník jinak oprávněn byl, na př. smluvený závazek, neodbíratí zboží leč z jediného určitého závodu, neb nemítí určitého zboží vůbec na skladě ku prodeji, atd. Plnění dlužníkovu musí míti hospodářskou cenu tak, že závazek zahrnující pouze mravní povinnost, jako věrnost, lásku atd., do soukromého **p**-va obligačního nenáleží. Souhrn pravidel právních, jimiž spravuje se vznik, přeměna, plnění i zánik obligací, nazývá se **p**-vem obligačním. Obligace neb závazek zakládá se buď a) v souhlasné projevené vůli stran, t. j. ve smlouvě neb také ve vůli toliko jednostrané projevené čili ve smluvě (pollicitaci) zavázaného; b) v činech nedovolených, z nichž vzniká nárok na náhradu; c) v jistých skutečnostech neb stavech, jež mají za následek vznik závazku. Tak na př. bezdůvodné obohacení zakládá závazek ku vrácení, příbuzenstvo někdy závazek k poskytování výživy. Obligace čili závazkové zanikají hlavně zaplacením neb řádným splněním, novací neboli povstáním nového závazku na místě starého, narovnáním, vzdáním se oprávněného, srážkou vzájemných pohledávek (kompensací), odpadnutím oprávněného, absolutní nemožnosti plnění, promlčením. Jsou však ještě jiné podrobnější způsoby zániku obligace. *JHR.*

P. **s p r á v n í** viz Právo státní.

P. **s t á n n ě** viz Náhly soud.

P. **s t á t n í, s p r á v n í, ú s t a v n í**. Obor **p**-va veřejného (viz str. 571 a sl.) vyplněn jest, nehledíc ku **p**-vu trestnímu a k řízení soudnímu, kteréžto nauky se staly záhy předmětem zvláštních disciplín právnických, pravidly, upravujícími ústroj a působnost korporací veřejných. Vymezení těchto oproti korporacím soukromým (spolkům) jest ovšem dosti nesnadné a sporné; celkem možno však označiti jakožto panující názor, že za veřejné pokládáti jest ony svazky, které

jakožto takové nutně existují a při nichž také účastenství jednotlivců a plnění společných úkolů není dobrovolné, nýbrž nucené.

Starší teorie pokládala za jediný svazek druhu dotčeného stát, a tím se vysvětluje, že ztotožňováno bylo vůbec **p.** veřejné s **p-vem** státním, t. j. se souhrnem právních pravidel, upravujících ústroj a působení státu. Nyní však vůbec se uznává, že stát jest sice nejdůležitějším, ale nikoliv jediným svazkem nuceným, a řadí se důsledně do veřejného **p-va** též nauka o ostatních korporacích veřejných, zejména též **p.** obecní, dříve do soukromého **p-va** odkázané.

Pojednávajice o veřejných korporacích, můžeme rozíratí jednak jejich ústroj, abstrahující prozatím zcela od činnosti jejich, a nauku příslušnou nazýváme **p-vem** ústavním. Pak můžeme přikročiti k vylíčení působnosti těles dotčených a rozíratí pravidla, jimiž tato činnost jest ovládána; pro tuto nauku ode dávná se ustálil název **p. správní**. Takové rozlišování **p-va** veřejného na **p.** ústavní s jedné a na **p.** správní s druhé strany vyhovovalo by požadavkům logiky také potud, že by nám ono značilo statický, toto pak dynamický element **p-va** veřejného. Však záhy se objevilo, že takové, byť i theoreticky správné, vymezení obou disciplin nevyhovuje praktické potřebě. Není možno líčiti s prospěchem ústroj některého tělesa a nečiniti zároveň zmínky o úkolech a funkcích jednotlivých částí, z nichž se skládá. Mimo to listiny ústavní téměř bez výjimky přijaly mezi zákony základní též stezejná pravidla o moci výkonné a soudcovské, kteráž by podle řečeného náležela v **p.** správní a kteraz přec vůči svému zařazení nemohou v **p-vu** ústavním býti pominuta mlčením. Tím se vysvětluje, že ode dávná již přijímají se v **p.** ústavní vedle nauky o ústroji veřejných korporací též základní pravidla, ovládající činnost těchto sdružení, následkem čehož pro **p.** správní zbývá toliko nauka o podrobných pravidlech druhu řečeného. A poněvadž vymezení pravidel základních s jedné a pravidel podrobnějších s druhé strany jest velice relativně, leží na bileidni, že hranice mezi **p-vem** ústavním a **p-vem** správním nejsou nijak pevně ustáleny. Věc stává se mimo to spletiější ještě tím, že podnes mnozí přidržují se staršího názvosloví, užívajice pojmu »**p.** státní« jakožto protivy k **p-vu** správnímu, odkazující pak celou nauku o korporacích samosprávných do **p-va** správního. Na tomto stanovisku zdá se státi i nejnovější studijní řád pro právnické fakulty universit předlitavských, nabyvší platnosti dne 1. říj. 1894, jenž uvádí mezi povinnými předměty právnického studia jednak »všeobecné a rakouské **p.** státní«, jednak »vědu správní a rakouské **p.** správní«. Jak o ústavním (státním), tak i o správním **p-vě** možno totiž pojednati jednak se stanoviska povšechného, nehledíc zvláště k **p-vu**, platnému v určité státní

oblasti, a pak mluvíme o t. zv. všeobecném **p-vě** státním neb správním; pro toto obyklejší jest posud název »věda správní«. Možno však také o předmětech těchto pojednati na základě pozitivního **p-va**, platného v určitém státě, a v tom smysle mluvíme u nás o rakouském, pokud se týče o předlitavském **p-vě** státním neb správním. Jen toto jest skutečnou naukou právnickou, kdežto všeobecné **p.** státní a z části i věda správní repraesentují nám toliko trosky nyní již překonané soustavy t. zv. **p-va** přirozeného, jež jako takové dávno již vymizelo z učebné soustavy universitní, nemohouc jakožto výsledek učení racionalistického obstáti oproti názorům, změněným vlivem školy historické a novějších proudů společenských. Vybudování pevné soustavy **p-va** správního vadí ostatně kromě těkavosti hranic proti **p-vu** ústavnímu (státnímu) ještě jiná okolnost závažná. Mnohé části **p-va** správního staly se totiž (i nehledíc k **p-vu** trestnímu a k řízení soudnímu) předmětem nauk zvláštních, tak zejména úprava správy justiční, finanční a horní. Veliká rozsáhlost oboru donutí nás však k dalšímu drobení látky, a lze očekávat, že časem **p.** správní rozpadne se v nesčetné disciplíny speciální. Pžk.

P. stavební viz Stavební právo.

P. tiskové viz Tiskové právo.

P. trestní viz Obecně trestní právo a Trestní právo.

P. ústavní viz Výše Právo státní.

P. várečné viz Várečné právo.

P. věcné viz Právo soukromé, str. 580, a Právo, str. 571 a.

P. veřejné viz výše str. 571 a.

P. vlastnické viz Právo soukromé, str. 580 a a Vlastnické právo.

P. vodní viz Vodní právo.

P. výčepné viz Propinační právo.

P. zadržovací viz Retenční právo.

P. zachrany (p. pobřežní) v. Pobřežní právo.

P. zástavní v. Právo soukromé, str. 580 a.

P. závazkové viz Obligační právo a Právo str. 571 a.

Pravomoc viz Pravomocnost.

Pravomoc církevní (*potestas jurisdictionis*) jest ona moc v církvi, která se týká udržování pořádku, vlády církevní. Jeť církevní moc dvoji: jedna spočívá ve správě úkonů duchovních (moc svátostná, *potestas ordinis*), druhá v udržování řádu v církvi (**p. c.**, *potestas, jurisdictionis*). Tyto dvě funkce nejsou vždy sloučeny v osobě jedné a téže; je možno, že někomu náleží moc svátostná bez **p-i**, anebo opět **p.** bez příslušné moci svátostné. Proto každé z těchto dvou funkcí odpovídá zvláštní organismus hierarchický: hierarchia ordinis a h. jurisdictionis. Hierarchii svátostnou tvoří biskupové, kněží a sluhové církevní. Hier. jurisdikční pak zahrnuje pod vrchní vládou papežovou celou řadu cirk. úřadů, z nichž papežství a biskupství založena jsou v samé církvi, ostatní pak nejsou dogmatickou nutností, nýbrž vznikly teprve čá-

sem a podlehly změnám, jež vyžadovaly potřeby církve. Potestas ordinis jest výronem s v ě c e n í (*ordinatio*), jež činí vysvěcenou osobu na vždy způsobilou k vykonávání moci svátostně, tak že nikdo jí způsobilosti té nemůže zbaviti. Naproti tomu jurisdikce uděluje se nezávisle na svěcení zvláštním aktem, obyčejným úředním úkonem, a má jen ty účinky, kterému onen akt přiděluje. Proto také jurisdikce, jsouc podmíněna úkonem právním, může jiným úkonem právním opět býti odňata. Ačkoli **p-i c.** v širším slova smysle jest všeliká činnost, která se týká vnějšího i vnitřního života věřících, rozumí se **p-i** čili jurisdikci církevní v technickém slova smysle jen církevní vláda v oboru života v n ě j š í h o (*forum externum*), tedy činnost, jejímž bezprostředním a nejbližším cílem jest tvořiti a zabezpečovati společenstvu církevnímu veškeré vnější podmínky existence, moc vydávati a vykonávati zákony. Jest to *jurisdictio externa* naproti působnosti ryze duchovní (*jurisdictio interna*), jejímž oborem jest forum conscientiae čili forum internum. Vykonávání **p-i** v technickém slova smysle svěřeno jest círk. úřadům, jež tvoří hierarchii jurisdikce. Vládní moc spojená s určitým úřadem nazývá se **p-i řádnou**, *jurisdictio ordinaria*. Přenese-li ten, kdo vykonává **p.** po právu svým vlastním, výkon její na někoho jiného, který jí pak vykonává nikoli jménem vlastním, nýbrž jménem toho, kdo jež zmocnil, nazývá se **p-i přenesenou** čili **příkazanou**, *jurisdictio delegata seu mandata*. -Viz Rittner, Církevní právo katolické (český překlad v Praze I. 1887, II. 1889).

Pravomocnost čili **pravomoc** (*Gerichtsbarkheit, jurisdictio*) jest souhm práv, která přísluší státu ke konání spravedlnosti a udržování pořádku v občanských záležitostech právních, a dále i činnost, kterou stát v tomto oboru vyvíjí. Činnost tato zahrnuje v sobě rozsuzování soukromoprávních při, konání soudnictví nesporného a poskytování ochrany prostředky donucujícími, t. j. exekucí. V Rakousku **p.** státní upravena hlavně zákony z 1. srpna 1895 č. 110, 111, 112, 113 f. z. o příslušnosti soudní a o soudním řízení civil. a cis. patentem z 9 srpna 1854 č. 208 a pak ještě četnými jinými zákony a předpisy, zejména speciálními. **P.** státu vykonávají soudy, a to okresní obecné, okresní pro věci obchodní a námořské, sborové I. stolice, jimiž jsou krajské, zemské, obchodní, obchodní a námořské, pak vrchní zemské a nejvyšší soudní dvůr. Vedle nich pak speciální živnostenský soud a soud nejvyš. dvorního maršálka. Co do osob působnost soudů civilních vztahuje se na všechny osoby v obvodu zdejšího státu se zdržující, ať jsou či nejsou jeho příslušníky, a za určitých podmínek i na osoby mimo obvod státu se zdržující rovněž bez ohledu na to, zda jsou tuzemci či cizozemci. Vyňaty jsou pouze osoby exterritoriální, totiž velevlasci, legáté, nunciové a vyslanci, jejich rodiny a služebnictvo. Avšak i tyto osoby ve sporech o věcné neb

nájemní právo neb o držbu nemovitosti podléhají pravomoci příslušného soudu zdejšího. Pravomoc soudu nejv. dvor. maršálka vztahuje se pouze na členy císařského domu, na osoby, na které byla zvláštními předpisy rozšířena, a pak na osoby exterritoriální, pakli se jí podrobily. Co do předmětu, působnost soudu vztahuje se na všechny soukromoprávní poměry a nároky, pokud jejich vyřizování není zvláštními zákony nebo privilegii přikázáno jiným úřadům neb orgánům, zejména rozhodčím soudům. Srv. též čl. Jurisdikční norma. Hlr.

Pravonín, kar. ves v Čechách, hejtm. Ledeč, okr. Kralovice Dol., 107 d., 720 ob. č. (1890), starožitný kostel sv. Jana Křt. (ve XIV. st. far.), 2tr. šk., ps., synagoga a mlýn. Alod. statek (954,54 ha) se zámek, dvorem, pilou a myslivnou drží od r. 1899 Grimm z Dražďan. **P.** náležel původně klásteru louňovickému, ale po válkách husitských dostal se Trčkům z Lipy, vXVI. a XVII. stol. náležel Kekulům ze Stradonic, načež se vlastníci rychle střídali, konečně r. 1800 držel **P.** Kajetán Hrušovský z Hrušova, po roce Karel Perglar z Perglasu, od r. 1818 Jan Josef Pachta z Rajova, od r. 1836 baron de Fin, od r. 1843 Vojtěch Kulich a po něm jeho dědicové. Ve válce 30leté **P.** od Švédů vypálen a zpuštěn (1645), tak že zůstal na dlouhou dobu pustinou.

Pravopis (podle řec. *orthografia*) jest způsob, kterým se podle běžných pravidel zvyků písmem označují mluvená slova a hlásky. Ve smysle širším počítají se ku **p-u** všechna pravidla k tomu sloužící: pravidlo o psaní jednotlivých hlásek i slabik, o dělení slabik, slov i částí věty (též o interpunkci), o označování přízvuku i o jiných potřebách toho kterého písma; ve smysle užším se rozumějí **p-em** pravidla o psaní jednotlivých hlásek. **P.** rozličných jazyků, často i **p.** jazyka téhož v rozličných jeho dobách a sídlech, po případě i v rozličných třídách lidu jim mluvícího, bývá rozličný podle povahy písma i jazyka; i potřeby **p-u** bývají podle toho nestejné: na př. **p.** jazyka, v němž se tytéž hlásky psávají různými písmeny (na př. písmeny velikými i malými, v písmě německém *fv, f s*), potřebuje zvláštních pravidel o jejich užívání. I zásady, podle kterých se ustálil **p.** různých jazyků, bývají různé; jsou to zvl.: psaní **f o n e t i c k é**, v němž se hledí především k tomu, by znění hlásek vystihovalo se způsobem vždy týmž, psaní **e t y m o l o g i c k é**, jež hledí k tomu, aby z písma i proti požadavkům **p-u** fonetického bylo poznati, jak povstalo znění, o které jde, a psaní **h i s t o r i c k é**, které po případě i přes požadavky fonetické a etymologické zachovává psaní pouhým zvukem ustálené. **P.** rozličných jazyků nezřídka bývá kompromisem rozličných zásad pravopisných, neprováděje žádné z nich důsledně. Nejdůslednější bývá ještě **p.** založený na zásadě fonetické, jakého užívá na př. jazykozpyt pro reprodukci jazyků národů nekulturních, které nevyvinuly **p-u** svého, anebo ja-

kým je na př. pravopis sanskrtský a j. — P. český náleží v té příčině ku p-ům kompromisovým. Z veliké většiny je p-em fonetický m, vystihuje hlásky mluvené věrně (na př. *málo, ruka* atd.), nezřídka i na újmu požadavkův etymologických a historických (na př. *český, cti* m. etymologického *češský, čísti, míti, hráti* m. etymol. a histor. *jmíti, jhráti*); ale má velmi hojně i způsobu psaní etymologického, proti požadavkům fonetickým ustáleného (na př. *Srbsko, mnišský, pražský* m. fonetického *Srp ko, mnišý, prašský; jsem, jsou., jmení* m. fonet. *sem, sou, mění*); má i kusy povahy pouze historické, nemající základu ani ve znění ani v etymologii, nýbrž v pouhém zvyku (psaní velikých písmen ve jménech vlastních a j.; *větší* místo fonetického *večí* a místo etymologického *vecší*). Časem volba jistě zásady pravopisné zakládá se i na snaze, slova stejného znění rozlišiti aspoň písmem; tak píšeme etymologicko-historický. *jsem, jmění* na rozdíl od *sem, mění*. P. český byl i v rozličných dobách rozličný; srv. o tom Čechy, str. 277, 278, 280. Náš p. dnešní je založen hlavně na opravách Husových, bratrských a změnách ze stol. XIX. Ferd. J. J. navrhl změny nové (zavrhuje zvl. označování délky samohlásek a lišení *i* a *y* mimo za *d, t, n*) spisem »Zjednodušený pravopis« (Brno, 1898), které se neujaly. — Srv. J. Gebauer, Příspěvky k historii č. pravopisu (»Sborník vědecký Musea kr. Čes.«, IV., 1871); t., Historická mluvn. I., str. 11 sl.; Pravidla hledící k českému pravopisu a tvarosloví (Praha, 1902). Ztý.

Pravoplatnost viz Právní moc

Pravoslaví (православіе), u Rusův označení vyznání víry, k němuž hlásí se nyní církve ruská, řecká, srbská, černohorská, rumunská, některé slovanské církve v Rakousko-Uhersku, řecká a syrská církve v Turecku s patriarcháty cařihradským, alexandrijským, jeruzalemským a antiochijským a konečně církve haběšská. Jméno samo jest ztlumočením řec. slova *ορθοδοξία*, vyskytujícího se u křesťan. spisovatelů ve II. stol. po. Kr. k označení víry celé církve na rozdíl od různosti haeretiků-*ετεροδοξία*. V pozdějším výkladě znamenalo soubor dogmat a ustanovení církevních, jejichž kritériem bylo neporušené zachovávání učení Kristova a apoštolů, vyloženého v Písmě sv. a v podání církevním, jakož i v nejstarších vyznáních všeobecné církve. Po rozštěpení církve západní (římské) a východní (řecké) poslední podržela toto jméno, kdežto římská přijala název *k a t o l i c k é*. V době pozdější orthodoxními počala se nazývati i jiná vyznání, jako na př. vyznání lutheránské, přidávající se přesně učení Lutherova. P. vyvíjelo se s počátku na půdě řecké, neboť Rekové přirozenými vlastnostmi byli nejspokornější uvažovati o vyšších úkolech a oddávati se abstraktnímu myšlení. Již před konečnou roztržkou církvi vyznaly rozdíly mezi mysliteli východními a biskupy západními. Dokud dogmata nebyla formulována ve vyznáních,

sporné otázky rozhodovaly se na všeobecných sněmích. Takových sněmův uznává p. sedm: Nicejský I. (r. 325), Cařihradský I. (381), Efeský (431), Chalkédonský (451), Cařihradský II. a III. (553 a 680) a Nicejský II. (787). Někteří počítají k nim ještě sněmy Cařihradské r. 692 a 879 a sněmy ruské (na př. z r. 1666—67), na nichž přítomni byli i východní patriarchové. R. 842, kdy rozhodnuto definitivně o ctění obrazů, sestavena byla v Cařihradě služba p., která koná se každého roku v tak řečenou neděli p. Zde uloženy jsou formule p. jakožto víry církve. Kanonické a obřadní zvláštnosti vedly konečně v XI. stol. k úplné roztržce církve západní a východní, když připojily se i dogmatické rozdíly, jako učení o *filioque* a nauka o významu a moci papežově. Tou dobou i slovanští národové, mezi nimi Rusové, přijali křesťanství, jež jejich hloubavému duchu přinášelo novou duševní potravu. V té příčině p. ponechávalo svým členům široké pole, nezakazujíc nikomu čísti bibli (jako církve katolická), ale doporučujíc pouze užívání výkladu sv. otcův a neponechávajíc výklad slova božího osobnímu pochopení samého křesťana, jako činí protestantství. P. nepovyšuje učení lidského, neobsaženého v Písmě svatém a ve svatém podání, na roveň božského, neabstrahuje nových dogmat z dřívějšího učení církve cestou závěru (katolické učení o *filioque*), nesdílení katolického mínění o vyšší, božské přirozenosti Panny Marie (učení o jejím neposkvrněném početí), nepřičítá svatým mimořádných zásluh a nepřikládá božské neomylnosti člověku, uznávajíc za neomylnou pouze církve v jejím celku, pokud projevuje své učení pomocí všeobecných čili oekumenických sněmů, neuznává očiště, učíc, že učiněno zadost pravdě boží utrpením a smrtí Syna Božího za hříchy lidské. Přijímajíc sedm svátostí, nevidí v nich znamení milosti, ale milost samu. Cti nepřáchnivější ostatky (*mošči*) a obrazy (*ikony*) svatých, uznávajíc prospěšnost jejich přímluvy před Bohem. Nesdílejí katolického učení o církevní moci, uznává církevní hierarchii s dary milosti a připouští značnou měrou účast věřících v záležitostech církve (církve starostové a farní kurátorstva) V mravovce nepřipouští prominutí hříchu a utrpení (nauky o odpustcích), zemitá učení o spáse pouhou virou, žádajíc od každého křesťana dobrých skutků, nepřeje si vládnouti nad mocí světskou, ale ani podřizovati jí své vnitřní záležitosti (jako protestantství), usiluje zachovati úplnou nezávislost svého konání, uznávajíc netknutost státu ve sféře jeho moci a žehnajíc jeho činům, nepřičítám se učení církve. Srv. archim. Feodor, O p-víji v otnošení k sovremennosti (Petrohr., 1861); P. A. Smirnov, O p-víji vobščě i v častnosti po otnošení k slavjanskim narodom (t., 1890); Makarij, Dogmaticeskoje Bogoslovije (Moskva, 1883); Silvestr, Dogmaticeskoje Bogoslovije (Kijev, 1889—91); A. S. Pavlov, Ob učastiji mirjan v dělach cerkvi (Kazaň,

1866). Pokud se týká církevního zřízení sv. jednotlivá hesla, jako Rusko, Srbsko, Bulharsko atd.

Pravost jest vlastnost neb souhrn vlastností, jimiž věc nějaká se poznává jako původní, t. j. ne podvržená ani porušená. Srv. Authentičnost.

Pravověda viz Právní věda.

Pravověrnost viz Orthodoxie.

Pravy, Prav, ves v Čechách, hejtm. Pardubice, okr. Přelouč, fara a pš. Dobřenice; 34 d., 230 ob. č. (1890). Bývalá tvrz byla východištěm vládyk z Prav. Vojtěch z Pernšteina připojil P. k Pardubicům.

Praxe (z řec. *praxis*), vlastně dělání, konání, naproti theorii, která znamená pův. pozorování, poznávání. Co theorie upozoruje, to p. uvádí ve skutek. Theoretik na př. vymyslí nějaký stroj a učiní k němu svoje výpočty, a podle jeho výpočtů praktik hledí stroj ten udělati a sestaviti. Zde p. též z theorie a obě navzájem se doplňují. Jestliť p. výkonné upotřebení prostředků k dosažení určitého účelu. A poněvadž člověk při tom nabývá časem jakési zručnosti, znamená p. též cvik, zvyklost, a který člověk dovede užívati prostředků přiměřených a vhodných, sluje praktickým. V obecně mluvě užívá se slova p. též pro provozování některého povolání (p. lékařská, advokátská a j.).

Praxeas, křesťan maloasijský, monarchián (v. t.) a prudký odpůrce montanistů (v. t.), stal se za pronásledování v domovině své vyznavačem (*confessor*). Kol r. 190 hlásal nauku svou v Římě a později, podle podání, i v Karthagině, kde se setkal s Tertullianem, jenž potíral jeho blud traktátem, jehož vročení udává se na l. 206—210.

Praxedis, křesťanská světice, a sestra její *Pudentiana* byly podle podání dcery římského senátora Pudense, ježž prý na víru obrátil sv. Petr. Římský chrám *Santa Praxede*, zasvěcený oně, jest basilika z IX. stol. a chová vzácné mosaiky z téže doby.

Praxias Athénský, sochař řecký z 2. pol. V. stol. př. Kr. Jen z nápisů attických ví se o něm, že byl z umělců súčasných při výzdobě vlysu Erechtheia. Podle Pausania jistý P. hotovil některé skulptury chrámu Apollónova v Delfech a to sochy Artemidy a Létoie, Apollóna a Mus, Héliá, Dionysa, Thyad a j. Zemřel však uprostřed svých prací, jež dokončil Androstenés Athénský. Není však zjištěno, zda jest jaká souvislost mezi P-iou pracovavším o výzdobě Erechtheia a P-iou Delfským. Srv. Brunn, *Gesch. der griech. Künstler* (Stuttg., 1889, 2. vyd.).

Praxis viz Praxe.

Praxitelés, syn a žák Kéfisidotův, slavný sochař a kovliljec řecký ve IV. stol. př. Kr. Pocházel ze staré, vážené rodiny attické, z. děmu Eiresidai. Činnost P-lova spadá do dobu hegemonie thébské a sahá, jak se zdá, až do prvých let vlády Alexandra Velikého; aspoň mramorové sochy Rhee a Héry příjmím Teleia v Plataích (Pausanias 9, 2, 7)

nelze asi datovati před znovuzbudováním Plataií. Dlouhou, neobyčejně plodnou uměleckou činnost P-lovu potvrzuje již to, že literární podání přičítá mu okolo 50 soch a sousoší, z nichž arci leckteré jsou dílem jeho



Č. 3309. Praxitelův Hermés (Olympie, Syngreion).

žákův a některé vůbec ani nenáleží škole P-lově. Sochy jeho: 1. *Apollón sauroktonos* (viz Apollón, str. 523 b, vyobr. t. str. 524 a). 2. *Dionysos, Stafylos a Methe*, bronzové sousoší v Athénách, později v Římě. Zejména slavný byl satyr Stafylos v tomto sousoší, jenž naléval Dionysovi vína v misku; Plinius

starší nazývá jej vyhlášeným (periboetos). Repliky rozkošné této sochy chovají Drážďany (3 exempláře), Museo delle Terme Diocleziane (1 exemplář z Palatina, druhý z musea Boncompagni-Ludovisi), Mengarini v Římě, British Museum, Palermo, Louvre, Berlín (2 exempláře), Petrohrad, Vatikán (Galleria dei candelabri č. 11), Palác konservátorů v Římě, Petworthouse a Tunis (fragment). 3. *Satyr*, jenž stál v Athénách v ulici trojnoží a jež P. sám počítal k nejslavnějším svým výtvorům. Snad kopii této sochy P-logy jest t. zv. *Odpočívající Satyr*. Není sochy starověké, jež by se byla zachovala v tolika replikách, jako právě tato, což svědčí nejlépe o veliké její oblibě. Není snad většího musea, jež by nemělo aspoň jednu ne-li více replik (seznam jich u Kleina, P., str. 204 sl.). Nejkrásnější jest torso z Palatina, nyní v Louvru, v němž Brunn shlédával dokonce originální dílo P-lovo. Lehce se opíraje loktem pravé ruky, v níž drží flétnu, o peň stromu a levou ruku máje položenou na boku stojí zde mladistvý Satyr zadumán: v pootevřených ústech, lehce se třesoucích chrápcích a v unylém oku chvěje se touha lásky, skotačivá bujnost a neurčitý stesk. Zvířecí charakter Satyra vyjádřen špičatými ušima, bohatým, nespořádaným vlasem, jehož proudy poněkud zastíňují obličej, a koži zvířecí, kterou má lehce přehozenou od pravého ramene k levému boku. Několika tesy dláta jsou zde mistrovsky podány chlupy kůže. 4. *Satyr* ve chrámě Dionysově v Megarē. 5.—10. 6 soch *Afrodity*: a) *Knidská* (viz Afrodité, str. 415 b, nejlepší replika jest socha ve Vatikáně sala in forma di croce greca č. 574, nejlepší replika hlavy jest v majetku prof. Kaufmanna v Berlíně a pochází z Trall), b) *Kójská* (viz Afrodité 415 b), c) v Thespiích, jež stála vedle sochy Fryny, d) bronzová socha před chrámem bohyně Felicitas v Římě, jež za vlády Claudiovy ohněm vzala za své jako celý chrám, e) ve chrámě Adóniově v Alexandrii na Latmu (v Karii), f) *Afrodité pseliumené*, jejíž repliky shledává Klein (P., str. 282 sl.) v některých bronzových soškách Afrodity, jež klade si na krk veliký, zlatý řetěz. 11. a 12. *Erós* v Thespiích a v Pariu (viz Erós, str. 723 až 724). 13. *Dinyos* ve chrámě vedle starého divadla v Elidě; replika této sochy zachovala se na minci éleiské z doby Hadriannovy (»Zeit. f. Numismatik«, XIII, str. 384). 14. *Artemis* v Antikyře (ve Fókidě); bohyně byla zobrazena jako lovkyně, majíc na plecích toulce, v levici pochoděň, po levé straně byl honící pes. Repliku této sochy shledávají někteří na minci antikyrské (»Arch. Zeitg.« XXXIV., str. 168). 15. *Artemis Brauronia* na akropoli athénské, jejíž repliku shledával Studniczka v rozkošné Artemidě gabijské v Louvru, kdežto snad větším právem přičítají Artemidu braurónskou Kekule, Wilamowitz a Klein P-lovu dědu. 16. *Létó a Chlórís* (nejmladší dcera Niobina) v Argu (Pausanias II, 21, 8). 17. *Létó, Artemis a Apollón* ve chrámě Apollóna přijímím *προστατήριος*

v Megarē (Pausanias I, 44, 2); snad dosud zachovala se nám replika tohoto sousoší na jedné minci megarské z dob Septimia Severa (Imhoof Blumer a Gardner, Numismatic Commentary on Pausanias, str. 6, tab. A, č. 10). 18. *Létó, Artemis a Apollón* ve chrámě Asklepiové a Létóině v Mantineii (Pausanias 8, 9, 1). Skupina tato pochází z r. 362 př. Kr. Base tohoto sousoší ozdobena byla reliefy zobrazujícími zápas Apollónův a Marsyův za přítomnosti Mus. Tři z těchto reliefů objeveny byly při výkopech francouzských v Mantineii a chovají se nyní v národním muzeu athénském pod č. 215—217 (Fougères, Mantinea, str. 543 sl., Amelung, Die Basis des P. aus Mantinea, Mnichov, 1895). 19. *Hermés, chovající malého Dionysa*, sousoší objevené 8. květ. 1877 v Héraiu v Olympii a chované nyní v muzeu olympiiském (Syngreiu, vyobr. č. 3309.). V sousoší tomto zachovalo se nám originální dílo P-lovo. Z rozkazu Zevova Hermés odnáší malého Dionysa nymfám nysaiským na opatrování. Stanuv s malým chovancem svým pod stinným stromem, kol něhož družná réva se vine, bůh utrlh hrozen a okazuje jej božskému dědku, jež po něm žádostivě ručku vzpíná. Pohled Hermův, plný roztoužení a zadumání, neupírá se na malého Dionysa, nýbrž nese se v širou dál. Pojetím i provedením Hermés náleží mezi záračné zjevy umělecké; co se týká zpracování mramoru, nemá sousoší toto sobě rovného: tento mramor dýše přímo životem. Snívá, roztoužená něha v oku Hermově a naivní radost v obličejí Dionysově vystiženy jsou způsobem neprekonatelným. I v detailech (na př. v podání chlamydy, v podání pně stromu atd.) vidí jest dláto mistra všech mistrů. Srv. Olympia, die Ergebnisse der von d. deutschen Reich veranstalteten Ausgrabung, díl III, tab. 49—53, textový svazek str. 194—205, kde uvedena jest celá, již obrovská literatura. 20. a 21. dvě sochy hetaery Fryny, milenyk P-lovy, jedna mramorová, jež stála v Thespiích vedle sochy Afrodity, druhá z pozlaceného bronzu, věnovaná Frynou samou do Delf. 22. *Tyché* v Megarē (Pausanias I, 43, 6). 23. *Déméter, Persefoné a Triptolemos*, původně v Athénách, za dob Plinia staršího (Nat. hist. 36, 23) v zahradách Serviliánských v Římě. 24. *Apollón a Poseidón*, později v majetku Asinia Poliona v Římě. 25. *Peithó a Parégoros* (?) ve chrámě Afroditíně v Megarē. 26. *Trofonios* v Lebadeii. 27. *Thespiady* (Musy), převezené Mummiem r. 146 př. Kr. do Říma (Plinius Nat. hist. 34, 69). 28. *Agathodaimón a Agathé Tyché*, původně v Athénách, později na Kapitulu v Římě. 29. *Erós*, o němž se zmiňuje Kallistratos 3. 30. *Únos Persefony* (?). 31. *Mainady, Karyatidy a Seilénové*, o nichž nevíme nic bližšího. 32. *Pan, Nymfy a Danaé*. 33. *Diaumenos*, bronzová socha athénské akropole (Kallistratos 11). 34. *Stefanusa*. 35. *Kanéfora*. 36. *Bojovník vedle svého koně* (?). Jeden z Dioskurů na Monte Cavallo v Římě má nápis Opus Praxitelis (Klein, P., str. 2.). Celá řada soch přičítá se mimo to P-lovi, některé asi

právem (na př. Hypnos madříský, Déméter Knidská, snad také »Sardanapal«-Dionysos), jiné neprávem (Eubuleus v národním museu athénském). O Niobé a Niobovcích viz Niobé a Skopas. — P. náleží k nejslavnějším sochařům všech věkův a všech národů. V umění řeckém Feidias a P. repraesentují vrchol plasty, každý ve svém směru; arci popularnosti těšily se sochy P-ovy takové, jako vytvořily žádného jiného sochaře řeckého. Svět, v němž žijí bozi P-ovi, jest zcela odchylný od světa bohů Feidiových. Bozi Feidiovi trní v nedostupné výši, kam neproniká šum světa, plní vznešené velebnosti-nitro bohů P-ových pronikají tytéž city, jež klíčí v srdci lidském: touha, stesk, láska. V obličejí vytváří P-ových tají se zvláštní kouzelná něha, tu teskná a dumná, tu snivá, laukující, roztočená... V té příčině lze s P-lem srovnati z umělců starých nejspíše Apella, z renaissance Raffaela. Kdežto u soch Polykleitových celá tíže těla spočívá na noze opěrné (*uno crure insistere*), P. přidává sochám svým ještě oporu, jež odnímá nohám část tíže a dodává formám postav jeho lehece opřených plynulé linie nevyrovnatelného půvabu (srv. na př. linii pravého boku Hermova, Afrodity Knidské, Sauroktona, linii levého boku u odpočívajícího Satyra atd.). Častěji P. užil též motivu pozdvížené paže (Hermés, Sauroktonos, Satyr), ovšem ne stereotypně, nýbrž vždy s jinou variací. Úžasná byla umělecká technika P-ova: v té příčině nemá konkurenta a sochy jeho žijí a mluví po tisíciletích mluvou nám dnes zrovna tak srozumitelnou, jako kdysi srdci hellénskému. Srv. Overbeck, *Gesch. d. griech. Plastik*, 4. vyd., II, 37—71; Collignon, *Histoire de la sculpture grecque*, II, 253—305; Furtwängler, *Masterwerke d. griech. Plastik*, 513—578; Baumeister, *Denkm. d. klass. Altertums*, str. 1397—1406 (Waldstein); W. Appelroth, P. (Moskva, 1893); Klein, P. (Lip., 1898); týž, *Praxitelische Studien* (t., 1899); »Gazette des beaux arts«, 1891, str. 265 sl. (S. Reinach); »Zeit. f. bildende Kunst«, 1894, str. 36 sl. (Wolters); »Journal of Hellenic Studies«, 1896, str. 280 sl. (Gardner); »Revue des études grecques«, 1898, str. 82 sl. (Perdrizet); »Jahrb. d. archäol. Inst.«, 1898, str. 173 sl. (Pick); »Jahreshefte d. österr. arch. Inst.«, 1898, str. 189 sl. (Bieńkowski); »Amer. Journal of archaeol.«, 2. ser., II. roč. seš. 5 (Pickard); *Transactions and proceedings of the Amer. phil. association*, 1900 (Fowler); *Festschrift f. Benndorf*, str. 81 (Pottier); *Arndt-Amelung*, text k Einzelverkauf, č. 946—947; *Abhandlungen d. bayer. Akad. d. Wiss.*, I. Cl., XXI. svazek, 2. odd. str. 312 (Furtwängler).

Pray György, dějep. uherský (* 1724—† 1801). Vstoupil r. 1740 do řádu jezuitského ve Vídni a vyučoval pak na školách řádových na různých místech v Uhrách, také na Theresianeu ve Vídni, kde ve stycích s F. Fröhlichem (v. t.) vzbudila se v něm záliba pro rak. dějepis, a konečně na akademii v Budíně. Po zrušení řádu jezuitského Marie

Terezie jmenovala jej král. uherským historio- grafem (1773). R. 1777 P. byl povolán do univ. knihovny v Pešti (jako první kustos) a r. 1790 stal se kanovníkem ve Velikém Varadině. František I. propůjčil mu infulovaně opatství v Tornově. Jeho bohatá sbírka rukopisů chová se v univ. knihovně buda- pešské. P. psal spisy theologické, ovšem v duchu svého řádu a obsahu nejvíce polemického, skládal také verše, hlavní však jeho činnost náleží studiu uh. dějin. Nejznamenitější jeho díla jsou: *Annales veteres Hunnorum, Avarum et Hungarorum* (1761—70, 6 sv., s dodatky z r. 1775), které sahají až do r. 1564, a *Specimen Hierarchiae Hungariae* (1776—79, 2 sv.), kde jsou vypsány dějiny biskupství uherských. Kromě toho napsal velmi veliké množství prací a menších rozprav, z nichž uvádíme: *De origine Hungarorum* (1768—71, 3 sv., spolu s Desericiem); *Vita S. Elisabethae nec non Margaritae Virginis* (1770); *De S. Ladislao Hungariae rege* (1774); *De SS. Salamone rege et Emerico duce Hungariae* (1774); *Index rariorum librorum Bibliothecae Universitatis Regiae Budensis* (1780—81, 2 sv.); *Historia regum Hungariae* (1801). Po jeho smrti již byly vydány knihy *Syntagma historicum de sigillis regum et reginarum Hungariae* (1805) a *Epistolae procerum regni Hungariae* 1490—1711 (1805—06, 3 sv.). Kromě toho mnoho prací a materiálu zůstalo v rukopise. P. objevil také nejstarší památku jazyka uherského z počátku XIII. stol. (v t. zv. Codex Pray).

Praya viz Praia.

Prázdnota Torricelliova jest název prostoru nad rtuťí v trubici barometrické (srv. Barometr) a není ovšem prostorem absolutně prázdným, vakuem, poněvadž vyplňují jej páry rtuťové. Pro měření barometrické nemá tato přítomnost rtuťových par významu, poněvadž napětí par rtuťových jest při obyčejné teplotě velmi malé. Při teplotě 20° jest napětí rtuťových par měřeno sloupcem rtuťovým pouze 0,00133 mm. K zjednaní vakua užívá se v vývěv, zejména rtuťových; rozmanitým způsobem lze se pak přesvědčiti, pokud dosazeno p-ty Torricelliovy. Přístroje k měření vakua resp k měření tlaku plynův a par ve zředěném prostoru zbyvajících slují vakuometry. Některé zakládají se na zákoně Boyleově, srovnávající malý objem plynu stlačeného tlakem barometrickým s velikým objemem téhož plynu zředěného (vakuummetr Macheodův), jiné udávají výši zředění zvláštními zjevem elektrického výboje v prostře zředěném, které jsou pro určité stupně tohoto zředění velice charakteristickými (lampy Crookesovy, Hittorfovy, Roentgenovy, vakuové skály a pod.). Vakuum pokládáme v optice za ústředí základní; optická povaha ústředí ostatních určuje se vzhledem k vakuu absolutním indexem lomu (srv. Refrakce); s theoretického stanoviska přijímáme hypothesu existence světelného aetheru, který vyplňuje nejen tělesa, ale i vakuum.

Prázsmár viz Tartlau.

●●**Pražák**, ves v Čechách, hejtm. Písek, okr., fara a pš. Vodňany; 57 d., 323 ob. č. (1890); myslivna »na Záhorském« a pohodnice »V Korázu«.

Pražák: 1) **P. K a r e l**, architekt (*3. ún. 1803 v Konopišti u Benešova — †8. ún. 1869 v Praze). Gymnasium a techniku studoval v Praze, kdež r. 1822 vstoupil do rak. stát. služby u zemsk. stavebního ředitelství. V l. 1842—47 byl krajským inženýrem v Lokti, později byl přidělen jako vrchní inženýr min. obchodu a veř. staveb ve Vídni, načež se stal r. 1856 inspektorem rakousko-slezského zem. stavebního ředitelství v Opavě; r. 1864 vstoupil do výslužby. Nejčelnější stavby **P**-ovy jsou Malostranské gymnasium v Praze, velké kolonády v Karlových Varech a ve Františkových Lázních a gymnasium v Opavě. **P**. sepsal také vládní návrh stavebního řádu pro Slezsko.

2) **P. A l o i s**, svob. pán, politik český (*21. ún. 1820 v Uh. Hradišti — †30. led. 1901 ve Vídni). Studia gymnasiální odbyl v Kroměříži, pak studoval filosofii v Brně, kde Klácel a Volný vzbudili v něm lásku k českému národu. Z Brna odebral se na studia právnická do Olomouce a dosáhl zde hodnosti doktorské. R. 1844 usadil se v Brně a věnoval se praxi advokátní. Když následkem král. reskriptu ze dne 18. břez. 1848 moravští stavové vzali v poradu otázku o rozšíření zastoupení stavu městského na sněmu stavovském, povolání jsou prozatímne poslanci všech sedmi královských měst na Moravě. Za Uh. Hradiště zvolen **P**. První příležitost k veřejnému vystoupení dána mu peticí shromáždění v Svatováclavských lázních pražských, ve které se žádalo, aby pro země koruny České ustanoven byl společný sněm a aby zvláštní sněmy přestaly. **P**. opřel se žádostí té, poněvadž prý odporovala starobylým právům markrabství Moravského. Zvolen zpravodajem v záležitosti té vypracoval obšírný spis, v němž uvedl důvody proti této žádosti; mezi důvody uvedl, že shromáždění v lázních Svatováclavských nemůže se pokládati za zákonnou reprezentaci Českého království, kterouž jest toliko stavovský sněm. Stavové moravští spis jeho jednohlasně schválili. **P**. měl i dále pilně účastenství v pracích sněmovních, a když stavové ke konci dubna r. 1848 byli rozpuštěni, zvolen za člena velikého výboru pro zatímnou správu země. Sněm na základě nového volebního řádu zvolený sešel se 31. květ. 1848 a **P**., jenž byl opět poslancem za Uh. Hradiště, stal se záhy jedním z nejvíce vynikajících členů jeho. Zasedal v důležitých kommissích a byl reforentem kommisie, která se radila o vybavení půdy z roboty a jiných selských břemen, i přičinil se o zdělení zákona, jimž robota na Moravě za náhradu se zrušovala. Svým působením na sněmě nabyl takového jména, že při volbách do říšského sněmu zvolen ve třech okresích. Přijal volbu za Hradiště a vstoupil do říšského sněmu stal se ihned věrným spojencem poslanců českých. Když

vypukla říjnová revoluce vídeňská, **P**. opustil s českými poslanci Vídeň a účastnil se praci říšského sněmu kroměřížského až do jeho rozpuštění. Vrátil se do Brna založil r. 1849 spolek sv. Cyrilla a Methoděje (novější Matici moravskou). R. 1850 obdržel právo k advokacii a v následujících letech za absolutistické vlády Bachovy věnoval se praxi advokátní. Jakmile nastal volnější ruch, **P**. vstoupil opět na veřejnost a jal se zabývatí záležitostmi politickými. R. 1861 zvolen do zemského sněmu, kde zorganizoval národní stranu a učinil hned v prvním zasedání jménem poslanců pravice osvědčení, že vkročivše na půdu ústavy únorové nikterak nemíní upustiti od starých práv markrabství Moravského, která cis. diplomem z 20. říj. 1860 znova byla potvrzena. Dále poukázal na to, že zemský sněm moravský, jenž na základě nového volebního řádu dne 31. květ. 1848 se sešel, byl pouze odročen, ale nikdy rozpuštěn, a hájil tak právní nepřetržitost v zemské ústavě. Kurie venkovských obcí zvolila jej do zemského výboru a sněm do říšské rady. V říšské radě **P**. zasedl na pravici mezi poslance české. Jako obratný právník a výborný řečník osvědčil se zvláště jsa zpravodajem menšiny výboru při rokování o zrušení manských svazků, pak při adrese o rozpuštění sněmu uherského a při předložce o rozpočtu. R. 1863 čeští poslanci z království rozhodli se, že vzhledem k neblahým poměrům v říšské radě tuto opustí, ale čeští poslanci z Moravy tak neučinili. Působení **P**-ovo v říšské radě nemohlo býti vydatné, i opustil se svými politickými přáteli r. 1864 Vídeň s deklarací, která vyšla z jeho pera, a věnoval se tím usilovněji v Brně záležitostem zemským. Když hr. Potockí vyjednával s českými poslanci, aby opět vstoupili do říšské rady, **P**. jménem Moravanův účastnil se těchto konferencí v Praze a přimlouval se za přijetí návrhů Potockého, poněvadž na Moravě bylo smýšlení příznivo oblesání říšské rady. Konference neměly úspěchu. Také za Hohenwarta **P**. účastnil se vyjednávání a po jeho návrhu moravský sněm vyslovil za nepřítomnosti německých poslancův úplný souhlas se státoprávním vyrovnáním a s fundamentálními články českého sněmu a usnesl se na adrese císaři, v níž objasnil státoprávní stanovisko své a postavení Moravy k ostatním zemím České koruny. Když postavení Hohenwartovo bylo otřeseno, **P**. v poradách českých důvěrníků ve Vídni přimlouval se, aby české požadavky byly změněny, ale důvěrníci z Čech prohlásili, že k změnám svých usnesení přistoupiti nemohou. Po zavedení přímých voleb do říšské rady moravští poslanci žádali, aby vzhledem k nastávajícím volbám do zemského sněmu jim byla udělena dovolená, což **P**. odůvodnil příspěvem předsedovi. Moravští poslanci rozhodli se pak upustiti od trpného odporu, vstoupili do zemského sněmu a později do říšské rady. Avšak i ve sněmě moravském i na říšské radě čeští poslanci s **P**-em v čele

marně bojovali proti bezohlednosti německé většiny liberální, tak že P. r. 1876 na sněmě moravském roztrpčeně prohlásil, že jest v Rakousku nepřirozenost na všech stranách, že centralismus a dualismus užaly se býti záhubnými a nezbyvá, než změnití celý systém vládní. Po smrti Palackého v květnu r. 1876 P. se svými politickými přáteli pokoušel se o to, aby v Čechách mezi tehdejšími oběma stranami politickými, staročeskou a mladočeskou, dosaženo bylo smíru, ale bez úspěchu. Když r. 1879 hr. Taaffe utvořil ministerstvo, P. stal se jeho členem, a to jako ministr bez portefeullu. Vstoupení P-ovo do ministerstva uvítáno českou veřejností jako důkaz, že doba kvívdění národu Českému jest u konce. P. byl vřelý obhájce požadavků českých. R. 1881 jmenován správcem ministerstva spravedlnosti, kterýž úřad zastával po 8 let a poctivě se namáhal, aby kvívdy na Českém národě páchané byly zmírněny. Vydal nařízení o rovnoprávnosti pro soudy slezské, hájil neoblomně proti německým útokům nařízení Stremayrovo o zevní rovnoprávnosti při c. k. úřadech a soudech v Čáchách a na Moravě a r. 1886 vydal důležité nařízení pro vrchní soud království Českého, jimž stanoveno, že české pře mají se tu rozhodovati jazykem českým. Německá opposice byla tímto nařízením nad míru podrážděna křičíc, že to první průlom do hradby starého byrokratismu rakouského. Zvláštním díkem jsou mu zavázáni Slovinci, neboť provedl četné změny, jimž oddklizeni byli z krajín Slovinci obvolených úředníci slovinského jazyka neznali. Než P. nemohl pohříchu pokračovati ve svém úsilí, aby alespoň částečně napravil, co na Českém národě po tolik let nahřešeno bylo, neboť Taaffe víc a více ustupoval před útočností německou. R. 1888 hr. B. Schönborn jmenován ministrem spravedlnosti a P. stal se opět ministrem bez portefeullu, čili českým ministrem krajanem, ale působnost jeho byla valně omezována. Když po pádu staročeské strany r. 1891 čeští poslanci vstoupili do opposice, pobyt P-a v kabinetě stal se nemožným. V srpnu r. 1892 P. rozloučil se s portefeullem a jmenován byl doživotním členem panské sněmovny. Uchýliv se do soukromí nepřestal sledovati se živým zájmem vývoj věci české až do svého skonu. Ještě několik dní před svou smrtí vyslovil se v rozmluvě s jedním z českých žurnalistů, že důkladná změna ústavy ve smysle autonomické kým jest jedinou spásou Rakouska.

3) P. J i ř í, právník český, syn P-a 1) (* 16. říj. 1846 v Lokti). Vystudovav v l. 1855 až 1863 gymnasium v Opavě, poslouchal od r. 1863 do 1867 práva v Praze, kdež povýšen na doktora 17. pros. 1868. Odbýv si soudní praxi, stal se advokátním koncipientem a pak i samostatným advokátem. V letním běhu r. 1875 habilitoval se na společné universitě v Praze pro rak. správní právo a rozšířil si r. 1878 habilitaci i na rak. právo ústavní. Na podzim r. 1879 byl jmenován mimořádným professorem rak. veřejného práva na praž-

ské společné universitě, z níž r. 1882 přešel na nově zřízenou universitu českou. Od října r. 1884 stal se řádným professorem téhož předmětu. Prof. P. náleží k nejpřednějším a neplodnějším českým právníkům. Jest činný i politicky. Od r. 1895 je zemským poslancem na sněmu král. Čes. ve skupině nesvěřenského velkostatku a přísedícím zem. výboru král. Českého. Mimo to je členem státní zkušební kommisie státovědecké a historicko-právní a členem c. k. zemské školní rady pro král. České. R. 1898 byl jmenován rytířem rak. cis. řádu železné koruny třetí třídy. Od zřízení České akad. cis. Františka Josefa pro vědy, slovesnost a umění (1891) jest řádným členem této korporace. Zvolen byl také členem výboru zemského pomocného spolku Červeného kříže pro království České. V l. 1889 a 1900 byl děkanem a v l. 1890 a 1901 proděkanem právnické fakulty, r. 1893 rektorem a r. 1894 prorektorem c. k. české university. Od poloviny r. 1872 do r. 1897 prof. P. byl spoluredaktorem časopisu »Právník«, v němž uveřejnil četné články. Uvésti sluší zvláště tyto: *Slovo k výkladu na trestní novelu ze dne 15. list. 1867* (r. IX, 1870); *O žalobě pro obohacení dle práva občanského* (r. XI, 1872); *Francouzské moratorium a směn. práva postizní* (t., 1872); *K právnícké povaze vyvlastnění* (r. XIII, 1874); *Nárok expropriata na vyplacení přiměřené náhrady* (XIV, 1875); *O řízení expropriačním* (XV, 1876); *Platili doposud zákony a mortisační* (XIX, 1880); *Pokud co do času omezeno vznesení konfliktů kompetenčních* (XXI, 1882); *O příslušnosti soudů a úřadů správních v záležitostech vyvážení břemen pozemkových* (XXIII, 1884); *O prohlášení věci za statek veřejný* (XXIV, 1885); *O upravení textu zákonů zemských* (XXVI, 1887); *Dosavadní judikatura správního dvoru soudního ve věcech patentních* (XXXI, 1892); *O úkolech vědy práva veřejného* (rektorská řeč, 1892). Vedle dotčených prací napsal P.: *Das Recht der Enteignung in Oesterreich* (Praha, 1877, něm. zpracování shora uvedených statí uveř. v »Právníku«); *Spory o příslušnost mezi soudy a úřady správními* (., 1883 a 1886); *Beitrage zum Budgetrecht und zur Lehre von den formellen Gesetzen* (Freiburk v Br., »Archiv für öffentl. Recht«, II. sv., 1887, též separ.); *Die prinzipielle Abgrenzung der Competen z der Gerichte und Verwaltungsbehörden* (t., »Archiv f. öff. Recht« IV); *Wasserr öchtliche Kompetenzfragen erörtert auf Grund des österr. Rechtes* (Praha, 1892; rozšířeně něm zpracování příslušné stati díla *Spory o příslušnost*); *Rakouske právo ústavní* (t., 4 sv., I. Ústava obecní, 1895, II. Ústava zemská, 1896, III. Ústava říšská, 1898, IV. Ústava mocnářství celkového, 1899; 2. vyd. téhož díla: I. sv. 1900 s úvodem *Základní rysy všeobecného práva státního*, II. sv. 1901, III. sv. 1902); *O pojmu a povaze samosprávy a Samospráva v státech německých* uveř. v řadě přednášek »Samospráva«, pořádaných »Českým klubem« (Praha, 1899). Hlavním dílem P-ovým jest Rakouské právo ústavní. Podáváť úplnou soustavu rakouského práva

ústavního, a to tak znamenitě, že podle odborné kritiky předčí dosud vydané příruční knihy německé. Slouží netoliko potřebám zevrubného studia, nýbrž i potřebám úředníků a politiků. Vedle teorie spisovatel přihlíží neméně i k judikatuře práva veřejného a osvědčuje vůbec vzácný smysl praktický. Druhé místo zaujímá znamenité dílo P-ovo *Spory o příslušnost*. Ani domácí ani cizí literatura nemá podobného spisu obsáhlého. Ačkoli předmět (nauka o kompetenčních konfliktech) náleží v obor práva formálního, autor pronikl i v podstatu jednotlivých institucí správních a musil často zajít téměř do všech oborů práva. Druhý díl spisu tohoto může tvořit základ k soustavnému zpracování správního práva vůbec. P. má ostatně již připraveno k tisku nové veliké dílo o rak. právu správním a vydá je za nedlouhou nákladem Právnické Jednoty. Jím má doplněno býtí »Rak. právo ústavní« na celkovou soustavu Rakouského práva veřejného.

4) P. Jan Otakar, stenograf čes. (* 6. kv. 1848 v Praze), studoval v Praze na gymnasiu na Malé straně a později na gymnasiu akademickém. R. 1867 vstoupil do kláštera prae-monstrátského na Strahově, kdež pobyl dva roky. Studia svá dokončil na universitě pražské, zabývá se filologií a stenografií. R. 1871 vykonal státní zkoušku z těsnopisu pro české a něm. školy střední, načež vyučoval těsnopisu na gymn. piaristickém 7 let, na gymn. v Truhlářské ul. od r. 1876 až podnes. Jsa professorem Československé akademie obchodní vyučuje tamtéž od r. 1872 jaz. francouzskému a těsnopisu českému i něm. jakožto předmětům obligátním. Od r. 1877 jest členem c. k. zkušební kommise pro učitelství těsnopisu na středních školách, od r. 1888 lektorem těsnopisu na univ. české. V I. pražském spolku stenografů Gabelsbergerských, jehož byl též předsedou, vyvíjel úspěšnou činnost, pracuje jednak o zdokonalení základního díla »Těsnopisu Českého« od IV. vydání počínaje (od r. 1876), jednak jsa redaktorem »Těsnopisných Listů« v I. 1872—82 a jednak usiluje se zdarem o zachování jednoty písma mezi slovanskými stenografy. Literární činnost P-ova: V Hálkových »Květech« vycházely jeho rýmované překlady básní Anakreontických. Do »Zlaté Prahy« napsal: *Obrázek z sněmu; O Gabelsbergrovi; O Hegrovi; Životopis prof dra Beneše, ředitele J. Uhlře* a j. V »Těsnopisných Listech« uveřejnil valnou řadu článků odborných. Složil methodicky upravenou *Českou čítanku těsnopisnou pro střední školy* (I. vyd. 1876, V. vyd. 1900). Nejhlavnější dílo P-ovo jest jeho spis *Čtyřicet let těsnopisu českého se stručným přehledem soustav cizích a převodů slovanských* (po prvé v programu »Českoslov. akademie obchodní, 1884, a po druhé v rozmož. vydání r. 1886 v Praze). Při III. mezinárodním sjezdě těsnopisců v Mnichově r. 1890 měl přednášku, jež vyšla též tiskem u J. Otty v Praze: *Gabelsbergers Werk auf dem Gebiete der slavischen Sprachen*. P. zpracoval též II. vydání fran-

couzské mluvnice Grellepoisovy a vydal s J. Hantichem r. 1902 objemnou sbírku původních dopisů francouzských s fraseol. slovníčkem *Correspondance commerciale franco-tchèque avec vocabulaire phraséologique*. P. jest spolupracovníkem Ottova Naučného Slovníku, do něhož přispívá články z oboru těsnopisu. AHT.

5) P. Otakar, sv. pán, syn P-a 2) (* 1858 v Brně). Vystudovav čes. gymnasium v Brně, fakultu právnickou ve Vídni, r. 1883 dosáhl na čes. universitě v Praze hodnosti doktora veškerých práv a po odbyté praxi otevřel (1887) vlastní kancelář advokátní v Brně. R. 1890 zvolen za skupinu venkovských obcí Kyjov-Hustopeč za poslance na zemský sněm moravský a r. 1897 na radu říšskou. Jako poslanec náleží politicky k moravské straně národní a na radě říšské ke straně mladočeské, jejímž záhy stal se předním pracovníkem. V Brně účastnil se vynikajícím způsobem národního i duševního života Čechů brněnských a stojí v popředí několika spolků, zejména pro zbudování divadla národního v Brně.

6) P. Josef, klass. filolog český (* 1860 v Solnici). Gymnasium studoval v Rychnově n. Kn., potom oddal se studiu klass. filologie a starověkých dějin na universitě pražské. Odbyv s vyznamenáním státní zkoušky působil od r. 1886—92 jako supplet při státním reálném a vyšším gymnasiu v Praze, v I. 1892—95 jako professor českého gymn. v Českých Budějovicích, od r. 1895 jest prof. reál. a vyššího českého gymn. na Smíchově. R. 1891 promovoval za doktora filosofie, r. 1896 a 1898 konal studijní cesty vědecké v Itálii a Řecku, o nichž podal zprávu ve II. a III. ročníku »Českého Musea filolog.«. R. 1899 zvolen byl dopisujícím členem České akademie věd. Sepsal tato důkladná a velmi cenná pojednání: *Os spise Aristotelově Ἀθροσίον πολιτεία* (Prog. reál. a vvšš. gymn. v Praze, 1892), *Monumentum Ancyrarum* (»České Museum filol.«, I., str. 105 sl.) Mimo to podal velmi zdařilý český překlad *Aristotelovy Ústavy athénské* s obsírnými poznámkami (Praha, 1900). V jubilejním památníku České akademie (1898) podal referát o řím. starožitnostech a společně s Kvičalou referát o řecké filosofii a řec. a lat. grammatice. V Ottově Slovníce Naučném uveřejnil veliké množství článků z oboru státních a soukromých starožitností římských, archaeologie, epigrafiky a topografie. V tisku jsou od něho: *C. Iulii Caesaris Commentarii de bello Gallico*, textové vydání školní s úvodů a rejstříky (t., 1903) a *Mrtvé město Pompeje* (t., 1903). K tisku chystá latinsko-český slovník pro gymnasia.

Pražec (angl. *sleep*, franc. *bille, traverse*, něm. *Schwelle*, rus. *лежень, шпала*), v širokém smysle každý vodorovný trám, uložený buď na massivním zdivu nebo na sloupcích ku podpoře konstrukce. V užším smysle užívá se výrazu p. pro příčné podlohy pod kolejnicemi ve vrchní stavbě železniční. 1. P-že d ř e v ě n ě. Mívají u železnic I. řádu délku

2,5 m, tloušťku 16 cm, šířku horní nejméně 17 a dole 30 cm; u železnic řádu II. délku 2,4 m, tl. 15 cm, horní šířku 17 cm, dolní 25 cm; u drah místních dél. 2,3 m, tl. 14 cm, horní šířku 15 cm, dolní 20 cm. Vzdálenost p-žcův od sebe bývá 90 cm. Vzdálenost p-žců krajních od styků kolejnic 25 cm. Rozměry tuto uvedené platí ovšem jen pro trať průběžnou a platny jsou na rak. — uher. státních drahách. Zvláštní p-žce dlužno rozeznávat při výměnách, křížovatkách a na železných mostech železničních, jež jsou vyhraněny a mají délky podle rozlohy konstrukce. P-žce starších tratí byly ponejvíce dubové a teprve, když stal se dub u nás materiálem hledaným, sahlo se i k p-žcům měkkým, jež se impregnují proti hnilobě chloridem zinečnatým nebo roztokem modré skalice, kreosotematid. Vzhledem na hnilobní proces p-žců dřevěných činil se pokus, zavést 2. p-žce železné, které dělají se tak dlouhé jako dřevěné, příční průřez však je rozmanitý. Osvědčily se ze všech nejlépe v průřezu dle Heindla U, jež jsou 100 mm vysoké, nahoře 150 mm a dole 260 mm široké. Pokusy činily se na mnohých drahách, zejména u Vidně se soustavou de Serrés-Batigovou a j. v. U Buštěhradské dráhy konal se dokonce pokus se skelným p-žcem, vše to však nevedlo k žádoucímu cíli. Místo p-žců železných příčných zavedeny na různých drahách i železné p-žce podélní za použití rozličných profilů. V Německu rozšířen je systém Hilffův o průřezu T (trať z Landshutu do Pilstingu v Bavorích). Profil má výšku 60 mm, dolní šířku 300 mm, horní šířku 170 mm, tloušťka želez 8 mm, délka 8,9 m. Poněkud podobný průřez má p. Hoheneggerův, jenž má mělký žlábek nahoře pro uložení kolejnicových pomůček upevňovacích. Střední žebro schází. Mohly by tu být uvedeny ještě různé jiné soustavy (viz tab. III., IV. až VIII. s odborným článkem v »Časopisu arch. a inženýrů« z r. 1880, roč. XVI.). Zkušební dokázaly, že příčné p-žce lépe se osvědčily nežli podélné. Nelze netrvdit, že jízda po takové železné soustavě pozná se okamžitě, i když klidně sedíme ve vagoně. Zvláštní zvuk, jenž vníká p-žci méně pružnými, činí dojem nevalně příjemný. Říká se, že jízda je tvrdá. P-žce dřevěné impregnované jsou přece jen jedině pravým prostředkem podkladním.

Pražka (*Praschka*), ves v Čechách, hejtm. a okr. Stříbro, fara a pš. Svojšíns; 29 d., 168 ob. n. (1890).

Pražma, cejn veliký, viz Cejnové.

Pražma, ves ve Slezsku, hejtm. Těšín, okr. Frýdek, fara Morávka; 81 d., 511 ob. č., 33 n. (1890), šk., ps., pila a opodál myslivna.

Pražma z Bílkova, příjmení staromoravského rodu erbu jeleních rohů. Předek jejich byl Ran ožir, který zemřel nedlouho po r. 1238. Synovéjehobyl S mil (1238—79 držitel hradu Bílkova a purkrabě bitovský), Jaroš (1245 až 1257), Markvart (1253), Ranožir (1253) a Ratibor (1253—56). Jiný S mil seděl v letech 1302—38 na Krumvaldě, jež držel po

něm (1345) Beneš. Skrze syny staršího Smila rod ten velice se rozvětil a po rozličných sídlech jmenoval (»ČMM.« XVII., str. 91). Bílkov již r. 1358 byl v držení pánů z Hradce a předkové P-mů seděli na Chudobíně, zejména Štěpán (1348), Mikuláš (1348—75) a Jan (1364, 1368). Později měli Chudobínbratři Mikuláš (1379—97) a Beneš (1379—99), z nichž onen měl syna Štěpána (1399, 1406). Syny jednoho z nich bvli snad také bratři Beneš (1412—37) a Mikuláš, z nichž onen měl syny Jana a Beneše. Tento (od r. 1481 na Léštně) jest předek nynějších P-mův a z manželky Elišky ze Žerotína zůstavil syny Petra, Mikuláše a Beneše. Beneš vyženil s manž. Lidmilou Kropáčkou z Nevědomí polovici Evanovic, k níž druhou polovici přikoupil (1539), a s bratrem Petrem a manž. jeho Veronikou Kropáčkou koupil Orlovské zboží. Po Petrovi zůstali synové Jan, Mikuláš, Bohuslav, Všebor a Petr. Jan prodal Léštno (1567) a zůstavil syna Petra, jenž držel napřed Evanovice, ale prodav je, přestěhoval se na Fulnek, který s manž. Anastasií Cetřycovnou z Kynšperka vyženil, avšak již r. 1586 tyž statek prodán. Potomstvo bratří Beneš a Petra záhy vymřelo, za to udrželo se potomstvo bratra jejich Mikuláše, jenž s Kateřinou Hukovskou z Ochab vyženil Velikou Polom a získal Jistebník a Bilovec (†1555, 2. manž. Štátná Sedlnická z Choltic †1577). Synové jeho byli Beneš (†1582, Od r. 1567 na Léštně, též na Jistebníku), Bernart a Jan. Bernart držel Bilovec, ale z manž. Kateřiny ze Slapic děti neměl, proč se po jeho smrti (†1600) statky jeho dostaly napřed manželce a pak potomstvu Janovu. Tento (napřed mladší, od r. 1565 ženatý s Barborou z Žerotína) držel Polom, Kyjovice a Léštno a měl syny Mikuláše, Bartoloměje, Beneše, Viléma, z nichž poslední tři dědili po strýci Bernartovi. Vilém držel Chropiň, kteráž po jeho bezdětné smrti prodána (1615). Beneš držel Léštno a Kyjovice, které se po něm dostaly vdově Lidmile roz. Piklarovně z Gradic. Karel, pán na Bílovci a Jistebnici, odsouzen sice pro vzpouru, avšak přijat záhy na milost a s Benešem Janem a Vilémem skrze majestát z 30. dub. 1625 povýšen do hrabského stavu starožitných rodův. Protože jediný jeho syn Vilém Bedřich na vojně zahynul, statky jeho dostaly se dceri Alžbětě (manž. Václ. Sigm. Sedlnického z Choltic). Všebor držel Študenku a koupil před r. 1615 Odry, ale vše jmění své prohodil. Zůstalo po něm několik synův, z nichž Jan Bernart, nejstarší, držel statky v Ratiborsku, byl zemským sudím v Opolsku a Ratiborsku a majestátem z 24. květ. 1655 povýšen do hrabského stavu kr. Č. Potomstvo jeho vymřelo záhy. Synové Karel Ferdinand a Jan Bernart zůstali v Ratiborsku, též tohoto syn Jan Ferdinand (†c. 1726), jenž neměl mužského potomstva, než čtyři dcery. Předkem nynějších P-mů jest Mikuláš, nejstarší syn Jana a Barbory ze Žerotína, jenž měl Velikou Polom.

Tento statek drželi po něm synové Jan Vilém a Bernart, kteří učinili r. 1615 přiznání k zemi. První dva dosáhli povýšení do stavu panského a Jan, držitel Veliké Lhoty a Budišovic, byl ženat s Annou Geraltovskou z Geraltovic, ale děti nezanechal. Vilém držel Polom, byl v l. 1643—53 sudím zemským v Opavsku a nějaký čas mistodržícím hejtmanského úřadu (†1666, manž. 1. Lidmila z Buchtic, 2. Anna Aléna z Vrbna). Syn jeho Karel Štěpán Josef hrabě P. z B. držel Polom, Horní Lhotu, Budišovice a Klemstein, byl c. k. kom. a nevj. vachtmistrem (manž. Ludovika Marie z Oprštorfu). Syn jeho František Vilém dostal r. 1708 po mateři Frýdek, byl c. k. tajným radou, kom. a radou při vrchním úřadě ve Slezsku (†9. kv. 1731, manž. Karolina hr. z Almesloe). V ty časy také žil Frant. Josef hrabě P., jenž vyženil s manž. Annou Barborou roz. Přepýskou z Rychemberka (†1756) statek Štemplovec a zůstavil syna Jana Josefa (*1726), kterýž koupil r. 1759 statek Hlučov a měl z manž. Cecilie Arnoltové z Jankovic dvě dcery, z nichž mladší M. Josefa, od r. 1780 vdaná za Jana hr. Khuena, po smrti otcově (1781) Hlučov přejala a r. 1789 prodala. Justus Vilém hrabě P. byl v l. 1759—95 probostem kapitoly staroboleslavské. Jan, syn Frant. Viléma, c. k. taj. rada a kom. (†1804), prodal Frýdek a zůstavil syny Jana Karla (†1822) a Filipa. Onen měl syny Bedřicha (*1786) a Ludvíka (*1791), jenž držel po otci statek Tylovice (v Prus. Slezsku) a r. 1822 zemřel. Bedřich Vilém držel po otci Falkenberg, byl kr. pruským majorem a zemřel 10. led. 1860, zůstaviv syna Bedřicha Viléma (*1833), jehož synem je Jan (*1867) a tohoto Josef Bedřich (*1893). Rodině náleží nyní panství falkenberské se třemi statky. Sčk.

Pražmo, vůbec zrna obilná nebo klasy upražené a vymnuté, než úplně dozrají; také zrní všelického druhu v troubě upražené, kteréž pak v ruční stoupcě na drobno se roz-tírá a za potravu sluouží. Že pak u našich předků p. bývalo postním jídlem, nazvána odtud druhá neděle postní (Reminiscere) »pražná«.

Pražmowski, starožitný rod polský, z jehož členů zasluhují zmínky: Ondřej P. (†1592), jeden z prvních reformátorů v Polsku; sídlo jeho Radziejów ve Velkopolsku jeho působením stalo se ohniskem kalvinismu. Psal četné spisy latinské i polské obsahu nábožensko-polemického. Nejznámější člen rodu P. je Mikuláš (*1617 — †1673). Vstoupil do stavu duchovního a získav si (zejména za války švédské) přízeň krále Jana Kazimíra, stal se r. 1658 velkým korunním kancléřem a biskupem lúckým a r. 1666 arcibiskupem hnézdeckým. Na dvoře král. měl rozhodný vliv, stoje v čele francouzské strany; proto také později stál v opozici proti králi Michalovi, což mu konečně přivodilo zbavení cti, majetku a úřadů, jakož i odsouzení do žaláře zkonfederovanou šlechtou. K uplatnění

rozsudku však nedošlo. Jeho bratr František (†1701) r. 1691 stal se rovněž biskupem lúckým. Adam P. (*1764 — †1836) od r. 1817 byl biskupem plockým. Zabýval se také studiem historickým a slynul jako hellenista; samostatně vydal *Wiadomośc o naj-dawniejszych dziejopisach polskich* (1811).

Pražmowski Adam, hvězdář polský (*25. břez. 1821 ve Varšavě), stal se r. 1839 asistentem při hvězdárně varšavské, účastnil se r. 1846—49 geodet. měření v Polsku, cestoval r. 1851 v Německu a Francii, pozoroval v l. 1852 a 1853 zatmění slunce, účastnil se r. 1853 měření stupňového od Ledového moře do Bessarabie, poslán byl r. 1860 do Španěl pozorovati zatmění slunce, pak odešel r. 1863 z příčin politických do vyhnanství do Paříže, stal se tu u Hartnacka r. 1865 mechanickým ředitelem, brzo společníkem a r. 1878 majetníkem závodu. Vynalezl jakýsi heliostat a heliograf, zdokonalil drobnohledy a jiné nástroje. Napsal pojednání o chybách osobních při pozor. astron. (»Comp. Rend.« 38, 1854), O hranolu polarizačním (»Ann. chim. phys.«, 1866, též »Carl Rep.« a »Pogg. Ann. Phys.«), pak do »Comp. R.« pozorování zatmění slunce 18. čce 1860, o vidmu vlasatice Brorsenovy (1868), rozbor vidma severní záře 4 ún. 1872, o změně na saccharimetru (1873), o helioskopu, o achromatismu chemickém (1874), o polarisaci světla vlasatic, o složení vlasatic (1881); do petrohr. »Ac. sc. Bull.« napsal zprávu o pracích výpravy do Bessarabie k určení oblouku poledníkového (1854), vše jazykem francouzským. VRy.

Pražská společnost pro paroplavbu na řece Vltavě zřízena byla r. 1865 na podnět a přičiněním měšťana a pozdějšího primátora pražského Františka Dittricha s počátečním kapitálem 40.000 zl., jenž opatřen byl vydáním 200 akcií po 200 zl. r. m. První parník »Prah« zhotoven byl v Rustomově továrně pod Karlínem. Plavba na zkoušku konala se dne 15. srpna 1865 s výsledkem skvělým, načež dne 25. srpna 1865 zahájena byla plavba pravidelná. V r. 1866 přibyl druhý parník »Vyšehrad« a akciový kapitál rozmnožen o dalších 200 akcií po 200 zl. r. m., tedy na 80.000 zl. r. m. Tento základní kapitál zůstal až podnes nezměněn. V r. 1885 pořízeny parníky »Rudolf« a »Štěpánka«, v r. 1886 »Libuše«, v r. 1887 »František Josef I.« V r. 1889 převzaty od Maxe Goldmanna, nástupce firmy Parrau a syn, která v r. 1880 zařídila konkurenční paroplavbu na hořejší Vltavě, šroubové parníky »Bráník«, »Chuchle«, »Podol«, »Zbraslav«, »Zlíchov« a přešla na společnost též koncesse Maxe Goldmanna, V r. 1891 zřízeny parníky »Primátor Dittrich« a »Ferdinand I. Dobrotivý«, r. 1895 parník »Smíchov« a šroubový parník »Závist« a r. 1896 turbinový parník »Přemysl«. R. 1895 výnosem c. k. ministerstva vnitra ze 16. květ. 1895 č. 6126 povolena změna stanov a firmy na Vltavě: »Pražská společnost pro paroplavbu na Vltavě a Labi v Čechách. Parníků je nyní 7 vrtulových, 1 turbinový a 8 kolesových.

Společnost zaměstnává průměrně 120 osob. Potřebné opravy lodí vykonávají se ve vlastní strojovně, zřízené r. 1892 ve veliké náplavce smíchovské. Výnosem c. k. mistodržitelství král. Českého z 29. čce 1901 č. 122.964 udělena společnosti koncesse k provozování paroplavby k dopravě osob a zboží na Vltavě z Prahy do Mělníka a na Labi od Mělníka až na zemské hranice, mimo to podána žádost za udělení koncesse na Labe od Mělníka do Král. Hradce a Jaroměře.

Pražské arcibiskupství. O zřízení vlastní metropole české zasazovali se již kníže Břetislav I. a králové Přemysl I. a II., pocit'ující velice nepřijemnost závislosti diocésí svých pražské a olomoucké na metropoli mohučské; ale úsilí jejich rozbilo se pokaždé o neochotu papežů, kteří nechtíce popuditi proti sobě císaře, žárlivé na samostatnost českou, vymlouvali se, že bez dobrovolného svolení metropolitů mohučských nemohou jim ujmáti práv. Teprv kralevic Karel (potomní císař Karel IV.), použiv shody několika příznivých okolností za svého pobytu v Avignoně na počátku r. 1344, dospěl v té příčině k žádoucím cíli. Papež Klement VI. byl mu nakloněn a kromě toho záleželo mu na tom, aby krále českého, jehož potřeboval za spojence proti cis. Ludvíkovi IV., sobě zavázal, tehdejší pak arcibisk. mohučský, J i n d ř i c h z V i r n e b u r k a, jakožto přívrženec císařův byl ve klatbě církevní a v nejvyšší nemilosti u papeže. Ku prosbám Karlovým papež Klement VI. bullou danou 30. dub. 1344 vyloučil diocési pražskou i olomouckou z pravomocnosti metropolitů mohučského a biskupství pražské povýšil na arcibiskupství, podřídív mu zároveň biskupství olomoucké a biskupství litomyšlské, které nově mělo být



Č. 3310. Znak pražského arcibiskupství.

zřízeno; jinou pak bullou ze dne 5. kv. 1344 papež přenesl právo korunování králů českých s arcibiskupa mohučského na arcibiskupa pražského. Arcibiskupové pražští užívají titulu knížecího od časův arcibiskupa Zbyňka II., jemuž císař Rudolf II. majestátem na hradě Pražském dne 15. čna 1603 da-

ným titulu a hodnosti té znovu propůjčil, ježto prý již předchůdcové jeho od králů Václava II. (1302) a Jana (1315) i císaře Karla IV. (1350) titulem tím byli nadáni. Původní erb arcibiskupský skládá se ze štítu barvy černé, v němž napříč leží břevno zlaté (vyobr. č. 3310.), za štítem vyniká uprostřed dvojité kříž arcibiskupský, na levém rohu berla pastýřská, na pravém meč (někdy též infule zlatá); nad tím nade vším vznáší se zelený klobouk arcibiskupský s deseti trpaci, a je-li arcibiskup zároveň kardinálem, červený klobouk kardinálský s patnácti trpaci po každé straně. Erbu toho užíval již první arcibiskup Arnošt vedle přirozeného erbu svého. Arcibiskupové, kteří jsou rodu šlechtického, připojují k erbu arcibiskupskému přirozený erb svůj na způsob štítu středního. Pokud arcibiskupové pražští bývali zároveň i velmistry ryt. řádu křižovníků s červ. hvězdou, přidáván k erbu arcibiskupskému též znak řádu toho. — Seznam arcibiskupů pražských podle posloupnosti viz Čechy str. 264 sl. a 266 sl. Nk.

Pražské hlaholské zlomky viz Hlaholice str. 332 b.

Pražské předměstí, ves u Hradce Kr., viz Předměstí 2) (Pražské).

Pražský mír: 1) R. 1635 byl umluven mezi císařem Ferdinandem II. a kurfiřtem saským Janem Jiřím (30. květ.); záhy přistoučila k němu i některá knížata říšská a četná říšská města ze severního a středního Německa. Sasko obdrželo Lužici Horní i Dolní jako české léno a zavázalo se přispěti k vypuzení Švédů z Německa. Ve všech náboženských byl potvrzen mír Augšpurský a vykonávání restitučního ediktu odloženo až po 40letech (t. j. vlastně na vždycky). — 2) Druhý P. m. byl ujednán v Praze 23. srp. 1866 na základě praeliminarií Mikulovských a jím skončila se válka Rakousko-pruská r. 1866. Zástupcem Rakouska při vyjednávání byl Brenner-Felsach, Pruska Werther a Italie Menabrea.

Prčavka, bot., viz Prunus insititia.

Prčanj (ital. *Perzagno*), far. ves v Dalmacii, v hejtm. a okr. kotorském, má krásný kostel, poštu, telegraf, stanici Lloydových parníků, hedvábnictví, obchod a 683 obyv. srbochorvatských (1890).

●●**Prčice**, městečko v Čechách, v hejtm. sedlečanském, okr. sedlečském, má 134 d., 960 ob. č., 2 n. (1890), far. kostel sv. Vavřince, 4tř. šk. čes. a soukr. něm. žid., ps., dva mlýny a 4 výroč. trhy. Alod. statek (1184,05 ha) se zámek, dvorem drží Karel ryt. z Eisensteina se sleč. Alžbětou z Eisensteina. Na přímluvu Adama Voračického z Paběnic Rudolf II. (v l. 1571 a 1576) povýšil P-ci na městečko, udělív jí zároveň rodinný erb (vyobr. č. 3311.) přímluvcův: štít rozdělený na čtyři čtvrti, z nichž první a čtvrtá jsou modré, druhá a třetí bílá; nad helmem pak spatřují se dvě křídla orličí střídavě rozdělená barvou bílou a modrou. — Na P-ci seděl ve století XII. V í t e k z P., v l. 1169—77 nejvyšší

číslník českého krále a předek pánů z Rožmberka. Z potomků jeho Jindřich r. 1322 změnil P-ci za hrad Choustník. R. 1390 P. prodána ryt. Bohunkovi Vrchotovi z Vrchotic, který ji postoupil brzo Mikuláš z Landšteina na Borotíně. Roku 1533 Vilém Mračký z Dubé odprodal polovici zboží přeckého Janu Voračickému z Paběnic a na Voračících, kdežto druhopříslušenka ke hradu Borotínu. Mikuláš z rodu toho



Č. 3311. Znak měst. Přice.

zbavil se dílu přeckého r. 1596 ve prospěch Alžběty Hodějovské z Hodějova, kteráž brzy potom, získavši i druhou polovici od Zdeňka Voračického (1599), postoupila celý majetek trhem Humprechtu Čerminovi z Chudenic. Ten r. 1612 přenechal P-ci Janu z Talmberka na Smilkově. Manželka Václava Viléma z T. Eleonora, ovdověši r. 1697, držela P-ci do r. 1705. Potom v krátkosti vystřídaly se zde dvě vrchnosti: Ferdinand hrabě z Valdšteina, vlastně choť jeho Karolína, Václav Kinský ze Vchynic a Tetova. R. 1725 ujal se panství Jan Malovec z Malovic na Proseči a Vojkově. Po smrti posledního Malovce Jana připadla P. Johanně Malovcové r. 1803, provd. za Karla Burku. R. 1834 získal P-ci Antonín Oppelt, r. 1835 Václav ryt. Eisner z Eisensteina, v jehož rodě statek zdejší zůstává dosavad. Památkou českého stavitelství je zdejší famí chrám sv. Vavřince, stavba původně románská. P. jest rodiště Františka Paštěka, posléze arcibiskupa ve Lvově, jenž založil zde r. 1845 klášter milosrdných sester se špitálem a kaplí sv. Karla Bor.

Pře viz Řízení soudní.

Préameneu [preamno] Bigot de viz Bigot de Préameneu.

Preang (*Preanger Regentschappen*), největší nizozemské residentství na Javě v jihozáp. části ostrova, ohraničeno jest na j. a z. okeánem Indickým, který tvoří zde zátok Pelabuan-Batu, na sz. residentstvím Bantamem, na s. Batavií, Kravangem a Čeribonem a na vých. Banjumásem, zaujímá celkem 20.874 km² a má 2,033.118 obyv. (1893), mezi nimi 1699 Evropanů a 4165 Čínanů, jimž dříve byl zde pobyt zakázán. Povrch jest velice hornatý a prostoupený pásy horstva Kendang a jeho východních odhoří, nejvyšší hory jsou Gunung Tiikurai (2820 m), Guntur (2240 m) a Gedch (2971 m). Půda jest srvcbovaně úrodná, tak že P. jest nejbohatší a nejpůvabnější residentství javské. Hlavní plodiny jsou: káva, rýže, indigo, čaj, cukrová třtina, ořech arekový, strom chinový a j. Důležité jest i sbírání hnízd salangan na po-

břežních skalách, která vyvázejí se odtud do Číny a platí se až 400 K za 1 kg. Podnebí jest zdravé a dosti mírné, zvláště ve vyšších polohách, četné jsou minerální a vřelé prameny, veliké lesy jsou většinou vykáčeny a nahrazeny plantážemi. P. dělí se na 9 oddílů (*afdeelingen*), hlavní město jest B a n d o n g, ležící v horách na železniční trati Batavia-Tjítjalengka, s 21.190 obyv. a velikým palácem knížecím. Tšr.

Préault [preó] Auguste, sochař frc. (* 1809 v Paříži — † 1879 t.). Byl žákem Davidovým a horlivým romantikem. R. 1833 vystavil v Saloně *Bidu*, dívku skonávající v náručí matčině, a dva reliefs: *Smrt básníka Gilberta ve špitále* a *Hlad*, ale po následujících 15 let vylučován z účasti ve veřejných výstavách. Zatím vytvořil na zakázku: *Parie*, sochu *Undiny*, basreliefy *Řeku Amazonskou* a *Královnu sábskou*, sedící *Hekubu*, kolosálního *Karla Velikého* (1836) a sochu *Karthaginy* (1838). R. 1850 dokončil pomník generála *Mareaua* pro Chartres a basrelief *Ofelie*. Krom toho provedl řadu soch náhrobních i chrámových. U sv. Rocha v Paříži jest pomník učitele hluchoněmých abbého *de l'Epee*, u sv. Gervasia *Ukřižovaný* (1839, vystaven v Saloně v Polích Elysejských r. 1848) a sv. *Gervasius*, u sv. Pavla sv. *Kateřina*, u sv. Klotildy sv. *Valerius* (1853); na hrbitově Pèrè-Lachaise slavný basrelief *Mčeni*, na montmorencyjském medaillon *Mickiewiczův* (1868); na mostě Jenském *Gallský jezdec*, v Louvru geniové *Míru* a *Války*, ve Versailles *Mansard* a *Lenótr*. Z poslední doby P-ova tvoření pochází bourgesská socha *Jacques Coeurova*, s *Clémence Issaureou* nejlepší jeho práce.

Přeběhlík (rus. бѣглець, переметникъ, frc. *transfuge*, ital. *trafuggitore*, angl. *transfu er*, *run-aw*, něm. *Ueberläufer* jest příslušník vojskový, jenž bez dovolení opustí svoji službu vojenskou a dá se do služby ve vojsku cizího státu, v době války hlavně k nepříteli. Octne-li se za těchto okolností v zajetí vojska, k němuž příslušel původně, a je-li poznán, propadne smrti. FM.

Přebejska viz Příběška.

Prebel (něm. *Preblau*), lázeňské místo v korutanském hejtmanství wolfsberském a soud. okresu svatolenartském ve výši 828 m n. m., má jako obec 963 obyv. a pramen alkalické, uhličitě a železa prosté kyselky, již užívá se proti nemocem žaludečním, střevním, ledvinovým a měchýřovým a které rozesílá se ročně do 600.000 lahví. Mimo to léčí se v P-i inhalacemi, sprchami a lázněmi elektrickými i jehličíty. M. Köhler, Bad Preblau und seine Mineralquellen (P., 1894). Tšr.

Prebenda (z lat. viz Obročí).

Přebišská brána (*Prebischthor*, pískovcová skála v Lužických horách v Čechách, asi 1 1/2 hod. od Hřenska, leží 475 m n. m. a tvoří přirozenou klenbu 30 m šír., nad níž jest upravena krásná vyhlídka na okolní lesnatou krajinu. Vedle brány jest restaurace. Místo touristy hojně navštěvované.

Přeboj, ves čes., viz Předboj.

Přeborov, ves v Čechách, hejtm., okr., fara a pš. Milevsko; 60 d., 380 ob. č. (1890), 1tř. šk., mlýn. P. náležel původně klášteřu milevskému.

Přeborovice, ves v Čechách při Otavě, hejtm. a okr. Strakonice, fara a pš. Štěkeň; 20 d., 138 ob. č. (1890).

Přibozý, Příbozy, ves v Čechách, hejtm. Kolín, okr. Kouřim, fara a pš. Plaňany; 45 d., 325 ob. č. (1890), popl dvůr, cihelna, mlýn a část obce Skály. Bývalou tvrz a ves P. držel na počátku války 30leté Jiří nejstarší Mírek ryt. ze Solopisk; ale přidržel se odboje stavů českých, začez mu mezi jiným P. od král. komory ujatý a prodáný (1623) Karlu kn. Liechtensteinovi, jenž je spojil s panstvím Kostelec n. Č. Lesy.

Přebudov, ves v Čechách, hejtm. a okr. Blatná, fara Budislavice, pš Kasejovice; 18 d., 116 ob. č. (1890).

Přebýřov viz Přívýšov

Precarium [-ká-], lat., jest přenechání věci k bezplatnému užívání s omezením, že příjemce (prekarista) vrátí ji ihned, jakmile propůjčitel za to požádá. P. bylo původně u Římanův obvyklou formou, kterou patronus propůjčoval své pozemky klientům. Prekarista nabývá k věci držbu (jeden ze případů t. zv. držby odvozené), jež chráněna jest proti třetím osobám possessorními interdiktty. Práva propůjčitele p-ia chráněna byla původně proti prekaristovi jen possessorním interdikttem de p-io, a teprve pozdní právo římské uznalo kontraktní povahu p-ia tím, že poskytlo propůjčitelu proti prekaristovi též obligacní žalobu, actionem verbis praescriptis. Od půjčky (kommodata) p rozeznává se tím, že propůjčitel není tu vázán žádnou lhůtou k ponechání věci prekaristovi, dále tím, že prekarista podle práva římského ručí jen za škodu, kterou zavínil úmyslně nebo hrubou nedbalostí. Podle práva rak. však stran povinnosti k náhradě škody prekaristou způsobené platí ustanovení pravidelná. J. V.

Přecechtěl Josef Rupert, kněz řeholní, spis. a kreslič český (*20. led. 1821 v Lobicích u Tovačova na Hané, kde i zemřel 17. květ. 1897), studoval gymnasium v Kroměříži, filosofii v Mikulově, r. 1840 vstoupil do řádu servitů ve Vídni a byl. r. 1845 vysvěcen na kněze. Působil nejprve v Rakousích jako člen ráduový, pa v Uher. Frankově, r. 1850 v diecési svatohippolytské, r. 1851 přeložen do Pešti a r. 1863 povýšen tam na doktora bohosloví. V Uhrách seznal Slováky a působil s nimi na díle jejich obrození, což mu přineslo mnoho pronásledování a ústrkův. R. 1876 přesídlil do Vídně, kde přičiňoval se zvl o český vliv při kapitole olomoucké. Jsa dovedný kreslič, vydával rozličné obrazy: *Sratopluk a jeho synové*; *Příchod sv. Cyrilla a Methoda na Velehrad*; *Českoslovanští výtěčníci* (1863, obrazy a text s K. Adámkem); *Českoslovanický Plutarch* (1874, 2 d., obrazy a kratické životopisy); neukončený a širou založený *Rozbor české literatury* (1874) a r. 1876 *Obrazárnu císař. domu habsburského*.

R. 1891 přijal místo duch. správce v zaopatřovací ústavě v Liesingu u Vídně, a když těžce ochuravěl, odvezl ho bratr Antonín k sobě do rodiště, kde zemřel. — Sr. F. Bayer, J. R. P. (»Světovzor«, 1897, str. 586 až 587). Jž.

Preces, lat., prosby, modlitby; P. publica, modlitby chrámové; P. primariae viz Jus primarium precum, str. 700 a.

Precieuses [přesjöz] viz Rambouillet.

Přecižový, z lat., skvosty, šperky, zvl drahokameně.

Precipitando [precipi-], ital., označení hudebního přednesu: spěšně, rychle.

Precisní viz Praecisní.

Preclík, známé pečivo z bílé mouky, ode dána v Čechách oblíbené, neboť děje se o něm zmínka již v řadě pekařském r. 1444. Pékali je pekaři obyčejně v postě-Podle podoby nazývána p-y též pouta, jimiž provinilcům ruce se poutaly.

Přecpaly (*Pritschapl*), ves v Čechách, hejtm. a okr. Chomutov, fara a pš. Oudlice; 81 d., 527 ob. n. (1890), fil. kostel sv. Matěje (ve XIV stol. farní), 3tř. šk., hnědouhelné dolů

Přečice, ves v Čechách, hejtm., okr., fara a pš. Týn n. Vlt.; 24 d., 151 ob. č. (1890).

Přečín (franc. *délin*, něm. *Vergehen*, rus. *проступокъ*) jest v trestním právé jeden z druhů trestných činů. Ve většině trestních zákoniků XIX. stol. zavedena byla totiž po vzoru francouzského Code pénal trojdielná soustava trestných členů (trichotomie, Dreitheilung der strafbaren Handlungen, трехчленная система). Rozeznávajíj se zločiny (*crimes, Verbrechen*, преступления), p-y (*délits, Vergehen*, проступки) a p-estupky (*contraventions, Übertretungen, нарушения*). *Dělení toto zavedeno bylo v právé franc. podle různosti soudů, kterým přikázáno bylo trestní řízení o těchto činech (zločiny přikázány soudům porotním, p-y soudům kázeňskopolicejním, přestupky soudům mírovým)*. V zemích, kde přijata byla francouzská trojdielná soustava, upuštěno bylo od dělitka francouzského (na základě soudní příslušnosti), a místo něho vzata za dělitko velikost trestu, tak že nejtíže se trestají zločiny, méně p-y a nejméně přestupky. Nejdříve přešla trojdielná soustava do trest zákona bavorského (r. 1813), sepsaného Feuerbachem a pak do zákonů států románských a přednějších států německých. Ze zákonů novějších přijata byla zákoníkem německým a uherským. Také rak. trestní zákoník z r. 1852 zná trojdielnou soustavu trestných činů. Zákon z r. 1803 dělil trestné činy na zločiny a těžké police ní přestupky. Tato druhá skupina byla pak v zák z r. 1852 rozdělena na p-v a přestupky. Rozdělení toto nemá vnitřní. materiální příčiny, nýbrž stalo se jen z důvodu trestního řízení. Řízení o p-ech kona se totiž týmž způsobem a týmiž soudy jako o zločinech, kdežto řízení o přestupcích jest odchylné a koná se před soudy okresními. Jinak co se týče podstatných znaků trestných činů, spadají vlastně jen do dvou

skupin, z nichž jednu tvoří zločiny a druhou p-y a přestupky. Rozdíly mezi dotčenými dvěma skupinami jsou tyto: 1. zločin může být spáchán jen dolosně, p. a přestupek dolosně i kulposně, 2. zločin může být jen deliktem kriminálním, p. a přestupek kriminálním i policejním (srv. Delikt, str. 208), 3. ke zločinu vyžaduje se větší stupeň právního porušení než při p-u a přestupku. Trojdílnou soustavu přijímá i návrh nového trest. zákoníka ruského z r. 1895. Naproti tomu přijal soustavu dvojdílnou trestní zákoník holandský z r. 1881 a italský z r. 1889 a má ji i ruský trestní zákon v obou svých starších vydáních z r. 1845 a 1857.

Přečínov, ves v Čechách, hejtm. Strakonice, okr. Volyně, fara a pš. Vacov; 57 d., 431 ob. č. (1890). Alod. panství (1299,07 ha) se zámekem, dvorem, vápenicí Adolfa knížete Schwarzenberka, jehož předek Ferdinand koupil P. (1700) od hr. Ferdinanda Frant. z Vrtby.

Přečkov, ves na Moravě, hejtm. a okr. Vel. Meziříčí, fara a pš. Rudíkov; 33 d., 174 ob. č. (1890).

Přečkovice, ves na Moravě, hejtm. a okr. Uher. Brod, fara Rudice, pš. Bojkovice; 73 d., 418 ob. č. (1890), 1tř. škola.

Předák (něm. *Vordermann*), voják, jenž stojí v sevřeném šiku, tudíž v 1. pořadí, před mužem pořadí 2., co do poměru k muži tomtu. *FM*

Predazzo, městyš v tyrol. hejtmánství a soud. okr. cavaleském nad ř. Avisio, 1017 m n. m., má 2912 obyv., většinou Italů, krásný gotický chrám, školu krajčářskou, pivovar, výrobu papíru a sirek, mramorové lomy a obchod s dřívím. Okolí jeho proslulé jest zajímavými svými poměry geologickými a mineralogickými. *Tšr.*

Predbašteň, předliceň, viz *Couvre-face*.

Předboj, *Přeboj*, ves v Čechách, hejtm. a okr. Karlín, fara Kojetice, pš. Veliká Ves; 52 d., 334 ob. č. (1890), popl. dvůr

Předbojov, víska v Čechách u Liběnic, hejtm. Sedlec, okr. Sedlec, fara a pš. Střezimír; 2 d., 13 ob. č. (1890).

Předboř: 1) P., ves v Čechách, hejtm. a okr. Chotěboř, fara a pš. Libice; 26 d., 192 obyv. č. (1890), popl. dvůr, lihovar, mlýn a pila JÚdra Fr. L. bar. Riegra. Bývalá tvrz bvla rodným sídlem vladky *Předbořské* z *Předboře*. — 2) P., ves t., hejt. m. Tábor, okr. Soběslav, fara a pš. Choustník; 40 d., 283 obyv. č. (1890), mlýn 3) P., ves t., hejtm. Žižkov, okr. a pš. Říčany, fara Jazlovice; 16 d., 133 ob. č. (1890). Nadač. statek (409,04 ha) se zámekem, dvorem, pivovarem a cihelnou drží novoměstská kollej piaristická v Praze. V XVII. stol. seděli zde hr. Radečtí z Radče, potom dostala se P. Janu Balthovi, od něhož ji koupila r. 1780 výše uvedená kollej. —

4) P., ves na Moravě, viz *Předvoř*.

5) P., město v Rusku, viz *Przedbórz*.

Předbor z *Radešína*, příjmení staročeské rodin vladycké erbu vola jež se psala po

vsi Radešíně u Sedlčan, druhy i z Radejšína. Předek jejich *Předbor* držel r. 1413 Smolotely a působil při obraně Karlšteina. (†1430). Měl dva syny. Starší *Jan* bojoval (1434) u Lipan ve vojstě Rožmberském, držel r. 1449 Střelov, později Želeč, nabyl r. 1455 Kovářova, který pustil r. 1461 Janovi z Rožmberka. Zemřel ok. r. 1472 bezdětek. Bratr jeho *Pešík* sloužil na Karlštejně, začal r. 1436 dostal některé vesnice, ke Smolotelům držel (1445—53) Lazsko a (1448) Stežov a do r. 1465 Valtířov. Žilješt. 1482. Synové jeho byli *Václav*, *Ondřej*, *Sigmund* a *Předbor*, kteří dědili i po otcí i po strýci. Želeč se dostal *Ondřejovi*, *Václav* držel Stežov, který r. 1480 prodal. *Ondřej* koupil před r. 1510 Šelmberk a *Sigmund* prodal r. 1515 díl svůj Smolotel, které v l. 1518—26 držel bratr jeho *Smolotel*. *Sigmund* zemřel v l. 1519—22 zůstaviv syna *Jana* a *Václav* měl též syna *Jana* (řj. 1544). *Předbor* zdědiv *Šelmberk* s bratřími prodal jej, seděl r. 1523 na *Obděnicích* a r. 1538 na *Vrchotových Janovicích*. Statek tento držel po něm syn *Adam* a kromě toho se sestrou *Annou Postupice*. R. 1571 držel také *Nemysl*. Zemřel ok. r. 1580 jsa toho rodu po meči poslední. Jediná jeho dcera *Lidmila* vdala se za *Vlachyni* z *Řičan* na *Janovicích*. *Ščk.*

Předboří, někdy ves v Čechách, viz *Kalt-haus*.

Předbořice: 1) P., ves v Čechách, hejtm. a okr. Kutná Hora, fara Bykaň, pš. Červené Janovice; 26 d., 142 ob. č. (1890). — 2) P., ves t., hejtm. a okr. Milevsko, fara Kovářov, pš. Petrovice u Sedlčan; 57 d., 416 obyv. č. (1890). kostel sv. Filipa a *Jakuba* (ve XIV. stol. far.) a 2tř. šk. 3) P., ves t., hejtm. Tábor, okr. Ml. Vožice, fara a pš. Kamberk; 16 d., 113 ob. č. (1890).

Předborský z *Předboře*, příjmení staročeské rodiny vladycké, která pocházela z *Předboře* u *Chotěboře*. Předek jejich byl *Aleš* (1440—61), po něm žil v l. 1479,88 *Jan* a od r. 1519 *Aleš*, jenž přikoupil *Studenec* a r. 1536 podělil syny své *Jana* a *Petra*. *Onen* dostal *Studenec*, tento *Předboř A*. *Janovo* potomstvo vymřelo brzo. *Jan*, jenž přikoupil r. 1537 *Zubří* s vesnicemi, r. 1556 sedmnácte vesnic ar. 1564 nejstarším se nazýval, zůstavil z manž. *Kateřiny* z *Pašiněvsi* syna *Jana*, jenž děti nemaje statek svůj rozsáhlý *Studenec* odkázal manželce *Anně Haugvícovně* a zemřel r. 1581. *B. Petr* zůstavil z manž. *Kateřiny* z *Biskupic* syny *Jana*, *Hynka*, *Alše* a *Jindřicha*. Při dělení vzali první dva *Předboř*, druží *Bezděkov*. *Hynek* byv potom odybt penězi seděl (1572) na dvorci v *Rosochatci*. *Jan* nemaje synův odkázal *Předboř* manželce *Kateřině* z *Borovnice* (†1603) a *Marjaně* dceři, tato podědivši i matěř vdala se v prvním loži za pana z *Řičan* a v druhém za *Bohuchvala Jaroslava* z *Náchoda*. Zemřela r. 1621 odkázavši statky *Studenec* a *Předboř* třetímu manželu *Jiřimu Adamovi* z *Roupova*. *Aleš*, jenž měl *Bezděkov* žil ještě r. 1581. Jeho synové byli *Adam*, *Jan* a *Petr*, za nichž zase statek dělen, neb

Adam držel r. 1615 Štěpánov, druhý Bezděkov, třetí Březovice. Adam byl odsouzen k manství (1623) podržel Štěpánov, jež však syn Aleš prodal (1628) a pro náboženství se vystěhoval. Jan propadl Kroměšín (1623) a vystěhoval se s manželkou Lidmilou. Petr držel ještě r. 1630 Březovice. V Kolíně žil r. 1629 také Karel, buď Hynkův neb Jindřichův potomek. V 2. pol. XVII. stol. již nikdo toho příjmení se nepřipomíná. *Sčk.*

Přebřeznový, t. j. před březnovou revolucí r. 1848.

Predeal, Predealu, Predjal, obec v rum. distriktu Praha, v horním údolí ř. Praha a na jižním svahu sedmihradských Karpat, důležitá stanice železniční trati Bukurešť-Brašov, má 2564 obyv. a rumunský celní úřad. Nad obcí jest důležitý karpatský průsmyk Tömös nebo P., vysoký 1051 m, jímž vede zmíněná železniční trať mezi rakouskou stanicí Tömösem a rumunskou v P-u. *Tšr.*

Předehra viz Drama, str. 922 b. — P. v hudbě viz Praeludium.

Predel (něm. *Predil*), jinak také Rabejlský průsmyk v Julských Alpách, na hranicích Korutan a Gorice. Jest 1162 m vysoký a dělí údolí ř. Soče a Drávy. Malebný ten průsmyk jest střežen tvrzi. Jest tam pomník rakouských vojáků padlých 18. května 1809 při hájení této tvrze proti Francouzům. Dnes jím vede jenom silnice z Trbize údolím Soče do Gorice. *Nový.*

Předěl vodní (něm. *Wassertheilung*) jest místo, z něhož tekou vody do různých řek. Zvláště tak bývá v krajinách bohatých jezery, kde voda v čas dešťů silně vystoupí. Zjev ten trvá tak dlouho, dokud eroze řečiště náležitě neprohloubí a nenastane určité rozvodí (v. t.). Vyskytá se však jenom při pramenech. Nejznámější jest takový případ v mocálech Rokitenských, odkud teče voda do Visly i do Dněpru. *Nový.*

Předení je výkon, kterým z vláknitých surovin předívhotoví se teničky válec libovolné délky zv. příze. Vycištěná vlákna srovnávají se do rovnoběžné polohy a zakroucením za současného tahu ve směru podélném dodá se jim trvalé souvislosti. Od nejstarších dob až do konce XVIII. stol.

předlo se ručně, nyní, až na nepatrné výjimky, přede se strojně. Ručně předlo se pomocí vřeten, od r. 1530 též na kolovratě. Ruční vřetenov (vyobr. č. 3312.) jest kostěný, dřevěný, zřídka kovový dvojkužel

řšenem *a* obyčejně hliněným, někdy kamenným, rohovým neb cinovým. Původ hledati jest na březích Středního moře o na vysočině Himálajské; Egyptané při-

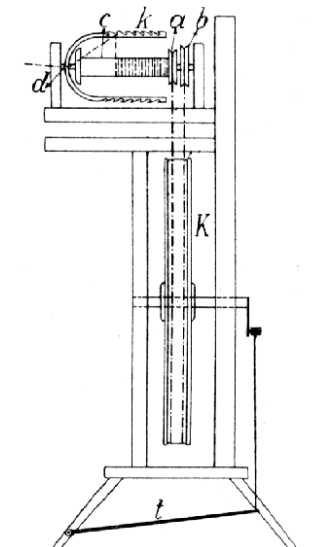

Č. 3313. Kolovrat.

pisovali vynález vřeten bohyňi Isis, Čínané císařovně Vao, Řekové Athéně a Peruani Mamě-Oelle. Předívno upevňovalo se na dřevěnou, namnoze umělecky zdobenou tyč, t. zv. přeslici (b), zakončenou nahoře oddělitelným kuželem Ze zásoby (panenky,

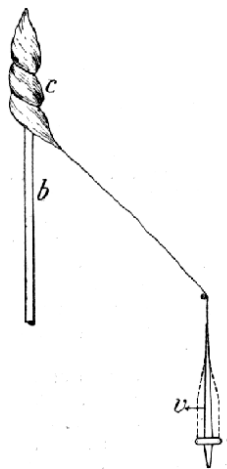

Č. 3312. Ruční vřetenov (v) a přeslice (b) s panenkou lnu (c).

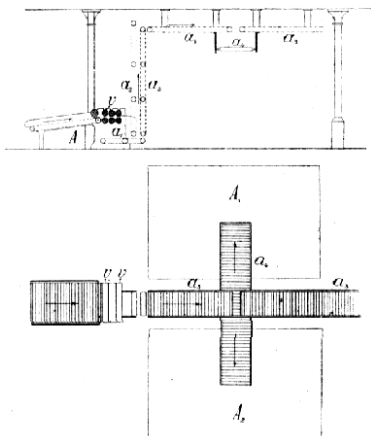

Č. 3314. Rozvolňovací stroj s mísmírou na bavlnu.

zemně *c*) vysukovala se vlákna v přiměřeně počtu jednou rukou a druhou zároveň otáčelo se vřetenem, do jehož svrchního rozštěpeného konce vlákna se byla zatkla. Upředěná tak příze (v délce asi 1 1/2 m) navinula se na spodní konec vřeten nad pře-

slenem. Opakovanými těmito výkony hotovila se nit' libovolné délky. Vedle tohoto způsobu vřeten, kterého užívalo se i v zemích koruny České a které podobá se vřeten z doby kolových staveb, rozeznává se ještě vřeten sicilské a neapolské, s dvěma

stroj prstencový resp. stroj křídlový kontinuálně (viz níže).

Na základě kolovratu sestrojil James H a r g r e a v e s první stroj přádací (Jenny), který stal se základem dalšího zdokonalení a rozvoje strojů přádacích. Coniah W o o d (1772), Richard A r k w r i g h t (1769 až 1777), Samuel C r o m p t o n (1775), R o b e r t s (1825, původce selfactoru), Američan Gilbert B r e w s t e r, James S m i t h a celá řada jiných vynálezců získali si o to zásluhu. Zároveň vynalézaly a zdokonalovaly se stroje na práce pomocné-přípravné a závěrečné, jednotlivé stroje a postup při zpracování suroviny přizpůsobovaly se druhu přediva a tak vyvinulo se moderní přádelnictví. Rozeznává se: P. bavlny, p. vlny, p. lnu a konopí, p. džuty a p. hedvábí a při každém dělí se práce na: přípravné, předpřádací, přádací a závěrečné.

1. P. bavlny A. Práce přípravné: Rozvolňování, míšení, čechrán, potěráni, mykání a posukování. Bavlna ze žoků (viz B a v l n a, str. 510) nejprve se rozvolňuje (roztrásá) na rozvolňovacím stroji A (vyobr. č. 3314.) s dvěma až čtyřmi páry hluboce ryhovaných válců v, přitlačovaných na sebe silnými pružinami, kterými prochází, aby pozbyla své ztvrdlosti a kusovosti, a čechrá se na čechracích strojích, aby nabyla původní své pružnosti a vyčistila se od přimíšených nečistot. Při převodu od rozvolňovacího stroje k čech-

racím mísí se bavlna, aby nabylo se přediva určitých vlastností a určité jakosti; 30, 50 i více žoků otevře se zároveň a bavlna z nich prošeďší rozvolňovacím strojem rozvádí se dopravními pásy lat'ovými a_1, a_2, a_3, a_4 (vyobr. č. 3314.) do příhrad A_1, A_2, \dots z latí zhotovených, kde ukládá se ve vodorovných

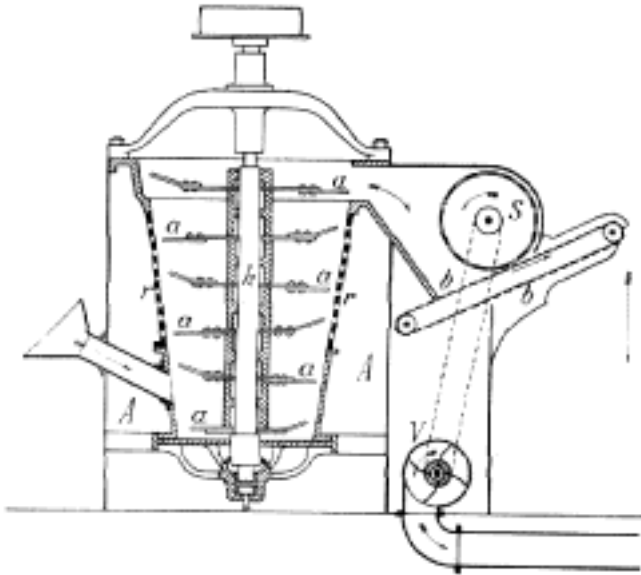

Č. 3315. Crightonovo čechradlo na bavlnu.

přesleny a drátěným háčkem, a vřeten s přeslenem nahoře. Později vřeten ukládalo se vodorovně ve stojanu a pohánělo ručním kolem; příze navinovaná na holé vřeteno přidržovala se kotoučem. P. ručním vřetenem je periodické, t. j. zakrucování a navinování příze jsou výkony časově od sebe oddělené. Od konce XV. stol. nasazovala se na vřeteno cívka c (vyobr. č. 3313.) a připojilo se k němu křídlo k. R 1530 Jan Jürgens ve Wattenbüttelu u Brunšviku zavedl pohánění kola šlapadlem t a sestrojil tak kolovrat (vyobr. č. 3313. V některých krajích českých označují kolovrat jménem »přeslice«). Cívka nasazena je na vřeten volně a má kotouček s drážkou (a); vřeten i cívka pohánějí se společnou šňůrou od kola k a konají nestejný počet obrátek, poněvadž kotouček a a přeslen b na vřeteně jsou průměru nestejného. Vlákna od přeslice vedou se dutým koncem vřeten (d) a otvorem v křídle, po příp. přes kuliček v křídle, na cívku. Následkem otáčení křídla zakrucují se vlákna a vzniklá příze navinuje se rozdílem počtu obrátek křídla a cívky. Volbou velikosti přesleny a kotoučku a možno měniti velikost zakrucení příze. Kolovratem přede se příze kontinuálně, t. j. zakrucování a navinování příze děje se současně. Oba tyto principy zachovaly se i při strojích přádelních a přede selfactor periodicky a

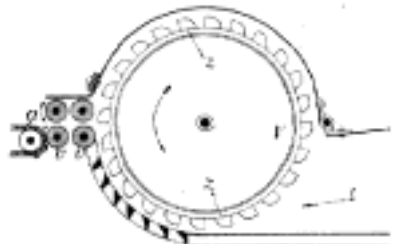

Č. 3316. Taylor Langovo čechradlo na bavlnu.

vrstvách; odtud odebírá se (rukama) ve vrstvách svislých a dopravuje lat'ovými pásy podél příhrad uloženými a ssací rourou k čech-

Langova na bavlny jemnější a delší. Vedle toho užívá se na první čištění bavln zvlášť nečistých šlehacího vlku nebo stroje síťového

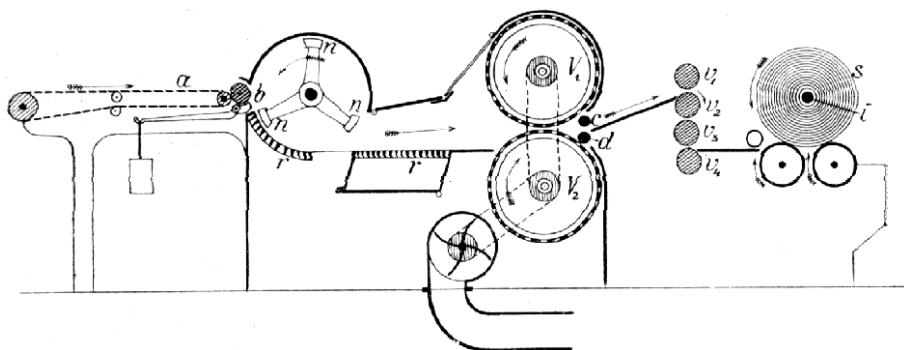

Č. 3317. Potěrací stroj na bavlnu.

radlu. V mísině ponechá se bavlna obyčejně několik dní ležeti, aby nabyla průměrné vlh-

(Isittova). Crightonovo čechradlo (*Crigh-ton-Opener*, vyobr. č. 3315.) má svislý hřídel *h*, s rameny *a* střídavě šikmými a vodorovnými, o průměru rostoucím směrem nahoru; hřídel pohání se kotoučem šňůrovým nebo řemenovým a koná 520 až 720 obrátek za minutu. Nárazy ramen rozčechrána bavlna stoupá vzhůru, a proudem vzduchu způsobeným ventilátorem *V* odnáší se k síťovému válci *S*, do kterého vstoupí prach z bavlny, kdežto vlákna bavlněná vyvádějí se pásem *b* ze stroje. Nečistoty z bavlny vyletují roštem *r* do zabedeného prostoru *A*. *Taylor-Langovo* čechradlo má válec *V* (vyobr. č. 3316.) s ozuby *z*; bavlna přivádí se pásem *a* a vstupními válci *v* a byvši účinkem zubův otáčejícího se válce *V* rozčechrána odvádí se proudem vzduchu ve směru *I* k síťovým válcům upraveným stejně jako u stroje Rislerova (viz vyobr. č. 3319.).

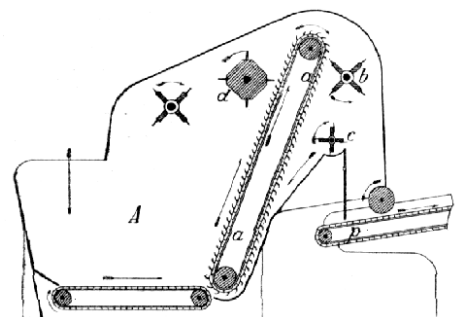

Č. 3318. Samočinný stroj nakládací.

kosti (4 až 8 % vody podle váhy); teplota v mísině má býti 19 až 31 °C.

Vedle čechradel jednoduchých užívá se i kombinovaných; kombinují se: dvě Crigh-

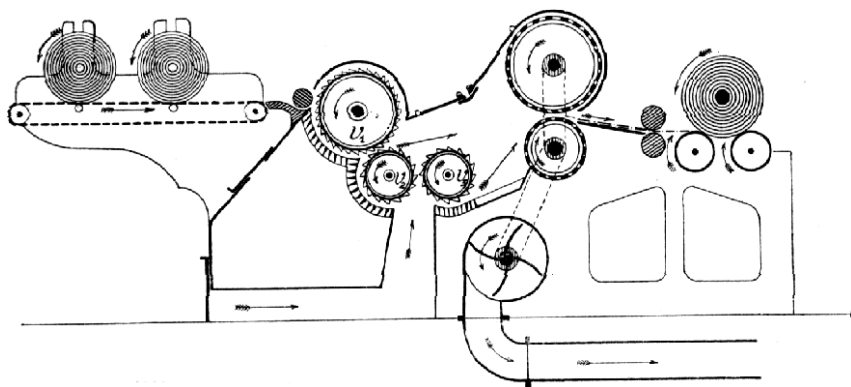

Č. 3319. Rislerův stroj.

Z různých soustav strojů čechracích užívá tonova čechradla ve stroj dvojité, rozvol-se nejčastěji čechradla Crightonova ňovací stroj s čechradlem, čechradlo se stro- pro méně cenné druhy bavlny a Taylor- jem potěracím (viz níže) atd.

Potěráním na strojích potěracích (*scutcher, batteur Schlagmaschine*) čisti se vyčechraná bavlna od drobnějších nečistot. Pásem *a* (vyobr. č. 3317.) a přívodem klávesovým *b* bavlna přivádí se k dvoj-nebo trojramennému křídlenému s noži *n*, který konaje 1000 obrátek

činných nakladačů stroje potěrací mívají regulátory, kterými stroj dostává různou rychlost podle tloušťky přivedené vrstvy bavlny; čím tlustší vrstva, tím rychleji běží stroj.

Pro velmi nečistě a krátké druhy bavlny a pro odpadky užívá se místo potěracích strojů



Č. 3320. Mykací povlaky postavené »na mykání«.

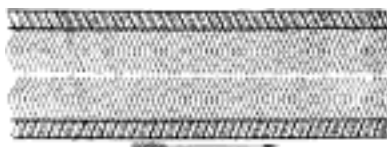

Č. 3321. Mykací povlaky postavené »na snímání«.

za 1 min. rozptýlí ji svými úderý v ojedinelá vlákna a ta proudem vzduchu unašejí se k síťovým válcům V_1, V_2 , kde odstraní se prach; ostatní nečistoty propadnou roštem *r*. Za síťovými válci vlákna stlačují se válečky *c, d* v souvislý list, který válci v_1, v_2, v_3, v_4 se lisuje a hladí a po té navinuje na tyč *i* ve štůčku *s*. Bavlna prochází třemi potěracími stroji; první dva obyčejně spojují se v jeden, třetí má přívod upravený tak, jak naznačeno u stroje Rislerova (vyobr. č. 3319.); tři až čtyři listy bavlny přivádějí se zároveň a celý stroj běží 3-až 4krát rychleji než přívod, tak že výsledný list má tloušťku listu přiváděného. Výkonem tímto zvětší se rovnoměrnost listu.

V poslední době zavedeny byly u strojů potěracích a čechracích s a m o č i n n é p ř í

stroje Rislerova (vyobr. č. 3319), který místo potěracího křídleného má válce v_1, v_2 a v_3 s pilovitým povlakem. — Čištěním nemá na vláknu ztratiti se více než $1/2$ až $3/4\%$.

Potěraná bavlna se myká na strojích mykacích (*Krempelmaschinen*), aby se jednotlivá vlákna urovnala do rovnoběžné polohy a vyčistila od posledních zbytků nečistot. Stane se tak působením mykacích povlaků, kterými mykací stroje jsou opatřeny a které záleží z drátků kolénkovitě zahnutých a zasažených v pružném podkladě; povlaky přibližují se k sobě asi na $1/200$ angl. palce. Při postavení a pohybu ve vyobr. č. 3321. vlákna přecházejí z jednoho povlaku do druhého. V činnosti uvádějí se povlaky tím, že jeden z nich

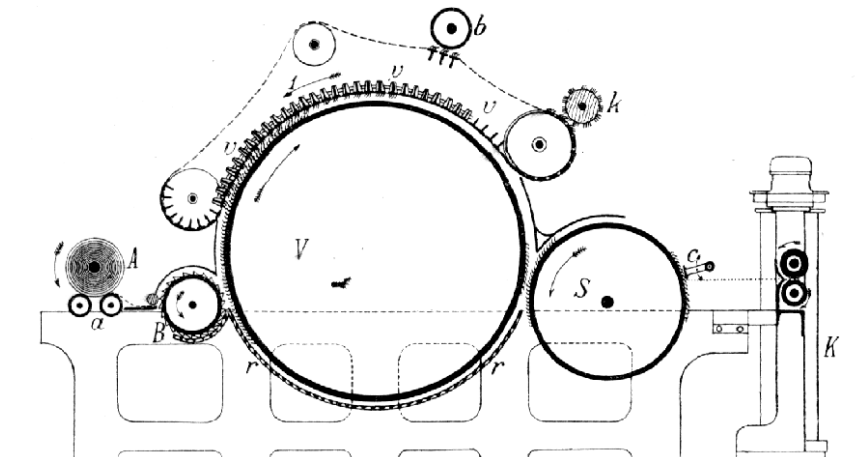

Č. 3322. Víčkový stroj mykací.

stroje nakládaci (vyobr. č. 3318.), aby vrstva přiváděné bavlny byla co nejvíce rovnoměrná. Šikmým pásem *a* s ostrými hroty nabírá se bavlna z koše *A* a převádí k střednímu *b*, které sráží ji na přívodní pás stroje (*p*); hrubší chuchvalce vracejí se zachycovačem *c* zpět do koše. Válcem *d* s hroty vrstva na pásu urovnává se v rovnoměrnou. Vedlesamo-

napne se na obvod válce, který má asi 800 mm v průměru a koná 170 obrátek za minutu, a druhý na pevné desky t. zv. víčka, po případě na malé válce. Podle toho dělí se mykací stroje na víčkové (pro lepší bavlnu) a válcové (pro bavlnu hrubou a krátkou). Víčkové myka dlo je zařízení takto: Z listu bavlny odvinovaného válci *a* (vyobr. č. 3322)

se štůčky *A* škrabací válec *B* s pilovitým povrchem odtrhne vlákna a předává je ve vrstvě značně ztenčené válci (tambouru) *V*, obklo-

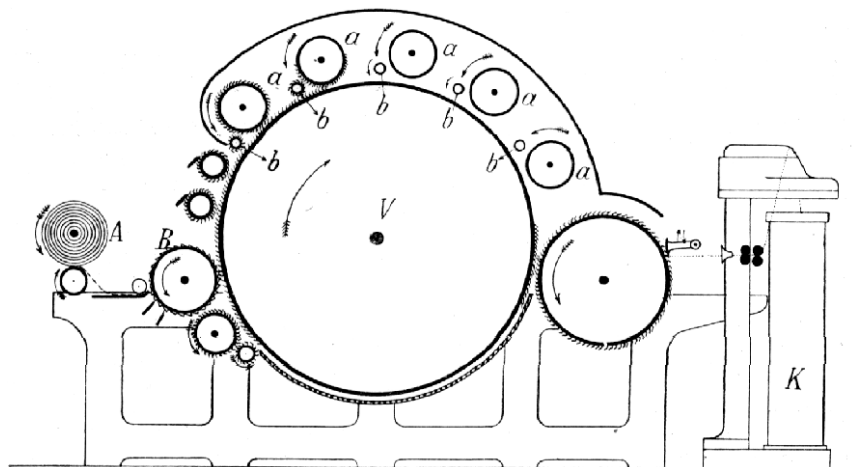

Č. 3323. Válcový stroj mykací.

penému nahoře víčky *v* a dole roštem *r*; z hrubého stroje mohly se přiváděti stroji víčka spojená jsou v nekonečný pás a postupují zvolna ve směru *I*; čisti se kartáčem *k* a občas brousí brusem *b*. Vlákna urovnaná do rovnoběžné polohy přecházejí s válce *V* na snímací válec *S*, se kterého sčísají se hře-

penému nahoře víčky *v* a dole roštem *r*; z hrubého stroje mohly se přiváděti stroji víčka spojená jsou v nekonečný pás a postupují zvolna ve směru *I*; čisti se kartáčem *k* a občas brousí brusem *b*. Vlákna urovnaná do rovnoběžné polohy přecházejí s válce *V* na snímací válec *S*, se kterého sčísají se hře-

Mykaná bavlna posukuje se na strojích posukovacích, t. j. prameny ztenčují se na př. na $\frac{1}{6}$ své tloušťky a šest ztenčených pra-

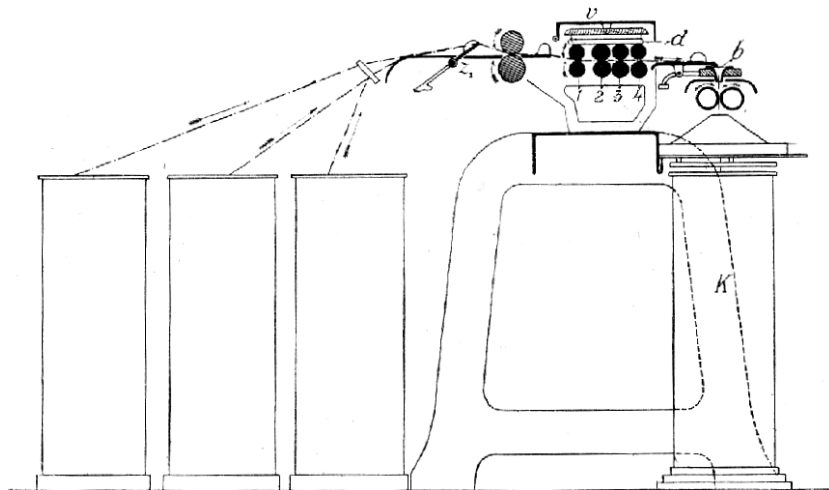

Č. 3324. Posukovací stroj na bavlnu.

benem *c*; sčísnuté rouno shrnuje se v tenký pramen a ukládá do konce *K* ve spirálních vrstvách. — Válcové mykací dlo (vyobr. č. 3323.) má místo více než pět soustav válců; válci dělnými (*a*) bavlna se myká, obraceče *b* vracejí vlákna přešedší menší spojí se v jeden; práce tato opakuje se tři- i vícekrát po sobě a nabude se tím větší rovnoměrností v tloušťce pramene; mimo to vlákna se napřímí a dokonale promísí. Podstatnou součástí stroje posukovacího je posukovací hlava složená ze čtyř dvojic