

Pěchota (rus. пѣхота, пѣхотное войско, franc. a něm. *infanterie*, ital. *fanteria*, angl. *infantry*), část vojska, která na vojně slouží pěšky a tvořivala vždy a ve všech vojscích s malými jen a krátkými výjimkami a posud tvoří velkou většinu a hlavní základ branné moci. Za dávných věků **p.** ozbrojena kopími, ostěpy, luky nebo praky a krátkými meči, později kušemi a po vynálezu strelného prachu částečně puškami s počátku hrubými, těžkými hákovnicemi, kdežto první člen čili řada podržela kopí až do XVI. stol. Ke konci XVII. stol. nasazovány k puškám bodáky. Nyní ve vojscích vzdělaných **p.** vesměs nosí pušky značné jakosti a přesnosti s bodáky. **P.** pokud byla ozbrojena kopími, chránila se částečně brněním, jež však, nemohouc odolati kulkám, strelám s nárazem čím dál tím prudčím, úplně puštěno již dávno. Nejdávnější **p.** sešikovala se do značné hloubky, ve falanxi až do 16 řad za sebou, časem bylo těchto méně a méně, v XVIII. stol. již jen tři, až v c. k. vojstě r. 1861 byly ustanoveny toliko členy čili pořadí dvě. Dřívejší rozřídění **p**-ty na řadovou čili těžkou, hlavně granátníky, která působila větším dílem v šicích hustě sevřených hustou palbou nebo hromadným útokem, a na lehkou, hlavně myslivce, pro harcování a různoboj, zrušeno, poněvadž **p.** celá přiměřeným výcvikem připůsobena všem obdobím a podobám boje, za to však **p.** se rozlišuje co do tříd branných na řadovou, součást vojska stáležo, složenou z nejmladších ročníků branců, na zeměbranskou, do níž náležejí ročníky pozdější, a na domobranskou, již tvoří občané většinou od 40. roku věku výše. **P.** šikuje se v setniny o 70—180 m., v praporech o 4—6 setnách, v plukách o 2—5 praporech, v brigádách o 2—3 plucích, v divisech o 2—3 brigádách a v armádní sbory o 2—3 divisích. **P.** vojska c. a k. má 102 pluky, 4 pluky císař. myslivců tyrolských, 32 prapore myslivců polních, 4 pluky bosen. — herceg.; **p.** zeměbrany záp. pol. soustátí 36 pluků a 3 pluky tyrolských střelců zemských, **p.** zeměbrany v zemích koruny Uherské 28 pluků. Ve vojstě c. k. tvořila do r. 1850 a 1872 pozoruhodnou část **p**-ty p. hranicářská. Srv. Hranice vojenská, str. 759, 760. **P.** konná čili jízdní, franc. *infanterie montée*, angl. *mounted infantry*, je zvláštní vynález Angličanů ve válce proti Boerům r. 1899—1902, ale málo se osvědčuje, majíc byti **p**-tou a jízdou zároveň, není pořádně ani tou ani onou. Myslenku k té odrůdě mohl Britům poskytnouti asi způsob Napoleona I., jenž někdy jen pro získání času a zrychlení operací velel vojny pěši pojímati na koně za vojny jízdy, ale brzy od toho upustil, protože pěšáci bídným plahočením za sedlem jezdců a koně dvojitým břemenem byli ztrmáceni tak, že větším dílem ani jízda ani **p.** bez delšího odpočinku nebyla schopna činnosti.

Pěchotní rýček (něm. *Infanteriespaten*), vynález dánského důstojníka Linnemanna, je

malý, s krátkým držadlem, slouží k rychlému vykopání krycích stuh pro střelce a jinak v ležení a bývá nošen každým druhým prostým vojínem pěchoty a myslivců buď na levém boku za bodákem nebo na torbě. — Srv. Náčini polní. FM.

Pechová Eliška viz Krásnohorská k Eliška.

Pěchování viz Formování, str. 375.

Pěchovec, bot., t. j. *Scrophularia* (v. t.).

Pěchovský z Turnšteina a Palatina Šebestián, rodilý z Horšova Týna (†1611) » nabyt na katolických universitách německých vyššího vzdělání a stal se sekretářem arcib. Antonína Brusa z Mohelnice. Za služby své, které konal různým osobám jak duchovním tak světským, byl od některého říšského falckraběte obdařen erbem a titulem » Palatina«. Při dvoře cis. Maximiliána II. působil jakožto učitel jazyka českého mladého arciknížete Rudolfa, potomního císaře, jak týž r. 1599 v majestátě svém výslovnou o tom zmínku činí. Roku 1575 **P.** se odstěhoval do Plzně, zakoupil si tu dům a jiné nemovitosti a byl r. 1578 zvolen do rady městské. Podobně i v následujících letech byl často členem rady. V Plzni se dvakrát oženil, poprvé s Annou Krumlovskou vdovou a podruhé s Julianou Tonnerovou r. 1609. Od cis. Rudolfa II. byl 20. října 1599 majestátem v Plzni za bytu císařova povýšen do stavu šlechtického, při čemž erb jeho rozhojnen a přidán mu titul z Turnšteina. Erb jeho záležel ze štítu rozpolteného bílým klnem zdobeným zlatou korunovanou koulí, v levé modré polovici štítu spatřuje se zlatý noh (gryf), v pravé pak červené bílý lev k levé straně vzpjatý. Roku 1600 císař rozšířil majestát tento na země české, ježto původně vydán byl z říšské kanceláře německé. **P.** zůstavil dva syny a dvě dcery: Floriana a Emanuela, Julianu a Kateřinu. O synech těchto se již ničeho nedovídáme. Snd.

☉☉**Pecht** Friedrich, malíř něm. (*1814 v Kostnici). Byl lithografem, pak malířem podobizen a posléz vzdělal se umělecky u Delaroche v Paříži a pobytem v Itálii (1851 až 1854). Maloval výjevy ze života Goethova a Schillerova, ilustrace k jejich dílům, jakož i k pracím Lessingovým a Shakespeareovým, státníky a vojevůdce pro mnichovské Maximilianeum a historické fresky pro koncilní síň v Kostnici (s Fr. Schwörerem). Pak už jen spisoval. (Z prací jeho uvádíme: *Südfrüchte, Skizzenbuch eines Malers* (1854, 2 sv.); *Zprávy o výstavě vídeňské* (1873) a *pařížské* (1878); *Deutsche Künstler des XIX. Jahrhunderts* (1877—84, 4 sv.); *Geschichte der Münchener Kunst im XIX. Jahrhundert* (1888); *Aus meiner Zeit* (1894, 2 sv.)). Od r. 1885 vede »Die Kunst für Alle«.

Pechuel-Loesche Eduard, něm. cestovatel a geograf (*1840 v Zöschen u Meziбору). Studoval vědy přírodní v Lipsku, potom cestoval v Záp. Indii, Sev. Americe, po ostrovech Atlantského a Tichého okeánu, byl i na Ledovém moři severním a jižním,

v l. 1874—76 účastnil se něm. výpravy Loangské, r. 1882—83 k vyzvání belg. krále trávil na Kongu a r. 1884—85 byl se svou chotí, roz. Leubnitzovou, v jihozáp. Americe. Roku 1886 habilitoval se pro zeměvědu a národovědu v Jeně, r. 1894 jmenován ř. profesorem v Erlankách. Napsal 3. díl cestopisu Güssfeldtova a Falkensteinova *Die Loangoe. xpedition* (Lip., 1881); mimo to vydal: *Die Bewirtschaftung tropischer Gebiete* (Štrasb., 1885); *Herr Stanley und das Kongounernehmen* (Lip., 1885); *Herr Stanleys Partisane und meine offiziellen Berichte vom Kongoland* (t., 1886); *Kongoland* (Jena, 1887). Pak redigoval 3. vydání Brehmova Tierleben (Lip., 1890—93, 10 sv.).

Peigneur [pěňör], franc., válec při sprádání vlněného neb bavlněného přediva, součást předpravného stroje v přádnictví. *Ppp.*

Pei-hai viz Pak-hoi.

Pei-ho (»severní řeka«) nebo P a i - h o (»bílá řeka«) vzniká při již. hranici mongolské solné stepi v čínské prov. Pe-či-li, teče podél veliké čínské zdi, kterou na třech místech protéká. U Pe-kinga opouští kraj pahorkovitý a vtéká do roviny, procházejíc tuto v četných záhybech směrem jv. U m. Tien-tsinu přijímá ř. Hu-to-ho, v Tung-ču přijímá Ša-ho. Po toku 556 km dl. vtéká do zál. Pe-čilského. Při svém ústí nedaleko pověstných tvrzí Taku tvoří peřeje, které brání veplutí moř. lodí. P. má hojnost vody pouze po tání sněhu s okrajních vysočin v. a j. pouště Gobi, tehdy jest nebezpečný, na podzim však skoro vysychá. V dol. svém toku jest bahňatý. Důležitostí nabyl P. pouze kanálem císařským, který se P-hem proloužuje na s. až k Pe-kingu. P. jest přirozenou cestou obchodní a slouží k zásobování hl. m. říše. V m. Tien-tsinu byl r. 1887 vystavěn s pomocí franc. železný most o jediném oblouku o 40 m rozpětí. P. jest příčinou pravidelných zátop, při nichž usazeniny ukládají se nejen po celé okolní rovině, ale jsou odnášeny až na 5 km do moře. *Bsa.*

Peilau, tři obce v Prus. Slezsku na řece t. jm., ve vlád. obv. vratislavském, kraji reichenbašském, má 7062 obyv. (1890), katol. a evang. kostel, dva zámky, továrny na zboží mramor, a gummové, na kamna, kvasnice; parní mlýny a pily, obchod a průmysl textilní. Při Horním P. ochranovská osada G n a - d e n f r e i.

Peine (slov. *Pien*), krajské město v prus. vlád. obv. hildesheimském, na železn. dráze Brojce (*Broitzen*)-Hamm a P. Ilse, má 15.427 obyv. (1890), obv. soud, realku, obchodní a zimní hospodář. školu, katol. a ev. kostel, zámek; válcovnu železa a ocele (1800 děl.), slevárnu železa, cihelny, cukrovar, pivovar, lihovar, octárnu, škrobárnu, raffinerii petroleje, továrny na umělá hnojiva a nábytek, rašelinářské, tkalcovny na bavlnu, trhy koňské, dobytčí a obilní.

Peintre-graveur [pěntřgravör], franc., malíř, jenž ryje své vlastní obrazy; název seznamů takovýchto rytin, pak i ocelorytin vů-

bec, jako jsou na př. katalogy A. Bartschův, Passavantův, R. Dumesnilův, Andresenův aj.

Peinture au fusain [pěntýrófyzěň], franc., malba uhlím.

Peinture-Bogaerts [pěntýr bogárts] jest způsob, kterým lze obraz olejový kopirovat na dřevo nebo na plátno, nerozeznatelně od originálu. Způsob ten vynalezl malíř Henri Bogaerts.

Peinture mate [pěntýr mat] slove malířská technika, kterou vynalezl belg. malíř Wiertz. Při tom užívá se k malbě smíšeniny 3 dílů barvy, 1 dílu benátského terpentínu, 2 dílů terpentínového nebo levandulového oleje neb líhu a maluje se na plátno přímo, bez barevného podkladu. Způsob tento však nenašel valného rozšíření. Srv. Wiertz, P. m. (Brus., 1859).

Peiperz, ves v Čechách, hejtm. a okr. Děčín, fara Rozbělesy, ps. Podmokly; 42 d., 402 obyv. n. (1890), továrna na drátěné hřebíky, mlýn, pila a opodál myslivna.

Peiraieus (*Πειραιεύς*, vyslovováno nyní P i r é e v s, za benátských a tureckých dob *Porto Leone*), ve starověku i nyní hlavní přístav athénský na poloostrově skalnatém, který kdysi od nížiny athénské oddělen byl zabahněnými a K é f i s e m (v. t.) napájenými lagunami. Poloostrov Peirajský skládá se ze dvou skalnatých pahorků, východní M u n i - c h i e, nyní K á s t e l l y (87 m), a západní Akty, nízkou šíjí od sebe oddělených. Na západě vniká do země přístav Peirajský, nyní prohloubený, jehož úzký a středověkými lvy (odtud jméno *Porto Leone*) zdobený vjezd zužuje proti Aktě skalnatý výběžek E e t i ó - n e i a. Na jihovýchodě vybihá přístav menší zátokou (K a n t h a r o s ve starověku), na severu na místě někdejší laguny jest nízké pobřeží, zvané ve starověku H a l i p e d o n. Do šíje mezi Aktou a Mníchii vniká z jihu okrouhlá zátoka S t r a t i o t i k i, dříve Z e a, s úzkým nálevkovitým vjezdem, na východě oblévá Mníchii otevřená zátoka Falérská, k níž na úpatí Mníchie připojuje se večejší malý přístav F a n a r i, dříve M u n i - c h i a. Do zátoky Falérské vlévá se K é f i s o s. Právého významu P-ea postřehl T h e m i - s t o k l é s, který za archontství svého r. 493 př. Kr. navrhoval, aby z P-ea byl učiněn válečný přístav; než pro perské války uvázlo dílo v přípravách. Themistokleovi připisuje se zeď kolem celého poloostrova zděli 60 stadií (11,2 km), ale za Xerxova vpádu není opevnění peirajské připomínáno. Odtud P. tvořil osadu, démos fýly Hippothoontidy, plavbou zkvétající. Myšlenku Themistokleovu, učiniti z P-ea a Athén jediný opevněný a nezdolný tábor, provedli K i m ó n a zvláště P e r i k l é s, tento zdubovav trojí dlouhé zdi mezi městem a P-eem, jimiž poloostrov Peirajský i F a l é r o n spojeny s městem, mezi zdmi pak založena dvojí pohodlná spojovací cesta, ústící v D i p y l u a v bráně Melitské. Přístav peirajský sám v nejzazší své části upraven v přístav válečný, Kantharos a na východě E m p o r i o n určeny pro obchod; Zea a Mu-

nichia velkým nákladem upraveny za přístavy válečné, čehož hojně stopy, opevnění vjezdův a ložisti lodních stanovišť, podnes jsou viditelná. Tehdy asi dovršeno bylo i opevnění kolem celého poloostrova, Themistokleem započaté. Při zátoce Peirajské mělo dle úmyslu Perikleova vzniknouti nové nádherné velkoměsto, které by stalo se sídlem světového obchodu athénského. Úlohu tuto svěřil Periklés slavnému staviteli Hippodamovi Milétskému, který město nově a pravidelně založil mezi Emporiem, Zeou a severozáp. úpatím Munichie. Středem města byla agora Hippodamova, jejíž poloha nyní nápisně zjištěna západně Zee. Vedle Afrodísia již Themistokleem založeného jmenují se *στωά*, patero to obchodních budov, hlavně skladišť, které obklopovaly Emporion po vých. straně; největší *ἡ μακρὰ στωά* dobíhala až k Eetióneii a byla hlavně určena pro obchod obilní, jiná, *δελύμα*, obsahovala po způsobu bursy vzorky zboží. Stoami byla obklopena i Hippodamova agora. Město bylo obýváno hlavně plavci a obchodníky, kteří smýšleli radikálně a v též směru i rozhodovali v ekklésii athénské. Odtud P. byl předním přístavem řeckým, který zastínil i Korinth, a podržel význam obchodní i po pádu říše Athénské. Roku 404 zbořeny dlouhé zdi, ale již r. 403 zmocnil se Thrasybulos s demokraty P-ea a obnovil odtud ústavu demokratickou. Konón r. 394 obnovil dlouhé zdi, r. 338 pak Filón založil slavné skladiště, dle něho zvané; ale již r. 322 vložil Antipatros do Munichie makedonskou posádku, která tam pobyla až do osvobození Athén Aratem r. 229. Roku 87 př. Kr. obléhl Athény i P. Sulla a dobyv obor, spalil P. i se skladišti a válečnými zásobárnami jeho a zbořil i přístavní opevnění. Odtud byl P. přístavním městem druhého řádu až do konce starověku. Úplnou zkázu P-ea ve středověku snad způsobili Normané; i jméno jeho zaniklo, ustoupivši vláskému Porto Leone. Teprve když r. 1835 Athény prohlášeny za hl. město řecké, obnoven i P. a rychle rozkvétal, zvláště když spojen byl s Athénami železnici. Roku 1870 bylo tu již 11.047 obyv., r. 1879 21.618, r. 1896 51.000, nyní pak je tu asi 65.000 duší. Nynější P. jest úpravné město s přímočarými, v pravých uhlech se protínajícími ulicemi na severní a východní straně hl. přístavu, spojené s Athénami dobrou silnicí a dvojití tratí železničnou. Z předních budov vynikají pravo. slavné chrámy Ai Nikolaos a Aja Triada, katolický chrám, gymnasium, museum s cennými místními starožitnostmi. Ze starověkých památek vynikají zbytky munichijského divadla a přístavních opevnění, zvláště na vých. břehu a podél Akty. Vedle obchodu — dnes jest P. prvým přístavem Řeckého království — provozuje se i průmysl, zejména důležitý jsou raffinerie oleje olivového. Nedaleké Faléron jest střediskem elegantního světa athénského, na vých. úpatí Munichie a Akty jsou úpravné letohrádky. Na jižním cípu

Akty věnován pomník Themistokleovi na místě tradičního jeho hrobu, na nížně mezi P-eem a Falérem jest pomník palikára Karaiskaka, který tam r. 1827 padl v boji proti Turkům. Pšk.

Peirce [pírs] Benjamine, matematik a astronom americký (*1809 v Salemu [Massachusetts] — †1880 v Cambridge [t.]). — Studoval na Harvard College, kde sám byl od r. 1833 profess. matematiky a přír. filosofie, pak astronomie. Roku 1849 jmenován astronomickým radou amerických ephemerid, pro něž počítal r. 1853 *Tables of the moon*; r. 1867 stal se ředitelem hydrograf. kanceláře Spoj. Obci. Psal o akustice, analytické mechanice a navrhl docela novou teorii kruhů Saturnových; mimo to účastnil se zakládání a organisace několika observatorií amerických. Ze spisů jeho uvádíme: *System of analytic mechanics* (1855); *Treatise on analytic mechanics* (Wash., 1857); *Linear associative algebra* (t., 1870), nehledě k vydání mnoha klassických spisů matematických. Po jeho smrti vyšla v »American Journal of Mathematics« r. 1881 jeho rozprava o jakési filosofii počtů, podobné Grassmanově nauce o extensivních veličinách. Srv. King, Benj. P., a memorial collection (Camb., 1881).

Peire Cardinal [pér kar-], troubadour (*kol 1150 v Le Puy — †téměř stoletý před r. 1250). Pocházel z rodiny rytířské, měl v rodišti duchovní obročí a navštěvoval dvory provázen pěvcem, přednášejícím jeho sirventesy, v nichž tepal vady a slabosti kněžské a šlechtické; také jedna bajka a jedno estribot od něho dochováno. Výraz básní jeho jest energický i originální, ale dosti obecný, že nedovoluje úsudku o mravním stavu jeho doby.

Peiréné slul pramen prýstící v Řecku z Akrokorinthu, jenž prý zásobil vodou svoji též staré město pod vrchem ležící; architektonickou výzdobu jeho, kde ústíl na agore korinthske, odkryly před nedávnem výkopy Američanů východně od chrámu Apollónova. P. prý vznikla, když Sisyfos vyhradil Asópovi únos jeho dcery Aiginy Zevem, začež si vyprosil onen pramen od Asópa. *klk.*

Piresskia, bot., viz Pereskia.

Peire Vidal [pér-], troubadour, žil v letech 1175—1215, byl synem kožešníka toulouského, navštěvoval šlechtické dvory španělské a italské a dostal se až na Cypr, do Uher a na Maltu. Nejdéle pobýval u mistohraběte marseillského Barrala de Baux (†1193), jehož první manželku Adalasi opěval pode jménem Vierna. Na počátku třetí výpravy křížové (1190) odebral se na východ, oženil se na Cypru s Řekyní a zemřel asi na dvoře krále Alfonse III. Byl básník nadaný, formálně neobyčejně dokonale, povahou dobrodružný a chvástavý. Padesát písní jeho vydal K. Bartsch (Berl., 1857). Obsah dvou novell jeho dochoval nám Barberino. Nezaručeno jest podání, že v kůži vlčí obleden dal se štvátí psy pro dámu zvanou Loba (Vlčice). Srv. Schopf, Beitrage zur Biographie und zur

Chronologie der Lieder d. Troubad. P. V. (Vrat., 1887) a básně Vrchlického P. V.

Peirithoos, syn Zevův a Diin, v thessalském mythu jeden z Lapithů, byl chotěm Déidameie, jež mu porodila Polypoita. Byl důvěrným přítelem Thésea, jež proto prý účastnil se kentauromachie, ba i jeho výpravy do podsvětí, když chtěl unést Persefonu. Proto oba přikováni; Hérakleovi pak podařilo se osvobodit pouze Thésea. I potomci P-ovi rádi se družili k Iónům. *klk.*

Peisandros: 1) P., démagog athénský za peloponnéské války. S počátku stál v táboře Kleónově. Po jeho smrti domáhal se vůdcovství ve straně demokracické i znepřátelil se s Alkibiádem a brojil proti jeho návrhu výpravy sicilské. Ve při hermokokopidů byl P. v desíctičlenné komissii vyšetřující a po udání Diokleidově navrhl, aby osoby obviněné tázány byly právem útrpným. Ale po zkáze loďstva a vojska u Syrakus P. přešel k oligarchům r. 411. Meškaje na loďstvu před Samem, odešel do Athén s poselstvím vojska i loďstva žádajícím, aby Alkibiádés byl z vyhnanství povolán. Když však posláni jeho pro odpor Tissafernův nemělo úspěchu, P. byl hlavním původcem oligarchického státního převratu ze dne 14. Thargelióna 411, ale uprchl po pádu oligarchie.

2) P., nauarcha spartský, svat krále Agésila a, ztratil r. 394 př. Kr. u ostrohu knidského proti Konónovi námořní bitvu i život. Porážka jeho měla za následek zkázu spartské hégemonie námořské. *Pšk.*

3) P. z Kameira na Rhodě, řecký epik ze VII. — VI. stol. př. Kr., jež starověká kritika řadila k nejznamenitějším epikům doby pohomérovské. Složil epos *Herakleia*, jehožto vylíčení prací Herkulových zůstalo základem veškerému pozdějšímu podání mytografickému. Všechny zprávy o P-ovi a několik nepatrných zlomků viz v Kinkelových *Epicorum gr. fragm.* (Lip., 1877). *AF.*

Peiser Felix E., assyriolog a staroorientalista něm. (*1862 v Berlíně), studoval universitu v Berlíně a Lipsku, kdež promoval na základě dissertace *Die assyrische Verbtafel* r. 1885. Odtud oddal se horlivě studiu klinopisů babilónsko-assyrských, a to textů nejnesnadnějších, uložených ve deskách smluvních. S počátku práce své uveřejňoval v »Zeitschr. für Assyriol.« i vzbudil velikou pozornost, řeše s jistotou texty, které zjednávaly poučení o společenských a hospodářských poměrech babilónských. Ze studia tohoto vyplynula první jeho samostatná díla, *Keilschriftliche Actenstücke* (Berl., 1887) a *Babylonische Verträge* (t., 188). S Eberh. Schraderem účastnil se vynikající měrou vydávání *Keilschriftliche Bibliothek*, v níž vedle některých historických nápisův uveřejnil také komentovaný a kritický výběr smluvních desk ze Strassmaierova vydání klinopisného. Roku 1890 na základě pojednání *Juris prudentiae Babylonicae quae supersunt* habilitoval se na universitě vrati-

slavské, od r. 1894 pak jest docentem assyriologie a semitských jazyků na univ. královské. R. 1892 vydal *Die Hettitischen Inschriften* (Berlín), v nichž pokusil se o řešení nápisů hethitských. Jsa ze zakladatelů berlín. předasijské společnosti, přispěl do zpráv jejich cennými monografiemi, v nichž přihlíží především ke společenským poměrům babilónsko-assyrským. Od r. 1897 rediguje přední orgán pro všechny vědy orientalist., »Orientalische Literatur-Zeitung«. P. vyniká britkým úsudkem, mnohdy jest forma jeho příkrá, ale vědecká jeho snaha vyznamenává se hloubkou a velikou bystrostí. *Pšk.*

Peischdorf, ves slezská, viz Piskořov.

Peisistratos, syn Hippokratův, bohatý eupatrid z Diakrie nebo Hyperakrie, hornaté severovýchodní části Attiky. Narodil se kol r. 600 př. Kr., záhy vyznamenal se v bojích s Megarskými a jeho zásluze přičítáno i konečné dobytí ostrova Salaminy i vzetí megarského přístavu Nisaie (kol r. 570 př. Kr.). Když po svržení archonta Damasia po tyrannidě toužícího změnil se strany athénské z politických v krajinské, P. postavil se v čelo chudých Diakrijcův demokracicky smýšlejících a pojal úmysl pomoci jejich zmocnit se tyrannidy. Filaiovci a Alkmaionovci, náčelní rodové druhých stran, hleděli snahu P-tovu zmařit, ale tento r. 560 př. Kr. objevil se na agore zkrvácen, ježto prý protivníci jej přepadli pro smýšlení lidu přející, domohl se toho, že byla mu povolena osobní stráž 50 mužů, náhlým přepadem zmocnil se Akropole a stal se samovládcem (r. 560 př. Kr.). Vládl rozsařně a šetřil, pokud se snaželo s myšlenkou tyrannidy, i ústavy Solónovy. Lidu obecnému přál, město zveleboval a šlechtu držel na uzdě vojenskou mocí na Akropoli, kteráž stala se i jeho sídlem vladářským. Jemu náleží zásluha, že Athény jaly si zakládati moc námořskou. K jeho pokynu Miltiádés založil si panství na Thráckém Chersonésu, odkudž Athénané držice i protější Sigeion, ovládali plavbu Helléspontem. K odpůrcům svým choval se P. šetrně, ale Megaklés a Lykurgos, kteří byli uprchli do ciziny, spojivše se, vypudili jej r. 555 př. Kr. Statky jeho ve veřejném trhu koupil bohatý Kallias. Ale záhy Megaklés znepřátelil se s Lykurgem a smluvil se tajně s P-tem, že mu pomůže k panství, když pojme dceru jeho v manželství, načež r. 550 př. Kr. P., provázen jsa ženou za bohyni Athénu přestrojenou, po druhé uvázal se v panství. Ale když P. slovu nedostal, byl r. 549 př. Kr. vypuzen po druhé a trávil po 11 let v cizině, s části na statcích svých v Thrákii, s části na Euboi. Odtud vešel v přátelské styky s Argem a Thesaly, načež r. 538 př. Kr. se značnou silou vojenskou, v níž byli jádrem vypovědění naxijští, vpadl do Attiky a zvítězil nad odpůrci u Pallény. Vítězstvím tímto zajistil si panství pokojně až do smrti. Město Athény ozdoboval nákladnými stavbami (Olympieion, předperský Parthenón), zavedl slavnost pan-

athénaií (v. t.), krajinu povznášel hospodářsky, podporuje hlavně orbu a vinařství, zakládal cesty a pečoval o rozvoj obchodu. Vládl mírně, ponecháváje ústavu v platnosti, ale pečuje, aby ve sboru archontů byl vždy některý z jeho příbuzných a aby v radě měli převahu jeho stoupenci. Vláda P-tova upomíná ve mnohých příčinách na prvě Medici. Zemřel r. 527 př. Kr.

Peisithanatos viz Hegesias.

⊗⊗**Peisker** Jan, český historik sociální (* 25. květ. 1851 v Opařanech), studoval na gymn. v Pisku a na reálném gymn. v Táboře, kde r. 1 870 maturoval. Studia filosofická vykonával na universitě pražské, byl pak tu 17 let nejmladším amanuensem při univ. knihovně (1874—91) a od té doby jest skriptorem při universitní knihovně ve St. Hradci, kde nabyl doktorátu filosofie a r. 1901 stal se na filos. fakultě docentem dějin společenských a hospodářských. Zemská komisse historická pro Štýrsko přijala jej mezi své spolupracovníky a cis. akademie věd povolala jej do místního komitě vnitrorakouského k sestavení a vydání historického atlantu alpských zemí rakouských. Z pera jeho vyšly (mimo články drobnější): *Místopisná studie* (ve Sborníku historického klubu historického v Praze, 1883), pokus dokázat, že světový názor pohanských Čechů byl dualistický; *Pomezní hvozď* (»Sborník historický«, roč. III.), proti Herm. Jirečkovi; *Záduha na Prachensku; Libušín Súd a záduha prachenská* (»Athenaeum«, V. a VI., 1888, 1889, i o sobě), po stopách pramenů, dle nichž sdělán Rukopis Zelenohorský; *Die Knechtschaft in Böhmen...* gegen Jul. Lippert (Praha, 1890; otištěna v »Politik«); *Bericht ü. d. zum Zwecke einer agrargeschichtl. Durchforschung Steiermar vorgekommenen einleitenden Arbeiten* (Hist. Lit. — Commission f. Steiermark, Bericht II., 1893 až 1894, IV., 1895—96); *Počátkové dějepisu sociálního* (»Naše doba«, I., 1894), referát o Lamprechtově Deutsche Geschichte. Proti běžným názorům o pravěku národa Českého, jež Lippert ve své »Socialgeschichte Böhmens« uvedl v systém, napsal P. do »Zeitschrift f. Social- u. Wirthschaftsgeschichte« (V. a VII. ročník) tři monografie: *O slovanském pluhu* (1896), *O staroslovinské župě* (1897) a *O srbské záduze* (1900) — vyšly i o sobě s titulem *Forschungen zur Social- und Wirthschaftsgesch. d. Slawen* a výsledkův užil k výkladu o vzniku selského státu v Čechách a Korutanech v článku *Východisko Meitzernaova líčení agrárních dějin german. a slovanských* (v »Českém Časopise Hist.«, IV., 1898, i o sobě). Podrobněji rozpřel pak věc P. P u n t s c h a r t, Herzogseinsetzung u. Huldigung in Kärnten (Lip., 1899) — Mezitím P. vydal na oslavu 60. narozenin J. Gebauerových (v »Národopisném Sborníku českoslovanském«, 1899, i o sobě) *Slovo o záduze*, jejíž starobylost a primitivnost popírá. — Spis P-ův *Dědina v Israeli*, napsaný r. 1890, byl Kr. českou společností nauk odmítnut a nenalezl jiného nakladatele.

Peiskretscham (Piskovice, pol. Pyskowiec), město v Prus. Slezsku, na žel. dráze Opolí-Bytom a P-Laband, ve vlád. obv. opolském, kraji toszecko-gliwickém, má 4294 obyv. (1900), obv. soud, 3 katol. kostely a učit. seminář, zámek, špitál, sirotčinec, pivovar, plátenictví a hrnčířství.

Peiszenberg (H o r e r P), osamělá hora (988 m vys.) v Horních Bavorích mezi Lechem a ř. Ammer; na hoře poutnický kostel, fara, observatoř, meteorologická stanice, hostinec a odtud překrásná vyhlídka na Alpy.

Peišva (pejšva, pešva), prvotně ministr mahrátský, pak ministr dědičný se sídlem v Púně, jenž od sklonku XVIII. stol. vládl Mahrátům. Od r. 1802 byl závislý na angl. vých. — indické společnosti. Poslední p. Bádžiráo vzdal se r. 1818 hodnosti, dostal od Angličanů roční plat a sídlil v Bithúru u Kánpúru. Adoptoval Nana Sahiba. — Srv. dějiny Indie Východní.

Peit Jan, rodilý z Hostouně, odtud Hostounský, spisovatel čes. a horlivý obhájce katol. víry; vychováván byv v jesuitské koleji u sv. Bartoloměje v Praze, stal se probštem v Roudnici n. L. Napsal: *Výklad pravého podobojí způsobou přijímání* (Praha, 1614); *Obrana putování křesťanského* (t., 1616); *Zpráva o milostivém roku* (t., 1617); *Knižka de benedictionibus et consecrationibus* (t., 1616—17, 2 d.) a přel. z něm. J. Schenera *Katechismus* (t., 1612). Srv. J. Jireček, Rukověť, díl II.

Peithner: 1) P. Jan Tadeáš rytíř z Lichtenfelsu, spisovatel (* 1727 v Božím Daru — † 1792 ve Vidni). Vystudovav v Praze práva a nabyv hodnosti doktorské, zabýval se horními vědami a vstoupil r. 1750 do služby ke král. české mincovně. Vypracovav r. 1762 plán na zřízení prvě horní akademie v Rakousku a zavedení pravidelného studia horních věd, stal se profesorem těchto věd na universitě v Praze. Roku 1772 povolán za profesora horních věd a horního práva na akademii šťávnickou. Později stal se dv. radou při horní dvorské komoře ve Vidni. Roku 1780 povýšen na rytíře. Ze spisů P-ových uvéstí sluší zvláště *Versuch über die natürliche und politische Geschichte der böhm. und mähr. Bergwerke* (Videň, 1780).

2) P. Jan ryt. z Lichtenfelsu (* 1793 ve Vidni — † 1866) byl profesorem filosofie v Inšpruku, v Praze v l. 1826—31 a potom ve Vidni. Byl celkem přívržencem Bedřicha Jacobiho. Svobodomyšlné své přesvědčení dovedl ukřivati z bázně před stíháním. Vyd. učebnici logiky, úvod do filosofie, *Lehrbuch d. allgemeinen Metaphysik und der Metaphysik d. Religion* (1845) a j.

Peitho, planetoida objevená 15. břez. 1872 Lutherem. Střední jasnost v opposici 10,8. Průměr v km 58. Označení (18) . Gs.

Peithó, v řec. mythu personifikace přemluvy, latinská S u a d a neb S u a d e l a, byla ctěna v Athénách vedle Afrodity Panděos a na náměstí v Sekyóně. Počítána též mezi

Charitky; sestry její jsou Tyché a Eunomia.

Peitz (slov. *Picín*), město v prus. kraji chotěbuzském, vlád. obv. frankfurtském, na žel. dráze Chotěbuz-Gubin a Frankfurt n. O. — Grossenhain, má 3044 obyv. (1900), obvod. soud, evang. kostel, cihelny, papírná, 3 parní pily, prádelnu vlny, továrny na tabák, na umělou vlnu a klobouky a důležitou výrobu suken. **P.** jakož i Chotěbuz drželo právně Braniborsko od míru Gubinského (1462) jako dolnolůžické léno koruny České.

Peixoto [pe-išotu] **Floriano**, státník a generál brazilský (*1842 — †1895). Z prostého vojáka stal se důstojníkem a až generálem, a když r. 1889 vypukla v Brazílii revoluce, **P.** stal se senátorem a ministrem. V l. 1891—94 byl předsedou republiky Brazílské, vláda jeho však byla bouřlivá (občanská válka) a násilná. Proti svému nástupci **P. Moraesovi** (v. t.) stál v čele opozice.

Pejačević (Pejácsevich) z Virovitice (de Verőcze), šlechtická rodina uherská původu jinoslovanského. **Jan Josef P.** r. 1772 byl povýšen do stavu hraběcího; od něho rod se rozdělil ve tři větve (de Ruma, de Našić a de Buda). Z Rumánské větve pocházel **Mikuláš** (†1890), který r. 1866 u Hradce Králové pozbyl ruky, od r. 1886 byl generál. jízdy a velicím generál. v Budapešti. Z větve Našićské byl **Ladislav P.** (*1824 — †1901), který v l. 1878—83 byl bánem v Chorvatsku (v. t., str. 365). Budánskou větev založil **Antonín** (†1802), který dosáhl hodnosti podmaršála.

Pejoratio (lat.), křivá přísaha.

Pejhor, viska v Čechách, hejtm. Pelhřimov, okr. Kamenice n. L., fara Jarošov, pš. Nový Etink; 7 d., 48 ob. č. (1880).

Pejorace (z lat.), zhoršení.

Pejovič **Pero Jokašev**, vojvoda a serdar černohorský (*kol r. 1830 v říjecké nahiji na Černé Hoře — †po r. 1890), ve válce r. 1862 vyznamenal se jako vojevůdce, načež jmenován byl černohorským konsulem ve Skadru, kterouž hodnost zastával až do černohorsko-tur. války r. 1876, kdy byl jmenován vojvodou a senátorem. V období válečném r. 1876—78 účastnil se bojů v Hercegovině a samostatně v Drobnjačích, kde pak vyznamenal se v bitvě u Monastýra Moračského proti tur. pašovi Mehmedu Alimu. Po válce zůstal senátorem až do smrti. *Dr. V. Č.*

Pejpus viz Čudské jezero.

Pejsy, dlouhé kudrny polských židů visící dolů od uší.

Pejškov, **Pýškov**: 1) **P.**, ves v Čechách, hejtm., okr. a pš. Pelhřimov, fara Nová Cerekvice; 24 d., 221 ob. č. (1890), arcibiskup. popl. dvůr.

2) **P.**, ves na Moravě, hejtm. a okr. Tišnov, fara a pš. Deblín; 18 d., 109 ob. č. (1890).

Pejšva viz Peišva.

Pek (Zvižď), řeka v srbském kraji požarevackém, stéká s Poreckých hor a teče nejprve k s. k vesnici Debeli Lug, kde přijímá v pravo Malý **P.**, pak k sz. a konečně

k ssv., v kterémžto směru vpadá do Dunaje u městečka Gradišće. Jest dlouhá do 90 km a protéká kraj velice bohatý užitečnými nerosty (uhlí, cín, železo), písek jeho jest zlatonosný a na ř. Malém **P.** u leží město Majdanpek, jedno z hlavních báňských míst Srbska. *Tšr.*

Pek Bedřich, inženýr čes. (*1851 v Domažlicích), studoval na vyšší reálné škole v Plzni a na české polytechnice v Praze. Vykonal přísné diplom. zkoušky, stal se diplom. inženýrem. V l. 1876—80 byl asistentem na technice, později v inženýrské praxi u rozl. firem, od r. 1887 samostatným civilním inženýrem nejprve v Jindř. Hradci, nyní v Jičíně, jsa spolu inženýrem obce jičinské. Jest odborníkem v regulačních a polohopisných plánech měst, jež provedl v 16 městech v Čechách a na Moravě. Se-psal: *Stavební mechanika pro inženýry a studující vys. škol* (v Praze, 1881); *Poznámky k regul. plánům města Jindř. Hradce* (1889); *Poznámky k regul. plánům města Jičína* (1891); *Poznámky k regul. plánům města Rokycan* (1892). Potom některá pojednání ve »Zprávách spolku inž. a architektů«.

Pek z Římků, příjmení rodiny napřed erbovní a pak vladycké, která pocházela bezpochyby z Němec. Císař Maximilián dal (16. ún. 1518) erb Hanušovi **P-ovi** (Beck) a Tomáši Harerovi. Synové Hanušovi byli Viktorin, Cyprian a Sigmund, jimž král Ferdinand (1. pros. 1558) erb potvrdil a dovolil, aby se psali z Římků (podle hory u Bezděkova). Viktorin stav se měšťanem v Klatovech, koupil r. 1555 statek Bezděkov a proto na směně r. 1556 přijat za obyvatele a r. 1567 do stavu vladyckého. Statek Bezděkov zapsal r. 1564 synu svému Václavovi. Sigmund vzal si manželku z rodu Helmů z Orlova a s ní vyženil dům na Táboře, kromě toho držel tu jiné šosovní statky a od r. 1573 také pustý zámek Kozí. Zemřel ok. r. 1599. Cyprian seděl v Slavošovicích ještě r. 1579, sice žil r. 1585. Viktorin přečká syna Václava zemřel r. 1586 a Jan, druhý syn jeho, dědil Bezděkov. Týž byl r. 1594 v poli v Uhrách a obdržel majestátem z 28. pros. 1606 nejen potvrzení erbu, nýbrž i povolení, aby se psal **P. Bezděkovský** z Ř. Zemřel na poč. r. 1621, z manž. Voršily Korálkovny z Těšina (†1611) dědicův nepozůstaviv. Z rodiny té žili jedině bratři Vilém a Václav, synové Sigmundovi, za jichž mládí statek otcovský pro dluhy prodán. Oběma dopřáno majestátem z 3. list. 1617 polepsení erbu. Václav bydlil v Jilovém a Vilém dědil r. 1621 Bezděkov. Ten sice r. 1623 zabrán, ale potom navrácen jemu a Sigmundovi Václavovi a Janovi Zachariáši, synovcům (synům Václavovým) avšak jen jako manství. Ale poněvadž Vilém i jistín n. Janových ke škodě kr. fisku se ujmál, zabrány mu Bezděkov s Tupadly (1646) a ponechány mu toliko Milečice, které byl r. 1629 koupil jako zpujpný statek. Poslední z té rodiny byl **Jan Jindřich**, jenž držel statek

Drslavice a před r. 1674 zemř. zůstaviv manž. Ludmilu Alénu roz. Chlumčanskou z Přestavlk a dcerku Lidmilu. Statek dotčený byl zadlužen a proto r. 1678 prodán. *Sčk.*

Pekach (Φάκας, ass. *Pakahu*), syn Remaljuv, nízkého rodu, svrhl a zavraždil r. 737 nebo 736 př. Kr. izráelského krále Pekachju a zmocnil se vlády. Spojiv se s Resonem Damaským, P. odepřel poplatek assyrskému králi Tiglatu Pileсарu III. a vyzval státy jihosyrské a severoarabské ke spolku proti Assyrii. Judský král Acház nevyhověl vyzvání, pročež P. a Reson vpadli do Judska, obléhali Jerusalema a chtěli se rozdělit o Judsko. Acház volal na pomoc Assyry, tu pak r. 734 a 733 Tiglat Pileсар vytrhl do Syrie. Za obléhání Damaska vzniklo v říši Izráelské povstání, jehož vůdcem Hoseou P. zabit po panování tři- nebo čtyřletém. *Pšk.*

Pekachjá (Φακείας), král izráelský, syn Menachemův, byl po krátkém panování r. 737 nebo 736 př. Kr. zavražděn Pekachem (v. t.). *Pšk.*

Pekalongan: 1) P., hl. město nizozem. residentství t. jm. na sev. břehu Javy, při ústí říčky P-u, má hojně navštěvovaný přístav a jest jedním z nejdůležitějších obchodních a přístavních míst sev. pobřeží javského. — 2) P., residentství t. omezené na s. mořem Javským, na z. Tagalea, na j. Banjumásem a na v. Samarangem, měří 1790 km² a má 564.923 ob., mezi nimi 707 Evropanů, 19.397 Číňanů a 1598 Arabů. Sev.-záp. jeho část jest planina, na jihovýchod jest hornatý a pokrytý lesy, na krajním jihu jsou holé skály. Hlavní plodiny jsou: rýže, káva, cukr, indigo, čaj, tabák, různá dřeva a j. Na jv. konci P-u na úbočí hory Prahu (2360 m) leží zříceniny slavných 2 chrámů bramínských. *Tšr.*

Pekalski S z y m o n, básník polský, žijící v konci XVI. a na počátku XVII. stol., spisovatel básně *De bello Ostrogiano ad Pianthos cum Nisovis libri quatuor* (Krak., 1600), vyznačující se pěknou latinou a poskytující mnoho důležitých zpráv o povstání nizových kozáků pod vedením Kosinského (1593).

Pekan, ořechy, v. *Carya*.

Pekar (*Dicotyles torquatus* Cuv.) jest ssaavec z čeledi vepřů, podobný tvarem těla mladému kanci divokému. Jest jen 1 m dl. a 40 cm vys. Chrup má úplný o 38 zubech: přední ($\frac{3}{3}$), špičáky ($\frac{1}{1}$) a stoličky ($\frac{2}{2}$). Malé špičáky nevyčnívají z tlamy. Na zadních nohách mu chybí vnější zakrnělý prst. Samice má jen 2 mléčné bradavky a mívá jen dvě mláděta. Na konci hřbetu má zvláštní žlázu, která vylučuje tekutinu silně páchnoucí. Tělo jest kryto srstí touhou barvy hnědé; prsa jsou bílá. Žije v lesích Jižní Ameriky; maso se jí a kůže vydělává. *Sx.*

☉Pekař J o s e f, dějepisec český (* 12. dub. 1870 v Malém Rohozci u Turnova). Studoval gymnasium v Ml. Boleslavi, pak v Praze historii na české universitě, kde r. 1893 byl prohlášen za doktora filosofie. Ztrávil dva semestry na universitě v Erlankách a v Ber-

líně, byl učitelem na gymnasiu v Ml. Boleslavi a v Praze a praefektem v akademii Strakově. R. 1897 habilitoval se na české universitě pro rak. dějiny a po odchodu A. Rezka stal se jeho suppletem. R. 1901 byl jmenován mimoř. professorem rak. dějin. R. 1890 uveřejnil v »Athenaeu« (ročník VIII.) jako »příspěvek k historické topografii a ke sporu o Rukopis Královodvorský« článek *Hrubá Skála*, kde dokazuje, že místní jméno Velká (Hrubá) Skála, známé z RK., vyskytuje se teprve v XVII. stol. a dříve že se vůbec vyskytnouti nemohlo. (Roku 1896 hájil svého stanoviska v té věci proti F. Zákrejsovi v českých »Listech filologických«, ročn. XXIII.) Dissertací P. ovou je studie *Kandidatury krále Přemysla Otakara II. na německý trůn* (v »Cas. Mat. Morav.« XVI. až XVII., 1892—93), kde podrobně je zdůvodněno tvrzení, že král Přemysl nebyl kandidován ani r. 1255 ani 1256 ani 1273, že však sám si činil naděje na trůn německý r. 1272—73. S touto prací souvisí kritická studie pramenná o jedné části pokračování Kosmova *Příběhy krále Přemysla Otakara II.* v témže časopise r. 1894 (ročn. XVIII.). Habilitačním spísem P-ovým bylo veliké dílo *Dějiny Valdšteinského spiknutí (1630-1634)*, vyšlé r. 1895 v »Rozpravách« České akademie. P. podrobil tu poprvé všechnu ohromnou látku pramennou i všechnu literaturu kritice a na tom základě pokusil se o nové řešení. Valdštejn jeví se tu jako zrádce, ale otázka není tak jednostranně položena, P. vždy se ptá: co vlastně Valdštejn chtěl? Valdštejn, který se nám tu objevuje se rysy poněkud Hamletovskými, ztrácí v P-ově líčení nimbus prozřívavého a nadaného politika; proti němu za to vystupuje do popředí a roste Arnim (v. t. 1). Také český význam »Valdšteinské otázky« tu poprvé byl postaven do plného světla. R. 1897 P. odpověděl na otevřený list Th. Mommsena rakouským Němcům spísem *Čechové jako apoštolové barbarství* (vyšlo česky v několika vydáních i německy a bylo přeloženo do polštiny a ruštiny), kde jsou stručně vyloženy zásluhy národa českého o všeobecný pokrok kultury a hrozně obětí, jež Čechové své pokrokové snaze přinesli. V roce jubilea F. Palackého (1898) P. počal obírat se podrobněji životem i prací velikého dějepisce. Sem náleží především dlouhá řada feuilletonů v »Politik« r. 1898 a 1899: *Franz Palacký*, v nichž P. vypisuje Palackého mládí, jeho studie, jeho činnost jako organisátora národní práce a zejména jeho práce historické (poprvé tu šíře probráno kriticky Palackého pojetí dějin českých). Práce této užil P. téhož roku (1898) pro vylíčení dějepisectví českého v l. 1848—98 v »Památniku na oslavu 50letého jubilea císaře Františka Josefa I.«, kde kromě Palackého jsou charakterisováni a oceněni přednější dějepisci čeští v 2. polovici XIX. stol. Celkový obraz Palackého života a významu podal P. roku 1902 v obsírném článku o Palackém

v Ottově Slov. Naučném. Od r. 1898 P. je vedle Golla redaktorem »Českého časopisu historického«, ve kterém uveřejnil mimo velký počet kritických úvah menších, hledičích pravidel k rozmanitým stránkám vnitřních dějin českých, tyto studie obširnější: *Spor o individualism a kolektivism v dějepiscetví* (»CČH.«, III., 1897, přehled polemické literatury z boje o Lamprechta); *Ke sporu o zádruhu staroslovanskou* (VI., 1900) a *K českým dějinám agrárním ve středověku* (VII., 1901). Roku 1901 vyšla ve zvl. otisku jeho přednáška o husitské době (ve Slaném).

Pekárek Josef V., sochař čes. (* 28. září 1873 v Praze), vzdělal se na průmysl. škole (u prof. Kloučka a Myslbeka) a na akademii umělecké v Praze, nacež prodávav dvouletou praxi u sochařů Figara a B. Schnircha zařídil si vlastní dílnu sochařskou. Z jeho prací buďtež uvedeny: *Hrabačka* (vystavena ve Vidni); *Dudák* (skupina k »Tanci« pro měšť. Besedu v Plzni); *Zpověď*; *Víra* (skupina pro klášter křížov. ve Vidni); *Tympanon* kostela v Žižkově; *Zápas* (skupina); allegor. socha *Hudby* (pro měšť. Besedu v Plzni); *podobizna K. Hilberta*, stavitele chrámu sv. Víta; skupina *Hospodářství* (na záložně v Lounech); socha *Vesna* (na škole »Vesny« v Brně); rozličné *medaille*, *dekorativní sochy a poprsí* a j.

Pekari, zool., viz **Pekar**.

Pekařov (*Beckengrund*), ves na Moravě, hejtm. Šumperk, okr. Viesenberg, fara Hrubý Losín, pš. Pusté Žibřidovice; 47 d., 212 ob. n. (1890), ltr. šk.

Pekarskij (Пекарский) Petr Petrovič, literární historik rus. (* 1828 — † 1872), studoval práva v Kazani, pak sloužil v ministerstvě financí a ve státním archívu, ale zároveň věnoval se archivnímu studiu a uveřejnil několik monografií, na jejichž základě r. 1863 stal se členem akademie. Jmenovitě obrátil na sebe pozornost statí *Mistěři i starinnij teatr v Rossiji* (»Sovremennik«, 1857) a knihou *Markiz děla. Šetardi* (1862), ve které obsaženy podrobnosti o poslední době panování Anny Ioannovny, o vládaření Anny Leopoldovny a nastolení Alžběty Petrovny. Látku čerpal ze státního archívu, podobně jako ke knize *Dopolnění k istoriji masonstva v Rossiji* (Petr., 1868). Z archívu akademie čerpal látku k cenným studiím: *Matěrialy dlja istoriji žurnalnoj i literat. dějatělnosti Žekatěry II.* (»Zapisky« akademie, 1863); *Redaktor, sotrudniki i cenzura v rus. žurnale 17, 55—64 gg.* (t., 1868); *Žitn i literaturnaja perepiska P. Ryžova* (»Sborník« druhého oddělení akad., sv. 2.) a pod. Nejdůležitějšími pracemi jeho však jsou *Nauka i literatura pri Petrě Velikom* (1862), obsahující množství cenných a podrobných zpráv o duševním rozvoji společnosti ruské za doby Petrovy, a *Istorija Akademiji nauk* (1870—73, 2 d.), zabírající pouze první období dějin Akademie s obširnějšími životopisy Lomonosova a Tredjakovského. Obě knihy jsou

sborníkem důležitého materiálu, sneseného z úředních listin, nedostává se jim však vnitřní souvislosti a osvětlení vykládaných faktů. Srv. výčet prací v »Rus. Starině« (1872) a »Vospominanja« J. K. Grota (»Sborník« oddělení rus. jaz. akademie, 1873). Šnk.

Pekařství je řemeslo, zabývající se výrobou pečiva (v. t.). Zvláštním odvětvím p. jest pečnářství, omezující se pouze na výrobu chleba. Počátky p. sahají do šerého dávnověku, kde těsně souvisí s mlynářstvím, v dobách předhistorických velmi primitivním. Postupem doby každé z těchto odvětví vyvíjelo se pro sebe, mlynářství činilo značné pokroky, p. však zůstávalo stále takřka na témž stupni, až do posledních desetiletí XIX. století. Rekově převzali pečení chleba z Orientu a vynikly z měst řeckých svými výrobky hlavně Mytiléné a Athény. Athénaios ve II. a III. století po Kr. uvádí 72 druhů přepychového pečiva, jež se tenkrát vyráběly v Athénách. Římané, Karthaginci a většina národův italských živili se v nejstarších dobách moučnou kaší, připravovanou na stoupách z pražených zrn obilných. Však již r. 173 př. Kr. byli v Římě veřejní pekáři. Tvořili sdružení a nadání byli mnohými výsadami, kterých však pozbyvali, jestliže se děti jejich obrátily k zaměstnání jinému. Již za časů Augustových bylo v Římě na 300 pekářů, kteří měli zároveň své mlýny a pekli stejně dobrý chléb jako pekáři athénské. Z Říma přeneseno pečení moučného těsta do Gallie a Germanie.

Ve středověku prosluly z italských měst Benátky a Neapolskými pekárnami. P. v Římě následkem četných válek upadlo a místa pekařů římských brzo zaujali pekáři němečtí, usazující se hojně v Itálii. Ve Francii pekli bílý chléb již v VIII. století. Uživati kulatých hladkých chlebů místo talířů při hodech udrželo se zde několik století a připomíná se ještě při korunovaci Ludvíka XII.

V Čechách jmenují se pekáři v listinách již ve stol. X., XI. a XII., bratrstvo pekařů připomíná se r. 1410. V Praze měli své krámy na Staroměstském rynku pod radnicí a domem Kříže kramáře. Ulička u mlýnů Šitkovských nazývala se pekařskou. Společně se řezníky pekáři v XV. stol. počítali se k nejbohatším měšťanům ve větších městech, tak že náhdera a marnivost, kterou mnohdy rozvíjeli při slavnostních příležitostech, byla úžasná.

Úřady záhy vykonávaly nad p-m přísný dohled: až do XVIII. stol. potápěli každého pekaře v pytlí neb v koši, jestliže pekli chléb lehký nebo špatný. Na pražském mostě visel ještě r. 1688 pro nepovické pekaře připravený koš, který byl v čí t. r. z nejvyššího nařízení odstraněn. V XVIII. stol. p. podléhalo nejpřísnějším předpisům. Mouka musila se prodávati podle cenníkův úřady stanovených a pekař směl vyráběti z ní pečivo jen dle úřední sazby. Pekaři byli povinni dodávati obecnstvu pečivo za každých poměrův. I za vadný výrobek ze ztuhlé mouky

z městských skladů vídeňských byl trestán pekař a nakládalo se s ním jako se zločincem nebo nevěstkou. R. 1780 císař Josef uvolnil aspoň z části dráhu rozvoji p., dovoliv každému stavěti peci a j., ale brzo po jeho smrti vzaly tyto výhody za své.

Po nepokojích pouličních ve Vídni r. 1805, vyvolaných drahotou následkem války, bylo uvolněno postupně i p., až konečně padly i sazby na mouku. Vývoj p. urychlen byl koncem XIX. stol. vědeckým propracováním pochodů při kynutí a pečení (Liebig) a upotřebením technických vymožeností i při tomto řemesle. Zavedeno bylo mnoho pecí nových, mnohdy dosti složitých, práce ruční ustoupila v značné míře práci strojové, tak že dnes veliké pekárny zařízené pro pohon motorový jsou vlastně továrnami a zatlačují pekárny malé.

Ku přípravě pečiva bře pekař mouku, vodu, mléko, máslo, vejce, kvasnice neb jiné látky kypřící, cukr, sůl, koření, mandle, hrozinky, lískové oříšky a mnoho jiných látek. Na jakosti těchto surovin a způsobu práce i závisí jakost pečiva. Mouka bývá nejčastěji pšeničná, jen černý chléb peče se z mouky žitné.

Podle druhů mouky je práce v pekárně velmi rozmanitá. Rozeznáváti můžeme především tři hlavní způsoby výroby pekařské: pečení chleba, výrobu pečiva bílého a sušenek. Výroba chleba dělí se zase ve výrobu chleba z celého zrna (t. zv. chlebu plných) a výrobu chleba z mouky prosté otrub, dále pak ve výrobu chleba černého z mouky žitné a výrobu chleba bílého z mouky obsahující větší neb menší množství mouky pšeničné (viz Chléb a Pečivo). Výroba bílého pečiva zahrnuje v sobě výrobu bílého pečiva obyčejného a výrobu bílého pečiva jemného, přepychového. Výroba sušenek a sucharu připojuje se k výrobě chleba, těsto je však nevykvašené.

Z celého zrna vyrábí se buď chléb nevykvašený nebo vykvašený. Prvého druhu je chléb Grahamův, Liebigův, Simonův a j. Při výrobě Grahamova chleba pere se nejdříve pšenice neb směs pšenice se žitem anebo kukuřicí, načež se jemně šrotuje. Šrot rozdělá se vzlaznou vodou na tuhé těsto, toto rozdělá se na kusy, jež po 3—4hod. ležení pekou se 1—1½ hodiny dle velikosti bochníků. Hoření kůra se častěji propichuje, aby neodchlípla. Liebigův chléb šrotový je proti chlebu Grahamovu kypřejší následkem upotřebením uhlíčanu sodnatého a kyseliny solné a neobsahuje tolik otrub, protože se naň bere mouka, z níž až 5 % otrub je vyloučeno. Nejnovější chléb plný, chléb Simonův, t. zv. »chléb budoucnosti«, připravuje se bez předchozího semílání zrna. Obilí se máčí a mačká se pak na stolici tak dlouho, až se vytvoří kaše úplně stejnoměrná, v níž není ani stopy po otrubách. Tato kaše lisuje se a formuje na bochníky na lisech tak, jako obyčejné cihly. Bochánky se sázejí do pecí, kde se suší a pekou až

12 hodin. Hlavním repraesentantem plných chlebu vykvašených je chléb švédský, jež až do nedávna ve Švédsku byl jediným chlebem a měl tvar nízkých koláčů nebo placek. Těsto k tomuto chlebu vyrobené ze žitného šrotu, zadělaného vodou s přidávkem soli a kmínu, nechává se 2—3 hod. kvasiti. Bochánky, vlastně koláče 30 cm v průměru, opatřeny jsou uprostřed děrou, navlékají se po vypečení na tyč a zavěšují se u stropu. Na jemnější druhy švédského chleba bře se přepodsvaná mouka žitná, nebo směs této mouky s moukou pšeničnou, zadělává se mlékem a přidává se másla. Ve Vestfálsku a zemích sousedních užívá se hustého, černého, těžkého chleba ze žitné mouky otrubnaté, slabě zkvašeného, t. zv. pumpernickelu. Těsto připravuje se v domácnosti, vypečení obstarává pekař. Ve Francii, kde obecně užívá se jen chleba bílého, Mége-Mouriès, podporován slavným chemikem Chevreulem, navrhl a prováděl několik způsobů výroby bílého chleba, prostého jen nejhrubších otrub. Chléb Mége-Mourièsův v ničem se neliší od bílého chleba pšeničného, poněvadž následkem výrobního způsobu lepek vlivem cerealínu nemůže se rozkládati a nezabaruje střídku do černa. Při třetí nejdokonalejší metodě Mége-Mourièsově je třeba mouky semleté na způsob našeho mletí na krupice, tak že se ze 100 kg pšenice obdrží 40 kg pěkné bílé mouky, 38 kg bílých krupic s malým množstvím otrub, 8 kg černých krupic, obsahujících hrubé otruby, 13,5 kg otrub a 0,5 kg odpadku. Pěkná mouka zadělá se vodou na kvásek. Černé krupice se zadělají se solí rovněž vodou (na 8 kg čer. krupic 45 l vody a 600 g soli) a pouštějí se přes síto, aby se hrubé otruby oddělily od tekutiny obsahující sražený cerealín, jež na lepek již nepůsobí. Tekutina přidá se ke kvásku a zadělá se do ní bílá krupice, těsto se nechá hodinu při 25 °C kysati, a dělají se pak z něho bochníky, jež se vypékají. Tento způsob pečení chleba je prý ve Francii velmi rozšířen. Osvědčil se poprvé v zimě r. 1870 až 1871 za doby obléhání Paříže.

Obecně užívané chleby jsou vždy bez otrub a připravují se zase buď z těsta vykvašeného neb nevykvašeného. Prvého druhu jsou suchary vojenské a lodní, jichž se užívá hlavně při zásobování vojska v poli a lodí námořních. Mají tvar nízkých placek, neobsahují mnoho vody a vynikají značnou trvanlivostí. Před upotřebením máčejí se ve vodě nebo v polévce. Při výrobě bře se na 6 dílů mouky 1 díl vody a z tuhé těsta vyhnětením povstalého formují se placky. Kypřících látek se neuzívá, ba povrch se důkladně propichává, aby pára volně unikala. Pečení trvá pouze 20—25 min. a placky suší se pak delší dobu v komorách, ukládají se do místností suchých, po případě do plechových nádob, v nichž se zaletují. Suchary neb zákusky (biscuit) jsou jemnější než suchary. Špatnější jejich druhy připravují se podobně

jako suchary vojenské jen z mouky a vody, při druhých jemnějších užívá se másla, cukru, mléka, různých koření a těsto se často uměle kypří. Těsto získané hnětečkou upravuje se při výrobě sušenek na stroji válecmi na pruh, vede se ke stroji vyrážecím, kde se z něho vytlačují kusy žádaného tvaru a zároveň se probodává jehlami povrch, aby páry při pečení mohly unikati. Vyformované kusy řadí se na plechy a sázejí se do peci, dlouhých trub zevně vytápěných, jimiž procházejí řetězy bez konce a na nich plechy se sušenkami takovou rychlostí, že se usuší, než dojdou konce. Dle druhu sušenek trvá pečení 5—10, někdy i 30 minut.

Výroba o b y č e j n ě h o c h l e b a z m o u k y prostě co možná otrub, výroba houslek, rohlíků, koláčkův atd. zaměstnává pekaře nejčastěji. Mouka přináší se zejména v zimě o něco dříve do pekárny, aby nabyla potřebné teploty. Při výrobě chleba zadělává se nejdříve — nejlépe večer — kvásek s vodou a moukou v takovém množství, že se obdrží nejméně čtvrtina potřebného těsta. Druhý den přidává se zase mouka a voda, až se nabude as polovice těsta, a asi za tři hodiny vhněte se mouka ostatní. V pekárnách, kde se peče denně několikrát, malé množství čerstvého kvásku rozdělává se ve vlažné vodě s potřebným množstvím mouky na tuhé těsto a nechá se as 6 hodin státi, aby vykynulo. Pak se přidává opět mouka a voda, a tuhé těsto nechá se zase státi na teplém místě po dobu as 6 hodin, načež teprve zhotovuje se těsto celé. Na 100 dílů mouky žitné berou se 4 díly kvásku; dělali se bílý chléb, běže se místo toho droždí a to na 100 dílů pšeničné mouky 2 díly droždí. Zadělává se ve vanách neb neckách a dížích z tvrdého dřeva nebo železného plechu, uvnitř pocínovaných. Mouka i voda přidávají se při hnětení vždy po částech, sůl až naposled, ve vodě rozpuštěná, a těsto se pak důkladně prodělá v malých dílnách rukama, ve velikých dílnách hnětečkou. Při pečení domácího chleba prodělává se těsto v díži kopistěmi. Uhnětené těsto nechá se znovu vykynouti. V mnohých dílnách toto $\frac{1}{2}$ — $\frac{3}{4}$ hodinové kvašení vůbec se nezavádí, vhnětené těsto se hned formuje. Těsto rozdělí se na díly dle velikosti bochníků, díly se v mouce vyválají a formují se na bochníky buď kulaté nebo podélné. Formováním těsto se stlačí a nechává se proto na teplém místě znovu vykynouti buď na prknech nebo na slaměných ošátkách, tak že každý bochník nabude asi polovice svého objemu. Vykynutý chléb žitný potírá se na povrchu vodou, aby těsto nepopraskalo, a potírání to opakuje se také před samým sázením. Bílý chléb potírá se bílkem s vodou smíšeným, čímž nabývá se kurky lesklé a hladké. Také se bílý chléb potírá mlékem, aby kůra měla světlou, krásnou barvu. Pečení trvá u černého chleba déle než u chleba bílého. Pec musí býti včas vytopena, aby bochníky, nabyvše určitého vykynutí, mohly se

sázeti. Zda je chléb dobře vypečen, poznává pekař podle barvy kůry nebo jehlou, jež do chleba zaražena a vytažena musí zůstatí úplně čista. Z peci vytažené bochníky omývají se na povrchu a kladou se těsně vedle sebe, aby zvolna chladly. Pak se uschovávají na studeném a suchém místě a vydrží delší dobu beze změny; leží-li však dlouho, ztvrdnou. V dílnách vídeňských, pařížských a londýnských chléb připravuje se způsobem poněkud odchylnými. Při vídeňském způsobu zadělává se jinak, těsto přikryje se plátnem a nechá se vykynouti. Byvši vhněteno nechá se něco málo zvednouti a hned se formují bochníky. Malé pečivo zůstává v peci 15—20 min., bochníky větší 2—3 hodiny. Francouzští pekaři vyrábějí jen bílý chléb, zadělávají sice kvásek, však na provedení řádného vykvašení přidávají droždí, vždy čerstvé. Dle anglické metody běže se na pytel mouky as 2—3 kg uvařených a v mouce dobře rozetřených bramborů, pomoci nichž a pivních kvasnic připraví se nejdříve kvasící ferment. Užije-li se při výrobě chleba většího přídavku moučky bramborové, získá se chléb bramborový chuti mdlé a méně výživný než chléb žitný. Podobně doporučovaly se i jiné náhražky na výrobu chleba, jako kaše ze řepy, odpadky z jablek a hrůšek od výroby moštu atd., ale výživnost zmenšuje se tím značně. Více doporučení zasluhuje přídavek mouky z luštěnin, lepku, extraktu masového nebo mléka, jimiž výživnost chleba se zvyšjí. V dobách zlých pekl se chléb z nejrozmanitějších semen, ba i rozemletá kůra, sláma, piliny a j. látky zadělávány společně s moukou.

Přípravu bílého pečiva můžeme rozdělit na přípravu obvyčejného pečiva bílého (rohlíků, houslek, žemlí atd.) a pečiva jemného (koláčů, bábovek, dortů, buchet atd.). Jednotlivé druhy různí se hlavně tím, zda bylo ku přípravě užito mléka, másla a cukru, či jen vody bez másla. Tež mouka může býti různých čísel, na jemné pečivo běže se však vždy mouka bělejší a pěkňější. Důležitým činitelem je také droždí a sůl. Aby se kynutí dalo dostatečně rychle, běže se zejména při výrobě rohlíků a žemlí na litr mléka nebo vody 10—15 g droždí a 15—22 g soli. Těsto nesmí překynouti, kynutí musí se dítí za vlhka a užívá se nyní zvláštních parních přístrojův, aby se nabylo krásnější barvy a lesku pečiva, za kterýmž účelem také pec musí býti tak zařízena, aby páry unikaly co možná nejméně.

Tak jako při výrobě chleba, užívá se dnes i při výrobě bílého pečiva, zvlášt' obvyčejného, pokud možná strojí. Již první práce pekařova, zadělávání a vhnětení těsta, je nejen obtížná, ale i nezdřavá a také začasťe nedostí čistotná, zadělává-li dělník do těsta i svůj pot a pod. Zaděláváním dosáhne se vzájemného prostoupení dextrinu, škrobového cukru a látek bílkovitých s látkami nerozpustnými. Při kynutí vyvíjí se pak účinkem kvasnic kyselina uhličitá, proniká ne-

sčetynými většími i menšími průduchy, tak při teplotě vyšší než 20—25 °C snadno přeže se těsto kypří. Zadělávání a hnětení kvasí, »utíká«. Nepodařené pečivo nebývá těsta provádí se ve větších moderních pe- zaviněno špatným pečením, nýbrž kynutím.

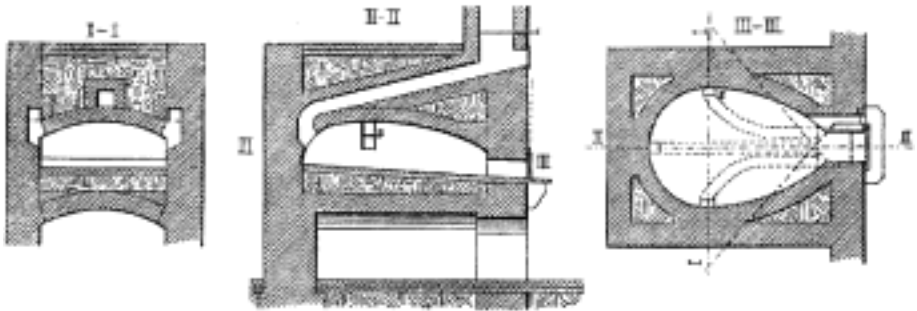

Č. 3073. Obyčejná pec s taby.

kárnách v h n ě t e č c e, která se skládá z ne- Kyne-li těsto špatně, musí se posečkati se cíček, postavených na stojany, v nichž pro- sázením, nebo se těsto zahřívá více. Klesne-li lamovaná šnekovitá ramena pohybují se bud' však za doby zimní teplota těsta až na bod klikou ručně neb od motoru, pomocí transmissse. Ramena upravena jsou obyčejně na dvou hřídlech, užívá se však i strojů jednoosých. Do necek hnětečky vloží se $\frac{1}{2} - \frac{2}{3}$ všech suchých látek a přidá se voda nebo mléko. Míšením nabývá se nejdříve měkkého těsta, jež přidáním zbývajících látek suchých promění se v těsto tuhé. Po vyhnětení překlopí se necičky a těsto se vyhrne do necek pojezdných. Aby mouka byla úplně čistá, prosívá se před zaděláváním v menších závodech ručně na sítu, ve větších na zvláštním stroji vysévacím, na němž vysévá se i cukr a jiné hmoty práškovitě. Stroj ten skládá se z truhlíku, v němž se otáčí kartáč, přiléhající k polokruhovitému sítu. Chuchvalky se roztírají a mouka propadáva sítím.

Vyhnětené těsto rozkládá se na stroji dělicím na stejné díly dle váhy. Do stroje toho vkládají se kusy těsta 2—5 kg těžké, jež se před tím nechaly 5—10 min. kynouti, a rozdělují se na 20 až 50 stejných dílů, jež odpovídají jednotlivým kusům pečiva. Zboží z těchto kusů upravené klade se vedle sebe na prkna a nechává se vykynouti. Kynutí bílého pečiva musí býti pekařem správně řízeno, tak aby vyšel s časem a pracovními silami a pracovalo se bez přerušování. K rádnému vykvašení těsta je třeba pak přidati nový kvásek s teplou vodou, teploty, při nízké teplotě kyne těsto jen zvolna, aby znova nastati mohl vývoj kyseliny uhlí-

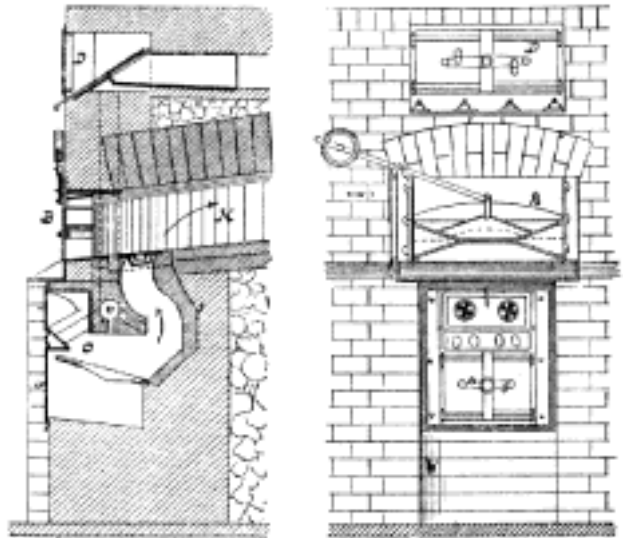

Č. 3074. Pec s topením Matternovým.

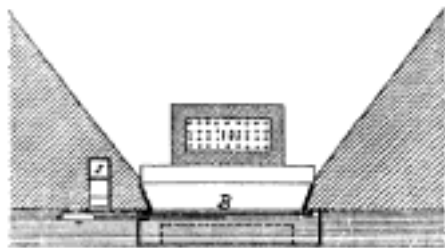

čité. Častou příčinou špatného kynutí bývá droždí. Aby kvašení těsta bylo dobré, zařizují se při peci zvláštní skříně, v nichž snadno lze udržeti teplotu 20–25 °C a umístiti veliký počet prken a plechů s pečivem. Potřebné vlhko v kvasné skříně zjedná se buď kropením neb uváděním vodních par. Těsto přivede se pak ke kvašení v několika minutách. Poněvadž ušetří se tím mnoho času, zařizují se při kvasných skříních v dílnách pekařských zvláštní přístroje parní. Kde nemají kvasných skříní a parních přístrojů, pokrývá se pečivo v zimě lněnými příkryvkami a na pec dává se mísa s vodou, aby se vzduch nasýtil parami. Vlhkým teplem nabývá pečivo krásné tvrdé kůry, pórovitě a lesklé, zdvihne se a je, vytaženo byvši z pece, větší než před sázením. Při obyčejném pečivu bílém způsobuje se vlhkost také tím, že toto pečivo před sázením několikrát potřá se vodou. Mlékem zadělávané pečivo nepotírá se před pečením a užívá se při jeho výrobě s prospěchem parních přístrojův. Potírání vodou nebo mlé-

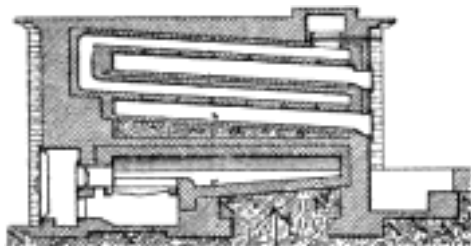

Č. 3075. Doberschinského pec se spodními tahy.

kem z bramborového škrobu provádí se při obyčejném pečivu také hned po vynetí z peci, má-li se nabýti pěkně lesklé kůry.

Droždí nedává se přímo do těsta, nýbrž kvásek z něho upravený, v němž kvasnice jsou v plném kvašení. Obsahuje-li pečivo, jako na př. máselné, mnoho másla, cukru, mandlí neb soli, bývá kynutí obtížné.

Dobrá jakost pečiva závisí však valnou měrou také na zařízení peci. Pečivo jemně peče se při menší výrobě velice často v troubách, větší výroba vyžaduje peci přiměřeně velikých a upravených. K správnému pečení je třeba, aby pec byla vytopena na pravou teplotu, avšak nevydávala teplo najednou, nýbrž pozvolna. Proto stěny peci hotoví se nejlépe ze špatných vodičů tepla. Půda peci, vydávající teplo vedením, musí býti méně vytopena než strop, od něhož teplo na pečivo přechází sáláním. Pec musí býti dobře stavěna a z dobrého materiálu, aby zdívo se nerozstupovalo a teplo i páry neunikaly. Chamotty je třeba užití všude tam, kde plamen dotýká se zdíva.

Peci pekařské rozlišíme nejlépe dle způsobu topení při nich užívaného na peci s topením vnitřním, vytápěné dřívím, kamenným uhlím nebo plyny generátoro-

vými, a peci s topením zevním, se zpodkem pevným nebo pohyblivým. V novější době zavádějí se ve velkopekárnách také peci vytápěné horkým vzduchem, horkou vodou a parou nasycenou nebo přehřátou. Peci prastaré soustavy užívá se dosud na venkově hlavně v malých pekárnách a při výrobě chleba pro domácí potřebu. Nelíší se téměř ničím od peci nalezených při vykopávkách v Pompejích. Nad zpodkem, jenž do zadu mírně stoupá, je plochou klenbou vytvořen strop. Ústím peci, jež se uzavírá dvířkami, přikládá se dříví nebo sláma, jimiž se topí a po vytopení a vyčištění peci sází pečivo. Kouř uniká kominem při ústí a spalování je velmi nedokonalé, proto že jen palivo v blízkosti ústí má dostatek potřebného kyslíku. Dokonalejší než tyto primitivní peci jsou peci s tahy, jež obyčejně v počtu tří vedou se nad klenutím ze zadní části peci do komína (vyobr. č. 3073.). Tahy s po vytopení peci se uzavírají, aby se zamezilo proudění vzduchu, pec se neochlázovala a vlhké páry neunikaly. Na kg pečiva počítá se as 0,04 m² plochy zpodku. Půdorys má tvar vejčitý neb tvar obdélníka se zakulacenými rohy, poněvadž ostré kouty nelze vysazeti pečivem. Zavedení peci vytápěných uhlím vadil dlouho předsudek, že jen pec dřívím vytopená dávati může pečivo chutné. Dnes téměř všechny pekárny ve městech zařízeny jsou na vytápění uhlím. Topení je různé konstrukce a různé se umísťuje. Buď upraví se jen jeden rošt pod ústím, nebo dva rošty po obou stranách ústí. Nad klenbou peci vedou se tahy, obyčejně čtyři. Rost leží někdy také jen as 4 cm pod dlažbou peciště a sází i přikládá se tudíž otvorem jediným. Rošty bývají sklopné, palivo po vytopení peciště vyhazuje se do popelníka a rošt přikrývá se plnou deskou, aby se zamezil tah. U nás osvědčenou úpravu ohniště takových peci soustavy Matternovy znázorňuje vyobr. č. 3074. Topivé plyny šlehají kanálem z ohniště *O* do peciště *H*. Kanálem v přivádí a rozvádí se sekundární vzduch. Po vytopení peci uzavře se otvor vytápěcí truhlíkem, jenž je zároveň nádržkou zavlhčovací. Při černém pečivu odpadá zavlhčováč a nahrazuje se plnou deskou. Peci s topením vnitřním nedovolují nepřetržitý chod, vytápění střídá se s pečením. Neužívá-li se topení generátorového, musí pec po každém vytopení se vytřítí a značně se při tom ochladí. Peci s topením zevním jsou prosty této vady, chod může býti nepřetržitý. Peciště u těchto peci vytápí se výhradně tahy. Podle umístění ohniště rozeznáváme peci s ohništěm horním, zpodním nebo postranním. Ohniště umístěné nad stropem má na př. pec Andereggova. Plyny topivé proudí do komína kanálem, jehož zpodek z vlnitého plechu tvoří zároveň strop peciště. Často peci s ohništěm zevním mívají dvě peciště se společným ohništěm a zovou se pak etažové. Také se dává ohniště do zadu (vyobr. č. 3075.). Peci ty hodí se

zvláště dobře k pečení bílého pečiva, zejména peciště horní, kde teplota je mírnější. Peče-li se chléb, sází se nejdříve do

neužívají jich ani závody veliké, poněvadž vytápění peci vodou nebo parou má tytéž výhody a jest úspornější. Základní myšlen-

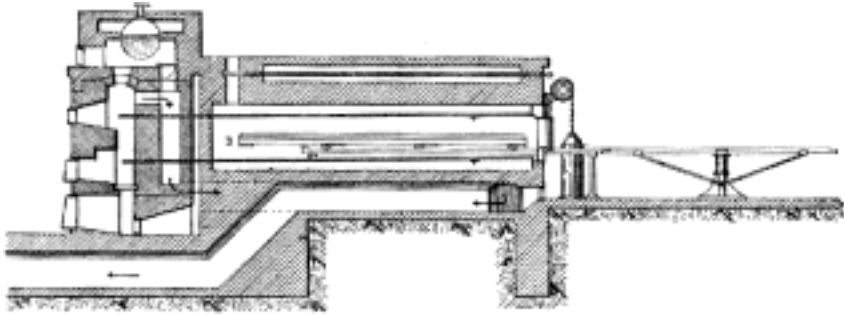

Č. 3076. Jednoduchá pec vytápěná horkou vodou.

pecíště dolního, a když vytvořena přiměřená kůrka, přesazuje se do pecíště horního, kde se dopéká. K vytvoření zdařilého pečiva je třeba, aby zejména klenba dobře držela a trhlinkami vlhkost unikati nemohla. Při peci Doberschinského dosáhne se toho tím, že klenba se vytvořuje plotnami zadělanými těsně do želez tvaru T. Zavlhčování pecíště je velice důležité zvláště při pecech se spodními tahy. Při jednoduchých pecech starých dosáhlo se zavlhčení prostě tím, že pec se vytápěla vlhkým uhlím nebo před sázením vytírala se mokkými vichy nebo hadry. Moderní peci opatřují se zvláštními zavlhčovacími přístroji, jimiž je možno zavlhčovatí pecíště dle potřeby. Při peci Doberschinského vyvíjí se na př. potřebná pára v rourách, vede se do postranních komor a vniká odtud do pecíště.

Peci vytápěných horkým vzduchem sestrojena a patentována byla v novější době rovněž celá řada. Ohřátý vzduch stále cir-

kou těchto pecí je, že voda a pára proudí soustavou rour pecíštěm sem a tam při vysokém tlaku a tedy i teplotě (as 200 atm., t. j. asi 300 °C). Konstrukce liší se jen tím, jak zařízena je rourová soustava topící, jež skládá se buď z jediné roury záhybové nebo ze soustavy rour rovných, na konci svařením uzavřených, naplněných z části vodou, z části parou v poměru 1:3. Při peci Perkins-Wieghorstově vytápěcí roury uspořádány jsou ve dvou řadách nahoře a dole v zadní části pecíště a vystupují z něho do prostoru ohřívacího, v němž se topí uhlím. Zpoděk pecíště je železný a vjíždí a vyjíždí se s ním dle potřeby z peci po kolejničích. Peci ty dobře se osvědčují, zejména při pečení chleba černého a vojenského. (Časem vyvinulo se několik soustav. Ve vyobr. č. 3076. a 3077. znázorněny jsou dvě peci, vytápěné horkou vodou. Plotna peci s jedním pecíštěm (vyobr. č. 3076.) vyjíždí na desku otáčivou, jež při peci patrové (vyobr. č. 3077.)

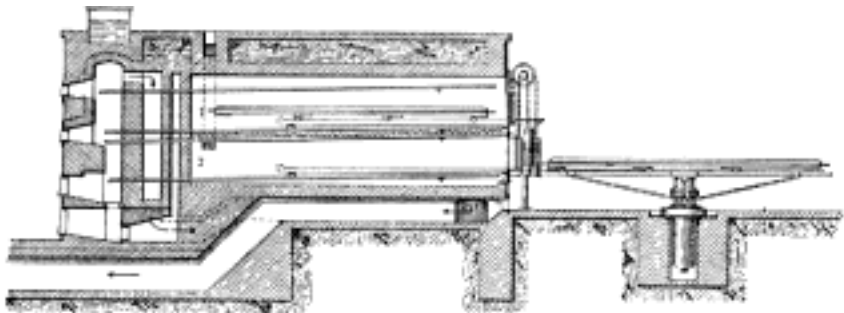

Č. 3077. Patrová pec vytápěná horkou vodou.

kromě toho ještě se zvedá. Nevýhodou je zde, že není možno vyjeti s oběma plotnami zároveň, což mnohdy je na újmu pečiva. Při peci Werner-Pfeidererově tento nedostatek jest odstraněn. Plotny vyjíždějí po kolejničích umístěných v pecíšti i v předpecí a ko-

lejnice nepřekážejí po zasunutí ploten do peciště. Werner a Pfeleiderer sestrojili také pec, při níž plotna peciště nahrazena je pásem bez konce z úzkých plotniček k sobě přiřazených. Pás pohybuje se po válečkách a lze jej z peciště z části vytáhnouti.

Místo vody a nasycených par Lehman při svých pecích užívá také páry přehřáté, již však s výhodou upotřebiti lze pouze tam, kde páry k nějakým účelům již se užívá. Aby se využítkovalo také teplo, které by se ztrácelo, kdyby pára z topící soustavy rour se odváděla prostě do ovzduší, uspořádány jsou při peci ještě zvláštní ohříváče k ohřívání vody na zadělávání, k napájení parního kotlu atd.

Při moderních pecech užívá se celé řady přístrojů pomocných, z nichž kromě již uvedených zavlhčovačů nejdůležitější jsou pyrometry a přístroje osvětlovací. Žaroměry čili pyrometry určuje se velikost žáru v peci a doba vytopení. Dřívější empirické pomůcky, jako na př. sypaní mouky na zpodek peciště, jež při správném vytopení zhnědla, jsou velice nespolehlivé. Přístroje osvětlovacími osvětluje se peciště, není-li zpodek jeho pojezdny, aby se umožnilo sázení pečiva a přesazování, není-li pec vytopena stejnoměrně. Umístí ují se po straně ústí, v otvorech ve zdi a vrhají světlo své do peciště skrze silnou desku skleněnou nebo slídovou. Pecny nechávají se vykynouti, přiváží se k peci a vypечeny odváží se do skladisti nejlépe na etažových pojezdnych policích.

JPok.

Pekasina, zool., viz Bekasina.

Pekin, hl. město hrabství Tazewell ve státě Illinoisu, ve Spoj. Obcích sev.-amer., na ř. Illinoisu, v uzlu několika železničních tratí, stanice parníků, má 6347 obyv., jest střediskem bohaté krajiny rolnické a uhelné, má veliké továrny na konservy, železolitny, lihovary, strojirny, vozovky a čilý obchod do Chicaga a na ř. Mississippi.

Tšr.

Peking, Pe-king čili Pekin, v řeči úřední Číny Bej Čing nebo King-tu, hl. m. Čínské říše, leží na 39° 36' s. s., 116° 26' v. d. Gr. na veliké písčité rovině severočínské a jest od moře vzdáleno 150 km. Podnebí jest čistě pevninské, průměrná roční teplota +11,8 °C, v lednu -4,6 °C a v červenci +26,1 °C, výška ročních srážek činí 65 cm, z čehož připadá 24 cm na červenec. Nejznámější a nejstarší rozdělení města, majícího dle pouhého odhadu asi 3/4 millionu obyv., datuje se ještě z dob opanování P-u dynastii mandžuskou. Tehdy utvořeny dvě části města, ohrazené mohutnými zdmi, věžemi a branami. Jedna část byla vykázná Čínanům, druhou zabrali pro sebe vítězů Mandžuoé. V části čínské, ležící od části mandžuské na j., soustředilo se obyvatelstvo civilní, obchody a bazary. Časem však obyvatelé obou částí se pomísili tak, že vlastního rozdělení není a zůstává jen formální, ze zvyku. Obě části města stavěny jsou do čtverhranu s ulicemi hlavními směřujícími

od s. k j. a kolmo protínajícími se ulicemi příčnými. Na křižovatkách ulic, vroubených stromořadími, postaveny jsou pomalované triumfální oblouky ze dřeva. Domy jsou většinou jednopatrové a často, jako na př. domy residenční, na vysoké podezdívce. Zdi obkličující celý obvod města mají délku 34 km, jsou 13 m vys, na horní ploše opatřeny důkladnou dlažbou v šířce 11 m, nad více než 20 branami a nad hlavními rohy ohromného čtverhranu čnejí mohutné obranné věže až 30 m vysoké. Obranu zdi obstarávalo strážné vojsko, umístěné v obvodních kazamatách a četných baštách. Část čínská má podobu obdělíku a přiléhá k jižní hradební zdi mandžuské části svou delší stranou. Zdi čínské části jsou mnohem nižší a mají obvod 16,30 km. Také zde je 7 obranných věží s branami. Středem vnitřního mandžuského (neboli tatarského) města jest město císařské se svými paláci, chrámy a bazary, zabírajíc pětinu celého čtverce. Tu vyniká ještě zvlášť ohrazená část, t. zv. »město zapověděné« čili »purpurové«, s vysokými stavbami, kde je císařský palác (vyobr. viz při čl. Čína), paláce spřízněných knížat a hodnostářů. Většina paláců pochází z doby dynastie mongolské. Nejznamenitější vyhlídku po veskerém městě a pohled do města zapověděného poskytuje t. zv. »Uhelny vršek« (Čin-šan nebo Mei-šan) se svými 5 pagodami, s nichž lze přehlédnouti množství staveb, mezi nimiž vynikají obrovité brány a hradby s cimbuřím, mramorový most, věž Bubnu a Zvonů, observatoř hvězdářská, kde byly až do obsazení P-u umístěny bronzové nástroje hvězdářské ze XIII. — XVII. stol., které si odvezli Němci. Velikolepá jest budova pro zkoušky kandidátů věřej. úradův, obsahující 12.000 cell, pak veliký chrám lamův, Jung-ho-kung, chrám Konfuciuů Ven-miao ze XII. stol. př. Kr., t. zv. síň klasikův se 200 zazděnými tabulemi se vtesanými texty 9 klass. knih, chrám dobrého vladaře Ti-wang-miao, Bílá pagoda, Pe-ta-se, chrám Lung-fu-se se svými trhy kuriosit. Ve městě vynikají chrámy Země a Nebes, spolu sousedící. Sev. od P-u viděti jest s »Uhelného vršku« 5 až 8 km vzdálené výběžky pohoří mongolského, po jehož úbočí táhne se obrovská stavba známé čínské zdi. Domy vyslanecké umístěny jsou blízko sebe v ulici nazvané Vyslanecké, která počíná u brány Čan a jde rovnoběžně s již. valem mandžuského města. Třída Vyslanecká ústí v pověstné ulici brány Ha-ta, vedoucí napříč mandžuského města až po jeho s. val. Nová katol. kathedrála Pai-tang jest sídlem apošt. vikáře pekingského a prov. Sev. Pečílské, se seminářem, školou a tiskárnou, ve spojení jest klášter milosrdných sester, dále Si-tang, menší katol. chrám se starým hřbitovem. Pravoslavní mají svou missii v Peikvangu a vyslanecký ruský chrám Nankvang. Mimo tyto jsou v P-u prot. chrámy a modlitebny i tři prot. hospitaly. Muhammedánská mešita Kien-lung poblíž cis. pa-

láce jest již docela ve zříceninách. **P.** má universitu řízenou cizími učiteli s čínskými posluchači, kde se přednášejí cizí jazyky a moderní vědy. **P.** až po dobytí, dne 15. srp. 1900, kdy vztýčeny vlajky evropských velmocí na různých branách hl. m. Nebeské říše, byl úplně uzavřen veškerému obchodu cizím. Evropané tam bydlící náleželi buď personálu vyslaneckému nebo generálnímu celnímu inspektorátu nebo missiím a nebylo těchto cizincův mnoho přes 200. Na místě dosavadních vyslaneckých domů ve třídě vyslanecké budují se s příbráním okolních domů čínských opevněné dvory, jež mají sloužiti k obraně vyslaneckých personálův proti útokům. Tu velmocí navzájem se předstihují, udržující stálou posádku k hájení svých zájmů. **P.** jest sídlem císařského dvora čínského a ústředních úřadů říše (pro občanskou správu, finance, kultus a obřady, vojenství, spravedlnost, veřejné práce, obchod), dále úřadu pro správu poddaných zemí, úřadu censorského, císařské akademie, úřadu železničního a baňského, císařského domácího archivu, správy císařského domu, nejvyššího sekretariátu, státní rady, úřadu pro zahraniční záležitosti, zástupcův téměř všech mocností světa, generálního inspektorátu cel atd. Avšak v ohledu správním jest jen hlavním městem okresu Šun-tien provincie Pe-čí-li, jejíž guvernér však sídlí v Pao-tingu. Správu města vede velitel zv. *ti-ton*, mající k ruce 12.000 mužův městské stráže, mimo to pak 5 členů úřadu censorského.

Cizímu obchodu není **P.** otevřen, tak že určitých dat o obchodním jeho ruchu není, avšak dlužno pokládati jej za velice cily. Téměř všechny potřeby městu dodávají jižní čínské provincie, hluchý veletrh trvající 18 dní koná se zde jednou do roka. Zvláště jest město střediskem knižního obchodu čínského. — **P** ŕ ů m y s l jest dosti nepatrný a téměř všechna jeho odvětví silně zanedbaná. Zminky zasluhuje výroba majolík, barevného skla, broušení drahokamův a hedvábnictví.

V okolí **P-u** byla veliká obora se stády antilop. Z okolních staveb, vně hradeb, vynikaly: most přes ř. Hun-ho, zbytky valův a opevnění starého města Ki-nu, pagoda Tien-ling-se o 13 poschodích, chrám měsíce Jün-tanu, portug. kostel se hřbitovem jesuitův a missií; krásná, starobylá, nyní zbořená pagoda Pa-li-čvan, chrám Vuta-se a Pi-jün-se, oba z XV. stol. po Kr., tibetský chrám s 5 věžemi, chrám Ta-čung-se, král. letní sídlo Wan-čü-šan, chrám Jü-čüan-šan, pahorek pramene drahokamů s pagodou a druhá obora hsiang-šan, chrám Lamův, vystavěný na počtu Te-šulamy, zemř. v **P-u**, a konečně na s. straně vně hradeb chrám Země či Ti-tan a na vých. straně Ši-tan, chrám Slunce, kde císařové obětovali božstvu.

Dějiny. Na místě nynějšího hl. m. stávalo již v legendární době feudální r. 1121 př. Kr. město zv. Ki, jež bývalo hl. městem kníž. Jenu. V VI. stol. po Kr. hl. m. Ki bylo hl. m. nepatrného tatarského království Mu-

jongu. Od r. 618—907 bylo tu sídlo vrchního voj. velitele, r. 986 m. Ki bylo vzato od Kitanských Tatarů, kteří se tu usadili. R. 1153 stalo se hl. m. dynastie Kinské, r. 1215 bylo dobyto Džengizchánem. Vnuč tohoto Veliký Kublaj chán přeložil sem r. 1260 sídlo mongolských císařů z Karakorum. Od těch časů staré to město vzrůstalo nejen co do rozlohy, ale i svým významem kulturním, až prodlením doby vyšinulo se na výši slávy, která zastínila lesk i důležitost starších měst hlavních, kterých se v Číně během tisíciletí vystřídalo několik. Když podlehla dynastie mongolská, císařové z rodu Mingů, původu domácího, usídlili se v Nan-kingu, t. j. v městě Jižním. Ale r. 1411 bylo **P-u** opět vráceno jeho důstojnosti metropole Číny, kdy cis. Jong-lo přenesl sem opět sídlo své. Od těch dob zůstal **P.** hl. m. říše i potom, když polodiví barbaři Mandžouové zmocnili se vlády. Ač **P.** přecházel opětované v ruce nových pánův, ač po každé změně vlády přeměnil i jméno své, přece vzhledu svého valně nezměnil, zachovávaje vždy mnoho z původní své podoby. První obsazení **P-u** Evropany stalo se r. 1860 v říjnu za války Anglie ve spolku s Francií proti Číně. Od té doby usazeni v **P-u** vyslanci všech velmocí a ujednány obchodní smlouvy. Po dobytí **P-u** r. 1900 prolomeny hrady města a prodloužena železniční trať až do vnitř města, kde končí na prostranství mezi nejposvátnějšími chrámy Nebes a Země, s jejichž bran vlají cizí prapory.

Literatura: Bretschneider, Die Pekingische Ebene und das benachbarte Gebirgsland (Pettermanns Geogr. Mittheilungen 46. Ergänzbd.); Rennie, Peking and the Pekingese (Lond., 1895); Jammetel, Pékin, souvenirs de l'empire du milieu (Pař., 1887); Tavier, Péking, histoire, description (Pař., 1901); Grube, Zur Pekingische Volkskunde (Berl., 1901); Heinze, Die Belagerung der Pekingische Gesandtschaften (Heidelberg, 1901); R. Allen, Siege of Peking (Lond., 1901). Nejnovější zprávy obsahuje spis českého cestovatele St. Vráze, Čína (v Praze, 1902).

Bsa.

Pekk Jan, knihtiskař plzeňský, pocházel z města Švabachu u Norimberka. Prvotně jmenoval se Han z Ulbeck, z čehož později ustálilo se jen **P.**, jak se na knihách od něho vydaných shledává. Nejprve působil jako tiskař v Norimberce. Roku 1521 přistěhoval se do Plzně a zakoupil si tu dům, v němž si zřídil knihtiskárnu. Po léta byl společníkem jeho měšťanin plzeňský Jan Mantuan, příjímím Fencel, pocházející z Tachova; avšak po r. 1526 **P.** vedl samostatně svou knihtiskárnu. V Plzni se **P.** oženil s Apolenou, dcerou Mik. Hazuky, a bývá též v knihách měst. zapsán Jan Hazukův. Hlavní činnost rozvinul **P.** v l. 1527—31, vydav tu celkem 10 spisů. Zemřel r. 1531. Roku 1533, tedy po smrti **P-ově**, vyšla v Plzni poslední kniha a na to mizejí všechny zprávy o knihtiskárně v Plzni až do r. 1800, kdy opět po více než 250 letech Jan Josef Morgensäuler, z Tyrol-

ska přichází, zřídil novou knihtiskárnu. — Liter.: Jireček, Rukověť II.; Koráb Julius, Vývoj knihtiskařství a plzeňské prvotisky; »Památky archaeol.«, 1888, Knihitiřkář plzeňští. Snd.

Peklo (lat. *infernum* n. *infernus*) podle učení Písma sv. jest místo, kde žlí andělé a lidé zemřeli v nemilosti boží trpí věčné tresty. Izráelité označovali **p.** rovněž tak jako předpekli slovem *š e ó l*, jež znamená hlubinu a překládá se řeckým *ἄδης* (v Septuagintě), lat. *inferi*. Spisovatelé knih Nového zákona nazývají **p.** *γέεννα* (v. G e h e n n á) nebo *ἄδης* (v. H á d é s), metonymicky pak jmenují je »ohněm neuhasitelným, pecí ohnivou, temností, kdež jest pláč a skřípění zubův, červecem, který neumírá, trápením věčným«. Učení církve katol. jest, že do pekla odzouvány bývají duše těch, kdož zemřeli v osobném hříchu smrtelném nebo jen ve hříchu dědičném, že tresty pekelné počínají se hned po smrti, že tresty ty jsou věčné, ale ne stejné, nýbrž podle velikosti a počtu hříchů rozdílné. Vedle nauky katol. theologů tresty pekelné záleží ve ztrátě nejvyššího dobra, t. Boha, cíli v zavržení od tváře boží (*poena damni*), a v citelných mukách (*poena sensus*), jež zvyšován jsou neustálými výčitkami svědomí, společností d'áblů, jejich stálým rouháním a vědomím, že z pekla není vysvobození. Časté a s důrazem opakované označování trestů pekelných ohněm přimělo mnohé sv. otce a učitele církveví k tomu, aby nepokládali oheň za pouhý obraz nevyslyšených muk, nýbrž za vlastní, materiální plamen, který nepůsobí sice pocit smyslné bolesti, ale poutá a zdržuje odsouzence na jednom místě a překází jim ve volném pohybu a svobodné činnosti. Trest pekelný zosřten bude po vzkříšení těl, ježto pak nejen duše, ale i tělo musí snášeti muky. Učení Origenovo o trvání trestů pekelných jen do času zavrženo bylo na synodě Konstantinopolské r. 543. Peklem v širším smysle rozuměli scholastikové jednak posmrtné sídlo nekřtěnátek (*limbus puerorum*), jednak očistec, jednak předpekli (*limbus patrum*, srv. posavadní naše pekla, plur.), jak Hus dí ve Výkladě víry, kap. 13: »Čtyři pekla byla su: jedno zatracencův, druhé dietek nekřtěných, třetí očistec, čtvrté nebyla čitelná muka a slulo limbus, t. j. zavěnění svatých otcův«. Vac.

O pekle muslims kém viz Islám, 778 b.

Peklo: 1) **P.** (*Höll*), ves v Čechách, hejtm. a okr. Kadaň, fara Schönwald, pš. Pernštejn; 18 d., 96 ob. n. (1890). Opodál zříceniny hradu *Himmelsteinu* (v. t.). — 2) **P.**, ves t., hejtm. a okr. Vys. Mýto, fara a pš. Cerekev u Vys. Mýta; 43 d., 246 ob. č. (1890). Ves založena r. 1660. — 3) **P.**, viska v romantickém údolí ř. Metuje t., mezi Náchodem a Novým Městem n. Met., hejtm., okr., fara a pš. Náchod; 5 d., 34 ob. (1890), dva mlýny, pila a výletní místo. — 4) **P.**, ves t., hejtm. a okr. Rychnov, fara a pš. Vamberk; 72 d., 442 ob. č. (1890), uměl. mlýn a pila. — 5) **P.**, ves t., viz *Pekloves*.

Peklov (*Pöckel*), viska v Čechách, hejtm. a okr. Litoměřice, fara Třebušín, pš. Ploškovice; 7 d., 50 ob. n. (1890), cihelna.

Pekloves, **Peklo**, ves v Čechách, na blízku pramene Cidliny, hejtm. Semily, okr. a pš. Lomnice, fara Libuň; 11 d., 74 ob. č. (1890).

Pěknomázdřec, bot., viz *Nicandra*.

Pěkov, ves v Čechách, hejtm. Broumov, okr., fara a pš. Police n. Met.; 106 d., 688 ob. č., 15 n. (1890), 2ř. šk., mlýn.

Pěkovice (*Pöcken*), ves v Čechách, hejtm. a okr. Teplá (město), fara a pš. Teplá (klášter); 27 d., 155 ob. n. (1890), 2ř. šk., kyselka a pěstování lnu.

Pektin viz *Pektinové látky*.

Pektinové látky jest název, jímž zahrnujeme jsoutu skupinu amorfních polysaccharidův o cukerných složkách, jmenovitě arabinosových a galaktosových, příp. však i xylosových a glukosových. Vyskytují se hojně v rostlinstvu, jsou však následkem amorfnosti své dosud jen velice nedokonale prostudovány. Také jejich nejbližší deriváty, vznikající z nich působením jistých čimidel chemických (kyselin, žiravin), počítáme mezi **p. l.** Konstituce jejich není dosud objasněna, ba není poznáno dodnes s bezpečností ani empirické složení mnohých **p-vých l-tek**. Není dále rozhodnuto o žádné z **p-vých l-tek** s určitostí, zda je vůbec individuálnou či pouhou směsí dvou neb více polysaccharidův o různých složkách cukerných (pentosanů, hexosanů) i rozdílné veličině molekulové. Proto nelze přikládati valné ceny složitým formulám, jež starší autorové **p-vým l-tekám** přikládali. Mnohé **p. l.** jeví vlastnosti slabě kyselé, pročez v nich *Tollens* předpokládá skupinu karboxylovou (*CO₂H*). — Cididly hydrolytickými (působením zředěných kyselin, příp. enzymů) **p. l.** štěpí se na konec v cukry jednoduché, monosaccharidy, obyčejně v arabinosu, galaktosu, řidčeji ve glukosu, xylosu; vedle nich však mohou vzniknouti i štěpné produkty o povaze kyselé, což jest v souhlasu s výše vytčenou slabě kyselou povahou některých **p-vých l-tek**. I neutrálně reagující **p. l.** mohou vésti vedle cukrů k látkám o skupině karboxylové, neboť v látce výchozí může karboxylová skupina otupena býti vazbou se skupinami alkoholickými, *OH*.

V následujícím bud'ěž vytčena stručně jména a vlastnosti některých **p-vých l-tek**, tak jak je literatura podává. Kyselina *metapektinová* (arabinová) tvoří — vázána na draslík, vápník a hořčík — hlavní součást gummy arabské, dále gummy třešňové, švestkové a j. Dle starších udání jest s ní totožna látka, kterouž lze vyjmouti žiravinami z dřeni řepy cukrové, referent a Šebor však ukázali, že t. zv. kyselina *metapektinová* z řepy cukrové nemá vlastností kyselych, nýbrž že jest směsí arabanu, galaktonu a glukosanu. V dužnatých plodech (hruškách, jablcích atd.) obsažena jest dle Frémyho t. zv. *pektosa*, látka nerozpustná ve vodě, přecházející jistým enzymem v rozpustný *pektin* příp.

kyselinu pektinovou. Frémyho pektin jest opticky nečinný, neredukuje roztok Fehlingův a skýtá hydrolysou arabinosu a galaktosu. Také ve dřeni řepy pektosa předpokládána Scheiblerem. — Parapektin vzniká dle Frémyho, Battuta a j. delším varem pektosy příp. pektinu s vodou. Vodou botná, má reakci slabě kyselou, točí v pravo a rozpouští se v alkalích. Cukerné složky jeho jsou tytéž jako při pektinu. — Pektosa, pektin i parapektin zahříváním se silně zředěnými kyselinami přecházejí dle Frémyho zprvu v metapektin, slabě kyselý, v alkalohu nerozpustný, zředěnými alkaliemi v kyselinu pektosinovou, silnějším působením alkalií za horka v kyselinu pektinovou, konečně v para- a metapektinovou. Kyselina pektinová popsána jakožto beztvářá bílá hmota huspenitá, nerozpustná ve vodě i v alkoholu a aetheru, snadno rozpustná v alkalích. Otáčivost její nadmiru kolísá dle původu i způsobu přípravy (od $[\alpha]_D^{+186^\circ}$ až do $[\alpha]_D^{+300^\circ}$); podobně i procentový obsah složek (galaktosové a arabinosy) jest velice měnlivý. — Kyselina parapektinová jest dle Frémyho rovněž bílá, beztvářá látka, povahy slabě kyselé. Ve vodě se rozpouští, roztok její redukuje a otáčí v pravo (dle Battuta), může však jeviti i rotaci vlevo! Název kyseliny metapektinové či arabinové přikládá se i konečnému produktu působení alkalií v látky pektinové, rovněž amorfnnému, jehož otáčivost i složení jsou velice rozdílny od otáčivosti a složení kyseliny arabinové z gummy arabské. Látka z gummy arabské skýtá hydrolysou arabinosu a galaktosu v měnlivém poměru, látka z dřeni řepné (vápnem vyňatá) mimo to i glukosu.

O žádné z látek právě vyjmenovaných z literatury nemáme dosud práva mluvit jako o chemickém jedinci, jejich individuálnost jest více než pochybna, jak zjevno z kolísavých udání jednotlivých autorův o chem. i fysik. vlastnostech p-vých 1-tek. Literatura p-vých 1-tek potřebuje důkladné revise, jež ovšem bude nadmiru pracná, neboť látky ty mají vlastnosti málo vhodné ke studiu. *Vot.*

Pektosa viz Pektinové látky.

●●**Pel** Alexander Vasiljevich, chemik rus. (*1850). Lékárnická studia vykonal na lék. chirurgické akademii v Petrohradě, nacež podnikl vědeckou cestu do Němiec. R. 1877 habilitoval se pro farmacii na imp. voj. akademii medicinské, r. 1886 pak stal se prof. lékařské chemie na imp. ústavě klinickém. Četné jeho práce týkají se themat farmakologických, analyticko-chemických a lékařsko-chemických. Uvádíme z nich: *Anwendung optischer Hilfsmittel bei der gerichtlich-chemischen Ermittlung von Pflanzengiften* (1876); *O ptomainach i značenije jich v suděbnoj chimiji* (1884); *Analiz moči i značenije, jeho dlja raspoznavanija bolězněj* (1895—96); *Über einige biologisch-chemische Eigenschaften der Mikroorganismen im Allgemeinen und über die Bildung der Ptomaine durch die Cholera bacillen*

im. Speciellen (1886); *Du rôle de la spermine dans les oxydations intraorganiques* (1892); *Zur physiologischen Chemie der Gewebssafttherapie im Allgemeinen u. d. Spermintherapie im. Speciellen* (1895) a j. v.

Pelačong, bílý čínský vosk, jež vylučuje širanka vroubená, viz Fulgoridae, str. 762 a.

Péladan [-dán] Josephin, spis. franc., řečený »Sar« (*1859 v Lyoně), syn Adriena P-a, spisovatele nábožensko-mystického, vstoupil do franc. literatury pod aegidou Barbeye d'Aurevilly jako románopisec svrchovaně původní, odvážný a umělecký. Pod názvem *La décadence latine* vydal cyklus devíti románů, v nichž podává svoji pessimisticko-idealistickou metafysiku lásky pohlavní: *Le vice suprême* (1886); *Curieuse* (1886); *L'initiation sentimentale* (1887); *A coeur perdu* (1888); *Istar* (t. r.); *La victoire du mari* (1889); *Coeur en peine* (1890); *Landrognyne* (1891) a *Gynandre* (t. r.). Všecky tyto romány vyznačují veliká síla obraznosti neobyčejně sensitivně a suggestivně, plnost a ryzost erótického temperamentu, stil podivuhodně odstíněný a bohatý, aristokratismus krajního spiritualismu a mysticismu, nesmířitelně stavící se proti běžným směrům aesthetickým, literárním i politickým, vládnoucím právě na evropském západě. Svoje theorie aesthetické, filosofické a esoterické rozvinul P. i v řadě přednášek, úvah a brošur, tak: *Rembrandt* (1881); *Introduction à l'histoire de peinture de toutes les écoles* (1884); *La décadence esthétique a l'art ochlocratique* (1888); *Comment on devient Mage* a j. Roku 1892 založil salon *Rose-Croix*, kde byly vystavovány malby a skulptury stavící se příkře proti běžnému realistickému a naturalistickému směru doby a bojující za náboženskou renaissanci a spiritalistický symbolismus. Pro tyto směry a v historii moderního umění má *Rose-Croix*, třeba záhy zanikl, svůj nepopíratelný význam. Mimo práce uvedené jest od P-a román: *Femmes honnêtes* (1885, vyd. pode jménem markýze de Valognes); *Histoire et légende de Marion de Lorme* (1883) a pro večery Růže a kříže určená dramata: *Le fils des étoiles*, *Wagnerie Kaldéenne*, o třech dějstvích (1892), čtyřaktová tragédie *Babylone* (1893) a rekonstruovaná trilogie Aischylova o čtyřech obrazech *La Prométhéide* (1895). Srv. J. Ayme (čes. překlad v »Lit. Listech«, 1893); Jiří Karásek v »Moderní Revui«; Richard Muther v *Geschichte der Malerei im XIX. Jahrhundert* (III. díl) a J. Vrchlický, Sara P-a rekonstrukce Prometheidy (v »Nových studiích a podobiznách«, 1897).

Pélade [pelád], franc. jméno pro lysisovst dvorcovou (v. *Area celsi*).

Pelagia Pér. et Les., rod medus polyovitých (*Scyphomedusae*, *Acalepha*) ze skupiny *Semostomae* (se čtyřmi dlouhými rameny ústními) a z čeledi t. jm. (*Pelagiidae*, se širokými radiálními kanály a bez kanálu obvodního). Zahnuje asi 10 druhů, z nichž nejznámější jest v moři Středoz. jižici, světélkující *P. noctiluca* Pér. et Les. Má zvonec

polokulovitý, 6—8 cm široký, posázený četnými bradavkami zahavými, barvy proměnlivé, světlohnědé, červenohnědé, žlutohnědé. Rod **P.** jest zajímavý též tím, že vývoj jeho neděje se rodeměnou. Z vajíčka nevzniká Scyphistoma, nýbrž přímo mladé stadium medusové (Ephyra). Šc.

Pelagián viz Pelagius.

Pelagický (z řec.), mořský, vyskytující se v moři; **p**-ká květena a zvířena, květena a zvířena volně v moři mimo pobřeží žijící, viz Moře, str. 725; **p**-ké uložení na dně mořského viz Moře, str. 721.

Pelagius, jméno dvou papežů:

1) **P.** — I. (555—560) byl syn Římana Vikariana, jako jáhen doprovázel papeže Agapeta do Cařihradu a byl od papeže Vigilia jmenován apokrisiárem (vyslancem) v Cařihradě; těšil se přízni císaře Justiniana I. a jeho manželky Theodory, tak že stal se předsedou kommisie, která na synodě v Gaze soudila patriarchu alexandrijského Pavla (541 neb 542), přijal na zpáteční cestě v Palestině žalobu protiriigenských mnichův a provedl s patriarchou cařihradským Menou, že císař Justinian I. a synoda v Cařihradě r. 543 zavrhla bludy Origenovy. Ve sporu o tři kapitoly **P.** byl v Cařihradě odpůrcem papeže Vigilia a přišel v podezření, jako by měl účastenství v týráni a smrti tohoto papeže; proto, když se sám stal papežem, přišli k jeho posvěcení 18. dub. 555 jenom biskupové Jan z Perugie a Bonus z Ferentina a kněz Ondřej z Ostie. By se z tohoto podezření očistil, přísahal v chrámě sv. Petra, že nic zlého proti Vigiliovi neucínil. Celý život bojoval o potlačení rozkolu, který v Itálii arcibiskupové milánský a aquilejský pro tři kapitoly učinili. Za něho císař Justinian I. zavedl novou formu papežské volby. Při smrti každého papeže nastoupilo tříměsíční uprázdňení stolce, kdy církevní věci spravovali arcipresbyter, arcijáhen a primitius notářů, kteří smrt papežovu oznámili exarchovi ravenskému. Nové volby účastnili se duchovenstvo, nejpřednější císařští úředníci a posádka města. Vykonaná volba oznámena exarchovi a ravenskému arcibiskupu, by císaře požádali za potvrzení její. Před císařským potvrzením, které stálo veliké summy peněz, posvěcení vykonati se nesmělo. Tento způsob volby udržel se v celku po celý čas řecké vlády nad Římem. **P.** I. zemřel 3. břez. 560. Jeho listy u Migne, ser. lat. LXIX, 393 sl.

2) **P.** II. (578—590) byl syn Vinigildův, patrně gothského původu, rozený Říman, byl za papeže zvolen a 27. list. 578 na papeže posvěcen bez potvrzení císařova, poněvadž Langobardi obléhali Řím. Bojoval úsilně proti rozkolu v Itálii a volal císaře Tiberia II. a Franky ku pomoci proti Langobardům, kteří zbořili Monte Cassino a ohrožovali Řím. Císař Mauritius, nástupce Tiberiův, pohnul franckého krále Childeberta II. ke vpádu do Itálie, který však vyrovnal se s Langobardy, a když později proti nim tři voje vypravil,

byly poraženy a z části zahynuly morem. Když r. 588 patriarcha cařihradský Jan Postitel dal si od synody v Cařihradě, při níž přítomni byli východní patriarchové dílem osobně, dílem svými zástupci, udělití název oekumenický (všeobecný) patriarcha, papež prohlásil toto jednání synody za neplatné a zakázal svému apokrisiariovi v Cařihradě, účastniti se jeho služeb božích. Za něho západní Gothové ve Španělsku obrátili se od ariánství k církvi katolické (589). **P.** učinil svůj dům hospitém chudých a starců, byl tedy první, který založil tyto humanní ústavy. Zemřel 8. ún. 590 morem, který v Římě vypukl. Jeho listy u Migne, ser. lat. LXXII, 703 sl. Dr. Kr.

3) **P.**, původce bludařů po něm zvaných pelagiáni, byl rodem z Britannie a mnichem, ale duchovním čili klerikem nebyl. Přišel do Říma chtěje pokračovati ve svém vzdělání, které čerpal z Východu, jmenovitě byl jeho učitelem v bludu kněz Rufin, rodem ze Syrie, a učeník mopsvestenského biskupa Theodora, který za papeže Anastasia (398 až 402) bludnou soustavu anthropologickou v Římě rozšiřoval. Svůj blud o hříchu dědičném, milosti Boží a svobodě lidské podal v listu k panně Demetriadě, kterou chtěl rozohniti pro panenství. Ani jeho komentáře k listům sv. Pavla nejsou prosty výkladů bludných. Horlivého stoupence nalezl v Coelestiovi, který byl ze vznešeného rodu a advokátem. Roku 411 oba mužové opustili Řím a odebrali se do Karthaga, kde Coelestius chtěl býti posvěcen na kněze. **P.** odebral se odtud do Jerusalema a byl tam od biskupa Jana vlidně přijat. Coelestius byl od Paulina, milánského jáhna sv. Ambrože, obžalován u karthag. arcibiskupa Aurelia z bludů, pohnán před synodu, a když odvolati nechtěl, z církve vyobcován. Od výroku synody odvolal se do Říma a odebral se do Eféso, kde se stal knězem. Proti novému bludu kázal a působil sv. Augustin a poslal španělského kněze Orosia, svého učenika, do Palestiny, aby sv. Jeronyma a jiné muže na toto bludařství učinil pozorný. Byla proto za předsednictví biskupa Jana r. 415 slavena diécesní synoda v Jerusalemě, která však rozhodnutí ponechala papeži Innocenci I., poněvadž žalobník i obžalovaný byli latiníci, Orosius neuměl řecky a Jan opět latinsky, a tlumočník nepočínal si vždycky věrně. Po několika měsících dva gallijští biskupové, Heros z Arelatu a Lazar z Aixu, kteří byli ze svých sídel vypuzeni a v Palestině se zdržovali, podali žalobu o 12 člancích Eulogiovi, metropolitovi caesarejskému, proti **P**-iovi. Eulogius svolal r. 415 synodu do Diospole neboli Lyddy, kde sešlo se 14 biskupů, a ta uznala **P**-ia za pravověrného, poněvadž žaloba byla latinská, otcové latinsky neuměli, tlumočník nesprávně si počínal a **P.** oba jazyky ovládal. **P.** chlubil se potom vítězstvím, a jeho přívrženci páchali násilnosti na katolicích. Výrok synody Diopsolské zvěděli biskupové Afriky prokonsulární na synodě

r. 416 v Karthagu pod předsednictvím svého arcibiskupa Aurelia shromáždění, potvrdili znova svá usnesení z r. 411 a oznámili to papeži Innocenci I. listem synodálním. Podobně učinili Numidáné počtem 59 na synodě v Milevě (416), kde přítomen byl též sv. Augustin, přísluší k provincii numidské. Augustin ještě se čtyřmi biskupy obrátil se soukromým listem na papeže. Innocenc I. potvrdil jejich výroky a tak P. a Coelestius až do odvolání byli vyobcováni. Tenkrát pronesl sv. Augustin památná slova: »Již v této věci poslány jsou dvě koncilie k apoštolské stoli, odtud také přišly re-skripty; věc jest ukončena, kéž by i blud byl ukončen.« Coelestius odebral se z Efesu do Cařihradu, odkudž jej pro rozšiřování bludu vypudil patriarcha Attikus. Ve své tísní přišel osobně do Říma k nástupci Innocence I. Zosimovi a oklamal jej dvojsmyslným vyznáním víry (r. 417), tak že jej v listu k africkým biskupům prohlásil za pravověrného. Též P. dobře promyšleným listem oklamal papeže, kterýž jej též v druhém listu k Afričanům uznal za pravověrného. Tu slavili Afričané valný sněm o 200 biskupů v Karthagu r. 418 a zatratili pelagiánství v 9 kánonech. Císař Honorius snahou sv. Augustina vyhnal r. 418 ediktem pelagiány z Říma, potom zatratil Zosimus blud v listě zvaném *epistola tractatoria*, žádal na všech biskupech Západu jeho podpisu a hrozil sesazením každému, kdo by se zdráhal. Skutečně zdráhalo se 18 biskupův italských podepsati a byli sesazeni, mezi nimi byl nejznamenitější Julian z Eklana v Apulei, který tvoří přechod k semipelagiánství (v. t.). Julian, mírně se ve svých výrociích, odvolal se se sesazenými biskupy od Zosima k všeobecnému sněmu a odebrali se do Cilicie k Theodoru, biskupu Mopsvestie, který však je též zavrhl na synodě provinciální. Potom Julian přišel do Cařihradu, kdež jej patriarcha Nestorius vlídně přijal, ale císař Theodosius II. z města vyhnal. Nadarmo žádal na papeži Sixtovi III., aby byl zpět do cirkve přijat a do svého biskupství dosazen. Zemřel za císaře Valentiniána III. (425—455). O P-ioví není nic více známo. Coelestius byl okolo r. 421 v Římě neb jeho okolí, poněvadž císařský edikt pobyt tam jemu zakazoval. Tentýž osud vyhnanství potkal ho, když r. 425 žádal za slyšení u papeže Coelestina I. Potom mizí z dějin. Třetí všeobecná synoda Efeská r. 431 zatratila učení P-iovo a Coelestiovo s Nestoriem. Na Východě zmizelo pelagiánství nadobro, Západ obíral se jím a jeho výběžkem semipelagiánstvím ještě dlouho. Bludy P-iovy byly: 1. Adam byl by prý umřel, ať hřešil nebo nehřešil; 2. hřích Adamův ushodil pouze jemu, nikoli lidskému pokolení, leč potud, pokud zanechal špatný příklad, kterého by následovalo; 3. ditky rodi se v témž stavu, v kterém byl Adam před pádem, a mají život věčný i bez křtu; totiž pokřtěné přicházejí do království nebeského (*regnum coelorum*); nepokřtěné do

blaženosti, do života věčného (*salus, vita aeterna*); 4. tělesnost (*concupiscentia*) a svoboda člověka jsou takovými, jaké byly v Adamu před hříchem. Bludy o milosti byly: 1. Aby člověk dobře činil, k tomu stačí svobodná vůle s učením a zákonem Božím; 2. milost Boží není nutnou, ale přičiňuje k tomu, aby člověk snadněji konal dobré; 3. tato milost uděluje se dle zásluh. Ostatně blud P-íiv nevešel mezi lid, nýbrž byl probírán pouze učenci. Hlavním bojovníkem proti P-ioví a jeho bludům byl sv. Augustin, který zde krásně a jasně vyvinul učení cirkve o prastavu člověka, hříchu dědičném, svobodě člověka, nutnosti vykoupení a milosti Boží. Srv.: Dr. Kryštůfek, Všeob. cirk. děj., stat' Pelagianismus, I., 452—464; Wörter, Der Pelagianismus (Freiburg, 1866); Klasen, Die innere Entwicklung des Pelagianismus (Freiburg, 1882).

Dr. Kr.

Pelagios, spisovatel asi z doby císaře Konstantina, citovaný častěji u Vegetia *de re militari*. Z jeho spisu váženo, jak se zdá, velikou měrou kompilační dílo o zvěrolékařství, pocházející z počátku V. stol. po Kr. Vydáno bylo r. 1326 ve Florencii pod názvem » P-ii veterinaria ex Ricardiano codice excerpta ab I. Sarchianio nunc primum edita cura C. Cionii«. Srv. též H. Molini, *Sopra veterinaria di P-io* (Padua, 1828); F. Ossan, *Quaedam de P-io* (Giessen, 1843).

RN.

Pelagonisi, Pelagisi (starov. asi *Polyaegos*), řecký ostrůvek v Aegejském moři, náležející k Sev. Sporadám; jest 24 km² veliký, homatý, má dva kláštery a příhodný přístav.

Pelagothuria, zool., viz Ostnokožci a Sumýši.

Pelamis bicolor, zool., vodnář dvojbarevný, viz Hydrophidae, str. 1013 a.

Pelargikon (*Πελαργικόν*), starověké opevnění na západní straně athénské akropole a to nad jeskyni Pánovou a v záp. sousedství Erechtheia, o devíti branách (odtud *έννεά-πυλον τὸ Π.*, avšak i prostě *αἱ έννεά πύλαι*) nepochybně po způsobě redut za sebou jdoucích, neboť zabíralo prostor značně veliký. Staré podání zachovalo vědomí, že P. bylo zbudováno Tyrrhény, tedy již za periody mykénské, současně se vpády a plavbami maloasijských a ostrovských národů, proto ve významých pramenech (u Thukydidy, atthidografův i napsíne) vyskytuje se tvar *Πελαργικόν*. Ale když učená spekulace, Hérodotem počínajíc, uváděla do athénskýh dějin smýšlené Pelasgy (v. t.), zváno i *Πελαργικόν*. Připomínají se v něm některé svatyně a Peisistratovci jsouce r. 510 př. Kr. obléháni Spartany, zavřeli se v něm, načež, když Hippias dle úmluvy vzdal Akropolis, P. bylo rozmetáno, prostor jeho pak proklet, aby zůstával nezastavěn. Když na počátku války peloponéské venkované hrmlu se do Athén, vykázáno jim k pobytu i P. Stavbou Propylaj a pozdější úpravou příchodu k Propylajům byly asi všechny stopy P-ka odstraněny, z čehož vznikla mylná domněnka po-

zdějších, že prastará hradba Akropole kromě částí Kimonem zbudovaných byla zbytkem P-ka a dílem Pelasgů. Za novějších dob vznikla o P-ku rozsáhlá literatura, která pokoušela se řešit otázku někdejší jeho polohy, opírajíc se při tom o domnělé zbytky uchované našich dob, dvojitým směrem: buď ve způsobe devitibraného opevnění hradiho vchodu, při čemž měnily jsou jednotlivé brány za sebou a v nestejně nepochybně úrovni (Robert, Philol. Unters., I, 173), anebo v podobě hradby obklopující úpatí Akropole a prolomené devaterou branou v různých stranách (A. Curtius a Kaupert, Sitzb. Berl. Akad., 1834, I.). Prvé mínění nabývá podkladu monumentálního výsledky nejnovějších výkopů, které sice Robertova mínění nepotvrzují přímo, ale ukazují, že dohad Curtiův jest nemožný. Pšk.

Pelargonium Herit., čapí nos n. pelargonie, rod rostlin prstolápných z čel. k a k o s t o v í t ý c h (*Geraniaceae*), obsahující kře, polokře n. byliny listů buď celých nebo laločnatých n. dělených, dlanito- n. zpeřenozilných a květních větví buď lkvných nebo okolikatě mnohokvětých. Květ skládá se z 5dílného kalicha, jehož zadní plátek vybihá z ostruhu podél stopky běžící a přirostlou. Koruna jest souměrná, 5-, zřídka 4plátečná, tyčinek 10 jednobratrých, z nichž několik bez prašníků a plody zobanité, 5pouzdré, pouzder na přední straně draslavých a zobánků nadkroucených. P. roste zejména v Kapsku mnohými druhy, z nichž některé jsou beze stonku a kořene řepovitého (*P. longiflorum* Jacq., *P. roseum* Ait., *P. rapaceum* Jacq.). Z většiny stonkatých druhů, z nichž mnohé pěstují se odedávna pro ozdabu, a tudíž také se odchovaly v četných odrůdách a míšencích, zvláště oblíbené dochází *P. zonale* Willd., č. n. páskatý, a *P. peltatum* Ait., č. n. štítnatý. P. z. má listy srdčité okrouhlé, mělce laločnaté, zubaté a na líci kruhovitým černavým páskem zbarvené. Jsou též odrůdy s bílými n. bělopestrými listy. *P. p.* jest kříček lysý, šťavnatý, větví pnulých, částečně položených a listů štítovitých, šlaločných, dužnatých, břečťanovým podobných a někdy též tmavým páskem znamenavých. K nejužitečnějším pelargoniiu náleží *P. roseum* Willd. tím, že jeho vnat' zejména třením vydává růžový zápach, pročez vyrábí se z něho překapováním voda a silice, jimiž porušují se výrobky z růže stolisté. P. snadno množí se řízký a vyžaduje na zimu úkrytu mrazu prostého. Děd.

Pelargus Mikuláš, latinský veršovec, syn rakovnického souseda Mikuláše Čapka, vystudoval pod dozorem svého poručníka Jana str. Grylla. Roku 1589 byl učitelem v Zátci, r. 1590 ve Vel. Meziříčí a stav se mistrem, uvádí se již r. 1591 mezi měšťany St. města Prahy a pilnými skladateli latinských veršů, za něž odměněn byl vavřínovým věncem a úřadem zemského translátora. Báseň jeho *Exodi generis Humani ex impotentii Imperio Diabolicae Tyrandidis* vyšla (1591)

u Šumana tiskem. K tomu připojil přítel jeho, Pavel Gryll, epigrammy na P-ga. Lý.

Pelagikon viz Pelargikon.

Pelasgové (*Πελασγοί*), kmen starořecký. Nejstarší paměti o něm, zachované v Iliadě, Odysseii, Hésiodem a s částí Hérododem, vypovídají, že P. obývali kdysi v Épeiru, kdež středem jejich byla D ó d ó n a (v. t.), hlavní božisté Dia Dódonského Pelasgického, v Thessalii, kdež do historických dob část země zvána Pelasgiótis a vedle ní jmenováno i Argos Pelasgikon, a na maloasijském pobřeží Propontidy, odkudž v Iliadě připomínají se P. jako spolčenci Trojských. Vidno z těchto zpráv, že P. byli neveliký kmen, po výtce boha Dia vzývající a účinkem neznámých poměrů v sídlech svých rozdělený; tak sluší si vysvětlovati, že za historických dob seděli i na některých ostrovech severoaegejských, zejména na L é m n u. Tato ostrovská část' zvaná Tyrhénským i P-gy, což spolu s »pelasgickým« nápisem r. 1886 na Lémnu objeveným (Pauli, Eine vorgriechische Inschrift auf Lemnos, Lip., 1886; Bulletin de la corresp. hellén. X., 1) dosvědčuje, že byli i lidem plaveckým, zúčastněným plavbě a loupežných podniků národů námořských za XIX. a XX. dynastie egyptské. Tím se vysvětluje, že mladší částky Odysseje jmenují P-gy i mezi obyvatelstvem krétským. Ale učená spekulace učmila již ve starověku z P-gů veliký národ, jež pokládala buď za předchůdce Hellénů, buď, jediným toliko Dóriům jméno Hellénů přisuzující, všechny kromédórské kmény za P-gy prohlašovala. Epický básník Asios tvrdil, že Recko bylo kdysi zváno P-ii a že prvý člověk slul Pelasgos. V Athenách nejasná vzpomínka na loupežné plavby tyrhénských P-gů z Lémna dala podnět k smyšlence o pelasgickém původu starobylé ohrady akropolis i Pelargika (v. t.), již v dějinnou soustavu přijal Hérodot, jakkoli jinak (I., 57) správně poznamenal, že za jeho doby P. obývali ještě Plakii a Skylaké při Helléspotu a Kréstón v Chalkidice. Odtud P. pokládání vůbec za původce skalných staveb athénských, načež jim připisovány všechny »kyklopské« památky z doby, již nyní zoveme »mykénskou«. Zejména jim původem připisovány hrady a města se jmény Argos a Larissa, nejvíce přičiněním knězstva dódonského, kteréž tím chtělo dokumentovati nejstarší ráz své svatyně. Rationalisující Eforos pokládal za původní vlast' P-gův Arkadii a vysvětloval rozptýlenost sídel jejich výbojnou povahou. Novější zkoumání dlouho bylo závislé na antické spekulaci a až do novějších dob (nejsoustavněji de Cara ve všech posledních ročnících »Civiltà cattol.«) prohlašovalo P gy za jinokmenné, předoasijské předchůdce Hellénů a historické repraesentaty periody »trojské« i »mykénské«. Pravý stav věci objasnili r. 1886 Holm (Geschichte Griechenlands, I. 69 sl.) a zejména E. Meyer, Forschungen zur alt. Geschichte, I. Pšk.

Pelatka, bot., viz *Antheridium*.

Pelatové viz *Klientela*.

Pelc H y n e k, lékař český (* 31. čce 1844 v předměstí Soboteckém). Studia gymnasiální konal v Jičíně, lékařská v Praze i ve Vídni a byl r. 1871 v Praze promovován, načež vstoupil jako sekundární lékař do všeobecné nemocnice pražské. Obdržev Justovu cestovní nadací, podnikl r. 1875 vědeckou cestu do ciziny a pobyl zvláště v Berlíně, Heidelbergu, Kielu, Londýně a v Paříži. Po svém návratu stal se r. 1876 městským okresním lékařem v Praze a r. 1882 zvolen byl za prvního městského fysika královského hlav. města Prahy. Roku 1884 jmenován byl ředitelem všeobecné nemocnice v Praze, r. 1889 místo-držitelským radou a zemským zdravotním referentem, r. 1899 pak dvorním radou. S veřejnou činností jeho souvisí energické provádění nových zdravotnických organizací a reform v Praze i v Čechách, z nichž mnohé připravovaly se též na jeho návrhy initiativní. Tak hájil r. 1878 v Průmyslové jednotě votum menší pro soustavnou kanalisaci a odvodnění města proti návrhu většiny, jež doporučovala zřizování žump. T. r. vypracován v rozšířené zdravotní kommissi pražské podrobný návrh na opravu služby zdravotní v městě, čelící ke zřízení fysikátu městského a stálé rady zdravotní, kteráž se také sešla poprvé dne 5. čna 1881. Zásady tu vyslovené přijaty byly později do zemského zákona, tvořice základ pro stálé kommissie zdravotní v samostatných obcích. Roku 1880 vypracovány byly zdravotnické dodatky ke stavebnímu řádu, r. 1882 zavedena byla obecná desinfekce v městě a upraveno rozdělení služby zdravotní i lékařský dozor ve školách a opatrovních, r. 1883 upraveny znova umrlčí kaple v Praze a vystavěna ústř. komora na hřbitovech olšanských. Byv ustanoven ve službě státní účastnil se činně při obtížném umístění českých klinických ústavů ve všeobecné nemocnici, porodnici i nalezinci. Za jeho ředitelství ve všeobecné nemocnici přikročeno bylo konečně k jejímu rozšíření postavením nového pavillonu dermatologicko-chirurgického dle návrhu prof. Billrotha a pak pavillonu isolačního, do něhož však umístěna byla česká klinika pro nemoci ušní a pak obě kliniky pro nemoci ženské; pro nakažlivé nemoci zřízeny byly tři baráky. Jako zástupce zemské rady zdravotní podal r. 1886 v záležitosti upravení chorobinství v Čechách podrobné zdání, a jednání to mělo za následek usnesení sněmovní z r. 1887, kterýmž ustanoveny zásady na vydržování a zřizování veřejných chorobinců. Po vydání zemského zdravotního zákona nastala r. 1888 potřeba provést organizaci zdravotní v zemi a to jak v obcích, tak i při politických úřadech a během dvou roků podařilo se ukončiti obtížné a rozmanitým přáním vyhovující rozdělení země na obvody zdravotní, čímž zabezpečěn byl základ pro zdravotní službu dle požadavků doby. S tím zároveň postupovala organi-

sace lékařů státních a počet zeměpan-ských lékařů byl během tří roků ztrojnásoben, tak že každému hejtmánství úřední lékař přikázán býti mohl. Na to byla nově organizována zeměpanská služba při policejním ředitelství v Praze a r. 1898 bylo pro polic. obvod pražský ustanoveno 16 policejních lékařů. Upraveny byly veřejné právní poměry všeobecných nemocnic r. 1889, zařízen stálý odborný dohled v nich a provedeno zařízení jich na základě moderních zásad zdravotních. Od těch dob vystavěno bylo nejvíce (20) moderních nemocnic po venkově. Obtíže, kteréž nastaly v Čechách při provádění říšského zákona o lékařských komorách, překonány byly teprve r. 1894 zřízením jednotné komory o dvou národnostních sekcích dle návrhu P-ova. Téhož roku znova upraveny byly předpisy o prohlídce mrtvol se zřetelem na skončenou organizaci zdravotní a dle potřeby nynější. Roku 1891 upraveny byly znova předpisy o očkování, k němuž smělo býti nyní použito pouze látky animální, znalecky zkoušené. Cholera epidemie r. 1892 v Hamburku dala podnět k upravení poměrů dopravních na drahách a na řekách splavných po čas epidemie a k povšechné assanaci v zemi. V této drobné a namáhavé práci bylo dosaženo nejenom toho, že cholera v Čechách epidemicky nepropukla, nýbrž i povšechná salubrita v Čechách valně stoupla. Roku 1897 provedena byla organizace vyučování a lékařské služby na škole babučé. Roku 1898 P. pak povolán byl k enquétě, radící se o upravení studijního řádu na fakultách lékařských. Z literárních prací jeho buďtež mimo jiné uvedeny: *Vzteklina* (Odborná pathologie a terapie, 1879); *Otravy plyny, aromatickými sloučeninami uhlíku, jedy omamujícími, kyselinami, žiravinami a halogeny* (t., 1880); *Případ hydrofobie po zhmoždění* («Časop. čes. lékařův», 1875); *Hunterian Museum* (t., 1875); *Ovariotomie*. Spencer Wellse (t., 1875); *Novější způsoby ošetřování ran* (t., 1876); *Přehled zdravotních poměrů v Praze* (t., 1878); *O zdravotních závadách způsobených kouřem* (t., 1880); *Některé případy otrav plyny mefittickými* (t., 1882); *Wasserversorgung in Prag und in den Vororten* (Österr. Sanitätswesen, 1896, s prof. Hueppem); *Flecktyphus-epidemien in Böhmen* (t., 1899); *Verbreitung des Flecktyphus in Böhmen* (přednáší XVII. kongressu pro vnitřní lékařství). Mimo to vydal buď sám anebo za spolupracovníctví jiných odborníků: *Zprávy o činnosti městské zdravotní rady pražské za léta 1881, 1882 a 1883*; *Zprávy o zdravotních poměrech a o činnosti městského fysikátu pražského za rok 1882 a 1883* a pak od r. 1894; *Zprávy o zdravotních poměrech a zařízeních v království Českém* (I. sv. za rok 1890 až 1892, II. sv. za rok 1893—1895, III. sv. za rok 1895—1898), kteréž pro svoji důkladnost docházejí oprávněného cenění jmenovité v cizině. Je také spolupracovníkem Ottava Slovníku Naučného.

●●**Pelcl:** 1) P. (Pelzel) František Martin, buditel a dějepisec český (*11. list. 1734 v Rychnově n. Kn. — †24. ún. 1801 v Praze). Studoval u piaristů v Rychnově a u jesuitů v Hradci Kr.; měl se státi ranhojičem, ale odešel do Prahy, aby tam vlastní silou mohl pokračovati ve studiích. Logiku slyšel u ci-sterciáků, pak studoval filosofii a teologii u jesuitův a konečně přešel na práva. Pro vpád pruský r. 1757 P. z Prahy odešel do Vídně, kde se zabýval studii historickými, mluvnickými a aesthetickými. Po svém návratu do Prahy P. řídil 8 let výchovu mladých hrabat Jana a Joachima ze Sternberka (1761—69). Potom chtěl se věnovati studiu mediciny, ale místo toho přijal opět s Dobrovským a Schallermem řízení výchovy mladých Nostitzů (1769). V domě Nostitzském P. z dosavadního mnohostranně a skvěle vzdělaného, ale vždy ještě neustáleného »Schöngeist« stal se zralým a hotovým mužem, který pevně si vytkl za cíl odborné studium českých dějin. Tu také nabyt oněch rozsáhlých styků s předními osobnostmi tehdejší osvícenské učené společnosti v Čechách a na Moravě. Jeho jméno tím se tak rozhlásilo, že r. 1773 byla mu nabídnuta stoli-ce češtiny na vojenské akademii v Novém Městě za Vídní a záhy na to professura děje-pisu v Erfurtu. Zároveň však v domě ryt. Neuberka působily na něho i obrodné snahy národní a lidové. Roku 1793 byl P. povolán za profesora češtiny na universitu pražskou. První dílo P-ovo bylo *Kurzgefasste Geschichte der Böhmen von den ältesten bis auf die itzigen Zeiten* (1774, 1779 a 1782, 3 vyd.); dílo vyšlo z poznámek, jež si P. sestavil pro své výklady z dějepisu u Nostitzů, a uveřejněno bylo na podnět J. Borna. Je to jen přehled, ale tehdy velmi užitečný a do-sud zajímavý osviceným pojmáním událostí a také národním uvědoměním autorovým. Roku 1775 vydal *Handbuch zum Gebrauche der Jugend bei Erlernung der deutschen, fran-zösischen und böhmischen Sprache* (2. vyd. 1795). S Bornem a s podporou litoměřického biskupa A. z Valdšteina pořídil P. německé zpracování Voigtových a Bornových »Effigies« *Abbildungen böhmischer und mährischer Gelehrten und Künstler* (4 sv., 1773—82), vě-decký význam díla toho není však značný. Do »Pojednání české soukromé společnosti v Čechách« (pozdější Král. společnosti nauk) napsal: *Abhandlung über Samo, König der Slaven* (1775), pojednání, jimž Samo byl uve-den do české historie; *Abhandlung vom böhm. K. Přemysl Otakar II., ob ihm die Kaiserkrone angeboten* (1776); *Diplomatische Nachrichten, wie das Königreich Böhmen an das luxemb. Haus gekommen* (1777); *Diplomatische Beweise, dass K. Wenzel IV. nicht drei-, sondern nur zweimal gefangen worden, und wann ist K. Karl IV. Markgraf in Mähren geworden* (1779). Roku 1780 a 1731 vyšlo dvousvaz-kové dílo *Kaiser Karl der Vierte, König in Böhmen*, jedna z hlavních a nejpilnějších prací P-ových, psaná s láskou a na základě hoj-

ného, dosud neznámého materiálu; Karel IV. v líčení P-ově jeví se »jako epochální zjev hrdiny práce, zbožnosti, učenosti, uměním-lovnosti, důmyslu diplomatického i strate-gického, péče vladařské a přichylnosti k zemi České«. Svě stanovisko proti nepřátelské re-cenzi vyložil P. znova ve spisku *Apologie des Kaisers Karl I V.* (1785). S Dobrovským a podporou J. Johna vydal pak *Scriptores re-rum Bohemicarum* (2 sv., 1782 a 1784). Roku 1786 vyšlo jeho dílo *Böhmische, mährische und schlesische Gelehrte und Schriftsteller aus dem Orden der Jesuiten*, spis založený na hoj-ném materiálu a psaný tónem smírlivým. Do »Pojednání společnosti nauk« napsal: *Das Edikt K. Karl IV. wider die Ketzler vom 18. Sept. 1376 wird in Zweifel gezogen* (1782); *Über das Vaterland des Jacobus de Miza genannt Jacobellus* (1784), pojednání, jimž Ja-koubka ze Stribra vrátil Čechám; *Abhandlung über den Ursprung des doppelten Adlers des röm. K. Wenzels I V.* (1785); *Historische Nachrichten von dem Lithauischen Prinzen Sigis-mund Korybut* (1786), studie, založené hlavně na t. zv. »Starých letopisech českých«; *Biographie des A. Voigt* (1787); *Über die Herrschaft der Böhmen im Markgrf. Meissen* (1788); *Geschichte der Deutschen und ihrer Sprache in Böhmen* (1788, 1. část). R. 1788—90 vydal ve dvou svazcích druhé své hlavní dílo *Lebens-geschichte des röm. und böhm. Königs Wenzes-laus* s hojnou sbírkou listin; P. počínal si tu velmi jistě a obratně v množství spleti-tých otázek, a jeho dílo pro dějiny Václava IV. má dosud význam; hnutí husitské P. chápe sympathicky. Roku 1791 vyšel první díl *Nové kroniky české*, jež následoval r. 1792 díl druhý a r. 1796 díl třetí (do r. 1378); díl čtvrtý (1378—1429) zůstal v rukopise. P. vypravuje tu na širokém a solidním základě, ale slo-hem a způsobem populárním, v duchu jose-finsky osvícenském. »Nová kronika česká« má tak velikou důležitost národně buditel-skou. Pro vývoj P-a samotného je charakte-ristická tím, že v ní jeví se jeho přechod od národně pessimistického osvicenství k nacionalismu. S professorskou činností P-ovou souvisí spisy: *Akademische Antrittsrede über den Nutzen und die Wichtigkeit der böhm. Sprache* (1793); *Typus declinationum linguae bohemicae* (1793) a *Grundsätze der böhm. Grammatik* (1795, 2. vyd. 1798) na zásadách Do-brovského a s jeho dodatkem o přízvucně prosodii. Pro pojednání učené společnosti napsal v těchto letech: *Biographie des Grafen Joh. v. Sternberg* (1790); druhou část studie *Geschichte der Deutschen und ihrer Sprache in Böhmen* (1791), kde vyslovuje mí-nění, že Němci na obvodu Čech usedlí jsou potomci starých Markomanů i Bojů, a kde nejdůrazněji vyslovuje svůj národní pes-simism; *Über den Ursprung und Namen der Stadt Prag* (1792) a *Beiträge zur Geschichte der Tempelherren in Böhmen u. Mähren* (1798). Roku 1775 vydal Balbinovu *Dissertatio apo-logetica pro lingua slavonica*, která však byla zabavena, a r. 1777 *Příhody Václava Vrati-*

slava svob. pána z Mitrovic. V rukopise zůstalo mnoho ještě prací (tak něm. kronika XVIII. stol., některé práce genealogicko-historické, studia k diplomatarii českému a moravskému, přepracování první části něm. dějin Čech, dějiny Josefa II., Paměti a j.), které však **P.** nestačil již upravit k tisku. Pozůstalost **P.**-ova dostala se dílem hr. Thunovi do Děčína, dílem do Pražské knihovny Lobkovické. — Srv. J. Vlček, *Dějiny české literatury*, II¹. (1898), kde na str. 174. uvedena i další literatura.

2) **P. J o s e f**, spisov. čes. (*1861 v Pardubicích), gymnasiální studia vykonal v Olomouci a Chrudimě, filosofická v Praze, později byl 3 léta vychovatelem, načež věnoval se publicistice. Roku 1891 založil »Rozhledy«, časopis, nyní týdeník, přinášející přehledy politické, umělecké, literární, sociální atd., jehož význam zvláště v poslední době stále stoupá; od r. 1899 vydává »Život«, od r. 1894 důležitou »Knihovnu Rozhledů«, »Kritickou knihovnu« a »Bibliotéku sociálních a polit. nauk« (tuto spolu se »Všehrdem«). Vydal též hojně překlady z angl., zejména: dr. J. K. Ingrama *Dějiny vědy národohospodářské* (Praha, 1895), H. Spencera *Úvod do studia sociologie* (t., 1898); Fabianská pojednání o socialismu (t., 1896); J. T. Bucklea *Dějiny vzdělanosti v Anglii* (t., 1896, posud neukončeno); J. Lubbocka *Radosti života* (t., 1897); R. Iheringa *Boj za právo* (t., 1897).

Pelec, ves v Čechách, hejtm. Pelhřimov, okr. a pš. Kamenice n. L., fara Častrov; 32 d., 257 obyv. č. (1890), panské cihelny.

Peléé, skalnatý a silně opevněný ostrůvek 3 km sev. od Cherbourgu (v. t.), při pobřeží franc. depart. La Manche.

Pelechny, *Pelech y (Pelechen)*, ves v Čechách, hejtm., okr. a pš. Domažlice, fara Maxberk; 30 d., 84 obyv. č., 127 n. (1890), 1tř. šk.

Peleohov: 1) **P.**, ves v Čechách při Jižeře, hejtm. Semily, okr., fara a pš. Žel. Brod; 19 d., 106 obyv. č. (1890). — 2) **P.**, ves t., hejtm. Pardubice, okr. Přelouč, fara Liptice, pš. Choltice; 21 d., 120 obyv. č. (1890).

Pelejice, ves v Čechách, hejtm. Třeboň, okr. Veselí n. L., fara a pš. Bukovsko; 25 d., 153 obyv. č. (1890).

Pèle-mèle [pelmèl], franc., páté přes deváté, směs, mechanice.

Péleovec, syn Péleův, viz *Achilleus*.

Pelerina (z franc.), pláštík ženský, pokrývající ramena a prsa.

Pelesov, ves v Čechách u Očelic, hejtm. Nové Město, okr. a pš. Opočno, fara Přepychy; 20 d., 132 obyv. č. (1890).

Peleš, letohrádek rumunského krále, ležící u kláštera Sinaia v rumunském kraji Prahova, nad ústím potoka Peleše do řeky Prahovy, na příkrém svahu pohoří Bucského v poloze vysoce romantické, byl vystavěn v l. 1873—84 vídeň. stavitelem Doderem pro rumunského krále Karla nákladem 6 mill. fr. — Falke, *Das rumänische Königsschloss Pelesch* (Videň, 1893). *Tšr.*

Pelešany, ves v Čechách u Mašova, hejtm., okr., fara a pš. Turnov; 48 d., 303 obyv. č. (1890), panská hájovna.

Pelet [pelé] *Jean Jacques Germain*, baron, generál a vojenský spisovatel franc. (*1777 — †1858 v Paříži). Byl žákem školy umění a věd v Toulouse a vstoupil do armády italské, kdež stal se r. 1801 poručíkem ve sboru vojenských inženýrů-geografů. Napsal tu *Dictionnaire topographique militaire* o bojištích italských. S Massénu byl v Neapolsku, v Calabrii, Polsku, Rakousku a posléze v Portugalsku. Roku 1812 účastnil se výpravy na Rus, kde vynikl zvláště při ústupu, tak že byl jmenován brigádníkem. Hrdinsky bránil se v bitvě u Waterloo. R. 1830 jmenován ředitelem válečného depôt a reorganisoval službu geodetickou, topografickou, statistickou a historickou při vojsk. Sebral a vydal vojenskou korespondenci Napoleona I. a sbírka tato byla hlavním pramenem všech pozdějších vydání listů Napoleonových i jeho biografii. Nejlepší jeho práce jest *Carte de France de l'état major* (poč. 1833 v 151 listech). Od r. 1831 byl poslancem, od r. 1837 pairem a po únorové revoluci presidentem výboru Národní obrany. Přese všecko svoje válečné zaměstnání měl vždy ještě čas psáti paměti vojen a bitev, kterých se byl zúčastnil; z pamětí těchto uvádíme: *Mémoires sur la guerre de 180* (1824); *Des principales opérations de la campagne de 1814*; *Introduction aux campagnes de l'empereur Napoléon en 1805, 1806, 1807 et 1809*; *Mémoires relatifs à la succession d'Espagne sous Louis XI V.*

Péleus, dle řecké báje syn Aiakův a Endeidín, bratr Telamónův, prchl z Aiginy do Fthie, ježto prý s Telamónem utratili bratra Foka (z matky Psamathy), žárlíce naň, že byl u otce nejvíce oblíben. Ve Fthii obdržel od Eurytióna třetínu jeho území a dceru Antigonu za choť, jež mu porodila Polydóru. Účastniv se honby na kalydónského kance, nechtě usmrtil svého testě, pročež prchl do Iólku k Akastovi, synu Péliovu, kdež došel opětě očisty. Odtud stal se též účastníkem výpravy Argonautů a zápasníkem ve hrách na počest Péliovu. **P.** vynikal též jako lovec, ozbrojen jsa od Héfaista zázračným nožem; když se kdysi prokázal při lovu na Pélijském pohorí největším počtem ulovené zvěře, tu Akastos, naveden jsa chotí svou, jež **P.**-ea pomluvila, nůž onen uschoval v hnojišti; i byl by **P.** od Kentaurův býval ubit, kdyby mu Cheirón nebyl opět k noží dopomohl. Na to **P.** usmrtil Akasta i s chotí i ujal se vlády v Iólku. **P.** těše se obzvláštní přízni bohů, stal se chotěm Néreových Thetidů, když o ní věštěno, že by její syn ze Zeva stal se pánem nebes. Však ježto Thetis se vzpírala, **P.** musil dle rad Cheirónových podobně ji udolati, jako Menelaos Prótea, ježto stále jiných podob na sebe brala. K svatbě, jež slavena v jeskyni Cheirónově na Péliu, dostavili se všichni bozi, jako na svatbu Kadma a Harmonie, nesouce dary a

věštice o budoucnosti syna Achillea. Tehdy P. obdržel od Cheiróna jasanové kopí, od Poseidóna oře, od jiných bohův zbraně, jež pak připadly Achilleovi. Těž Eris, nezvaná, přišla, by hodila mezi bohyně jablko s nápisem »nejkrásnější«, původ to trojské války. P., mocně vládná svým Myrmidonům čili Achaiům fthijským neb Hellénům, přežil svého syna i dožil se návratu vnuka Neoptolema; dle pozdější verze tento jej prý opět dosadil u vládu, z níž ho Akastos byl vypudil, načež oba vedle sebe vládli ve Farsalu a ve Fthii. Jiná pověst dí, že P., zbaven jsa vlády, jel za Neoptolemem k Troji, byl však zahnán na ostrov Kós, kde zemřel.

Pelevín Ivan Andrejevič, malíř ruský (* 1841), ukončil mal. akademii petrohradskou, obrátil na sebe pozornost obrazy: *Nedělní odpočinek; Mladá matka; Dětská snídaně; Vesnická svádlena; Dva nepřátelé* a j. Maluje se zálibou děti a scény z vesnického života a zabývá se též pracemi mosaikovými. Náleží mu i histor. obrazy: *Ivan Hrozný v cele Nikolaj Jurodivého a Bojarin Trojekurov čte carevně. Sofii nařizují, aby byla uvězněna v klášteře*. Oba poslednější vystavoval na světové výstavě v Paříži (1878) a některé z předešlých na světové výstavě v Londýně (1872).

Pelewské ostrovy [peljuské-] viz Pa-lauské ostrovy.

Pelez [pelě] **Fernand**, malíř fr. (* 1848 v Paříži), žák Cabanelův a Barriasův. Vymaloval: *Adam a Eva* (1876); *Zardoušení císaře Commoda* (1879); *Nesmířitelný* (1882); *Ježíš vojáky tupen; Sklepení a bída (komediant)* (1888); *Bída v opěře* (1885); *Oběť* (1886); *Hnízdo bíd* (1887); *Bez přístřeší; Chudé dítě* (1890) a j. Dějinné obrazy jeho vyznamenávají se rázem senačně realistickým. Vyznamenán několika medaillemi. *FM*.

Pelham [pelem] (vyobr. č. 3078.), udidlo koňské, tvořící co do ostrosti pro koňskou

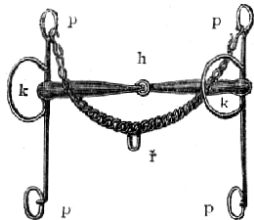

Č. 3078. Pelham. h hřídelek; pp, pp postraničky; f řetízek podbradní; kk kruhy postranní.

tudíž vlastnosti obou jen s menší ostrostí, pročez slouží u koní měkkohubých a vůbec k setření koňských dásní. Do hofejších kroužků postranic zapřezkují se lícnice udidlové, do dolejších otěže udidlové, do kruhů prostředních lícnice a otěže štíhlové. *FM*.

Pelhřím (P e r e g r i n u s), biskup Pražský. Byl kanovníkem kostela pražského a probostem na Mělnice; r. 1219 spolu s jinými ka-

novníky pro stranění králi Přemyslovi I. proti biskupovi Ondřejovi (v. t.) byl zbaven od papeže svého benefícia. Ale již r. 1224 byl po Ondřejovi zvolen za biskupa pražského, od krále investován a od arcibiskupa mohučského vysvěcen. Papež Honorius III. neuznal však platnosti jeho zvolení a vyslal do Čech legátá kardinála Konrada, který přiměl P-a k resignaci za roční důchod 120 hřiven (1225). Od té doby žil P. v dominikánském klášteře u sv. Klimenta (u mostu), kdež byl pak i pochován (†1240).

Pelhřimov: 1) **P. (Pilgram)**, král. město v jihovýchodních Čechách na říčce Bělé, při trati transversálky českomoravské, skládá se z vnitřního města a 5 předměstí; má 379 domů a 4727 obyvatelů (1900). Jest sídlem okr. hejtmanství, okr. soudu, kommissarství finanční stráže, cejchovního úřadu, státní pošty a telegrafu, děkanství a úřadů samosprávných. Dále jest tam státní vyšší gymnasium, měšť. škola dívčí, obecná škola chlapecká, pokrač. škola řemeslnická a škola mateřská, dva chudobince a nemocnice všeobecná. Z kostelů vyniká děkanský chrám sv. Bartoloměje, prvotně kaple zámecká, kostel sv. Víta, již r. 1236 farářem osazený, a hřbitovní kostelík Panny Marie. Z veřejných budov okresní soud, bývalý zámek, po požáru r. 1646 na polovici snižený, dvě starobylé brány městské, budovy Národního domu, c. k. vyš. gymnasia, měšťanských škol, měst. spořitelny, jakož i některé starší domy měšťanské. Průmysl a obchod zastoupen jest nově postaveným pivovarem parostrojním, spolkovou továrnou na škrób, lihovarem, továrnou na kartáče, největší v Rakousku, továrnou na zboží perleťové, třemi pletárnami, cementárnou, čilým obchodem obilním a velikými trhy dobytčími a koňskými. V městě působí spořitelna s ročním obrátem přes 4 miliony K a dvě záložny (měst-

ská a hospodářská čili okresní). Pod městem rozkládají se neveliké, ale vkusně upravené sady na místě bývalého rybníka Soukenického. Znak městský (vyobr. č. 3079.). V modrém poli na zeleném trávníku stříbrná městská zeď se stínkami a branou otevřenou, již prochází poutník; za zdí jsou dvě stříbrné věže, mezi nimiž nad branou rakouský znak zemský.

Dějiny. Dle pověsti založen byl P. dvacátým druhým biskupem pražským Pelhřímem r. 1224. Na pověsti té jen tolik jest pravdy, že asi v tu dobu v rozsáhlém újezdě želivském, jenž byl Vratislavem II. darován



Č. 3079. Znak města Pelhřimova.

pražským biskupům v náhradu za hrad moravský Podivín, založeno bylo hrazené město, jemuž dáno jméno po tehdejších biskupovi. Osazeno bylo prvotně obyvatelstvem německým, které se znenáhla počestilo, živíc se hlavně obchodem, který byl velmi čilý, neboť za Přemysla Otakara II. se nejmenuje P. jinak než „T r h o v ý m“. Tato zámožnost způsobila, že si měšťanstvo pelhřimovské dobylo na biskupech a potom i na arcibiskupech mnohonásobných výsad, mezi nimiž vedle práva soudcovského i té, že směli se řídití právními obyčejí, jichž užívala obec Starého města pražského. Klidný rozvoj města přerušen byl loupežím cizích rot za Oty Braniborského a za Jindřicha Korutanského, vyšinul se však zase za Karla IV., hlavně dolováním na stříbro na nedalekém Křemečniku, a trval bez ustání až do válek husitských. Roku 1416 arcibiskup Konrád z Vechty zapsal P. s Červenou Řečicí katolickým pánům Jankovi z Chotěmic a synovi jeho Jiříkovi, jenž se psal také ze Svidnice, za 4000 kop gr. p. V bouřích husitských zůstal P. většinou katolickým, jen část obyvatelstva přiznávala se k novému učení. Táborští mivali na P-ě své hejtmany, kteří odtud čelili hlavně proti Menhartovi z Hradce, jenž r. 1420 P-a dobyl, brzy však zase odtud byl vytlačen. R. 1436 postoupen byl P. se vším zbožím cis. Sigmundem Mikulášem Trčkoví z Lípy a na Lipnici, mírnému kališníkovi, pánu však velmi mocnému, nepochybně za to, že Trčka při volbě Sigmundově za krále českého platně v jeho prospěch působil. V následujícím potom mezivládě za nezletilosti Ladislava Pohrobka byly v P-ě v l. 1446—51 konány čtyřikrát sněmy zemské za přítomnosti Jiřího z Poděbrad, Menharta z Hradce, Oldřicha z Rožmberka a jiných předních pánů českých, na nichž jednáno o poměru obou velikých stran tehdejších, katolické a podobojí, jakož i vrchmoci v zemi, až konečně 3. srp. 1451 se stalo mezi oběma přátelské dohodnutí, které bylo hluchně oslaveno na nedalekém hradě Kameně, majetku tehdež rožmberském. Rodina Trčkův vládla na P-ě velmi mírně a udělila městu mnohá práva, pročez byla od občanstva vážena. R. 1531 dostal se P. Janu Trčkoví, který občanstvo všelijak týral a pro ledaco se s ním škorpil. Jeho nástupce Vilém z příčin dosud nevyzkoumaných prodal P. r. 1550 Adamovi Řičanskému z Řičan za 9545 kop. Nový pán byl městu zvláště nakloněn a pro půjčil měšťanům mezi mnohými výsadami také právo várečné. Syn a dědic jeho Karel byl muž povahy tvrdé a neústupné, jenž měšťany nepřestal pronásledovati; pro trpkosti takto vzniklé odhodlal se, když se byl přiznal na Nový Kolín a správy statku toho se ujal, P. prodati. Vlivem rytíře Jana Housky ze Zahradky a na Pošné stalo se r. 1576 konečné dohodnutí mezi Karlem Řičanem a měšťany pelhřimovskými, dle něhož tito koupili panství se všemi vesnicemi za. 23.000 kop gr. č. Císař Rudolf rok potom smlouvu

sice potvrdil, ale Řičanovi popřeno, že jes oprávněn P. prodati, ježto si arcibiskupové pražští vyhradili právo předkupné. Poněvadž arcibiskup tehdež si nemohl na něco takového ani pomyslit, uznal císař za právo, že se Pelhřimovští mají i u něho vykoupiti, což se také stalo. P. měl tehdež 230 domů. R. 1596 byl P. listem císařským povýšen mezi města královská. Vykupování toto a povýšení vymáhalo mnoho nákladu, a tím asi se stalo, že v nastalém potom vzbouření proti rodu Habsburskému P. zůstal nečinným. Když pak po vzbouření stavů českých 5. září 1618 přitáhlo k P-u cis. vojsko pod Dampierem a Bouquoyem, opatrný magistrát pelhřimovský generály velmi uctivě přivítal a vojsko celých šest neděl a tři dni na vlastní útraty vychovával, což stálo přes 53.000 zl. rýn. Za tuto věrnost císař Matiaš Pelhřimovské pochválil a připověděl zároveň odměnu, »na niž budou potomci pamatovati«. Avšak r. 1623 poslána jest knížetem Lichtenštejnem vyšetřovací komisse, aby zjistila provinění Pelhřimovských za minulé vzpoury a statků jejich k ruce královské komory se ujala. Odňaté statky činily 98.305 kop miš. K tomu ke všemu dostavovaly se do P. a nově obsádky vojenské, jež vymáhaly nových a nových nákladů, tak že obec o všecko jmění připravená horem pádem chudla. A aby neštěstí bylo dovršeno, povstal P-u nový nepřítel v osobě arcibiskupa Arnošta hraběte Harracha, který si činil nároky na zboží kdysi arcibiskupské, nabízeje za ně císaři 400.000 kop miš. V těžkém tom stavu Pelhřimovští se hájili se vši odhodlaností a dokázali na základě starých zápisův a trpce zkoušené věrnosti své k domu panovnickému, že se jim děje krivda. Císař Ferdinand II. nařídil r. 1625 nové vyšetřování, na jehož základě byly konečně r. 1627 statky všechny obci navraceny. Než i potomní běhy válečné vymáhaly na městu ohromných nákladů, tak že byla obec r. 1633 nucena dvě vesnice odprodati. Vrchol těžkostí dostoupil na P., když vtrhli po nešťastné bitvě u Jankova dne 6. března 1645 Švédové do krajin tanních, všecko drancující a pustošice napořád. P. byl od nich dvakrát brandšacován, tak že občanstvo před nimi utíkalo do nedalekých lesů křemečnických, v nichž se na způsob zvěří ukrývalo. K tomu ke všemu r. 1646 vznikl o žních v městě zhoubný požár, a poněvadž bylo tehdež veliké sucho a větrno, lehlo skoro celé město popelem. Škoda požárem způsobená odhadnuta byla na 100.000 zl., nemluvic ani o tom, že nadobro byly zničeny všechny ozdoby a okrasy tehdejších domů, k nimž si měšťané nepomohli už nikdy, a že proslulé trhy pelhřimovské vzaly za své, jinam byly přeneseny a už nikdy nebyly obnoveny. Tím upadlo město do značných dluhů, z nichž však se moudrou správou a obezřelostí znenáhla vybavilo, tak že už r. 1680 vyjednával magistrát s řádem Piarum scholarum, aby v P-ě zřízeny byly školy latinské, kteréž jednání

se dlouho táhlo a nevedlo k cíli. Teprve r. 1762 došlo ke zřízení škol latinských, které však byly po 19 letech od císaře Josefa II. zrušeny a německou školou normální nahrazeny. Za války o dědictví rakouské, jakož i ve válce sedmileté byl P. opět navštíven vojenskými průvody, jimiž nemálo utrpěl. R. 1776 vznikly mezi občanstvem vážné rozepře o právo várečné, jež si osobovali majitelé domův uvnitř hradeb, spoluobčanům zabránským ho odpirajíce. Rozepře hnána byla až k rozhodnutí samého císaře; skončila pak se tím, že náčelníci hnutí toho prohlášení za rebellanty a odsouzení do žaláře. Ve válkách, jež vedlo Rakousko s Napoleonem, dleli v P-ě opět a opět Rusové (1800 a 1804), potom Francouzové (1805 a 1809) a Bavoráci, kteří město a celé okolí vyssáli velmi důkladně. Když potom nastaly doby klidnější, město znenáhla se zotavovalo ze ztrát za válek utrpených, k čemuž hlavně přispíval rozkvět řemesla soukennického. Soukenníci pelhřimovští rozvázeli své výrobky nejen do okolí, nýbrž i na trhy vzdálené, jako do Plzně, Budějovic, Lince a j., docházejíce všude hojného odbytu. Jaká zámožnost v městě panovala v ty doby, svědčí na př. ta okolnost, že měli soukenníci r. 1835 ve spolkové pokladně tolik peněz hotových, že mohli zaplatiti ihned velkostatek Částrov, který jim byl tenkrát nabízen. Když pak bralo řemeslo soukennické vznikajícími továrnami za své, obracelo se občanstvo k polnímu hospodářství, jež provozuje z většího dílu až do dnešního dne. Rok 1848 byl v P-ě oslaven velmi hlučně, a poslední král. purkmistr vyprovozen z města násilím. Od té doby stálo město toto co do ruchu vlasteneckého vždycky mezi předními městy českými a osvědčilo vlasteneckou svou obětavost i tím, že zařídilo r. 1871 na vlastní náklad reálné gymnasium, jež bylo r. 1885 rozšířeno na vyšší a r. 1892 sestátněno. Také na provedení české dráhy transversální přinesl P. značné oběti. Ž rodákův prosluli: Mikuláš z P-a, známý biskup strany tábořské, Adam Cholossius, latinský básník, Pavel z P-a, professor universitní, Matěj z P-a, mistr svob. umění a professor universitní 1485—1512 a j.

2) **P. Starý**, vesnice v Čechách půl hodiny na západ od města P-a, s kostelíkem sv. Jana Křtitele, má 34 d., 253 obyv. č. (1900). Založena byla pro osadníky usedlé prvotně v těch místech, kde potom založeno bylo město. Rolníci ti obyvatelé odstěhováni do nové dědiny, v níž zřízena byla rychta, ke které náležely vesnice Krasikovice, Služátka, Chvojnov a Radětín.

3) **P. a také Poruba** (*Mährisch Pilgersdorf*), ves a moravská enklava ve Slezsku, hejtm. Krnov, okr. Osoblaha, fara a pš. Rudoltice (městys); 59 d., 274 obyv. n. (1890), fil. kostel, ltr. šk. a popl. dvůr.

z **Pelhřimova** Mikuláš, zvaný Biskup ec (†asi 1459), bakalář pražský od r. 1409,

hned na počátku náboženského hnutí českého stál při radikální frakci husitské, jejíž střediskem se stal Tábor. K výstředním učení, která během let následujících v Táboře se objevila, choval se Mik. z P. odmítavě, a když v září 1420 byl kněžstvem tábořským zvolen za biskupa, t. j. ředitele duchovenstva a správce pokladnice bratrské, bylo to výrazem reakce, jež v Táboře proti pikartství nastala. Odtud stojí Mik. z P. v čele duchovenstva tábořského a vystupuje v četných pozdějších konfliktech s mistry pražskými jako repraesentant tábořských doktrin. Při známém hádání v domě Zmrzlíkově (10. pros. 1420) dovozuje, že nesluší sloužiti mši v ornátech, a vzhledem k 72 stížným článkům pražských mistrův přiznával, že »drží všechny ty články, kromě co v nich přidáno jedovatého«. Formulace tábořského učení na synodě v Pisku (v únoru 1422) povstala hlavně vlivem Mikulášovým. Šlo tu zejména o transsubstanciaci. Mikuláš šel dále než Wiklif; chléb a víno jsou mu jen znamením těla a krve Páně; Kristus přítomen jest ve svátosti ne »osobně a skutečně«, ale skutky svými, jejichž mocí činí ty, kteří u víře svátost přijímají, účastnými daru milosti boží. Zavrhuje dále očistec, modlitby za mrtvé, posty, svěcení svátků kromě neděle a všechny okázalé ceremonie církevní; jenom bible je mu pramenem křesťanství, nauky církevních otců jsou od lidí omylných, všechna universitní učení zbytečná a škodlivá. Někdy na počátek let dvacátých spadají jeho styky s Chelčickým; jednáno mezi nimi zejména o eucharistii a tu se oba mužové dobře shodovali; po synodě pisecké však nesouhlasil Chelčický s formulací Mikulášovou a přátelství proměnilo se v prudkou polemiku. Roku 1423 účastnil se Mik. z P. hádání s Pražany na Konopišti; r. 1429 při hádání Payna s Příbramem (viz Payne) fungoval jako rozhodčí a v otázce transsubstanciace souhlasil s prvnějším. Když začalo jednání se sborem basilejským, stojí Mik. z P. na předběžných úmluvách v Chebu (1432) a později též v Basileji (1433). Hájl tam proti Carlierovi artikul o trestání veřejných hříchů v církvi, a to se značnou vehemencí, která členy koncilu urážela a jež mu i z české strany byla vytýkána. Po návratu do Čech spolu s Rokycanou a Paynem předsedal sněmu černoému, kde slyšení poslové koncilu. Po porážce lipanské nahlížel nutnost smíru s císařem a pracoval v tom směru. Zúčastnil se také sjezdu brněnského (1435). V potomních letech sdílel všechny pohromy, které stíhaly Tábor, a přičiňoval se všemožně, ale marně, aby zabránil konečnému jeho pádu. R. 1436 přijel do Prahy protestovat proti platnosti výroku Payneova, vynuceného císařem (viz Payne). V letech bezkráloví jedná s Ptáčkem z Pirkšteina na sněmu v Praze (v čnu 1443) o smír; donucen poměry musil svoliti ke svolání sboru kněžského do Kutné Hory; tam naposled hádá se s utraquisty praž-

skými, ale učení svého neuhájil: sněm roku násl. odsoudil učení tábořské jako bludné. A když r. 1452 padl konečně Tábor, byl Mikuláš z P. vězěn nějaký čas na radnici staroměstské, až konečně slíbil poslušnoství Rokycanovi. Svobody ani potom nenabyl; odvezen byl na Poděbrady, kdež chován byl až do své smrti. — Jeho spisy nábožensko-polemického obsahu známe většinou jen podle jména; jsou to polemiky proti Chelčickému, Kánišovi, Húskovi a Rokycanovi. Jak sám přiznává, působil na něj v tom ohledu jiný tábořský kněz, Jan Němec ze Žatce. Znamenitě ceny pro poznání náboženských dějin sekty tábořské je jeho *Chronicon continens causam sacerdotium taboriensium 141-1444* (vydal Höfler v *Geschichtschreiber der hus. Bew. II.*).

Pelhřimovský Eduard ryt. z Greifenfelsu, čestný kanovník a farář úpický (* 1829 ve Zruči — † 13. září 1889 v Úpici). Po studiích gymn. vstoupil do semináře královéhradeckého, kde r. 1851 vysvěcen na kněze. Vedle svého povolání zabýval se historií svého okolí, napsal a vydal tiskem monografii *Havlovic a hradu Visenburku* (Praha, 1869) a v rukopise zanechal obšáhlé *Dějiny města Úpice*.

Pelchrim, víska ve Slezsku, hejtm. a okr. Bilsko, fara Jaworze dolne, pš. Jaworze; 4 d., 21 ob. pol. (1890).

Pelias, dle řecké báje bratr Néleův, syn krásné dcery Salmóneovy Tyroe. Byvše od matky odložen, byli vyživeni klisnou a čubkou a vyrostli mezi stády koní jako vynikající jezdcí. Ježto pak macecha Sideró kruté naložila s jich matkou, usmrtil nejprve onu, čímž však P. na sebe hněv Héřin uvalil, ježto nedbal toho, že Sideró se utekla k jejímu oltáři. Zbaviv pak bratra Aísona (z otce Kréthea) vlády v Iólku, stal se sám králem, vynikaje přízní Poseidónovou v moci a bohatství. Zpuneč povaze jeho ustoupil též Néleus do Pylu, Aíson pak syna Jasona z obavy před ním dal vychovávat u kentaura Cheirona na Péliu. Chtěje pak zbavit se Jasona, když tento z Pélia se vrátil, ježto se dle věštby obával od něho zhouby, P. stal se původcem výpravy Argonautů. Když pak Jason z výpravy této přivedl Médeiu, tato se pomstila za něho, přemluvivši Pelia, by se dal kouzly jejími omladiti. Akastos, syn a dědic jeho, vystrojil slavné hry na jeho počest, od básníků (Stésichora) hojně opěvané a od umělců zobrazené (na př. na skříní Kypselově).

Pelias, zool., viz Zmije.

Pelidna, zool., viz Jespáci.

Pelignové (též Pa el i g n o v é), sabellský kmen v Itálii starověké, obýval hlavně v údolí řeky A t e r n a. Přední města byla C o r f i n i u m a S u l m o. V dějinách P. činně zřídka vystupovali; teprve za války spojenecké stáli v čele italských kmenů proti Římanům, začož podlehl Sullově kolonizaci. Pšk.

Péligot [péligó] Eugène Melchior, chemik franc. (* 1811 v Paříži — † 1890 t.),

byl professorem na Conservatoire des arts et métiers, pracoval v chemii minerálné (studie o kovovém uranu, práce o průběhu výroby kyseliny sírové v komorách olověných) i v chemii organické (radikál methylyl ve sloučeninách z lihu dřevného i parallela mezi líhem aethylnatým a methylnatým, odkudž vzešel pojem alkoholu) a v chemii technické. Napsal několik učebních knih. Rn.

PePelikán: 1) P. Josef Vladimír, spis. čes. (* 1808 u Hořic — † 19. srp. 1876 v Kostelci n. Č. L.). Vystudovav práva na universitě pražské stal se syndikem v Týništi n. O., potom radním v Sezemcích, po r. 1848, jsa pro své vlastenecké smýšlení v nepřízni u svých představených, byl na několika místech při státních úřadech v Čechách. Za svého pobytu v Týništi sepsal *Památní knihu města Týniště n. O.* (rukop.). Vedle toho napsal: *O pojmenování osad českoslovanských* (»ČČM.«, 1830); *Navrzení právnícké terminologie* (t., 1831); přispíval do »Květů«, »Věnce«, »Čechoslava«, »Jindy a Nyni«, »Přítele Mládeže«, »Rozličnosti Pražských« a přeložil ze Schmidy; Bohumír, mladý poustevník (Král. Hradec, 1830).

2) P. Jan, filolog český (* 1855 v Kvani), studoval na reál. gymnasiu na Malé straně pod B. Jedličkou, pak na pražské universitě českou a slovanskou filologii a jazykozpyt pod Gebaurem a Ludwigem. Od r. 1879 učil na gymnasiu v Hradci Král., načež r. 1894 stal se professorem na gymnasiu vinohradském; nyní jest okr. školním inspektorem v Novém Městě n. Met. P. obírá se horlivě studiem staročeského jazyka a literatury. V »Listech filolog.« (XI. — XIX.) vydal řadu článků ke kritice a výkladu staročes. textů, zvl. legendy o sv. Kateřině a Alexandrii, v programech gymn. královéhradeckého uveřejnil několik studií z oboru skladby české (*Význam imperfekta v staré češtině*, 1886; *O duále v češtině*, 1888; *Předložka ot, od v češtině*, 1890) a do *Rozprav filolog. věnovaných J. Gebaurovi* (1898) přispěl článkem *Slova čila, v čile, včil*. O sobě vydal pěkný *Výbor z literatury čes. doby staré* (1895), zavedený nyní obecně na střed. školách. Hš.

Pelikáni (*Pelecanidae*), čeled' veslařů (*Steganopodes*) zastoupená jediným rodem (*Pelecanus*) v 9 družicích v teplejších pásmech země. Dlouhý, přímý zobák má sploštělou svrchní čelist v ostrý hákovitý nehet končící a zpodní v obšírný vak rozšířenou. První prst jest nízký. Dlouhá křídla kryjí krátký ocas, nohy jsou silné a vyšší než u kormoránů, tak že mohou lépe kráčet než tito. P. plovou výborně, ale nořiti se nemohou. Loví ryby zobákem jako do sítí, při čemž v polokruhu celý houf vzájemně si pomáhá. Přes nemotorné tělo lítají p. velmi dobře, hlavu majíce přitisklou k tělu. Hnízdí se v močálech, kdež hnízda nanášejí ze stébel volně na sebe položených a z rákosí.

P-án o b e c n ý (*P. onocrotalus*) zdržuje se při ústí řek hojně rákosím zarostlých,

kdež mělká voda sladká i slaná poskytuje mu vhodná loviště. V deltě dunajské, v jižních Uhrách, Turecku a Řecku, pak opět na Krymu a ze záp. Arabie do Afriky rozšířen jest ve společnostech na sta a na tisíce kusů čítajících. Z 2—3 modrobílých vajec líhnou se po pěti nedělích nahá mláďata, která, když dostanou první puchové peří, sovám se podobají a první čas z velkého vaku starých potravu berou. Ačkoli ryby tvoří hlavní potravu odrostlých, uchopují i jiná zvířata, jako kachňata. V tahu zachovávají jistý pořádek, tvoříce buď šikmou čaru aneb trojhran nestejnostraný. Kde jsou p. pronásledováni, jsou velmi plaší a ostražití, jinde, jako v přístavních městech Rudého moře, kde s lodí se krmí, velmi přítulní. V zajetí poznávají záhy svého ošetřovatele, krotnou a jsou tiši i spokojeni. V rybářských vsích egypt. jezer navštěvují M p. rybí trh, postaví se vedle kupce a žebrovní, až se jim něco hodí. Jiní zde chování rozlétnou se ráno, by sami potravu si hledali, a vracejí se večer. P-án má délky 130—170 cm, jest bílý, s růžovým nádechem, jen letky má černé, nohy barvy pleťové, víčka červená, oči hnědé, uzdičku lysou, žlutý vak. V Dobruždi, Řecku, již. Rusku, zvláště na Volze a na Kaspickém moři, pak v Egyptě a Nubii vyskytuje se p-án o b r o v s k ý (*P. crispus*), 1,4—1,8 m délky, barvy šedobílé, s péry na hlavě a krku zkadeřenými. Jiný druh, p-án c h o c h o l a t ý (*P. miratus*), jest barvy čistě bílé a má v týle chocholku kopinatých per; jest menší p-na obecného, dosahuje velikosti as husy. Obývá severových. Afriku. Na východ rozšířen až po Indii, zalétá i do krajín jihovýchodní Evropy.

Na starobylé bajce zakládá se vyobrazení p-na, živícího mláďata vlastní krví, jakožto symbolu obětavé lásky materské. Snad rybami zakrvácené poprsí ptáka mláďata živícího zavdalo podnět k podobné bajce, uvedené již ve IV stol. ve Fysiologu. Novější pozorování nic podobného v počinání p-na neshledala. Bše.

Pélon (*Πήλιον*, nyní Plessidi), pohoří v Řecku, postupující od hory Ossy k jihu a končící mysem *Sepiou*. Nejvyšší vrchol o dvou hrotech ční do výše 1630 m. Na svahu k moři Aegejskému jest jeskyně *Cheirónova*. Pšk.

Peliosis (fec.) v lék. viz Purpura.

Pelissier [-sié] Aimable Jean Jacques, generál franc. (*1794 — †1869). Vstoupil do vojska r. 1815, prodělal výpravu do Španělska (1823) a r. 1828—29 bojoval proti Turkům; vyznamenal se pak v Alžiru, kde se stal generálem a guvernérem. R. 1855 přejal velení nad 1. sborem »východní armády« u Sebestopolu; za dobytí Malakova stal se maršálem francouzským (*maréchal de France*) r. 1855 a vévodou Malakovským r. 1856. Na čas byl vyslancem v Londýně (1858—59) a za války italské velel pozorovací armádě v Nancy. V l. 1860—64 byl generálním guvernérem alžírským.

Pelíšek: 1) P. Jan, spis. český (*1850 v Olešnici na Moravě). Po studiích v Mor. Třebové, v Těšíně, v Basileji a ve Vidni stal se evang. farářem ve Vel. Lhotě u Dačic a od r. 1884 v Semtěši u Čáslavě. Samostatně vydal verše: *Stesky a tužby* (Čáslav, 1889); *Z bible a života* (t., 1890); *J. A. Komenský*, historickou hru, z níž úryvek *Věšba Komenského* dávana byla r. 1892 v Nár. divadle (Praha, 1892); *Církev samospasitelná* (Čáslav, 1892); dále přeložil K. Gerokovy básně *Palmové listy*; *Materialismus a křesťanství* a od r. 1892 rediguje měsíčník »Hus«.

2) P. Miloslav (*1855 v Krouně v Čechách), navštěvoval školy reálné v Poličce a Jihlavě. R. 1876 vstoupil na vysoké učení technické v Praze a navštěvoval současně mathem. přednášky na universitě. R. 1880 vykonal státní zkoušku z deskriptivní geometrie a matematiky a r. 1885 z fysiky pro vyšší reálné školy. R. 1881 stal se assistentem pro deskriptivní geometrii a r. 1882 pro matematiku na něm. technice v Praze, kdež setrval do r. 1886. Zde předložil též r. 1885 habilitační spis: *Wesen u. Wirkung bildlicher Darstellungen*. Vzhledem k tehdejší bezvýhlednosti akademického postupu přerušil P. r. 1886 habilitační akt a stal se skutečným učitelem na c. k. české státní průmyslové škole v Plzni, kde setrval jako professor do r. 1897. Od té doby jest professorem c. k. státní průmyslové školy v Praze. Od r. 1895 jest vládním kommissářem pro inspekci průmyslových pokračovacích škol. R. 1896 byl jmenován dopisujícím a r. 1899 mimořádným členem Královské české společnosti nauk v Praze. Napsal četná vědecká pojednání v řeči české, německé a francouzské z nové geometrie, subjektivní perspektivy, deskriptivní geometrie a kinematické geometrie, matematiky a fysiky, z nichž některá vzbudila zájem vynikajících odborníkův i v cizině; mimo to napsal četné analyt. vědeckých děl z literatury české, německé, francouzské a anglické. — Nejdůležitější jeho původní práce jsou: V Král. spol. nauk: *Ueber Normalen a n Kegelschnitte u. damit verwandte Probleme* (1883); *O místě os šroubových pohybů, jimiž lze přemístiti přímku v prostoru* (1885); *Ueber perspektivische Restitution, Bewegung u. Verzerrung* (1886); *Ueber eine specielle durch ein dioptrisches System bestimmte Raumcollineation* (1886); *Ueber Wirkungen perspektivischer Darstellungen* (1886); *Grundzüge der Reliefperspektive* (1886); *Perspektivische Studien* (1888); *Sur quelques généralisations d'une relation appliquée par Hamilton et Mannheim* (1901). V České akademii: *O pohybu kloubového sborceného čtyřúhelníka (o jniční pohyb v prostoru; 1900)*. V časopise pro pěstování matematiky a fysiky; *O základech perspektivy prostorové* (1887); *O metrických relacích transversál* (1896); *O středech křivosti kotálců* (1891); Grunert-Hoppe's Archiv für Mathematik u. Physik v Berlíně: *Ueber den Ort der Axen der Schraubenbewegungen. für Ueberführung einer Strecke im Raume* (1887).

Programová práce: *O zvláštním výtvuru svazku ploch druhého stupně s průmětnou řadou rovin druhého stupně* (1889).

Pélištové n. Filištini viz Filistaiové.

Pelítnus, rod sekáčů z čeledi *Oncopoidae* (*Laniatores*), upomíná v mnohém na vyhytný rod *Anthracomartu-Eophrynus*. Nápadná jest shoda ve tvaru těla, délce noh, ve srůstu článků hřbetních a břišních, stejný počet jich atd. Nalezen byl na Sumatře. *Nsk.*

Pelješac (ital. *Sabbioncello*) slove dlouhý poloostrov, vystupující z pobřeží dalmatského jižně od ústí Neretvy. Jméno je původu novějšího; **P.** původně slula jenom jedna malá končina u Orebice. Lid nazývá poloostrov ode dávná *Stonski Rat* (obyvatelé *Rć anin*, *Rć anka*); v středověké latině slul proto *Puncta Stagni*. Délka od jv. k sz. 68 km, největší šířka do 7 km, nejmenší (u Janjiny a Popovy Luky) asi 3 km; povrch 355 km². Na sever oděluje jej průliv Neretvanský (*Canale di Narenta*) od ostrova Hvaru, pomohu i Makarsky a okolí ústí Neretvy; na jih průliv Mljetský (*Canale di Meleda*) od ostrova Mljetu (*Meleda*) a velmi úzký průjezd od ostrova Korčuly (*Curzola*) zrovna u města Korčuly. S pevninou souvisí u města Stonu (*Stagno*); tak zvaná *Prevlaka Stonská*, přes kterou se dříve lodí vláčely z moře dubrovnického k Neretvě, je zakřivený hluboký úvoz čili rozsedlina mezi strmými svahy, staré dno mořské, něco přes 1 km zdělí. Západní konec poloostrova slove od jedné blízké osady *Lovište*, nejzazší mys pak sám *Gomena* (*caput Cumanum* za středního věku). Celý poloostrov je velmi hornatý. Hory jsou souběžné s horami ostrova Mljetu; nejvyšší vrchol se vypíná u Orebice naproti Korčule, hora sv. Ilije, ital. *Monte Vipera*, 961 m, s ohromnou vyhlídkou. Cesty jsou málo schůdné; spojení mezi osadami, které leží nejvíce na mořském břehu mezi vinicemi a sady olivovými, nejvíce je po moři. K přírodopisným zvláštěm náleží šakal, vyskytující se po nízkých lesích, jako na Korčule. Výnos zemědělství, i na fideikommissch šlechtě dubrovnické, je malý; hlavní výživu poskytují plavectví. Poloostrov dělí se na dva soudní okresy. **O kres P.**, jehož středisko je *Orebić* (619 ob.) naproti městu Korčule, výstavná osada, která v XIX. stol. se zmohla plachtovou plavbou, čítá 261 km² a 8221 ob. i náleží k okresnímu hejtmantství korčulskému. **O kres stonský**, se střediskem v starém městě *Stonu* (v. t., ital. *Stagno*), čítá 372 km² a 8527 ob. i náleží k okresnímu hejtmantství dubrovnickému. Vynikající osady jsou ještě *Trpanj* (*Trappano*) na severním pobřeží, *Kuna* ve středu, *Trstenik* a blízká *Gjuljana* na jižním břehu. — Za středního věku **P.** náležel ke knížetství Chlmskému (viz *Hercegovina*, dějiny), až jej srbský král a později cíř Štěpán Dušan r. 1333 za války s Bosňany postoupil Dubrovniku. Dubrovčané platili zaň tribut Srbům i Bosňanům. **Ston** s *Prevlakou* s velikým nákladem opevnili a celý

poloostrov rozdělili na 300 údělův mezi své šlechtice a měšťany. Od té doby **P.** sdílel osudy republiky Dubrovnické (viz *Dubrovnik*). Za správy dubrovnické kromě kněza (*conte*) v Stonu sídlili na poloostrově dva úředníci, kapitáni, v Janjině a v Trstenici (u Orebice). Poloostrov byl rozdělen na pět krajin (*contrate*): *Jonikve*, *Crna Gora* s (*Gjuljanou*), *Jaujina*, *Dubrave* a *Trstenica*. *KJK.*

Pelkovice, *Pelikovice* (*Pelkowitz*), ves v Čechách, hejtm. a okr. Liberec, fara a pš. *Hodkovice*; 55 d., 285 n. (1890), 2ř. šk.

Pella, od dob *Filippa II.* sídlo králů makedonských a rodiště *Alexandra Vel.*, položené v *Bottiaii* při močálu, jež řeky *Lydias* a *Borboros* napájely. Z budov jejich známo divadlo, z něhož r. 336 př. Kr. *Filippos II.* vycházej, byl *Pausaniou* úkladně zavražděn. Za římských dob byla **P.** kolonií se jménem *colonia Julia Augusta Pella*. *Pšk.*

Pellagra (z řec.), *lombardské malomocenství*, chronická otrava uzpůsobená nezdravou pokazenou kukuřicí, hlásící se charakteristickou vyrážkou kožní, velkým úpadkem sil a choromyslností. Onemocnění to vyskytuje se v některých krajinách ital. (v *Lombardsku* a *Piemontě*), jižních krajinách francouzských a i ve Španělsku. — **P.** počíná vyrážkou na hřbetu ruky, podobající se do jisté míry růži, která pozvolně se šíří na veškeré horní končetiny a trup. V dalším postupu asi po roce dostávají se prvě jevy nervové: bolest hlavy, velká zemlednost a schvácenost a posléz i slabost dolních končetin; k úkazům těm druží se závratí, záchvaty připodobňující se epileptickým, melancholická deprese, hallucinace, tupost duševní a posléz hotová blbost. Při tom zjevují se záněty ústrojí zaživacích a setrvačné průjmy; nemocný značně zhubne a posléz upadá ve vodnatelost. Choroba trvá průměrem asi 5 let, ohledání mrtvol zjevuje mimo rozmanité zánětlivé změny zaživacích ústrojí a plen mozkových i mišních změkčení mišni bílé hmoty. *Mx.*

Pellegrin viz *Fouqué 2*).

Pellegrino, řečený *Tibaldi*, architekt a malíř ital. (* 1527 v *Bologni* — † 1598 v *Miláně*). Oběma uměním oddal se dvacetiletý v *Rímě*, v obou působil na *Michelangelo*. **P.** je z předních zástupců pozdní renaissance. Mimo *Itálii* působil v *Madridě*, kam ho povolal r. 1586 *Filip II.*, by pracoval o stavbě a výzdobě *Escorialu*, začez dostalo se mu hodnoty markýzské. Malířské práce jeho jsou fresky velkého stylu a něžné olejomalby. *Hera kles krotící nestvůry* v bursé anonské a *Příběhy Odysseovy* v bolognském *Palazzo Poggi* náležejí k prvým. Obrazy svatých s libeznými hlavami ženskými jsou dosti vzácný. Z vynikajících prací architektonických obzvláště zasluhuji zmínky: *palác della Sapienza* v *Pavii*, jehož plán navrhl na vyzvání kardinála *Karla Borromejského* (1562), obnova vnitra dómu milánského (1570), pozděně arcibisk. paláce a stavba chrámu *San Fedele* v *Miláně* (započ. r. 1569), kostela

San Gaudenzio v Novare, paláce Poggi (university) a j. v Bologni. Srv. Zanotti, *Le pitture di P. Tibaldi* (Benát., 1756). — Jeho syn *Domenico* (* 1532 — † 1583) byl rovněž architektem a malířem.

Pellechet [pelšè] *M a r i e*, spisov. franc. (* 1840 — † 1900). Badala o francouzských prvotiscích a získala si zásluhy o bibliografii XV. věku; proto jmenována *officier de l'instruction publique* a poctěna názvem čestného knihovníka knihovny národní. Mimo články v »Revue des Bibliothèques« a »Bibliographie de la France« napsala; *Notes sur les livres liturgiques des diocèses d'Autun, Châlons et Mâcon* (1883); *Notes sur les imprimeurs du comtat Venaissin* (1887); *Catalogue des livres de la bibliothèque d'un chanoine d'Autun Claude Guilliand, 1493-1511* (1890, v »Mémoires de la Société Éduenne«); katalogy inkunabulí knihovny dijonské (1886), versailleské (1889), lyonské (1893) a kolmarské a vydala Daunouův katalog prvotisků knihovny Ste-Genevièvešské. Životní práci její jest *Catalogue général des incunables des bibliothèques publiques de France* (I. sv. 1897).

Pellenes, pavouci skákaví z čel. *Attidae*. Tělo lest dosti dlouhá a široká. Nejdelší jsou nohy u samečka 1., u samic 3. páru. Nejkratší jsou nohy 2. páru. Nohy 1. páru jsou mohutnější ostatních. Holeň a koleno 3. páru noh mnohem delší než tytéž články 4. páru noh. Čtyřúhelník oční vzadu širší než napřed. Jinak upomínají na pavouky rodu *Attus*. U nás žijí *P. tripunctatus* s kresbou kříže na břiše (obecný) a *P. nigrociliatus* C. L. K. (velmi vzácný). Váčky vaječné pod kameny a v listí suchém. *Nsk.*

Pellestrina, lagunový ostrůvek (12 km dlouhý, 200 až 300 m šir.) v ital. kraji Chioggia, prov. benátská, na jehož jižním a sev. konci jsou tvrze. Nejdůležitější místo *P.* (ve středov. *Palestrina*) má 3849 ob., jako obec 5595 ob. (1881), živících se plavbou, zelinářstvím a rybnářstvím.

Pelletan [peltã]: 1) *P. Philippe Joseph*, chirurg franc. (* 1747 — † 1829), byl prof. chirurgie v Paříži, vynikaje zvláště jako řečník. Konal též pitvu Ludvíka XVII. Vydal *Clinique chirurgicale* (Paříž, 1810 a 1811, 2 sv.).

2) *P. Pierre Clément Eugène*, spisov. a politik franc. (* 1813 — † 1884). Studoval práva, filosofii a literaturu, byl spolupracovníkem »Presse« a »Revue des deux mondes«, řídil s *La Guéronnièrem* »Bien public« (1848—51), jež založil s *Lamartinem*, a bojoval proti druhému císařství v listech »Siècle« a »Courrier du Dimanche«. Do zákonodárného shromáždění zvolen r. 1863, náležel k opposici a vynikal jako ohnivý řečník, r. 1868 přičiňoval se o založení časopisu »Tribune« a stal se jeho hlavním redaktorem, r. 1869 zvolen opět, byl členem vedení Obrany národní (1870) a v násl. šestiletí zasedal v Národním shromáždění na levici republikánské. Od r. 1876 byl členem senátu a obíral se především věcmi tisko-

vými, vyučovacími a náboženskými. Z péra jeho vyšly četné letáky a větší spisy: *La lampe éteinte* (1840, 2 sv.); *L'histoire du brahmanisme* (1846); *Heures de travail* (1854, 2. vyd. 1869); *La loi de progrès* (1857, 6. vyd. 1881); *Les droits de l'homme* (1853, 2. vyd. 1867); *Décadence de la monarchie française* (1860, 4. vyd. 1872); *La nouvelle Babylone* (1863); *Les fêtes de l'intelligence* (1863); *La charte du foyer* (1864); *Nouvelles heures de travail* (1870); *Elisée. Voyage d'un homme à la recherche de lui-même* (1877); *Dieu est-il mort?* (1883). Srv. *Spuller*, *Figures disparues*, 2. řada (Pař., 1891).

3) *P. Charles Camille*, politik franc. (* 1846 v Paříži), syn předsed., rediguje od r. 1880 »Justice« a od r. 1881 jest poslancem krajní levice. Napsal: *Les associations ouvrières dans le passé* (1874); *Le théâtre de Versailles. L'assemblée au jour le jour, du 24 mai à au 25 février* (1876); *Questions d'histoire. Le Comité central et la Commune* (1879); *La semaine de mai* (1880; 3. vyd. 1892); *Georges Clémenceau* (1883); *Les guerres de la Révolution* (1884, nověji 1894); *De 1815 à nos jours* (1891) a j.

Pelleterie [peltri], franc., kožíšnictví, kožíšna.

Pellia *Raddi*, prostohaleň, rod mechů jatrovkovitých (*Hepaticae*) z řádu křížitkovitých (*Jungermanniaceae*) a čel. jamaškovitých (*Haplolaeneae*), obsahující rostliny chřást. naté bezlisté, chřástu vidličnaté rozvětveného. Pelatky tvoří četné bradavky podél žíly na svrchní straně chřástu, u jehož konečných chobotů jsou zárodečníky obklíčené kalichovitým po kraji držávkým obalem a posléze i čepička, z níž na dlouhém chabém štětu vyniká záhy z jara kulatá tobolka. V Čechách, zejména v hornatých krajinách, roste na vlhkých místech i na pískovcích 1domá *P. epiphylla* Dill., p. kožovitá, a 2domá *P. Neesiana* Gottsche, p. pohorská, a *P. calycina* N. v. E., p. vápencová. *Děd.*

Pellico [pèliko] *Silvio*, básník italský (* 24. čna 1789 v Saluzzo v Piemontě, † 1. ún. 1854). Záhy jevil chuť k básnění. Šestnáctiletý dostal se do Lyonu, kde zabýval se horlivě studii franc. literatury. R. 1810 vrátil se do Milána a stal se učitelem franciny ve vojen. sirotčinci. V době té vystoupil se svou veršovanou tragédií *Francesca da Rimini*, která slavila triumfy po všech jevištích italských a jeho věhlas založila. Později stal se *P.* vychovatelem v domě hrabata Porro-Lambertenghi, kde měl příležitost seznámiti se s celou řadou vynikajících osob světového jména, které cestou do slavného tenkrát salonu zavítaly. R. 1819 stal se spoluzakladatelem časopisu »Conciliatore«, který však brzy octl se ve sporu s rakouskou censurou. Tež nový kus *P.*-ikův *Eufemio di Messina* byl censurou propuštěn pouze pod tou podmínkou, že nikdy provozován býti nesmí. Podezříván z karbonářství byl náhle zatčen a odvezen nejdřív do vězení u sv. Markéty v Miláně, později do olo-

věných komor benátských. V době dvouletého vyšetřování napsal tragédie *Iginia d'Asti* a *Ester d' Engaddi*. Odsouzen k smrti byl císařem amnestován a poslán na patnáct let do pevnosti Špilberské u Brna. Pobyt tamní popsal v proslavené knize své *Le mie prigioni*. Ochuravěl v kasematách, ale i při všem strádání složil tam novou tragedii *Leoniero da Dertona*, kterou, nemoha dostati potřebných k tomu requisit, jen na paměť musil se naučiti. R. 1830 dostal amnestii, vrátil se churav a duševně zlomen domů, kde v Turině u markýze Baroly stal se sekretářem a knihovníkem. Mimo zmíněné tragédie napsal ještě hry: *Gismonda da Mendrisio*, *Erodiade*, *Tommaso Moro* a *Conradino*, které však nepronikly valně. Jako dramatik vychází P. od Alfieriho a napodobí jej ve stavbě i v dikci, ovšem nedostihuje při vrozené měkkosti citové jeho grandiosní výše. Též jeho poetické povídky (12 blankversem) (*Cantiche*) i lyrika stůni touto přílišnou měkkostí a rozplizlostí. V posledních letech upadl v mysticismus, jehož stopy se jeví hlavně v jeho *Poesie inedite*. Také druhá prosaická kniha jeho *Hovor o povinnostech lidských* nepronikla. Je příliš moralisující a sentimentální. Jinak upomíná prosa jeho svou čistotou a ryzostí slohovou, svou jednoduše a eleganci na Manzoniho. Totéž lze říci o jeho »listech«. Nejoblíbenější hře jeho, zmíněné *Francesca da Rimini*, pomohly k popularitě po Itálii především její látka a pak hojně narážky politické, ale i jako ostatním schází pestrost a bohatost děje a zápletka dramatické účinnosti. Sebraná díla P.-va vyšla ve dvou svazcích r. 1831 v Padově, *Opere inedite* ve 2 svazcích v Turině r. 1837 a 1886 v jednom svazku v Miláně. Jednotlivá díla, zvláště »Francesca« a »Moje vězení«, častokrátě samostatně. Kniha poslední jmenovaná vedle své velké ceny literární zůstane vždy vzácným dokumentem kulturně-historickým. Z mých žalářův přeložil M. Netval v »Čechu«; samostatně vyd. v Praze r. 1882. O povinnostech člověka K. Štefan (t., 1863).

Pellissier [-sje] *Georges*, literární dějepisec fanc. (*1852 v Montflanquinu), působí na Lycée Janson-de-Sailly v Paříži. Vydal: *La vie et les oeuvres de Du Bartas* (Pař., 1883); *Le mouvement littéraire au XIXe siècle* (1889; 3. vyd. 1893); *Essais de littérature contemporaine* (3. vyd. 1894); *Nouveaux essais* (t. r.); *Traité de versification française* (3. vyd. 1894).

Pelloux [pelú] *Luigi*, generál a státník italský (*1839). R. 1357 vstoupil do vojska sardinského a účastnil se válek za sjednocení (1859, 1866 a 1870). Zaměstnán v ministerstvu války, r. 1880—82 byl i poslancem za Livorno. Rychle pak postupoval v hodnostech a v kabinetech Rudiniho (1891, 1896) a Giolittiho byl ministrem války. R. 1898 stal se ministrem vnitra a r. 1899 předsedou ministerským (r. 1900 na čas spravoval také ministerstvo války). Odstoupil r. 1900.

Pellworm, jeden ze Severofriškých ostrovů, nedaleko záp. břehu Šlesvicka, náleží ke kraji husumskému pruské prov. šlesvické; jest 42 km² velký, má úrodná blata (*marsche*), obvod. soud, 2 evang. kostely, paroplavební spojení s Husumem a 1827 ob. (1895). P. jest část velikého ostrova Nordstrandu.

Pelly River, řeka v kanadském teritoriu Inkonu, vytéká ze skupiny jezer P. mezi 62°—63° s. š. na vysočině ležících a mezi sebou spojených, teče po severovýchodním svahu hor P. Mountains, přijímá ř. Macmillan a spojuje se u Fort Selkirku s řekou Lewesem v mohutný veletok Inkon (v. t.). Délka její činí 800 km. Tř.

Pelmatozoa, názvem tím bývají někdy označovány lilijice (v. t.).

Pelo viz Hedvábi, str. 1022 a.

Pelobates, zool., viz Kuňky.

Pelometr, doslova kaloměr, jest optický přístroj, vynalezený Bouquetem de la Grye, sloužící k určení kalu v tekoucích vodách, místo dřívějšího zdlouhavého stanovení množství kalu po filtraci vody sušením a odvažováním. P. skládá se z klínovité nádoby, jejíž skleněné stěny k sobě jsou skloněny pod úhlem as 6° a opatřeny stupnicí, kdežto druhé rovnoběžné stěny vytvořeny jsou z plechu bílého nebo měděného. P.-em pozorují se vzorky kalné vody, umístěné ve zkoumávkách mezi dvěma rovnoběžnými deskami. Když zmizel rozdíl mezi vzorkem a zkoumanou vodou, kterou se p. naplňuje, vyšetří se na stupnici příslušný stupeň zakalenosti a z tabulky určí se dle toho, kolik suchého kalu obsaženo je v litru vody. Místo zkoumavek lze vzítí také pruh bílého papíru, na němž je mezi dvěma čarami 2 mm širokými čára bílá 1 mm široká. Proužek ten pozoruje se skrze p. a posouvá se po zadní skleněné stěně z dola nahoru až následkem vždy silnější vrstvy kalu mezi okem pozorovatele a proužkem bílá čára zmizí. V tabulce vyhledá se pak váha kalu, odpovídající stupni, při němž bílá čára zmizela. Zakalenost slabě znečištěné vody stanoví se pomocí nádoby válcovité, skleněné, stupnicí a dole kohoutem opatřené. Proužek s bílou čarou upevní se na dně a pozoruje se shora, při čemž voda kohoutem se vypouští tak dlouho, až bílá čára se objeví. Pomocí stupnice a tabulky určí se zase množství kalu ve vodě obsažené. JPok.

Pelomyxa Greeff, prvok ze skupiny kořenonožců (*Rhizopoda*), z oddělení *Amoebidae*, má nahé tělo měnlivé, které při lezení jeví tvar válcovitý, při podráždění pak se zakulatí, při čemž se postupně vnitřní stěna pláštěová zkracuje a vnější zvětčuje a celé tělo se vypíná do výše. Má vzhled pěnovitý, což pochází od množství vakuol, naplněných tekutým a zrnčkovaným obsahem. Pseudopodie jsou lalokovité. Má množství jader, která mají střední chromatinové těleso vyvinuto jakožto širokou, krátkou pentlici chromatinovou, několikrátě zahnutou, a mimo to obsahují lesklá tělíska. V plasmatu i na já-

drech **P**-xy žijí symbiotické bakterie. Dále vyskytují se v plasmatu lesklá tělíska (*Glanzkörperchen*), která byla Greeffem pokládána za spory, o nichž však A. Štolc dokázal, že obsahují glykogen, stejnocenný s glykogenem vyšších živočichů. Jsou opatřena obalnou blánou, která jest nesenadno rozpustna uhlouhydrátem. Glykogen tvoří se (dle Štolce) v těle **P**-xy z potravy uhlouhydrátové přímou proměnou. Zaživací činnost tu možno dobře sledovati. Jest tu přítomno ztravování bilkoviny, nukleinu a kaseinu, a to v potravních vakuolách za kyselé reakce, kterou lze dokázat pomocí lakmusu, a za působení enzymu, který má podobné účinky jako pepsin u Vertebrat. Ztravuje též škrob jakožto uhlouhydrát. V tomto případě tvoří se mezní blanky kolem potravy a vůbec podobné pochody jako při diastase pankreasu. Lze pozorovati přeměnu škrobu v glykogen podobně, jako by tu byla přítomna individualisovaná buňka jaterní. Podobně ztravuje **P** i cellulosu a jiné. **P** přijímá vůbec za potravu živé organismy, jejich zbytky, různé živné látky, jež se jí naskytují, ba i látky škodlivé. Hladově-li **P**, glykogen se z lesklých těles pohnáhlu ztrácí, až zbudou pouhé jejich blanky. Krmí-li se **P** na př. škrobem, naplní se zase lesklá tělesa glykogenem a zvětší se. Lze pozorovati celý složitý pochod osmotický a chemismus živého plasmata při změně škrobu v glykogen. Glykogen má pro životní zjevy jedinců nemalou důležitost, tyto s ním přestávají. Při množení dělí se toliko protoplasma a jednotlivé jeho části berou s sebou vždy několik jader. Tělo se rozpadá v několik nestejných částic s dvojitou blánou obalnou. Někdy se děje spájení dvou i více kolonií. **P** dorůstá značné velikosti, majíc až přes 2 mm v průměru, a žije v stojatých sladkých vodách. Hlavními jejími druhy jsou **P. palustris** Greeff a **P. villosa** Leidy. Viz Ant. Štolc, O zažívání a tvoření se uhlouhydrátů u amoebovitého ustroje **P. palustris** Greeff. **MBbr.**

Pelonoska, zool., viz *Anthophora* Latr.

Pelopidas, státník a vojevůdce thébský. Jsa stoupencem demokratické vlády, r. 383 př. Kr., když vůdce oligarchů *Leontidas* za pomoci Spartána *Foibidy* vládu demokratickou svrhl, přinucen přehnouti s některými stoupenci do Athén, požíval tam významného pohostinství. Maje tajné zprávy od písaře polemarchů *Fyllidy*, přepadl v zimě r. 379 se 400 souspiklencův oligarchy při kvase shromážděné, pobil je a z rána povolal obnovu ústavy demokratické. Převážná část občanstva, v čele majíc *Epameinonda*, schválila jeho čin, načež spartská posádka přinucena vzdáti *Kadmei*. **P.** a *Epameinondas* prohlásili obnovu boiótského spolku s Thébami v čele a zvolení za boiótarchy. Útok Spartánů, vedený králem *Kleombrotom* a později *Agésilaem*, *Epameinonda* odražen, **P.** pak z jinochů thébských zřídil »svatou četku«, s níž r. 371 vedle klínového šiku *Epameinonda* nejvíce přispěl

ku slavnému vítězství nad Spartány u Leukter. Odtud stáli **P.** a *Epameinondas* v čele hégemonie thébské, již **P.** šířil na sever, do Thessalie, proti ferskému tyranu Iasonovi a později proti jeho nástupci Alexandrovi. Z Thessalie pronikl **P.** až do Makedonie, kdež rozhodl ve sporu o trůn (365). Nedlouho potom padl **P.** nástrahám Alexandra Farského (364 př. Kr.) u Kynoskefali. **Pšk.**

Peloponés (*ἡ Πελοπόννησος*), asi od polovice středověku *Morea* (což různě [i ze slov *more*, *moř*] vykládáno; nejpravděpodobněji vzniklo jméno *Morea* přesmyčkou z *Rhomaea*, *Rhoméa*), nejjížnější poloostrov evropský a jako Krym na všech téměř stranách uzavřený. Toliko na severovýchodě šíjí (*Isthm*) 5 km širokou, která však za dob našich překopána jest průplavem *Korinthským*, souvisí s balkánským poloostrovem. **P.** pokrývá 21.466 *km*² plochy, s ostrovy *Zakynthem*, *Kythérou*, *Hydrou* a *Aeginou* 22.201 *km*², celkem asi s 900.000 ob. (r. 1889: 813.154 ob.), mezi nimiž asi 100.000 Albánců, hlavně na severu. **P.** obkličěn jest na sev. zálivý *Patraským* a *Korinthským*, na záp. mořem *Iónským* se zálivem *Kyparisským*, na jihu zálivý *Messénským* a *Gythijským*, na východě mořem *Myrtojským* a zálivý *Nauplijským* i *Aeginským*, sám pak vnika do moře v jihu dvěma poloostrovy, *Messénským* i dvojklaným *Lakónským* a na východě *Argolským*. Povrch jest hornatý. Jádro číní středohorská vysočina *arkadska*, lesnatá a neschůdná, z níž k západu a jihu vytékají největší řeky poloostrovské, *Gastuni* (*Péneios*), *Rufia* (*Alfeios*) a *Iri* (*Eurótas*). Severní lem vysočiny této skládá se z vysokých pohoří *Oléna* (*Erymanthos*, 2225 m), *Chelma* (*Aroania*, 2355 m) a *Zirie* (*Kylléné*, 2374 m), východní krajčiní řada výšin, mezi nimiž kraluje *Malevo* (*Artemision*, 1772 m), na západě uzavírají *Arkadii* lesnaté výšiny, nejvyšše pnoucí se *Tetragiem* (*Lykaion*, 1420 m), na jihu zdvihají se nízké vrchy s obtížnými však přechody. Od tohoto jádra odbíhají značné výšiny všemi směry k moři, nejznamenitější *Malevo* (*Parnón*, 1940 m) a *Pendaktylo* (*Taygetos*, 2409 m) v jihu, mezi nimi pak některá říčná údolí rozšiřují se v malé pobřežní nížiny, *argolskou* a *messénskou*. Jižní poloha jest příčinou subtropického podnebí, které však na výšinách a planinách bývá nezdívka velmi drsné.

Dějiny. Ve starověku byl **P.** pojmem pouze zeměpisným, ustupuje v pozadí před jmény hlavních svých částí, *Lakonie*, *Argolidy*, *Arkadie*, *Achaie*, *Elidy* a *Messénie*. Původ jména jest neznám, pověst o *Pelopovi* jest ze jména **P.** vytvořena. Nález nejnovějších dob v *Řecku* i *Egyptě* učiněné dosvědčují, že původní obyvatelé **P**-a oddávali se plavbě, kupčili s *Egyptem*, znali pismo (»aegejské« nebo »krétské«) a prospívali v umění periody *trójské* i *mykénské*. Politicky snad byli závislí na *Krétě*,

za dob XVIII. dyn. však přinášeli dary velikým faraonům egyptským, zejména Thutmesu III. a Amenhotepu II. (viz Mykény). Mezitím vznikly na P-e mocné hrady, položené na výběžcích horských opodál moře, jako Tiryns, Mykény, Argos, Efýra (pozdější Korinth), Pylos v Trifýlii, avšak i v údolích říčních, jako Lakadaimón a Orchomenos, na nichž vládla bojovná a dobrodružná knížata. Zachovali se v básních homérských reflex vzpomínek na historický ráz doby mykénské, tož byly Mykény tehdy politickým středem P-a a sídlem »širovládných« anaktů, kteří za XIX. a XX. dyn. s vladaři podřízenými účastnili se plavbe a loupeží národů námořských. Tím vysvětlují se izolované zprávy o výbojích Arkadův a Achaů z P-a na ostrově Kypru. Obyvatelé tehdejšího P-a zváni byli Achaioi anebo Danaioi. Poměry tyto zvrty se příchodem Dóriův a s nimi spojených Aiolů. Vznikly dórské státy v Lakónii, Messénii, Argu, Korinthu a Sikyoně, aiolský stát v Elidě a Achaiové zatlačeni na severní pobřeží; toliko Arkádia zachovala si původní obyvatelstvo. Odtud byli Dóriové lidem v P-u panujícím, vykonávající vůdčí úlohu nejprve z Argu, později ze Sparty. Ve všech dórských státech vyvinula se dórská oligarchie, která široké vrstvy původního obyvatelstva udržovala v poddanství a zmocnila se vedení přední poloostrovské slavnosti na Diovu počest v Olympii. Spartě náleží zásluha, že zorganizovala rozptýlené síly p-ské v mohutný útvar politický. Podrobivši si Messénii a odnavši Argu Kynúrii s Kythérou, přestala Sparta na výbojích dosadních, jichž udržování převyšovalo fyzické síly nevelikého počtu spoluobčanů, a jala se uzavíratí úmluvy, nejprve s Tegeou, jimiž jednotlivým městům samobytnost politická zůstavena, tato však zavázána přispívati Spartě branně a ve všech příčinách chovati se ku Spartě přátelsky. Tak vznikl v VI. století př. Kr. p-ský spolek s hégemonií spartskou. Sparta svolávala spojení k poradám, při nichž sice každý účastník měl jeden hlas, ale Spartě náleželo řízení a ve válce vedení. V době největšího svého rozvoje před perskými válkami soustředoval v sobě p-ský spolek celý poloostrov kromě Arga. Za perských válek i Athény a mnohé ostrovy podřídlily se velení spartskému, když však r. 477 př. Kr. vznikl za náčelnictví Athén námořní spolek dělský, za Periklea (v. t.) v říši Athénskou proměněný, nastala doba stoletých téměř zápasů o hégemonii mezi Spartou a Athénami. Šťastným pro Spartu výsledkem peloponéské války (v. t.) rozšířen byl roku 404 spolek peloponéský po všech koncích řeckých, ale formálně byl zrušen mírem Antalkidovým. Sparta odtud bylatoliko vykonavatelem míru, bitvou u Leukter r. 371 př. Kr. ztratila však přednost svou navždy. Epaminondas způsobil, že Arkadové se soustředili v mocný stát, a obnovil Messénii. Po-

slední pokus Sparty o nabytí ztracené moci zmařen r. 330 porážkou u Megalopole. Za dob diadochů přejal snahy Sparty achajský spolek, kterýž stál v popředí P-a až do vítězství Římanů r. 146 př. Kr. Stálými boji byl P. vysílen a vytlidněn, teprve pak za římské doby počal se hospodářsky opět zvelebovati. Když však r. 395 po Kr. trvale přičinen říši Východořímské, byl úpadek jeho zpečetěn. Ku konci VI. stol. pronikli do P-a Slované. a zabrali největší část vnitrozemí. Řecký živel zachoval se toliko v městech přístavních. Teprve za makedonské dynastie, když slovanské státy na Balkáně podlehly převaze byzantské, podařilo se s přibráním Albánců Slovany p-ské odnárodniti. R. 1204 opanovali druhou část P-a křižáci IV. výpravy a založili nové střeďy, Glarencu na sev. pomorí, Mistru v Lakónii. Byzantinci obnovili r. 1265 panství své nad Mistrú, kteráž stala se sídlem zvláštního řeckého despotství, spravovaného mladšími členy rodu Palaiologů. Řekové i křižáci s počátku navzájem se potírali, ale již ku konci XIV. stol. byli přinuceni spojiti se k obraně proti Turkům, kteří r. 1459 vyvrácením despotství v Místře podrobili si veškeren P. Tripolice stala se středem správy turecké. Styky obchodní se západem byly příčinou, že v P-e řecký duch nikdy zcela neutuchl, ano od konce XVII. stol. stavěl se P. v čelo národních snah řeckých. Roku 1321 v P-e vzniklo povstání, které vedlo k osvobození Řeků. Příčinou těchto příznivých poměrů byly společenské řády, které i za turecké doby dopouštěly spojování sil v panstvích kmenových. Nejřednějším zjevem toho druhu byla Maína v horách lakónských. Po zřízení království Hellénského počal se P. rychle zvelebovati hospodářsky i kulturně. Dnes skládá se P. ze šesti nomarchií (Argolis-Korinthia, Arkádia, Achaia-Élis, Messénia, Lakónia a Zakynthos). Srov. A. Curtius, Peloponnesos. I. — II. (Gotha, 1351 až 1852); Clark, Peloponnesus (Londýn, 1858). Pšk

Peloponéská válka nazývá se veliká válka, již v poslední třetině V. stol. př. Kr. vedli mezi sebou nejjřednější dva státové řečtí, Athény a Sparta, se spolčenci svými, ano i se státy, které, jako Théby a časem i Argos, k žádnému z obou spolků nenáležely. P-kou v-kou nazývá se z té příčiny, že zahájili ji Peloponéšané za velení spartského vpádem do Attiky, kteréžto vpády potom častěji opětovali. Průběhem doby rozšířilo se dějiště války tak, že strženy byly do ní ostrov Sicílie a perští satrapové v Malé Asii, vedeni však protivných táborů zůstalo až do konce v rukou obou předních států.

A. Příčiny a podnět. Příčiny k p-ké v-ce hledati jest v politických poměrech řeckých a zejména Athén i Sparty té doby. Oba státy na sebe nevražily a to dílem z rozdílů kmenových, ježto proti iónismu Athéňanů Spartané stavěli svůj dórism, di-

lem z příčin ústavních, ježto Athény všude přály demokracii, Sparta pak oligarchům, dílem a to nejvíce z poměrů mocenských. Athénská říše byla námořská, spartská hegemonie suchozemská, Sparta se obávala, aby Athéňané neobourli heilótův a Messéňanů, Athéňané zase nedůvěřovali věrnosti svých poddaných, někdejších to spojenců, jichž valná část byla aiolského anebo dórského původu. Bezprostředním podnětem byl spor mezi Korinthem a Kerkyrou o osadu Epidamnos a zákon v Athénách přijatý, jímž Megařanům veškerý přístav a trhy v obvodu athénské panství byly zakázány. Obě otázky, kerkyrská i megarská, byly úzce sloučeny. Ježto ve sporu o Epidamnos Athéňané přislíbili podporu Kerkyrským, snažili se Korinthští proti Athénám pobouřit některá města, z Korintha založená, tehdy však Athéňanům poddaná, zejména Potidaia.

B. Předehra války udála se mezi Korinthskými a Kerkyřany, kteří, ač zesílení jsouce loďmi athénskými, v jeseni r. 433 př. Kr. byli poraženi loďstvem korinthským u ostrova Syboty. Za to spojili se Korinthští s makedonským králem Perdikkou I., který tehdy Athéňanům válku opověděl, a přiměli osadu svou Potidaia k odboji proti Athénám, načež tyto jaly se obléhati Potidaia, sesílenou pomocí korinthskou. Po návrhu Perikleově zakázali Athéňané Megarským přístavy a trhy ve vsi říši své, načež Korinthští ve Spartě naléhali, aby válka byla opověděna. Aigina, Megara i jiné státy přidaly se ke Korinthským. Vyjednávání v zimě r. 432—431 př. Kr. vedená měla úkol zjednat čas k potřebným přípravám a podvrátiti v Athénách postavení Perikleovo vyzváním, aby vypovězení byli »proklati« (viz Kylon), k nimž i Periklés po matce počítán. Další požadavky spartské, zrušení zákona proti Megarským, zastavení boje proti Potidaia i propuštění Aiginy z poddanství, byly ultimátem, ale Periklés v ekklésii přesvědčil lid athénský, že jest válka pro zachování athénské moci nevyhnutelná, i radil, aby Athény vedly výhradně boj námořský, attický pak lid aby se před útoky po suchu soustředil mezi dlouhými zdi.

C. Válka Archidamská. Z jara r. 431 vpadl Archidamos s vojskem peloponéským do Attiky, ježž obyvatelstvo uchýlilo se do města. Otevřený kraj zpuštěn, začož Athéňané plenili břehy peloponéské, akarnánské a ostrov Kefallénii. R. 430 válčeno podobným způsobem, když v Athénách vypukl hrozný mor, jímž všechny politické i společenské pásky zpřetrhány, tak že i Periklés pozbyl vsí autority a brzy zemřel. Teprve v zimě r. 430—429, když mor ulevil, vypravil se Formión do zálivu Korinthského, kdež zvitězil nad loďstvem korinthským u mysu Antirrhia, a současně padla i Potidaia; za to oblehl Archidamos Plataia, Athénám věrně oddané. Z jara r. 429 vypravil se na pomoc Athéňanům Sitalkés, král Odryssův, a napadl Makedonii, ale

r. 428 jali se Spartané pobouřovati proti Athénám spolčence, zejména mocnou Mytilénu, ježž odpor Athéňané po radě Kleónově krvavě potlačili (427). Také na jiných stranách Athéňané byli v prospěchu, když Démostenés osadil messénský Pylos a pobízeli heilóty k odboji. Následkem toho přestaly každoroční vpády Peloponésanů do Attiky. Když pak r. 424 zmocnil se Nikias i ostrova Kythéry a současně vzal i megarský přístav Nisaia, Sparta nabízela mír, než po návratu Kleónově bylo jednání v Athénách odmítnuto. Tu však věci počaly se obracet. U Délia v Boiótii utrpěli Athéňané porážku od Thébanů a v Thracii Seuthés, nástupce Sitalkův, spojiv se se Spartou, byl příčinou, že Brasidas jali se pobouřovati města řecká v Makedonii proti Athénám. Když i důležitá Amfipolis padla, učiněno r. 423 příměří na rok. Brasidas však pokračoval i přes příměří v pobouřování spojencův athénských, čímž naděje na mír zmařeny. Proto r. 422 př. Kr. vypravil se Kleón proti Brasidovi, byl však u Amfipole poražen a ztratil i s Brasidou život. Smrt obou náčelníkův přispěla míru. Nikias v Athénách a ve Spartě král Pleistoanax měli hlavní zásluhu o mír Nikiův r. 421, jenž ujednán, bez Korinthských a Thébanů, na 50 let a sice dle poměrů před válkou.

D. Válka sicilská. Spolčenci spartští zdráhali se mír schváliti a tu Sparta ujednala smlouvu s Athénami o pomoc vzájemnou. Korinthští tudíž smluvili se s Argem a Mantineii o peloponéský protispolek, což vyvolalo mezi Athénami a Spartou neshody při plnění podmínek míru. Náčelníci lidu v Athénách, Alkibiadés a Hyperbolos, podporovali tudíž snahy protispolku, ale Spartané vítězstvím u Mantineie r. 418 moc svou v Peloponésě obnovili. Proti všemu očekávání nemělo vítězství toto v Athénách následkem pád Alkibiadův, nýbrž dopomohlo mu k postavení vůdcímu. Po jeho radě vzat r. 416 př. Kr. ostrov Mělos, spartsky smýšlející, když pak r. 415 Egestané na Sicílii žádali pomoci proti Selinuntským a Syrakusanům, odhodlali se Athéňané přes důtklivý odpor Nikiův k výpravě proti Syrakusám. Ale úklady aristokratův proti Alkibiadovi, pomoc, již Syrakusanům ze Sparty přivedl Gyliippos, a pověřivá nerozhodnost Nikiova byly příčinou, že dvojitá výprava loďstva i mužstva r. 413 byla od Syrakusanů a Spartanů zničena.

E. Válka dekelejská. Po radě Alkibiadově počali Spartané otevřený boj proti Athénám, osadili v Attice Dekeleii, odkudž pozorovali každé téměř hnutí v městě, a jali se soustavně athénské spolčence a poddané vybízeti k odboji. Současně sardský satrapa Tissafernés oznámil ve Spartě, že král perský ochoten jest Spartanů peněží podporovati, ale že žádá zdržalý poplatek maloasijských měst. Po radě Alkibiadově přijali Spartané nabídku Tissafernovu. Ionská města, mezi nimi Milétos, odpadla od Athén.

Jediný Samos zůstal Athéňanům věren. Nové athénské loďstvo a vojsko položilo se před Samem, aby odboj Ionie zadrželo, mezitím pak Alkibiadés, příručen byv k útěku ze Sparty, získal Tissaferna předstíráním, že je s prospěchem Persie, aby se řecké velmoci bojem vysílily, až tento podpory peněžité Spartě odepřel. Tím zjednal si Alkibiadés příležitost k návratu do vlasti i spojil se s *Thrasymbulem*, který s vojskem před Samem odepřel poslušnosti oligarchické vládě v Athénách a tím způsobil pád její. Vojsko athénské před Samem zvolilo nové strategy, mezi nimi i Alkibiada, který ihned osvoobil Helléspont, porazil u *Kyzika* loďstvo spartské a uvolnil přívoz do Athén pontského obilí. Nový návrh míru, jež Sparta učinila, zamítnut v Athénách po radě demagogy *Kleofonta*, tu však králevic *Kýros Mladší* spojil se zřejmě se Spartou, kteráž učinila v Malé Asii nomarchou *Lysandra*. Alkibiadés zaviniv nepřítomností svou porážku Athéňanů v *Notii*, nebyl již za strategy zvolen. Podařilo se sice strategům r. 406 př. Kr. zvítěziti nad hellénský smýšlejícím nomarchou *Kallikratidou*, který sám v boji padl, v bitvě u *Arginus*, ale vítězní strategové v Athénách odsouzeni k smrti, ježto prý zanedbali povinnost k mrtvým a raněným, *Lysandros* pak, přejav po druhé velení, překvapil loďstvo i vojsko athénské, tábořící na ústí říčky *Agospotamu*, a úplně je zničil (405 př. Kr.). *Lysandros* zmocnil se zbývajících ještě kléruchií athénských, posílal zajaté Athéňany do Athén a vyzval krále *Agida*, aby z *Dekeleie* město oblehl. Konečně přistál sám s loďstvem a uzavřel *Peiraieus*. V přeplněném městě vznikl hladomor a donutil obyvatelstvo po čtyřměsíčním obklíčení k bezpodmínečné kapitulaci. Athéňané musili se zavázati, že zboří opevnění peirajská i dlouhé zdi, vydají všechny lodě až na 12, povolají zpět vypovědence a podrobí se na suchu i na moři velení spartskému. *Korinth* a *Théby* žádaly, aby Athény byly zbořeny, což však Sparta zamítla.

F. Výsledek pské v-ky znamenal veliké vysílení *Rekiv*. Athénská moc na moři byla zničena, ale Sparta nedovedla na její místo vstoupiti. Svoboda *Řeků* maloasijských byla vážně ohrožena, *Peršanům* pak, ano i *Makedonům* a *Thrákům*, přiznáno účastenství u věcech řeckých, společenské poměry mezi *Reky* zhoršeny, zdívočilost se rozmohla a přemnoží mužové místo obchodu a řemesel počali si oblibovati v žoldněřském způsobu života vojenského. *Pšk.*

Pelopovci, potomci *Pelopovi*.

Pelops, syn *Tantalův*, byl předložen vlastním otcem, jenž tak vševědomcnost bohův zpytovat chtěl, bohům za pokrm; smysl původní této báje sluší asi hledati v lidských obětech, jako při *Lykaonovi* a *Athamantovi*. Bohové však prohlednuvše úmysl jeho, složili opětne ze součástek tělo *P-pova*, nahradivše rámě, jež *Déméter* nebo *Thetis* snědla,

vložkou ze sloni, odkudž všichni *Pelopovci* mívají bílé znamení na rameni. Chlapec na to vyrostl na *Olympu* a teprve po pádu otcově vrátil se na zem, kdež získal za choť *Hippodamii* (v. t.). Dle pozdější verze *P* zůstal v *Elidě* a založil *Olympijské hry*, jež pak znovu zřízeny *Hérakleem*, který jemu též ve zvláštní svatyni (*pelopion*) zřídil počtu hérojskou. Vých. štít *Zevova* chrámu v *Olympii* zobrazoval přípravy k zápasu *P-pova* s *Oinomaem*. Synové jeho byli *Atreus* a *Thyestés*, pozdější verse (*Pindar*) zná jich však šest. Na potomcích *P-pových* spočívala zvláštní kletba, jež svůj původ měla buď ve vraždě *Myrtila P-pem*, nebo *lvebočka P-pova* *Chrysippa* *Atreem* a *Thyestem*. *klk.*

Pelorie (od řec. *πέλωρ*, obluda). Nepravdělné čili zygomorfní květy jevnosnubných rostlin v případech abnormálních mohou se státi pravidelnými čili aktinomorfními. Zrůdnosti takové nazývají se **p.** a jsou vlastně atavismy, t. j. vznikly náhlým návratem do stavu kdysi (fylogeneticky) původního. Nehrubě vzácný případ **p** ii poskytuje květel obecný (*Linaria vulgaris*) a náprstník nachový (*Digitalis purpurea*). U těchto rostlin v přírodě i v kultuře mezi četnými jedinci normálními vyskytne se náhodou exemplář, na kterém konečný květ (řídceji též postranní květy) v květenství jinak normálním vyvine se peloricky, což se jeví v tom, že koruna (po příp. též kalich) toho květu výjimečně stane se aktinomorfni. Příčinou **p**-ii jsou snad vlivy změněné výživy. *lč.*

Pelorum promontorium slul ve starověku sev.-vých. cíp ostr. Sicílie, teď *Capo di Faro*, *Punta del Faro* nebo *Capo Peloro* (viz *Faro*).

Pelosina *Brady*, foraminifera ze skupiny *Astrorhizidae* s tlustostěnou, agglutinovanou skořápkou monothalamní, vřetenovitou nebo stlačenou. Formy stlačené jsou buď čočkovité s okrajem úhlovitým neb nepravdělně hvězdovitým anebo rozvětvené. Ústí jest na konci každého výběžku nebo větve. Jest to rod jenom recentní. Tvoříva keříčkovité povlaky na předmětech v moři. *MBbr.*

Pelota (franc. *pelote*, klubko či polštářek na jehly) zove se v chirurgii polštářek na tvrdé podložce umístěný, jehož účelem je působiti na některé ohraničené místo těla lidského stálým, ale pružným tlakem. Dělá se obyčejně z rukavičkové kůže na kovovém štítku připevněné a žíněmi podestlané. Nejčastěji slouží **p.** k zadržování útrobu při *kýle*, jsouc součástkou *kylního pásku* (v. t.). Tu bývá obyčejně zaokrouhlená a přechází v *péro* buď pevně nebo kloubem s ním souvisejíc. Plocha k tělu obrácená je vlastní polštář, spočívající na kovovém štítku, jenž nese knoflíky, na kterých se upínají řemínky. Tvar **p**-ty *kýlní* je rozličný dle toho, jakou *kýlu* má zadržovati; dle toho řídí se i velikost **p** ty. Dobrá **p.** má přiléhati k tělu všude stejnoměrně na žádoucím okrsku, nemá však na žádném místě tlačiti, sice by

způsobovala otlaceni. Ovšem nesmí také býti volna a má tkvítí pevně a neposunovat se při pohybech těla.

Dále mluvíme o p-tě u tourniquetů, to jest přístrojů, jež stlačením cévy mají krvácení z poraněné cévy zameziti nebo roztaženou tepnu tísňiti. Tu zove se p-tou polštářek, který šroubem k místu příslušnému přitlačíme. Také nazýváme p-tou polštářek, který po rozmačkání návni kosti místo ono má trvale tlačiti, aby se návni kost' znova nevytvorila.

Pnrk.

Pelotage [p'lotáz], špatná vlna klubková, také klubková vlna kluboučníků.

Pelotas, město v Brazílii, stát Rio Grande do Sul, stanice žel. dráhy Rio Grande-Cacequy, má 10.000 obyv., továrny na umělá hnojiva, svičky, kliš, veliké jatky (ročně až 600.000 kusů dob.), pouliční dráhu, plynové osvětlení a čilý obchod.

Peloton [p'lotón], frc., vlastně klubko; ve vojenství viz Četa.

Pelotta viz Pelota.

Pelouze [p'lúz] Théophile Jules, chemik franc. (* 1807 – † 1867). R. 1836 odebral se do Německa, kde s Liebigem studoval chemii organickou. Potom stal se profesorem na Collège de France a r. 1846 založil vlastní chem. laboratoř spojenou se školou. v níž vychoval mnoho zdatných žákův. P. obohatil zejména chemii různými výzkumy (o cukru, stearinu, kyselině medkové, oenanthanu aethylnatém a j.), z části s Liebigem a Frémym. Stanovil také atomové váhy mnohých prvků. Praktický význam mají jeho výzkumy o vlivu slunečního světla na barvu skla. Napsal: *Traité de chimie générale* (Pař., 1849, 3 sv., 3. vyd. 1862 až 1365, 7 sv.) *Notions générales de chimie* (1833); *Abrégé de chimie* (t., 7. vyd. 1876, 3 sv.).

Pelplin, městečko v pruském kraji tczeském, vlád. obv. gdanském, na stanici žel. dr. (Bydhošť-Tczewo), se 2412 obyv. (1890); 2 katol. kostely, sídlo biskupa, kapituly a vikariátu, biskup. seminář a progymnasium, nemocnice, továrna na cukr a stroje a dobytčí trh.

Pelsdorf, ves v Čechách, viz Kunčice 2).

Pelsócz [-šóc]: 1) P. viz Plešovec.

2) P. Ardó viz Ardov Plešivecký.

Pelta (fec. *πέλατα*), lehký štít podoby půlměsíce, dřevěný nebo proutěný, potažený koží, původně zbraň thrácká, po válkách perských Ifikratem ve vojsku řeckém pro lehkou pěchotu zavedená. Vojáci p-tou ozbrojeni nazývání peltasté (*πελτασται*.)

Peltier [-tiè] Jean Charles Athanase (* 1785 v Hamu [Somme] – † 1845 v Pařizi), byl dovedným hodinářem. Delší dobu pracoval u známého Brégueta. R. 1815 zemřela mu matka a zanechala mu skrovné jmění, kterého P., uchýliv se do soukromí, použil k vědeckým účelům. P. zdokonalil mnohé přístroje elektrické a zabýval se pilným pozorováním a vysvětlováním zjevů meteorologických,

s elektrinou atmosférickou souvisících, jako vodních a vzduchových smřtí a pod. Z četných jeho prací, uveřejněných buďto jako samostatná díla neb jako pojednání v »Comptes rendus de l'Académie des Sciences«, v »Archiv. d'Electricité de Genève« a jinde, buďtež zvláště vytknuta: *Observations et recherches expérimentales sur les causes qui concourent à la formation des trombes* (Pařiz, 1840); *Mémoire sur la météorologie électrique* (De la Rive, Archiv de l'électricité, Nr. 1844). P. ukázal poprvé, že proudem elektrickým spojení dvou kovů se ochlazuje. Důležitý tento P-ův úkaz (v. t.) uveřejněn jest v pojednání *Note sur une pince thermoélectrique et expériences sur la calorité des courants électriques* (»L'Institut«, vol. II., 1834). *nvk.*

Peltierův úkaz (efekt) nastane, prochází-li proud spájenými kovy. Spojíme-li na př. měď a železo a prochází-li proud od mědi k železu, místo spojené se ochlazuje; prochází-li proud směrem opačným, pak se místo spojené zahřívá. Množství tepla, které na místě spájeném se vybaví neb absorbuje, projde-li tímto místem jednotka elektrického množství, nazývá se Peltierovým efektem při teplotě spájeného místa.

P. u. podává jednoduchý výklad článku thermoelctrického. (Srv. Thermoelctřina.) Zahříváme-li spájené místo vodivého kruhu, složeného z mědi a železa, vzbudí se v kruhu proud směřující na zahřátém místě od mědi k železu; vzniká tedy dle P-ova úu proud elektrický z přivážené energie tepelné. Představme si kruh $Cu | Fe$ položen jedním místem spájeným do prostoru udržovaného na teplotě vysoké, druhým místem pak v prostoru chladné. Kruhem bude procházeti proud thermoelctrický, a to v prostoru zahřáté od mědi k železu. Proud tento dle P-ova úu způsobí absorpci tepla v prostoru zahřáté a produkci tepla v prostoru chladné, bude se tedy teplo přenášeti z místa větší teploty na místo teploty nižší. Článek thermoelctrický jest dle toho jednoduchým vzratným strojem a platí proň principy termodynamické. Značí-li P_1 Peltierův efekt ve chladné prostoru, při absol. teplotě T_1 , P_2 pak Peltierův efekt v prostoru zahřáté, při absol. temp. T_2 , jest

$$\frac{P_1}{T_1} = \frac{P_2}{T_2} = \frac{E}{T_2 - T_1},$$

kde E značí práci, kterou vykoná jednotka elektrického množství, projde-li vodivým kruhem. Tato práce je však rovna elektromotorické síle článku a jest tudíž

$$E = (T_2 - T_1) \frac{P_1}{T_1}.$$

Dle této rovnice byla by elektrom. síla článku thermoelctrického úměrna diferencii teploty obou spájených míst; poněvadž však ve skutečnosti závislost thermoelctrické síly na zmíněné differ. teplot jest složitější (viz Thermoelctřina), jest nutno vedle efektu Peltierova předpokládati ještě jiný

efekt zvrtný. Existenci tohoto druhého tepelného účinku, proudem vznikajícího, dokázal pokusem **Thomson** (nyní lord Kelvin). Theorie termoeltrického článku tímto efektem **Thomsonovým** (v. t.) byla doplněna tak, že výsledky její s měřením jsou v úplném souhlase. *nvk.*

Peltigera Wild, h á v n a t k a, rod lišejníků chrástovitých z čeledi *Peltideaceae*. Stélka po většině veliká kožovitá nebo papírově měkká, tvořící často veliké rosetty se širokými laloky na lesní půdě, omšených vlhkých balvanech anebo na mezích u cest. Na líci okornatělem jest barvy zelenavě šedé až zahnědlé, na rubu bezkorém bělavá až bílá, s hnědými až černavými, někdy síťovitými žilami, jež jsou často porostlé stětcovitými přichytky (někdy velmi husté). Plody terčovité, misty válečkovitě stočené, sedí na koncích mnohdy prstovité povytažených laloků, jsou kaštanově hnědé a na vyvinutých exemplářích obyčejně hojně, asi zvíci čočky, s krajem někdy světlejším, bělavým, jakoby vykosaným anebo zoubkovaným. Výtrusy po 6—8 ve vrěcku jsou tlustě jehlovité až vřetenkovité, bezbarvé a 4- až vicedílné. U nás několika druhů zastoupený rod lišejníků, z nichž nejobyčejnější jsou: **P. canina** (L.), nápadná více šedavou barvou lice, hojná zejména v lesích na vlhkém jehličí a řidčím mechu, také na hrázích a mezích. Tvoří veliké rosetty často přetrhávané a jakoby rozlezlé po zemi. **P. rufescens** Hoffm., podobná, ale hrubší stélky a často více barvy zažloutle zahnědlé, v lesích i na mezích hojná. **P. malacea** (Ach.), hojná na travnatých mezích a mechatých světlých půdách bývalých lesů, zvláště skalnatých. **P. horizontalis** (L.), velice pevný, kožovitý druh, na líci více barvy zahnědlé, lesknavé, s hojnými vodorovně na koncích laloků sedícími velkými plody. Často na omšených vlhkých skalách tvoří široké koláče. **P. polydactyla** Hoffm., podobný zahnědlý druh, na líci pěkně lesklý, s prstovité rozdělenými lalůčky a na jich koncích kolmo stojícími, často válečkovitě zavinitými plody, hojný v lesích na zemi u cestíček a na vlhkých skalách. *EBr.*

Peltogaster Rathke, rod čeledi t. jm. z podřádu svijonohých koryšů *Rhizocephala*. Vakovité tělo do délky protáhlé s otvorem plášťovým a rourovitým, stvolem dosti dlouhým. Asi 7 nejistých druhů; **P. paguri** Rathke parazituje na racích poustevnických. Viz *Rhizocephala*. *Thon.*

Peltrám, t. j. pertrám, bot., viz *Anacyclus*.

Pelůň, peluňka, viz *Artemisia*.

Peluněk, víska s popl. dvorem v Čechách u Žabovřesk, hejtm. Smíchov, okr., fara a pš. Zbraslav; 6 d., 87 ob. č. (1890).

Pélusion (Πηλούσιον, hebr. *Sin*, koptsky *Peromi*, nyní *Tell Farama*), slavná pevnost staroegyptská na nejzápadním východním hrde nilském, na cestě vedoucí do Palestiny a pokládána odtud za klíč Egypta.

Hieroglyfské jméno její není známo, ale řecký tvar úzce souvisí se jménem **Pélistů** (viz *Filistaiové*), jejichž útok za Ramsa III. v těchto místech byl odražen. R. 525 př. Kr. perský král **Kambyses III.** porazil zde faraona **Psaméticha III.** Dnes zachovány jsou jen nepatrné zbytky zdí a valů. *Pšk.*

Pelvimetr (z lat.), nástroj k měření průměru pánve, viz *Pánev 2*.

Pelvis (lat.) viz *Pánev*.

Pelyň, *Peliny*, víska v Čechách u Zářecké Lhoty, hejtm. a okr. Vys. Mýto, fara Brandýs, pš. Choceň; 5 d., 40 ob. č. (1890), mlýn a na blízkou zbytky tvrže.

Pelyněk viz *Artemisia*.

⊗ **Pelz** **Karel**, matematik čes. (* 2. říj. 1845 v Bělči u Křivoklátu), studoval reálku v Rakovníku a v l. 1864—69 král. český polytechnický ústav zemský v Praze. R. 1369 jmenován technickým asistentem c. k. centrálního ústavu pro meteorologii a zemský magnetismus ve Vidni, kde se zabýval zejména konstruováním a kreslením meteorologických map. V l. 1870—75 byl asistentem deskriptivní geometrie u prof. Küppra na německém oddělení král. zemského polytechnického ústavu v Praze, načež r. 1875 stal se professorem c. k. vyšší reálné školy v Těšíně. Po jednoročním tu působení jmenován profesorem zem. vyšší reálky v Sýrském Hradci, kde habilitoval se při tamní vysoké škole technické jako soukromý docent novější geometrie se zvláštním zřetelem na deskriptivní geometrii. Přednášky jeho přijaty byly s nadšením a těšily se tak vzácné oblibě posluchačů, že po dvouleté činnosti byl **P.** r. 1878 jmenován mimořádným profesorem geometrie polohy a užité deskriptivní geometrie. Roku 1880 po úmrtí prof. Koutného **P.** byl jako jediný navržen sborem professorským za jeho nástupce a r. 1881 císařem potvrzen za řádného profesora deskriptivní geometrie. V r. 1891 po jednohlasném návrhu professorského sboru vídeňské techniky byla **P.** ovi c. k. ministerstvem kultu a vyučování nabídnuta stolice deskriptivní geometrie, úmrtím profesora Staudigla uprázdněna. **P.** však čestného nabídnutí tohoto nepřijal, setrval ve Sýrském Hradci až do r. 1896, kdy po odchodu prof. Tilšera jmenován byl řádným profesorem deskriptivní geometrie na c. k. české vysoké škole technické v Praze, kdež dosud působí, vážen jsa nejen jako výborný učitel, jehož přednášky jak formou, tak i obsahem jsou vzorné a osvěžující, ale i jako milý kollega ve sboru professorském. **P.** jest mimořádným členem Královské české společnosti nauk a dopisujícím členem České akademie císaře Františka Josefa pro vědy, slovesnost a umění. V době svého působení ve Sýrském Hradci byl od r. 1880 členem tamní vědecké kommisie zkušební pro učitelství gymnasiální a reální. V Praze jest členem c. k. zkušební kommisie pro učitelství na gymnasiích a reálkách, jakož i c. k. zkušební kommisie pro učitelství kreslení od ruky

na školách středních. Deskriptivní geometrie doznala P-em značného obohacení; práce jeho, v nichž stopovati lze veskrze nové názory, vyznamenávají se jasností, bohatostí obsahu a přesností, jakož i mistrným provedením konstrukcí; směřují vždy s velikým úspěchem k zjednodušení jak method konstruktivních, tak i konstrukcí samých. Práce ty vyznamenávají se dále šťastnou volbou podnětů; většina jich týká se předmětů stojících v popředí zájmu soudobého, velká část vztahuje se ke konstruktivní teorii křivek a ploch 2. stupně. Nauku o methodách v deskriptivní geometrii rozšířil a zdokonalil podstatně tím, že postavil axonometrii na vědecké základy a vybudoval ji jakožto samostatnou, od půdorysu a nárysu nezávislou methodou zobrazovací, která v této formě ujala se všeobecně. Fiedler byl první, který provedl graficky konstrukci os pro kužel 2. stupně pomocí dvou obecných kuželoseček, v r. 1874 P. řeší konstrukci tuto pomocí rovnoramenné hyperboly a křivky kruhové, r. 1885 podává řešení téhož problému pomocí křivky kruhové a libovolného rovinného řezu v kuželi daném. Zvláštní zmínky zasluhují též krásné věty a četné konstrukce, udávající souvislost křivek konturních s rovinnými řezy ploch 2. stupně. P. ukázal, jak lze všechny známé téměř nespočetné konstrukce středů křivosti u kuželoseček, daných libovolnými částmi určujícími, kteréžto konstrukce mají v deskriptivní geometrii značnou důležitost, odvoditi na základě jisté paraboly elegantním nejjednodušším způsobem, a rozmnožil řadu tu dalšími zajímavými konstrukcemi. P. první poukázal ke geometrickým místům, pro něž problém normál vzhledem k dané kuželosečce řešiti lze toliko pravitkem a kružidlem, dokázal a rozšířil Chaslesovy věty a konstrukce o rovinných průsečnicích obecného kužele týkající se zevšeobecnění věty, již pro kužel rotační byli odvodili Quetelet a Dandelin. Práce P. ova o základní větě Pohlkeho vznitila prioritní spor mezi ním a Küpprem. Úplné vystitnutí vědeckých zásluh P-ových vyžadovalo by rozbor veškerých prací jeho; zde učiněna byla zmínka hlavně o těch, které nejvíce zasáhly v rozvoj vědy. Většinu prací P-ových uvádějí ve svých epochálních dílech Ch. Wiener a W. Fiedler, tento o nich v předmluvě ke 3. svazku III. vydání svého díla praví, že jsou všude ceněny. Ke konci stůjž zde seznam jeho prací vědeckých. V zasedacích »Zprávách Královské české společnosti nauk v Praze« uveřejnil: *Ueber die Bestimmung der Axen von Central-Projectionen des Kreises* (1872); *Beiträge zur Construction der Kegelschnitte aus Punkten und Tangenten durch Collineation* (1875); *Die Krümmungshalbmesser-Construktionen der Kegelschnitte als Corollarien eines Steiner'schen Satzes* (1879); *Zur Construction der Selbst- und Schlagschattengrenzen von Flächen zweiten Grades unter Voraussetzung centraler Beleuchtung* (1880); *Bemerkungen zu den Krüm-*

mungshalbmesser-Construktionen der Kegelschnitte als Corollarien eines Steiner'schen Satzes (1882); *Beiträge zur wissenschaftlichen Behandlung der orthogonalen Axonometrie* (1885); *Zur klinogonalen Darstellung der Rotationsflächen* (1895); *Zur Joachimsthal'schen Lösung des Normalenproblems* (1895); *Die Hauptsätze der stereographischen Projection als Corollarien des Satzes von Quetelet und Dandelin* (1898). V »Sitzungsberichte« vídeňské akademie vydal: *Ueber das Problem der Glanzpunkte* (1871); *Ueber die Axenbestimmung von Central-Projectionen der Flächen zweiten Grades* (1872); *Die Axenbestimmung der Kegelflächen zweiten Grades* (1874); *Ueber die Axenbestimmung der Kegelschnitte* (1876); *Ueber eine allgemeine Bestimmungsart der Brennpunkte von Contouren der Flächen zweiten Grades* (1877); *Ueber einen neuen Beweis des Fundamentalsatzes von Pohlke* (1877); *Ergänzungen zur allgemeinen Bestimmungsart der Brennpunkte von Contouren der Flächen zweiten Grades* (1878); *Zur Tangentenbestimmung der Selbstschattengrenzen von Rotationsflächen* (1879); *Zur wissenschaftlichen Behandlung der orthogonalen Axonometrie. Erste Mittheilung* (1880), *zweite Mittheilung* (1881), *dritte Mittheilung* (1884); *Ueber die Focalcurven des Quetelet* (1880); *Zum Normalenproblem der Kegelschnitte* (1882); *Zur Contourbestimmung windschiefer Schraubenflächen* (1883); *Bemerkung zur Axenbestimmung der Kegelflächen zweiten Grades* (1885); *Zum Normalenproblem der Ellipse* (1887); *Zum Normalenproblem einer vollständig gezeichneten Ellipse* (1887); *Note zur Abhandlung »Ueber die Focalcurven des Quetelet«* (1888). V Grunertově Archivu uveřejnil: *Die Central- und Parallel-Projection der Flächen zweiten Grades auf eine Kreisschnittebene* (1870); *Zur Construction der Schnittpunkte von Geraden mit Kegelschnitten* (1881); *Ueber Herrn Streissler's »Fundamentalsatz der constructiven Schattentheorie«* (1883). — Dále v »Zeitschrift für das Realschulwesen« XVI. vydal: *Die orthogonale Projection des Kreises, ve výroční zprávě realky v Těšíně: Construction der Axen einer Ellipse aus zwei conjugirten Diametern* (1876) a v programu zemské realky ve Štýrském Hradci: *Beiträge zur Bestimmung der Selbst- u. Schlagschattengrenzen der Flächen zweiten Grades bei Centralbeleuchtung* (1878). Vlastním nákladem vydal: *Herr Küpper und der Pohlke'sche Beweis des Satzes von Pohlke* (Št. Hradec, 1898). AP.

Pelzel viz Pelcl.

Pemba, ostrov při vých. bř. africkém, 47 km na sv. od Zanzibaru, oddělený od pevniny průtokem širokým 52 km na s. a 60 km na j. jest dlouhý 68 km a široký do 20 km, měří 964 km² a má asi 10.000 obyv. Prostoupen jest pahorky dosahujícími výše 90 m, mezi nimiž prostírají se úrodná údolí, na s. jest 20 km široká zátoka, břeh vých. jest pravidelný a příkrý, břeh záp. pak tvoří 6 menších zátok. Půda jest úrodná, vegetace bujná, hojně daří se zvláště stromy hřebíčkové a palmy kokosové, mimo to i rýže,

kukuřice, sorghum, maniok, cukrová třtina, různé ovoce a zeleniny atd. Produkce ostrova v posledních letech následkem odstranění otrokův a nedostatku pracovních sil silně klesla, tak že vývoz činí dnes jen 3 mill. K. P. náleží se Zanzibarem pod anglický protektorát, hl. město jest Č a k i, sídlem arabských kupců pak jest K i i. Tšr.

Pemberton [-brt'ň], město v angl. hrabství lancasterském, stanice žel. dráhy, uhelné doly, kamen. lomy, železářny a přádelny na bavlnu a 18.400 obyv. (1891).

Pembrey [pembřé], město v již. Walesu, v angl. hrabství camarthenském; žel. stanice, přístav, veliké místo na měď, cín, obchod v uhlí a 6335 obyv. (1891).

Pembroke [-brók]: 1) P., hl. m. angl. hrabství t. jm. ve Walesu, leží na konci hluboké zátoky Milford Havenu na šíji na úpatí hory, má 14.978 obyv. a jest městem municipálním a parlamentním. V předměstí P. Dock, kde dříve ležela vesnice Pater, rozkládá se jeden z největších arsenálů Veliké Britannie, zaujímající s loděnicemi plochu 36 ha a chráněný řadou baterií a 12 tvrzemi s 313 děly. P. ma velikou tržnici, starý normanský hrad, v němž prý se narodil Jindřich VII. Tudor, a rozvaliny bývalého probošství.

2) P., anglické hrabství na jz. Walesu, zaujímá poloostrov vyběhající do moře mezi zál. Cardigan na sev., průlivem Bristolským na j. a průlivem Sv. Jirí na z, kdežto na v. ohraničeno jest hrabstvím Caermathen a Cardigan, plocha jeho měří 1594 km². Malý řetěz horský, Preseley Range, dosahující výše 535 m, rozděluje hrabství na 2 části, z nichž větší, jižní, jest mírně pahorkatá. Hlavní řeky jsou: Teifl, Nevern, Gwaen a Cleddy, pobřeží jest dlouhé 150 km a velice klikaté. Na v. a z. zabíhá sem uhelná pánev waleská i dobývá se zde ročně 80.000 t uhlí, v Llaufyrnachu jsou olověné doly, dávající roč. výtěžek asi za 30.000 K. Podnebí jest mírné a teplé, zvláště na j., půda jest dosti úrodná, na j. provozuje se rozsáhlé zahrádnictví, kdežto na s. jest hlavním pramenem výživy chov dobytka a obchod. Obilí zaujímá 21.140 ha, pícniny 5515 ha, louky 12.629 ha a pastviny 84.079 ha, dobytka počítá se: 14.667 koní, 90.250 skotu, 102.655 ovcí, 24.318 vepřů a 133.938 kusů drůbeže. Hlavním průmyslovým odvětvím jest výroba flanelu, mimo to i provazů, plachtoviny a klobouků, mnoho obyvatelů živi se rybářstvím a pracemi báňskými, na několika místech pobřeží jsou loděnice. Obyvatelů jest 89.125, obce 153, převládající řečí jest angličina. Bohato jest hrabství památkami historickými a archaeologickými, památek z doby římské jest však málo. Tšr.

Pembroke [-brók], jméno angl. rodiny hraběcí, přejaté od zámků a města Pembroke. Gilbert z rodu Clare prvý měl titul hr. z P-u (1138), po něm následoval syn Richard, řečený Strongbow, jehož dceru pojal za manželku William maršál z Hastingsu a

dostal r. 1202 titul z P. u, k němuž se přidružila později hodnost dědičného maršálka říšského. William po smrti krále Jana (1216) vedl záležitosti říšské za nezletilého Jindřicha III., dal jej ihned okoronovati, by čelil nárokům franc. prince Ludvika na trůn, r. 1216 (12. list.) provedl na shromáždění v Bristolu revisi a potvrzení Magny Charty, z níž vypuštěny některé významné články, a přiměl Francouze v zemi meškající k odtažení; blahodárnou činnost jeho přerušila časná smrt r. 1219. Po něm se vystřídalo v hodnosti hraběcí patero synův jeho. Anselm Marshal, nejmladší z nich, zemřel r. 1245. Jindřich III. dal potom hodnost hraběcí rodu Lusignanskému, a to Williamu z Valence, příbuznému Williamu maršálka, po němž ji podědil syn Almerich I., jenž zvítězil nad Robertem Bruceem a Skoty u Methvena (26. čna 1306), začez »strážcem Skotska« jmenován, rok potom však u Londonhillu byl poražen. Zachrániv r. 1314 život králův v bitvě u Bannockburnu těšil se pak přízni Eduardově, jenž ho poslal vyslancem na papežský dvůr avignonský. Po smrti jeho — zemřel' bezdětek (1324) — Eduard III. udělil titul hrabaty z P-u Lawrenceovi z Hastingsu (1339), potomku dcery Almerichovy; s něho přešla hodnost na syna Johna (†1375), jenž z rozkazu Černého Prince pustošil Poitou (1369), byl pak mistodržícím guyenneským a zajat u La Rochelle, kdy bezúspěšně snažil se s loďstvem osvoboditi ji. R. 1389 zemřel ve Woodstocku při turnaji syn a dědic jeho John II., načež se dostalo hodnosti i statků Janu věv. z Bedfordu a pak Humphreyovi věv. z Gloucesteru, jenž zavražděn r. 1447. Titul zdědil pak William de la Pole, milec králové Markéty, jenž se stal markýzem a vévodou ze Suffolku (zavražděn r. 1450). Jindřich VI. dal hodnost i statky rodné Jasperu Tudorovi (†1495), nevlastnímu bratru se strany matčiny (otecem jeho byl Owen Tudor), jenž však dán do klatby a zbaven statků Eduardem IV., protože Lancasterům stranil (1461); teprve Jindřich VII. nahradil mu ztrátu, udělil mu hodnost vévody z Bedfordu, dědičné maršálství anglické a mistokrálovství irské. Eduard IV. dal odňatou hodnost r. 1468 Williamu Herbertovi, jež hr. Warwick zajal r. 1469 u Edgecoteu a dal popraviti. Syn Williamův, William Herbert, hrabě Huntingdon, zanechal levobočka Richarda, jehož syn William došel teprve za Eduarda VI. (1551) důstojnosti lorda Herberta a hrab. z P-u, kdežto zatím Jindřich VIII. r. 1532 Annu Boleynovu byl jmenoval markýzou z P-u. Posléze zmíněný William měl za manželku sestru šesté choti Jindřicha VIII., Annu Parrovu, a byl poručníkem nezletilého Eduarda VI. Přivodil pád protektora Somersetu a pád vévody Northumberlandského, když vévoda zbraňoval Marii I. nastoupiti na trůn. R. 1557 bojoval v čele anglického vojska u St. Quentinu, těšil se přízni Alžbětině, ale zemřel (1570) ve Francii; bylť mu opu-

stítí vlast', že přimlouval se za Marii Stuartovnu. Vnuč jeho William hr. z P-u (†1630) kolonisoval Bermudy a byl v přízni u Jakuba I. a Karla I. Po něm dědil důstojnost bratr Philipp, hr. z Montgomery (†1650), jenž měl účast v revoluci proti Karlovi I. Vnuč Filipův Thomas, 8. hr. z P-u (†1733 v Londýně), bojoval za Jakuba II. proti věv. Monmouthskému, za Viléma III. stal se lordem admirality (1690), lordem ochráncem pečeti (1692) a veleadmirálem anglicko-irským (1702); též u král. Anny těšil se přízni. Jeho právnuk George Augustus, 11. hr. z P-u (†1827), byl generálem anglickým. Nyní jest hlavou rodu Sidney Herbert (*1853), jenž byl v l. 1385—92 mladším lordem pokladu a r. 1895 jmenován lordem stewardem domácnosti královské.

Pembrokeshire viz Pembroke 2).

Pemdorf (*Böhmendorf*, ves na Moravě, hejtm. a okr. Mor. Krumlov, fara a pš. Miroslav; 135 d., 154 ob. č., 528 n. (1890).

Pemmikan slove potravina sev.-amer. Indiánů, sušené to maso bisona amerického, jež se pak krájí, utluče neb rozetře a mísí s tukem. V neprodyšných krabicích plechových nebo také stlačenou v kožených pytlích uchová se pak velmi dlouho. Sloužívá zvláště polárním expedicím za potravinu oblíbenou a dává se i polárním psům jako žrádlo. Lovcům a cestovatelům v krajích polárních bývá p. zhusta jedinou potravou.

Pemphigus (lat.), p u c h ý ř i n a, akutní chronické nebo také onemocnění zánětlivé kůže, při kterém se vyvinou za těžkých někdy příznaků v rozsáhlé míře větší puchýře na kůži. Forma akutní puchýřiny vyvine se řidčeji a vyskytuje se hlavně ve formě větších nebo menších endemií u dětí, v nemocnicích dětských, v nalezincích, jest nakažlivá a přenosná a má obvyčejně průběh příznivý. Obraz klinický zakládá se na příznacích celkových (horečce atd.) a vývoji četných puchýřů na těle zvíci bobu až oříšku, které po několikadenním trvání zasychají. U dětí novorozených vyvine se dvojitý druh p., t. zv. p. *neonatorum*, p. n o v o r o z e n ě ů v, a p. *syphiliticus* u dětí dědičné a kongenitálně syfilitických hlavně v dlaních a na plosce nohy. Závažnější jest chronická p., jedno z nejzávažnějších onemocnění kožních vůbec, a dermatologie rozeznává hlavně dva druhy: p. *simplex* č. *benignus*, mírnější formu, kde po prasknutí puchýřů opět se nemocný třeba po delší době uzdraví, a p. *Foliaceus* Cazenave, při níž místo, kde puchýře sedí, nepokryje se již koží normální, nýbrž hlubší vrstvy kůže jsou obnažené, obvyčejně také sliznice dutiny ústní jest zachváčena a nemocní umírají vysílením anebo jinými komplikacemi. Zvláštní druh jest p. *vegetans*, kde na obnažených plochách vyrůstají bradavčité výčnělky. Příčina puchýřiny není známa, zdá se býti rázu cizopasného anebo nervového. Léčení jest záležito čistě lékařskou.

Pemphigus Htg., dutilka, jest rod mšic s tělem vlnatým, ve křídlech předních se 4, v zadních se 2 příčnými žilkami. Tykadla jsou krátká, 4—6člena, zadeček nenese rourek, nohy jsou dlouhé a tenké. Žijí v nádo-rech na větvích i řapících listových. Pohlavní zvířata jsou bezkřídla se zakrnělými ústroji ústními; žijí zcela krátkou dobu a po spáření snáší samička jediné vajíčko, z něhož líhne se opět bezkřídla mšice, jež způsobuje bodcem bujení pletiva a vznik nádoru, ve kterém žije a se rozmnožuje živými mlád'aty. Tato svlékajíc se dostávají křídla a dostavše se z nádoru, rodí opět živá mlád'ata, která rovněž jsou pak okřídlena. Také pohlavní mšice rodí se z jara živé z jedincův okřídlených. Nejobyčejnější jest *P. bursarius* L., d. t o p o l o v á, jež způsobuje červené nádorky na listech topolových. *Kpk.*

Pemrlice (rus. *molotka ostanovnaja*, něm. *Stockhammer*, franc. *marteau granulé*) je nástroj k zpracování tvrdého kamene. Podobá se železné palici, která nasazena jsouc na dřevěné rukojeti, je na čelných plochách zubovaná, t. j. ostrohraně v pravém úhlu ryhovaná. Nástroj sám sebou je dosti těžký, tak že kameník, pracuje nástrojem tím, drží jej oběma rukama. Jemný prášek z plochy, předem z hruba zpracované, tímto nástrojem odloučený se pak smítá kartáci. *Sp.*

Pemza jest hornina převahou neb skoro úplně sklovitá, tedy náležející ke sklům přirozeným (viz Obsidian), není však kompaktní jako ostatní přírodní skla, nýbrž má vzhled houbovitý, skládajíc se z vláken a kor skelných, mezi nimiž jsou dutinky ovální nebo protáhlé. Barva p-zy bývá světlá, bílá, našedlá neb nažloutlá. Na omak jest drsná, hustota jest kolem 2,37, ale p. plove na vodě pro četné dutiny vzduchem naplněné, jež poměrně zvětšují objem kusů pemzových. Chemicky druzí se téměř všechna p. jako většina ostatních skel přirozených k liparitům č. křemítem trachytům a též mikroskopicky se shoduje s obsidiany: jest buďto pouhým sklem aneb obsahuje mikroskopické vrostlice, hlavně sanidinu a křemene; jen zřídka jsou vrostlice i pouhému oku patrný. — Nalezště p-zy jsou třetíhorní a recentní území vulkanická, jejichž vyvřeliny mají povahu křemítych trachytů: Liparské ostrovy, Slovensko (Hlíník a Šťavnice, krajina kolem Miškovce), ostrovy Gallopagos atd. Užívá se p-zy hlavně ke hlazení dřeva; hlavním vývozištěm jejím jsou ostrovy Liparské. *Fr. Sl-k.*

Peň, bot., viz Stonek.

Pěna (něm. *Peene*): 1) P., záp. rameno ústí Odry, dlouhé 42 km, široké do 3 km, teče mezi pevninou a ostrovem Uznojmem a vtéká u vesnice Peenemünde do moře Baltického. — 2) P., řeka v Meklenbursku a Pomoransku, vzniká ze 2 pramenů u meklenburské vesnice Grubenhagen, teče jezerem Malchinským a Kummerovským směrem sev.-vých. až k městu Lošici, kde se obrací k v., přijímá Trebolu a Dolenci, tvoří hranici

mezi Meklenburskem a Pomořanskem, pak mezi vládním obvodem štralsundským a štětinským, načež vlévá se do oderského ramena P-ny 10 km pod Anklamem, majíc délky 110 km a úvodí 5050 km. Tšr.

Pěna: 1) P. Dolní (*Nieder-Baumgarten*), ves v Čechách, hejtm., okr. a pš. Jindř. Hradec, fara Hor. P.; 66 d., 332 ob. n. (1890). — 2) P. Horní (*Ober-B.*), far. ves t.; 88 d., 435 ob. n. (1890), kostel sv. Michala arch. (ve XIV. stol. far.), 3tř. šk.

Penaeus Latr., rod koryšů desitinoých z čel. *Carididae*. Hlavohrudí vybíhá v hřbetní medianě na čelním kraji v silný, nahore ozubený hrot, podobně jako u rodu Palaemon. Čelní kraj nese pár hrotitých výběžků nad tykadly; vnitřní tykadla nesou 2 konečné bičky; horní kusadla s dvoučlánkovým makadlem; třetí kusadlová nožka dlouhá, tenká, zřetelně šestičlená; první tři kráčivé nohy jsou postupně delší, všechny nohy velmi tenké. Zadek se stran smačklý, málo ohnutý, velmi dlouhý. — Četné druhy žijí v mořích Starého světa, z nich 4 evropské; některé hojně se pojidají. P. *caramote* Desm. hojný v Středozemním moři. Thon.

Peñaflor: 1) P., okr. město ve Španělsku, nad r. Duratonem, stanice žel. trati Vallado. lid-Ariza, provincie valladolidská, má 4282 obyv. (1887), zámek, koželužství, tkalcovství a barvířství.

2) P., starožitné město v Portugalsku, na žel. dr. Porto-Barca d'Alva, prov. Porto, má got. kostel, prádelnu bavlny, veliké trhy a 4488 ob. (1381). V l. 1771—88 bylo sídlem biskupským.

Pénal, franc., trestný, trestní; code p., zákon (ik) trestní.

Penalty kick [penlykik], při footballu kop trestný, který přisuzuje soudce jedné straně, když hráč strany druhé hrubě porušil pravidla hry. Takovýto kop trestný povoluje se v území za čarou 12 yardů od branky vzdálenou. Z trestného kopu může se učiniti platný goal.

Penamacor, město a býv. pevnost v Portugalsku, prov. Beira, okr. Castello Branco; 2530 obyv. (1878), vinařství a miner. prameny.

Pěna mořská viz Mořská pěna

Penang viz Pinang.

Penátové, starofičtí skřítkové domácí, kteří chránili blahobyt domácnosti (od *penus*, zásoba), ctění podobně Larům (v. t.) tím, že před jejich obrazy kladena sůl a jídla. Sídlem jejich jest krb, odtud úzký jejich vztah k bohyni Vestě. P. chrání celý dům a jeho obyvatele, vštěpujice mu vědomí souznělosti a lásku k rodinnému krbu. Kult jich udržel se až na konec pohanství a přešel pak v kult strážných andělů, chránících světcův a pod. — Těž celé obce ctily vedle Vesty svoje P-ty. Zejména osady mívaly P-ty společně s metropolí. Také Etruskové ctily prý své P-ty. V chrámech Vestiných jak v Lanuvii, tak v Římě chovány starobylé symbolické obrazy P-tův, z hlíny

i z kovu, jakož trójští P. se popisovali jako malé sošky z dřeva nebo kamene. Vedle těchto byl v Římě zvláštní chrám P-tův na Velii při ulici, jež vedla z Fora ke Carinám; P. tu zobrazováni jako dva sedící jinoši; ozbrojeni kopím (podobně na mincích). Obvyklá byla přísaha při Jovovi a P-tech. — Metonym. P. znamenají domov, vlast'. ktk.

Pence [pens], množ. čís. slova penny.

Pencik z Penciku, příjmení vladycké rodiny původu bezpochyby slovanského, ale poněmčené, která mívala statky v Míšeňsku, Lužici a Čechách. Erb (jako Kaplifův): na modrém štítě orličí křídlo s červ. a bílou šachovnicí. Předek jejich Čáslav připomíná se již r. 1261 a r. 1321 bratří Heralta, Kunrát a Zdislav, jsouce osedlí v okolí Zhořelce. Statek Pencik teprve r. 1491 prodán obci zhořelecké od Hanuše staršího a bratří Jiříka, Hanuše, Lajtra a Baltazara. Lajter odešel pak do Čech, kde získal před r. 1502 statek Stružnici. Baltazar, sedev napřed ve Stružnici, koupil r. 1539 Žandov a r. 1543 Bukovinku. Snad byl synem jeho Mikuláš, jenž držel Žandov a r. 1564 získal Stružnici. Tyž rozšiřoval lutheránství na svém statku. Statek Stružnici daroval r. 1574 manž. Kuně z Miliny. Žandov měl pak Baltazar a bratr jeho Karel Bukovinku. Tento zemřel před r. 1577, zůstaviv syny nezletilé Mikuláše a Jindřicha, kterým nebylo možno statek zadlužený zdržeti. Avšak zůstal jim díl dle Stružnice, který držel r. 1600 Jindřich, přečkav bratra. Při konfiskaci odsouzen Jindřich statku Horní Libchavy, který r. 1614 koupil. Adam zůstal v držení statku Betlsdorfu a Albrecht Žandova, avšak tento vystěhoval se r. 1628 ze země a protože r. 1631 s nepřítelem se vrátil, tyž statek zabrán. Od té doby žádný z této rodiny v Čechách nebydlil, ač potomci snad ještě žijí v Sasích nebo Slezsku. Ščk.

Penck Albrecht, zeměpisec německý (* 25. září 1858 v Reudnici u Lipska), studoval v l. 1875—78 v Lipsku, procestoval r. 1878 severní Německo a Skandinávii, r. 1880 horní Bavorsy a severní Tyrolsko, r. 1881—82 byl geologem při geognostickém výzkumu Bavor a r. 1885 stal se professorem zeměpisu na vídeňské universitě. Od r. 1886 vydává »Geographische Abhandlungen«, od r. 1893 pak jest spolupracovníkem časopisu »Journal of Geology« v Chicagu. Ze samostatných jeho děl jmenujeme: *Die Vergleichen der deutschen Alpen* (Lip., 1882); *Die Donau* (Vid., 1891); *Morphologie der Erdoberfläche* (Stuttgart, 1894, 2 sv.) a j. Tšr.

Pencz [penc] Georg, malíř a rytec něm. (* kol 1500 v Norimberce — † 1550 t.). Byl pomocníkem Dürerovým a v letech čtyřicátých navštívil Nizozemí. Z olejomalb jeho vynikají podobizny; v rytině (zanechal 126 děl) projevuje vlivy renaissance italské. Berlín, Drážďany (3 zlomky *Klanění se sv. tří králů*), Gotha, Karlsruhe, Florencie a Vídeň mají jeho práce. Srv. Kurzweilly, Forschungen zu G. P. (Lip., 1895).

Penčice, P. Veliké, far. ves na Moravě, hejtm. a okr. Přerov, pš. Tršice; 36 d., 222 ob. č. (1890), kostel sv. Petra a Pavla (jiz r. 1443 farní), 2ř. šk. (179 ž.) a popl. dvůr Josefa sv. p. Eichhoffa.

Penčícky, Penčice Malé, ves na Moravě, hejtm., okr. a pš. Přerov, fara Penčice; 52 d., 276 ob. č. (1890), opodál Hrazní mlýn.

Penčín, ves v Čechách, hejtm., okr. a pš. Turnov, fara Loukov; 67 d., 441 ob. č. (1890), 2ř. šk. Část' obce Čičová a Kameneč.

Penčín, ves na Moravě, hejtm. Litovel, okr. Konic, fara Laškov, pš. Čechy u Oloumouce; 121 d., 648 ob. č. (1890), 3ř. šk. a kaple P. M. Pomocné.

Pendant [pándán], franc., z á v ě s e k, p-s náušnice; p r o t ě j š e k obrazu, shodný s ním velikostí, provedením i látkou; v tomto smyslu mluví se i v poesii o p-u.

Pendell viz Bendel 1).

Pendeloque [pándlňk], skleněné závěsky u lustru; náušnice, závěsek na náušnici.

Pennennis-Castle viz Falmouth.

Pendentiv viz Klenba, str 352 a.

Pendl viz Bendel 1).

Pendorf, ves na Moravě, hejtm. Brno, okr. Ivančice, fara a pš. Rosice u Brna; 98 d., 935 ob. č., 16 n. (1890), žel. stanice Rosice — P. Rak. — Uher. sp. dr. (Brno-Okřížko).

Pendžáb nebo P a n d ž á b, angl. *Punjab* nebo *Punjab*, též *Panjab*, provincie spravovaná místovládařem v britské Vých. Indii, k níž přísluší 34 t. zv. Pendžábské domorodé státy (*Punjab Na tive States*), leží mezi 27° 39'—35° 2' sev. š. a 69° 35'—78° 35' v. d. Gr. a jest ohraničen na z. Afgánistánem, na s. Kafiristánem, na sz. Kašmírem a Tibetem, na jz. divisi síndskou, na j. Rádžputánou, na v. severo-západními provinciemi a na sv. Tibetem. V užším smyslu zeměpisném P. jest pouze trojúhelníková rovina na j. Kašmíru mezi Dželam-Cinábem a Satledžem, která má sanskrtské jméno Pančanada, t. j. Pětířící, avšak během doby připojila se k tomuto kraji 4 další území jasně od něho se lišící, totiž: západní údolí Indu na úpatí krajní Himaláje, Sefid Kúhu a hor Sulejmánových, dále kraj Hazara, plateau Raval Pindí a Sind Sagar Doab mezi Indem a Dželam-Cinábem, na v. a jv. rovina Sirhind mezi Satledžem a Džammou a na sv. řada himálajských území na Satledži, Ravi a Cinábu. V tomto rozsahu P. měří 385.806 km², z čehož připadá 286.621 km² na bezprostřední britské území a 99.192 na domorodé státy Pendžábské, délka jeho od z. k jv. převyšuje 900 km a šířka od z. k v. 700—835 km.

V ohledu h o r o p í s n ě m P. dělí se na 4 části nestejně velikosti a velice od sebe se lišící: Himaláju, předhoří, roviny a platinny na sz. Himaláje táhne se na jihových. hranici, kde mohutné její větve pokrývají asi 51.000 km², podél úpatí jejího prostírá se pásmo šir. 30—50 km a měřící 17.300 km², jehož dvě třetiny prostoupeny jsou horami

Sivalik a které jest nejrůdnější částí P-u. Největší částí území jsou však ohromné roviny, rozkládající se od Džamny na v. k horám Sulejmánovým na z., prostoupené jen mírnými nerovnostmi půdy, v nichž řeky mění neustále svá řečiště, pak posledními pahorky horského systému aravallského a osamělými skupinami vrchův. Roviny tyto jsou alluviální, půda jest úrodná, avšak následkem nestejného podnebí dělí se zřetelně na část' východní, dobře zavlaženou, vzdělanou a úrodnou, a na část' západní, sušší a většinou pastvinami pokrytou. Ona měří 90.700 km² a tato 158.000 km². Konečně plateau severozápadní odděleno jest od ostatního P-u pásmem Salt Range a jeho pokračováním za Indem a rozděluje se na himálajská údolí Hazary a plateau Potvar na levém bř. Indu a na plateau Pešávarské na bř. pravém. Tato končína zaujímá 53.700 km², jest kamenitá, slabě zavlažena a nepřilíš úrodná, avšak zásobuje celý P. solí. — Řeky P-u protékají předhořím Himaláje v úzkých a srázných úžlabinách, avšak v rovině mají tak nepatrný spád (38 cm na 1 km), že měnívali často svá řečiště. Jimi rozděluje se celé území na 5 meziřící čili d o a b ů (v. t.), která vesměs náležejí do úvodí Indu, pouze ř. Džamna odvádí odtud vody do Gangu. Hlavní řeky P-u jsou: Džihlam, tvořící hranici s Kašmírem, vpadá s pravé strany do Cinábu, který spojiv se s levé strany s řekou Ravi, dostává jméno Trimáb, vtéká do Satledže, jenž 550 km výše pije v pr. řeku Bias a zove se Pandžnad, t. j. 5 řek, pod kterýmžto jménem vlévá se na levém břehu do Indu. Indus sám protéká P. v délce 800 km, přijímá kromě Pandžnadu v pr. ř. Kofes a Kuram. Konečně Džamna s horními svými přítoky Pabar a Tons teče na pomezí hor v délce 130 km a po rovině v délce 355 km. Kromě malého jezera Revalsar, mrtvého jezera Kallar Kahar v kraji Džihlam a umělých rybníků má P. řadu močálovitých jezer zv. džil, která prostírají se většinou blízko hor a pokračují na z. od Džamny. Mimo přirozené vodní toky zavlažen jest P. soustavou p r ů p l a v ů, která na v. zahrnuje 3 hlavní průtoky s četnými odbočkami a na z. řadu kanálův, odvedených z řek. Jsou to: průplav západní Džamny, Sirhindský a Bari Doábu na v. a na záp. odtoky Satledže, Cinábu a Indu, jimiž zavodňuje se do 800.000 ha půdy. Tyto průplavy jsou úřední a mimo ně jest ještě veliké množství zavodňovacích průtoků soukromých, tak že Hunter odhaduje uměle zavlaženou plochu P-u na 95.800 km². P o d n e b í P-u jest nejvystřednější z celé Indie. V polovici září horka začíná ubývat, nejnižší teplota jest za dešťů v 1. pol. ledna, kdy po celé zemi panují kruté mrazy, pak teplota stoupá, v dubnu nastává doba horka, trvající 4 měsíce. Až do konce června jest doba úplného sucha, po té zasahuje sem deštivý monsún, trvající do září. V horách jsou sice horka menší než v rovinách, za to zimy mnohem krutější. Maximum tepelné

připadá na květen, kdy teplota průměrná dosahuje +34 °C a nejvyšší +47 °C (Dehli), minimum pak na prosinec a leden, kdy klesává teplota pod 0. Doby dešťů jsou dvě, hlavní od polovice června do konce září a druhá od ledna do března, v Himálaji jsou deště velice hojné, největší výše srážek jest v Dharamsale, 320 cm, v předhoří již jen 75 až 100 cm, odtud srážek ubývá zvláště od v. k z. a klesá jejich výše až na 13 cm v nejsušších krajinách. — Hlavní nerostné bohatství P-u jest kamenná sůl na sz, již dobývá se ročně přes 100.000 t, dále vyskytuje se ledek, vápenc, železo, antimon, olovo, měď, cín, lignit, petrolej, uhlí, síra, mramor a sádra. — Rostlinstvo jest hojnější jen v horách, kde lesy pokrývají dosti značné plochy. Pěstování stromů podporuje se vládou, která spravuje 15.374 km² lesů chráněných. Vesnice obklopeny jsou háji palmovými, morušovými a baniánovými, veliké plochy zaujímá datlovník v Deradžátu, v Multanu jest hlavním stromem mangostan, pověstně jsou pešávarské pomoranče. Většinou však vyskytují se jen nízké mimosy a prostírají se džangle a travnaté stepi. — Zvířena P-u neliší se od fauny Indie vůbec.

Obyvatelů v jest 25.130.127, t. j. 65 na 1 km², z čehož připadá 20.866.847 obyv. v 34.842 obcích na bezprostřední území britské a 4.263.280 obyv. ve 20.115 obcích na domorodé státy. Bezprostřední britské území rozděleno jest na 6 provincií (Dehli, Deradžáb, Džalándhar, Lahore, Pešávar a Raval-Pindí). Dle náboženství jest v britských provinciích resp. domorodých státech muhammedánů 11.634.192, resp. 1.281.451; hindův 7.743.477, resp. 2.494.223; sikhů 1.389.934, resp. 480.547; křesťanův 53.587, resp. 322; džáinův 39.477, resp. 6206; pársů 357, resp. 55; židů 27, resp. 6; jiného vyznání 28, resp. 2. Z měst mají 3 po více než 100.000 obyv. (Dehli, Lahore a Amritsar), 8 mezi 50.000—100.000 obyv. a 15 mezi 20.000 až 50.000 obyvatelův. Škol počítá se 9244 s 251.099 žáky, z čehož jest 2408 škol vládních se 146.695 žáky, mezi nimi 9 universitních kolejí s 819 posluchači. Universita v Lahore má (1900) 5 fakult s 1398 posluchaři. Časopisů vychází v P-u 79, z nichž jediný anglický, »Tribune«, knih vydává se ročně do 1500. — V ohledu na rodopisně nám panuje zde největší pestrost z celé Indie, neboť P. byl vždy průchodiskem dobytých Indie. Prabydlitelův jest počet nepatrný a jejich kmny náležejí ke zbytkům roztroušeným po celé severní Indii. Jsou to kmny: Dumna (70.000 osob), Meg (38.000), Nát (24.000), Kandžar (24.000), k nimž počítají někteří i hindské kasty Čamar (1½ mill.), Kori a Čura. Pozdějšího původu jsou Džátové (v. t.), rozdělující se na řadu kmenů, kteří podrobeni byli árijskými přistěhovači. Nejpozdější jsou muhammedánští dobyteli, kteří vtrhli sem asi kolem roku 1000 po Kr. a mezi nimiž počtem převládají různé kmny afgánské, konečně žije zde asi 100.000

Mongolů. Panující řečí spisovnou jest hindustání čili urdů, avšak nejrozšířenější jest nářečí pendžábí (15¾ millionu osob), dále rozšířeno jest zde nářečí paštu, džátí, pasarí, beludží, kašmíri atd., anglicky mluví jen úředníci a angličtí vojáci.

Hlavním pramenem výživy jest orba. Úhrnem měří osatá plocha 9.624.497 ha, z nichž 1.191.619 ha dává dvojnásobek, pšenice zaujímá 2.994.165 ha, proso, ječmen, hrách, zeleniny atd. 6.264.504 ha, rýže 256.724 ha, olejnaté rostliny 540.518 ha, bavlna 221.871 ha, cukrová třtina 127.145 ha, indigo 27.804 ha, tabák 24.428 ha a ostatní plodiny 333.447 ha. Dobytka počítá se 20.549.585 kusů, totiž 10.710.010 skotu, 2.149.419 buvolův, 269.231 koní, 538.422 oslův a mezků, 6.672.563 ovcí a koz a 210.140 velbloudův. — Evropský průmysl jest dosud málo rozšířen, průmyslových závodů počítá se 34 s 6324 dělníky. Z domácího průmyslu pendžabského jest nejdůležitější tkání hedvábných a bavlněných látek, často prošíváných zlatem nebo stříbrem, dále výroba látek z velbloudí srsti, šálů, pokryvek, stělných a sečných zbrání, zboží hrncířského a krásných lakovaných skříní. — Středem obchodu jsou města Dehli, Ambála, Amritsar, Lahore, Multan a Pešávar, na s. vyvážejí se do Kašmíru, Tibetu a Turkistánu ročně za 10 mill. K zboží a přivážejí se za 15 mill. K, kdežto na z. jde obchod hl. do Kabulu a Seistánu (14 mill. K vývozu a 7 mill. dovozu). Hlavním předmětem vývozu jsou obilí, sůl, tabák, kůže, koření a tkaniny, dovozu pak drogy, vlna, barvy, surové hedvábní, dříví a ovoce. Železnice měří úhrnem přes 4000 km, hlavní trati jsou: z Pešávaru do Lahore (448 km), údolím Indu (338 km), z Multanu přes Lahore do Dehli (900 km), z Firuzpuru do Dehli atd. Síť silniční činí přes 40.000 km.

Správu P-u vede místovláda se správním dvorem občanským a soudním o 3 členech, jemuž podřízeno jest 10 kommissarův provinciálních, kommissar katastru, 32 kommissarův distriktův a soudcové atd. Vojska má P. 65.143 vojiny a důstojníky, k čemuž přistupují pomocné sbory jízdní, které dodávají státy Patiala, Džind a Málér Kotla, kdežto ostatní platí poplatek. Státy domorodé rozdělují se na státy východní planiny (Džind, Dužana, Faridkót, Kalsia, Kapurthála, Loharu, Málér Kotla, Nabla, Pataovi Patiala) a na stát východní planiny (Bahávalpur) a na státy horské (Bisahír, Bágħal, Baghát, Balsan, Bhadžží, Bidža, Biláspur, Dami, Darkoti, Džubal, Kruntal, Komharsin, Kunhiar, Kotar, Mailog, Mandí, Mangal, Nahan, Nalagarh, Sangri, Suket, Taroch, Camba).

P. byl ode dávna onou částí Indie, která všem dobytým ze z. přicházejícím nejdříve padla do rukou. Tak opanoval jej Alexandr Veliký, Skythové, Afgánci, Tataři, Mongolové a posléze Sikhové, kterým odňali jej po těžkých bojích r. 1849 Angličané, kteří r. 1859 učinili jej samostatným místovládařstvím své Indické říše.

Srv. J. N. Merk, Acht Vorträge über das Pandshab (Bern, 1369); E. B. Eastwick, Handbook of the Panjab (Lond., 1883); Latif, History of the Panjab (t., 1896); Panjab administrative Report (vychází ročně v Lahore). Tšr.

Penedo, m. v brazil. státě Alagoas, nad ř. São Francisco, má 10.000 obyv., čilý obchod s cukrovou třtinou, kožemi a p. Stacione parníků.

Péneios, nyn. Salamvria, hl. řeka Thesalie, vzniká u hory Pindu, teče údolím Temporským mezi Olympem a Ossou a vlévá se do zálivu Thermajského. V dolním toku jest řeka splavná.

Pěnek viz Mořská pěna

Penelope, planetoida objevená 7 srpna 1879 Palisou. Střední jasnost v opozici 11,9. Průměr v km 46. Označení (20). Gs.

Pénélope (Πηνελόπεια, t. j. předoucí), v řec. mythu krásná, rozvázná a ctnostná choť Ithackého Odyssea, s nímž měla syna Télémachu. Odysseus odebrav se do Troje ztrávil tam deset let, a když dalších deset let bloudil na cestách, naléhali na P-pu nápadníci, kteří zatím v domě jejím z cizího jmění hýřili, aby se pro některého z nich rozhodla. Ale P. odkládala rozhodnutí, až došije rubáš pro thána Laerta. Po tři léta pak vždy práci ve dne vykonanou v noci párala, až nevěrné služky ji prozradily. Než P. odpirala dalších 7 let, až konečně dočkala se návratu manželova. Ostatek viz Odysseus. — V umění oblíben byl typus P-py, zobrazující ji, jak opírajíc zamyšleně hlavu pravou rukou, sedí na klíně, pod níž jest koš s vlnou. Repliky nalézají se v několika římských museích (ve Vatikáně, v paláci konservatorů, v museu delle Terme Diocleziane a v museu Kircheriano). klk.

Peneroplis Montfort, toraminifera ze skupiny *Miliolidae*, má skořápku volnou, vápnitou, lesku porculanového, planispirální. Náleží sem hojnost druhů; poprvé se vyskytuje v eocénu a recentní jest hojný. MBbr.

Penetrabilní (z lat.), proniknutelný, probadatelný.

Penetrace plynů, správněji permeabilita, jest diffuze plynů kaučukem, rozžhavenými kovy, blanami z kapalin a pod., tedy stěnami, které neukazují viditelných pórů. P-ci membranou kaučukovou pozoroval již r. 1831 Mitchell. P-ci blanou mydlinovou lze snadno demonstrovati pokusem Marianiného. Větší nádobu skleněnou naplníme kyslíčkem uhlíčitým a vpustíme dovnitř bublinu mydlinovou, naplněnou vzduchem. Bublina s počátku vznáší se v hořejší části nádoby; ale když těžký plyn vnikl p-ci dovnitř, bublina snáší se ke dnu nádoby. Zákon p. kapalinou vyšetřovali Exner a Wróblewski. O p-ci rozžhavenými kovy srv. Diffuse, str. 521. nvk.

Penetralia (lat.), vnitřek domu, obzvláště chrámu; potom vůbec místo málokoho přístupné.

Penetrantní, z franc., pronikavý, důvtipný, ostrý; (o zimě) třeskutý.

Penězokazství viz Falšování, 1039 b.

Penfret, největší z Glénanských ostrůvků v (v. t.).

Penchant [pãšã], fr., sklon, svah, spád; náchyllost, náklonnost.

Penia, v řec. mythu zosobněn chudoby.

Penibilní, obtížný, nesnadný, trapný.

Penicaud [-kò], rodina émailleurů limousinských, usedlá v Limoges, jež nejvíce přispěla k slávě školy limousinské. Vynikající její členové jsou: Léonard P. (1470—1539); Jean le Vieux P., činný na poč. XVI. stol., Jean le Jeune P. (*ok. r. 1531), od něhož pochodí podobizna Erasmova a obraz smaltový *Legenda o sv. Martiálu*; Jean P., toho jména třetí, nejslavnější z nich, maloval nejvíce grisaille; posléze Pierre P. z konce XVI. stol., jemuž připisují obrazy *Orfeus*, *Dalila a Samson* (mus. v Dijonu), *Sněti s kříže* (v Limoges) a veliké malované okno v Limoges *Večere Páně*, zničené však r. 1770. Pierre vyniká nejvíce jako kreslíč a kolorista, kdežto Jean (třetí) výrazem tváří svých osob. Mnoho prací rodiny P. chová dosud Louvre a museum v Brunšviku. Práce P ů jsou nejvíce oltáře a oltářní tabule, medaillony, misky a t. p.

Pěnice (*Sylviinae*), čeled' pěvců se zobákem šidlovitým, 4—6 destičkami vpředu na nártu. Známe jich asi 100 druhů, již mění dvakrát do roka peří, lišící se jen odstínem barvy. Náležíjí výhradně vých. polokouli, hlavně mírnému pásu Evropy a Asie, jen na zimu zalétají do tropické Asie a Afriky; zdržují se v nízkém křoví a rákosí, potravu sbírajíce po listech. Nejznámější z druhů evropských p modrá (*Accentor modularis* L.), rozšířená po celé Evropě a záp. Asii, přezimuje namnoze již v Anglii, u nás nehojně, více v hornatých krajinách stěhovavě se vyskytá. Má délky 14 cm, na prsou jest tmavě modropopelavá, na hřbetě rezivěhnědá. Živí se hmyzem a semeny, zvláště mákem. Vzácně se u nás objevuje p. podhorní (*A. alpinus* Bechst.). K rodu *Sylvia*, rozšířenému as v 20 druzích po Evropě, mírné Asii a sev. Africe, náležejí p. na svrchní straně sedě neb hnědě jednobarevně, na ramenech bíle nebo šedě; bělavá, hnědě neb šedě kroupnatá vejce kladou do umělých hnízd v nízkém křoví, které vystylají suchou travou a žíněmi. Sem náleží černohlávek (v. t.), pak nejmenší náš druh p. podkřovní či hluchá (*S. curruca*), na vrchu popelavá, vepod bílá, sotva 12,5 cm délky, jež v zahradách a houštinách upozorňuje na sebe již od dubna veselým cvrlikáním. Mláďata vyvádí jednou do roka; rozšířena jest po vsi Evropy, severním Rusku až po Čínu. P. slavíková (*S. hortensis*), délky 16 cm, nahoře barvy olivově šedé, vepod bělavé, jest dosti hojná u nás v sadech a na pokraji lesů. P. vlášská (*S. nisoria*), ztanelná po žlutém oku, jest největší ze středoevropských p. (16,5 cm). U nás vzácná, hnízdí se hlavně v listnatých

lesích nížin. Zpívá horlivě až do pol. června. Byla-li samice vyplašena z hnízda, tváří se jako ostatní p., jakoby umdlávala. Bše.

Penicillium, bot., viz *Eurotium*.

Penig, město v král. Saském, v kraji lipském, na Zvikavské Muldě (přes ni most) a železn. dráze Gluchov-Grossbothen a P-Waldheim, má 7109 obyv. (1900), obv. soud, got. kostel, starý a nový zámek; továrny na hospod. stroje, cement, patent. papír (436 děl.), rozličné chemikálie, slévárnu železa, 3 smaltovny, parostr. cihlářství, hrcířství, par. pilu, přádelnu na mykanou přízi, výrobu zboží plyšového, bavlněn. a stávkového, potiskování bavlněn. látek a čilý průmysl a obchod. Původní tvrz, která v X. stol. byla pobořena, vystavěli lužičtí Srbové, později obnovena byla pod jménem Zinnberg. Roku 1455 dostalo se P-u městských práv. Nynější lenní panství drží hrab. rodina Schönburgů.

Peniche [-níše], pobřežní město v Portugalsku na poloostrově t. jm. v Atlantském oceánu, v prov. Estremadura, má přístav, maják a 2872 ob. (1878), živících se krajkářstím a rybnářstvím.

Peníní Bedarší Jedájá ben Abráham, vynikající učenec židovský ve Španělech z konce XIII. stol. Z mnohých spisů jeho, jež těšily se veliké vážnosti a opětovně byly vydávány a překládány, nejslavnější byl *Bechinat Olam* (Pozorování světa). Dk.

Peninsula (lat.), poloostrov.

Pěнины (pol. *Pieniny*), skalnatý vápencový horský hřbet na hranici uhersko-haličské, náležející ke Karpatům, nad Dunajcem, mezi městečky Króscienkem a Czorsztynem, má některé romantické partie.

Penis, česky p y j e č il i m u ž s k ý ú d, je válcovitý ztopořivý ústroj, obsahující společný vývod močový a semenný. Skládá se ze dvou houbovitých naduřivých těles pyjových, kteráž svými kořeny začínají se při východu pánevním na sestupujících větvích kostí stydkých a v dalším průběhu spolu srůstají, tak že jmenovitě na spodní straně vzniká podélný žlábek, do kterého se vkládá tenčí naduřivé těleso ciblové s močovou rourou. Toto těleso nabíhá vzadu ve hlavu, obalenou zvláštním svalem hlívnovým, který podmiňuje zejména vymršťování semene, a napřed v žalud pyjový. Kůže je bez tuku a velice pošitelná. Za ryhou žaludovou odlučuje se od pyje, tvořící přes žalud volnou vychlipku, totiž p ř e d k o ŝ k u (*praeputium*), kteráž v chlapčeských letech obaluje žalud zcela, majíc vpředu jen malý otvor, v dospělosti pohlavní však se krátí, tak že ztopořený žalud zcela je volný. Vnitřní list předkožky nabývá povahy slizničné a je ze zpoda k ústí močové roury přidržován slizničnou řasou či u z d i č k o u (*frenulum*). Ve vaku předkožkovém hromadí se zapáchající výměšek žláz mazových, kterýž rozkládaje se může způsobiti hnisavé záněty (v. *Balanitis*), jež po případě mohou zachvátiti i celý úd, způsobuje někdy hlizy nebí znesvětění. Z ostatních chorob vyskytají se tu kukla i palice

(v. *Fimosia* a *Parafimosia*), fičky (v. *Condyloma*), rakovina, jindy též elephantiasa (v. *Elephantiasis*), ze zrůdností pak rozmanité rozštěpy (v. *Espisadie* a *Hypospadie*). Z úrazů shledáváme tu mimo obvyčejné úrazy a zhmožděnin nejenom rány trzné (po případe i kousnutí), bodné a sečné, nýbrž také zlomeniny ztopořeného p-u, po případe i skutečná vymknutí, totiž odtržení naduřivých těles od kostí. Choroby výše uvedené, jakož i všeliké píštěle, jež mohou se vyskytnouti po rozmanitých úrazech i zánětech, vyžadují vždy zvláštního léčení, skoro veskrze povahy chirurgické. O rituálním odřezávání konce předkožky v. *Obřízka*. Srz.

Pěnišník, bot., viz *Rhododendron*.

Peníz bílý, drobná mince česká, ražená od r. 1483 až do r. 1561. Šlo jich 7 na jeden groš český. Vladislav II. počal je raziti dle žádosti sněmu českého z května 1471 zároveň s haléři po 14 do groše. Z hrivny české stříbra raženo bylo nejprve 187 grošů, tedy 1309 peněz bílých; po dvou letech však snížena hodnota, tak že raženo již 219 a ke konci vlády Ludvikovy 234 grošů č. Za Ferdinanda I. měl p. b. r. 1547 hodnotu 1,39 kr. rak. m. a po r. 1547 1,03 kr. A tak bylo až do mincovního patentu z r. 1561. Na líci mince byl český lev s opisem neb i bez něho, na rubu korunované W. nebo pouhá koruna. Již od r. 1443 razila se v Čechách drobná mince (malý peníz) téže hodnoty. JTe.

Peníze (frč. *argent*, angl. *money*, rus. *дѣньги*, it. *danari*) nazýváme hospodářský statek, který slouží za obecné měnilo a platidlo, obecnou míru a spolu uchovatele hodnot. Tento výměr zahrnuje všechny podstatné úkoly, kterým p. slouží ve vyvinutých národohospodářských poměrech. K porozumění úkolů těchto jest si nejprve představití přímý opak řečených poměrů, totiž t. zv. hospodářství naturální. Dokud každá domácnost si vyrábí všeliké své potřebné statky sama svými vlastními příslušníky, není žádné vzájemné směny statků mezi různými hospodářstvími, a když se pak dostavuje, nejprv řídicí, potřeba nějakých vzájemných směn, dávají se navzájem bezprostředně předměty spotřební, vyměňujícím stranám právě zbytečné; povstává tak směna naturální. Čím více se množí podněty ke směnám, vyšine se při nich v každém užším neb širším místním okruhu v popředí nějaký zvláštní druh statků, který v tom místním okruhu hustě bývá potřebován a jež tudíž lidé i tehdy ochotně přijímají, když ho sami pro své bezprostředné ukojení potřeb vyhledávati nemusejí, jen když mají jistotu, že si za něj každé chvíle mohou opatřiti to, čeho jim pro vlastní účely bude potřeba. A zcela přirozeně takový statek, obecně směnou za jiné přijímaný, stane se též prostředkem, pomocí jehož se odhaduje směnná hodnota (cena) předmětů jiných, i když právě nebíží o jejich prodej neb koupi. Takové statky jsou již primitivními tvary peněz a ve službách jejich právě uvedených máme zároveň

první a základní výkony peněz. Sloužitě ony v příslušném okruhu jednak za obecné měnidlo, statek směny prostředkující, a za obecné měřítko hodnot směnných (cen), t. j. prostředek, jímž tyto obecné a jednotně se vyjadřují. Zároveň stává se ten statek také obecným platidlem, totiž prostředkem, jímž se plní i jiné závazky, nežli cenové, na př. pokuty, odškodné, výkupné atp. Takoveto primitivně lokální p., za něž v různých oblastech sloužily nejrozdílnější předměty z říše živočišné (kůže, velrybí kostice, dobytek, mušle »kauris« a j.), rostlinné (datle, tabák, obilí, balíčky čaje) i nerostné (sůl, železo, olovo), ustupují, když se obchodové styky rozšiřují, a jest tedy ke službám obecného měnidla, platidla i míry hodnotové potřebí něčeho na širších prostranstvích upotřebitelného. I tak dostaly se k úkolu tomu znenáhla dva drahé kovy, zlato a stříbro, ač ještě hluboko do nové doby u národů nevzdělanějších leckteré zbytky oněch primitivnějších tvarů v místních okruzích se udržovaly.

Vynikající způsoblost obou právě jmenovaných drahých kovů zakládá se 1. na jejich techn. vlastnostech (jsou při úplné stejnorodosti látky dokonale dělitelné, výborně zpracovatelné a nepodléhají jako jiné kovy tak snadno zevním vlivům zvětrání, okysličení atp.), 2. na jejich vlastnostech hospodářských. Těší se totiž obecně oblíbě (ke šperkům, ozdobě) a mají poměrem k objemu svému cenu značnou a při tom relativně stálou. Všechny vlastnosti pohromadě není u žádného z jiných drahých kovů, ani u platiny, s níž pokus k účelům peněžním byl učiněn v Rusku, ale záhy zanechán. Protože zlato a stříbro má v malém objemu cenu poměrně vysokou, hodí se k místnímu přenašení, aniž toto jest nákladné, tak že na různých i vzdálených místech rozdíl v ceně jejich snadno se vyrovnávají. Cena jejich nemění se však ani časem tolik, jako u mnohých statků jiných, protože, nehledíc k částečnému opotřebení užíváním, zásoby jejich se množí, a čím větší tyto jsou, tím méně přirost z nového těžení může vykonávat citelný vliv na cenu jejich. (Dostačí si představití opak u obilí). Tuto poměrnou stálost arci stříbro neosvědčilo tou měrou jako zlato, zvláště pak v poslední čtvrti stol. XIX., kde ohromný vzrost vý-
těžků jeho, ovšem spolu vlivem vytlačování jeho ze soustav mincovních vzdělaného světa, způsobil pokles jeho ceny v dějinách lidstva nikdy nebyvalý. Dokud však vůbec oba kovy, třeba různou měrou v rozličných státech, slouží za surovinu, z níž razí se peníze, zůstává závažnou skutečností, že cena každého z nich o sobě podléhá změnám následkem měnicího se poměru nabídky a poptávky. Jinými slovy: vzájemný poměr jejich ceny tržní (trhová relace) nezůstává stejným. Na konci středověku byl asi 1:12, to jest: za libru ryzího zlata dostalo se 12 liber stříbra. Ale měnil se pak účinkem bohatě koristi stříbra zemí amerických, tak že na počátku

stol. XIX. hrál okolo 1:15,5, kterýžto poměr byl vzat za základ zákonné relace dvojité měny francouzské (v. Měna). Až do polovice století pak zůstal mezi 1:15,5 a 1:16, teprve hojná kořist zlata z Ameriky severní pošinovala jej na čas v neprospěch zlata, tak že v letech 1850—70 se houpal mezi 1:15,5 až 1:15. Ale pak nastává rychlý obrat v neprospěch stříbra, tak že na konci věku devatenáctého již byl poměr pošinut na 1:30 až 1:33. Rozhodným jest tu trh londýnský. Vypočte pak se poměr složitým počtem řetězovým, jehož konečný výsledek jest $\frac{943}{x}$.

x tu znamená londýnský záznam (kolik pence za 1 uncí mincovního stříbra). Je-li záznam londýnský 27, tržní poměr obou kovů jest $1: \frac{943}{29}$ (1:32,5).

Naprostu mylný byl by předpoklad, že stát může penězům cenu dáti. On jenom za účelem pohodlného a bezpečného užívání drahých kovů pro účely peněžní vypravuje je v určitých stejných kusech (mincích) a rázem svým pověřuje jejich ryzí obsah dražkovový. Slova frank, dollar, marka, koruna a pod. neznamenají tedy nic jiného, než určité váhy ryzího drahého kovu pro služby peněžní sformované a veřejně pověřené. (Přísada nedrahého kovu v minci, t. zv. legování, je pouhým prostředkem znesnadnění brzké citelné opotřebení čili ošoupaní.) Ve starších dobách arci vladařové ubíráním kovu zlehčovali mince, ale fingovaná jejich cena nedala se udržeti. Nynější ražení hoví již obecně zásadě výše vycílené.

Teprve užíváním drahých kovů jako suroviny peněžní nejenom se rozvinou výše uvedené služby peněžní, nýbrž p. stanou se spolu obecným uchovatelem hodnot. Protože ony nepodléhají prudkým změnám ceny, uchovávají si lidé v podobě jejich jisté hodnoty buď pomoci thesaurace (ukládání pokladů) nebo v moderní podobě kapitálů zápujčnic h. Nabyli-li výkon peněz jako obecného měnidla ohromné váhy ve všem tržování (koupích a prodejích, mzdách atd.), zase služba peněz jako obecného platidla, t. j. prostředku k vyrovnání soukromých i veřejných závazků, nabyla nesmírného rozsahu s vývojem úvěru v soukromohospodářském životě a založením všeho veřejného hospodářství na peněžním základě (peněžní služné úředníků a vojáků — daně, poplatky, státní a jiné veřejné půjčky). Teprve pomoci peněz stalo se možným přesně lišiti výnos i důchod hrubý a čistý; tvoření kapitalův úsporami nabylo nejširšího základu lidového; možnými se staly velké podniky, běžné vy-
pořádání se podnikatelův s ostatními účastníky výroby (úroky, mzdy) a převody kapitálů ze země do země. Všichni lidé navykli zvláštním formám hospodářského myšlení a počítání, naturalnímu hospodářství úplně cizím, a vzli se ve velikolepý mechanismus peněžního hospodářství tak, že jenom

těžké jeho poruchy mohly by jim náležitě uvědomití celý dosah toho zařízení, ač nelze popřít, že s ním jest nerozlučně spojena i nejedna stinná stránka společenská.

Všecek úkol státu v příčině peněz jest národohospodářský, ale prostředky, jimiž ho dosahuje, jsou jednak technické, jednak právní. **T e c h n i c k é** týkají se úpravy soustav mincovní a ražby peněz této soustavy hovičích. V té příčině stát ustanovuje číslo mincovní (srv. Číslo, str. 760), druhy mincí, jejich váhu hrubou a čistou (ryzí), určuje odchylku dovolenou č. remedium (t. j. oč od předepsané váhy hrubé a čisté každá mince smí se odchýlití, protože bezvadně vyražení do nejmenších zlomků gramových provésti nelze) a stanoví minimální váhu oběžnou (*P a s s i e r g e w i c h t*), do které se k ošoupání mince oběhem nehledí. (O technickém úkolu ražby v. *M i n c e .*) I tyto věci musí se arci upravití právně, t. j. zákonem; kromě toho musí však stát upravití užívání peněz pro styky soukromohospodářské i pro styky soukromníků se státem (placení daní, cel atd.). To spadá pak v obor měny (v. *M ě n a .*) S hledisť těchto vyplývá pak rozdělení peněz předem na **p.** pouze o b c h o d n í, které stát sice razí, ale méněového charakteru jim nedává, a **p.** m ě n o v é. Tyto pak zase se dělí v **p.** k u r a n t n í, h l a v n í č. p l n o o b s a ž n ě a p e n i z e d r o b n ě. Rozdíl posléz řečených obou druhů spočívá v tom, že kurantní obsahují tolik ryzího kovu, kolik udávají, drobné nikoliv. Raziti všechny i nejmenší kusy mincovní plnoobsažně nebylo by ani z příčin pohodlí účelno (halíř ze zlata!), ani z příčin nákladu vhodné. Činí se tu tedy výjimka z výše udané zásady, ale s výhradami a opatřnostmi, které chrání před zneužíváním. Drobná mince obsahuje méně kovu, než by bylo přiměřeno té části hlavní mince, již repraesentuje, ať se již razí z kovu drahého či nedrahého. (Míra legování nerozhoduje o povaze drobné mince.) Za to se takové mince nesmějí nikdy raziti na účet soukromníků, stát sám smí jich raziti jen počet zákonně ustanovený, musí se postarati o výměnu jejich za kurantní a nutí soukromníky přijímatí je jako méněové pouze do určitých množství maximálních zákonně vycítených. U nás na př. stříbrná pětikoruna a koruna je mincí drobnou; koruna v přesném smyslu méněového je ta část zlata, která se rovna desetinně zákonné váhy zlata v zlaté minci desetikorunové. Je-li arci někde v oběhu dvojití mince kurantní, t. j. vedle zlaté ještě stříbrná, jejíž nově ražení jest obmezeno neb zastaveno, pak může i tato stříbrná mince, třeba se formálně počítá mezi kurantní, skutečně mítí také jen povahu mince drobné, když její jmenovitá hodnota je vyšší než hodnota kovu v ní obsaženého. Tak se to má následkem nastalého znehodnocení stříbra se stříbrným pětifrankem v soustavě bimetallické, se stříbrnými toлары v Německu ještě v oběhu ponechanými i s naším stříbrným zlatníkem, který obsahuje 11,111 g ryzího stříbra, ale platí za rovný dvěma ko-

runám, t. j. $2 \times 0,3048$ g zlata, ač za dvě koruny na př. při tržové relaci 1:31 lze koupiti 18,8976 g stříbra. Věc tu lze vůbec udržeti jen, když zůstane počet takových mincí přísně obmezen. Volně ražení stříbrných zlatníků v dosavadní ryzí váze vytlačilo by záhy všechny zlaté mince z oběhu a cena stříbrných zlatníků řídila by se pak cenou stříbra tržovou.

P. p a p í r o v é. V širším smysle, v jakém zejména obecný způsob mluvení názvu toho užívá, vyznačuje se penězi papírovými bankovka nebo státočka jakákoliv. V užším vědeckém smysle název **p.** papírové znamená totéž jako označení »měna papírová«, t. j. b a n k o v k y nebo s t á t o v k y nebo oboje, jsou-li dočasně za kov nesměnitelný a opatřeny vlastností zákonného platidla (srv. *M ě n a*). Mezi obojím tím způsobem je hluboký rozdíl. Penězi v plném smyslu není vůbec ani bankovka ani státočka, jako jimi není směnka, bankovní poukázka nebo check. Nelzet' ani bankovku ani státočku mysliti si jinak nežli znějící na jisté summy kovové (a to méněové) mince, kterouž ony v úloze měnidla a platidla mohou zastupovati a pro větší pohodlnost hojně zastupují. V povaze bankovky arci spočívá směnitelnost za kovové peníze, nikoliv stejně nutně v povaze státočky. Státočka vydává se státem samým na místě platů hotových (úředníkům, dodavatelům atd.), začez stát navzájem se zavazuje, že jí v nominální hodnotě na místo mince u svých pokladen přijme (při placení daní, poplatků a j.). Státočka je tedy podle své povahy liberační papír, t. j. ona slibuje vlastníkovi sprostěni od jistého platu povinného naproti kase státní. Jest to tedy papír pro rozličné hospodářské poměry mezi státním hospodářstvím a poddanými státními. Může k tomu ovšem pro případě přistoupení i slib výplaty kovem, jako na bankovce, ke kterémuž účelu musí pak stát chovati zásoby kovu aspoň v takových mezích, v jakých pravděpodobně budou předkládány k výplatě. Ale slib takový je na státočce něčím vedlejším. Bankovka naproti tomu není papírem určeným pro styky občanů s pokladnou státní, nýbrž papír pro potřeby soukromého hospodářského života. Vydávat' ji banka cedulová (v. *B a n k a*) prostřednictvím úvěrních obchodů uzavíraných s jednotlivci, zejména prostřednictvím eskontování směnek a zápujček na cenné papíry (srv. *L o m b a r d n í z á p ů j č k y*) anebo výměnou za drahý kov jí přineseny. Protože eskontem směnek a zápujčkami řečenými povstávají pohledávky v krátké době splatné, jest tím zabezpečen návrat stejné summy bankovek; i tak vlastně vyvolávají oběh bankovek potřeby soukromohospodářské a co více — ony jej spolu regulují; když se podnikavost rozptíná a obchody množí, také bankovek více přichází v oběh, utučuje-li podnikavost a obchodů ubývá, ztenčuje se oběh jejich, t. j. méně se hledá nového eskontování a zápujček na cenné papíry, nežli se

spláci. Při tom povinnost k výplatě bankovek kovem odstrašuje banku od přílišného podněcování jejich emise. U státovky podobné samočinné regulace oběhu není a tedy musí zákon ustanoviti nejvyšší dovolenou míru jejich vydání. Pokud je státovka také za kov směnitelná, jest závazek k výplatě její kovem zároveň brzdou proti přílišnému vydávání. To vše podstatně se změní, když se směnitelnost bankovek neb státovek zastaví. U bankovek se to stává dle zkušenosti jen tenkrát, když stát v tisni nějaké finanční přinutí banku, aby mu zapůjčila značné množství mince ze zásob svých nebo bankovek, což se stane zpravidla na dobu delší. I musí se spolu přijímání jejich od soukromníků zabezpečiti t. zv. nuceným oběhem (srv. Měna). Přijdou-li takové nesměnitelné bankovky neb státovky v oběh měrou značnou, působí to nejprve podobně, jako by se v zemi byla náhle o tolik rozmnožila mince. Poněvadž potřeba měnidel a platidel je menší než množství náhle v oběh uvedené, tedy nastane stoupání všech cen a klesání úrokové míry, čímž část kovového oběhu ze země se vytlačí, něco se také uschováním opatrných neb spekulantských jednotlivců z oběhu vnitrozemského vezme a mince se stává vzácnou i dostane ažio (srv. A ž i o). Stoupí-li výdaj nesměnitelných, za zákonné platidlo prohlášených bankovek (neb státovek) ještě dále, klesne jejich cena, což se zračí v stoupajících cenách všech jiných předmětů, aniž už jest možno odplynutím mince způsobiti dřívější rovnováhu. Tu pak vytlačení mince z oběhu přílišné množství peněz papírových stane se těžkou nemocí pro celé hospodářství národní, všecko obchodování je nejistým, třídy odkázané na pevný příjem nebo aspoň neschopné zvýšiti jej stejnou měrou, trpí újmy (za tutéž nominální summou mohou koupiti méně), úvěr vůbec a zejména úvěr státu jest ořesen. Dokud ažio stoupá, mohou sice vývozní větve domácí výroby získati, obdržít' za kov, jež dostanou za své výrobky, v papírově méně více, aniž ještě zároveň jejich náklady výrobní, zejména mzdy, stejně stoupily; ale rostoucí vývoz přivede z ciziny do země drahý kov neb větší množství smének na drahý kov znejících, ažio (jakožto výraz pro cenu drahého kovu) tak zase klesne a výhoda se obrátí v újmu. Proto bývá snahou prohlédavé politiky národohospodářské odstraniti tento neblahý stav t. zv. nápravo u měny. Pokročila-li emise papírových peněz již příliš a je-li disažio jejich značné (srv. A ž i o), provede se náprava pomocí t. zv. zákonné devalvace. Stát totiž vezme p. papírově z oběhu v menší ceně než jest jejich cena nominální, jako se stalo na př. s rakouskými bankocetlemi r. 1811, které vyměněny poměrem 500:100 za nové listy směnné (*Einlösungsscheine*), a když tyto pak nemohly býti směněny za kov, nýbrž byly dále rozmnoženy t. zv. listy anticipačními, povahou svou se směnnými vlastně totožnými, a dostavilo se

nové disažio, vzaty konečně všechny tyto listy (»šajny«) z oběhu v poměru 250:100 za bankovky nově založené »Národní banky«, za kov směnitelné (srv. B a n k a). Nenabyl-li však oběh papírových peněz takových přílišných rozměrů, náprava měny provede se tím, že se vymění zase p. papírově v nominální hodnotě za minci, kteráž, nelze-li jinak, opatří se zápůjčkou. Při nápravě měny rakousko-uherské, započaté r. 1892, při níž zároveň stříbrný základ měnový zaměněn ve zlatý, provedena spolu i změna čísla (k o r u n o v á měna), vzaty z oběhu státovky, za něž Rakousko-uherská banka dala státní pokladně bankovky, za které jí zase Rakousko i Uhersko poskytl zlatou zápůjčkou opatřené. Obojí způsob nápravy měnové proveden ve stol. XVIII. a XIX. i v četných jiných státech, kteréž — hlavně následkem válek — byly upadly do neblahého stavu měny papírové. *Bf.*

Penizek bot., v. — *Lysimachia* a *Thlaspi*.

Penizek Josef, spis. a žurnalista český (* 1858 ve Stálci u Tábora), studoval gymnasium v Táboře, načež na vídeňské universitě poslouchal přednášky o slavistice, němčině a filosofii; po studiích stal se vychovatelem na Rusi a posléze věnoval se žurnalistice. Od r. 1880 je v redakci »Národních Listů«, již zastupuje ve Vídni, obstarával měsíční vnitropolitické a zahraniční přehledy v »České Revui«, od r. 1900 vydává »Slavische Correspondenz« a v l. 1880—81 spolupředíval »Slovanský almanach«. Se žurnalistickou a politickou činností souvisí také P-žkovy články *Dvě léta vlády hr. Badena* (»Česká Revue«), *Dr. Josef Kaizl a Za Jos. Kaizlem* (t. a zvláště) a vydání výboru spisů Eimových (v *Ottově Sbírce polit. spisů*, 1901). Kromě toho napsal P. četné články ze života českožidovského do Českožidovského kalendáře, stať o dějinách českého dramatu a divadla do *Gubernatisových Dějin literatury a o dějinách české moderní lyriky do Gubernatisovy »Revue«*, referoval o české moderní literatuře (od let 1860) v berlinském listu »Auf der Höhe« a j. Z překladatelské činnosti významné jsou překlady *Turgeněva* (*Zoufalec* v »Album Čes. jihu«, 1882; *Klára Milíčova* v »Květech«, 1883; *Staré podobizny* v »Lumiru« 1882; *Konec*, Praha, 1886; *Básně v prose* ve »Květech«, 1883, a ve »Slovan. knihovně« I. a j.), dále výbor z básní *Prešernových* s životopisem (*Jičín*, 1882), překlad *Sritarova* románu *Boris Miran* (v »Moravské Orlici«), verš. dramatu *Jurčicova Tugomer* (»Slovan. divadlo«, sv. 11.), románu *Dostojevského Zločin a trest* (v rom. příl. »Nár. Listů«, 1882), *Grillparzerovy Sapfo* a *Lessingovy Miss Sara Sampson* (v »Div. ochot.«, 1881).

Penjon [p anžon] *Auguste*, filosof franc. (* 1843), profesor na fakultě v Lille, jeví vlivy ruského filosofa A. Spira, přiklání se k jeho parménidovskému pojmání absolutního bytí. Přeložil jeho dílo *Denken und Wirklichkeit, Versuch einer Erneuerung der krit. Philosophie* (2. vyd. 1877) pod názvem

Pensée et réalité (v Travaux et mémoires des Facultés de Lille (1896), mimo to překládal z Lotzeho (Principes généraux de psychologie physiologique, 1873) a ze Spencera (Les bases de la morale évolutionniste, 1880), samostatně vydal: *De infinito apud Leibnitium*; Berkeley, sa vie et ses oeuvres philosophiques (1879); *Précis d'histoire de la philosophie* (1396); *Précis de philosophie* (1897) a j.

Pěnkavy (*Fringillidae*), čeled' malých ptákův zpěvavých ve střední Evropě nejčetnějšími druhy zastoupená, jejíž příslušníci mají krátký kuželovitý zobák a požírají semena, jež před pozřením olupují. 600 známých druhů obývá, vyjma Australii, ve všech dílech světa, hlavně v mírném pásmu. Mlád'ata svá krmí z jara měkkým malým hmyzem neb zrním z vole; na podzim žíví se též bobulemi a plody. Hnízdí se, zdržující se v ten čas po párech v jistých okrcích několikrát do roka, kladouce do miskovitého hnízda ze stébel a větviček umělé spletného a chlupy a mechem vystlaného as 5 vajíček barevných, žlédka bílých. Po vyvedení mlád'at shromažďují se v houfy a zapadají společně do polí a sadů. Zástupcové rodu *Fringilla*, k nimž z našich ptáků náležejí stehlík, čížek, čечетка, konopka, zvoněk, jíkavec a pěnkava, mají tělo dosti štíhlé, perí dosti pestré a obývají v Evropě, sev. Asii a sev. Africe, na ostrovech kanárských, Azorech a Madeiře, v několika pak významných formách v Jižní a části Sev. Ameriky, celkem asi v 50 druzích. Pěnkava (*F. coelebs*) vyskytuje se všude, kde jest stromová listnaté; v horách i rovinách, v lesích i sadech, v údolí i na výšinách. Jest pták silný, veselý, obratný i lživý, nedůvěřivý a hašteřivý zvláště v době paření. V době hnízdění požírá hmyz, zvláště malé housenky na pupenech, různá semena i bobule. Na zimu dílem odlétají, dílem zde zůstávají. Hnízdo stavějí na vodorovných větvích, zvláště na buku, z venčí obloženo lišejníky; hnízdo, jedno z nejhezčích ptačích hnízd, jest velice pečlivě stavěno, uvnitř jako vysoustruhoáno. V dubnu a květnu samice položí sem vejce a samec na obranu jejich zuřivě se vrhá na cizího samečka, jenž hnízdu by se přiblížil; tak že i na zemi se v zápasu válejí. Volavý hlas **p.** »pink, pink« jest vůbec znám; byly doby, kde zpěv **p.** nalézal vášnivých milovníkův a pěstitelův. Rozšířena jest **p**-va v zimě v sev. Africe, západní Sibirii, žlédka v Persii a Malé Asii. V Evropě jde až po 65° sev. šíř.; na jihu hnízdí žlédka. Památne jest, že nejčastěji samečkové, obyčejně 14 dní před samičkami, u hnízdiště se objevují, odtud název Linnéův *coelebs* = neženatý. **P**-va má perí na hrbetě hnědé, na ramenou šedé, nad očáskem zelenavé. Lice rudohnědé, podobně hrud' a kostřec bílý; na křídle 2 přičné bílé pruhy. Délka těla 15,5 cm. Bše.

Pěnkov, zaniklá osada na Moravě, viz Karlovice 4).

Penna: 1) P. William, kvaker a filantrop angl., syn angl. admirála W. Penna (* 1644 —

† 1718). Za studii v Oxfordu byl získán kvakerstvím (v. t.), začez byl přinucen opustiti universitu; od r. 1666 spravoval statky svého otce v Irsku a jakkoli v náboženství byl mystik, v praxi života se dobře osvědčil. R. 1668 byl uvězněn pro spis *The sandy foundation shaken* a ve vězení napsal svou nejpoblárnější knihu *No cr, no crown* a svou obranu *Innocency with her open face*. Propuštěn na zakročení vévody Yorkského, byl opět zatčen r. 1671 pro svá kázání; ze spisů, které tehdy napsal, nejdůležitější je *The great cause of liberty of conscience*, obrana nábož. snášlivosti. Potom podnikl missijní cestu po Hollandsku a Německu. R. 1681 obdržel od vlády angl. (za zděděnou pohledávku dlužní) veliké území v Sev. Americe na Delaware; **P.** vypravil se tam r. 1682 s úmyslem zříditi tam kolonii pro své souvěrce i vyznavače jiných sekt, aby tam mohl žiti dle svého přesvědčení a bez překážek. Kolonistů dostavilo se mnoho z Anglie i z jiných zemí. **P.** koupil území rozšířil, založil město Filadelfii a r. 1683 dal kolonii (ovšem pod svrchovaností angl.) liberální ústavu. Tak vznikla Sylvania nebo (jak tomu chtěl král Karel II.) *Pennsylvania* (v. t.), utočisté všech pro náboženství pronásledovaných. Ke konci vlády Karla II. **P.** vrátil se do Anglie; za Jakuba II. nabyl na dvoře král. velikého vlivu, jehož užíval k úlevě kvakerům (r. 1686 bylo jich na 1200 propuštěno z vězení!). Za Viléma III. byl několikrát obžalován z velezrady a spiknutí ve prospěch Stuartů, vždy byl však uznán nevinným. I odhatá kolonie byla mu opět vrácena. Při návštěvě v ní r. 1699—1701 **P.** snažil se zlepšiti stav Indiánův a černochoů. Protože jeho hmotné poměry (hlavně nesvědomitosti jeho zástupce Forda) značně se zhoršily, **P.** odstoupil r. 1712 své vlastnické nároky na Pennsylvanii Anglii. Poslední jeho dílo je *Fruits of solitude* (1718). Srv. Hepworth Dixon, William P. (nové vyd. 1856) a Stoughton, William P. (nové vyd. 1883).

2) P. John, státník americký (* 1741 — † 1788). Vystudoval práva a proslul záhy svou výmluvností. R. 1774 byl delegátem do Continental Congressu a podepsal deklaraci o neodvislosti Spoj. Obcí sev.-amer. R. 1778—80 byl členem kongressu a za vpádu lorda Cornwallisse do severní Karoliny vedl správu tohoto státu.

Penn., zkratek přírodověd., jímž označen Thomas Pennant (v. t.).

Penna (lat.), péro.

Pennabilli, město v Italii, kraj Urbino, prov. Pesaro e Urbino; biskupství, seminář a 3022 ob. (1891).

Pennachi [-ki] Pietro Maria, malíř školy benátské (* 1464 v prov. treviské — † 1528). Byl žákem Giov. Belliniho a Carpaccia a zachovala se od něho *Pietas* v muzeu Corroera v Benátkách, pak totéž v kathedr. v Trevisu a Muranu. Mimo to: *Kristus v hrobě* (mus. berl.); *Madonna s dítětem* (Santa Maria della Salute v Ben.); *Nanebevstoupení Páně*

(kathedr. v Trevisu), obrazy vesměs svědčící o energickém pojetí a teplém koloritu. — V malířství vynikl také jeho syn **Girolamo P.** (* 1497 v Trevisu — † 1544) známý také jménem **Girolamo da Trevigi**. Učil se u **Giorgiona** a **Pordenona** a také nástupci **Raffaellovi** naň působili. Vedle obrazů jeho a fresk v Bologni nejlepší jest jeho portraitní obraz v gal. Colonna v Římě. Král anglický **Jindřich VIII.** povolal jej do Anglie, kde **Girolamo** pracoval jako architekt a inženýr.

Pennál (novolat.), pouzdro na péra.

Pennant **Thomas**, přírodopisec angl. (* 1726 v Downingu ve Flintshire — † 1798), vzdělal se v Oxfordě a vedle správy statků svých věnoval se studiím přírodopisným. Podnikl cestu studijní do ciziny a cesty výzkumné po domácích, málo ještě prozkoumaných krajinách, o nichž pak podal zprávy. Vydal veliké dílo o živočišných anglických s četnými tab., *British Zoology* (1761—1777), pak dílo o ssavcích, *Synopsis of Quadrupeds* (1771) a *History of Quadrupeds* (1781), o ptácích, *Genera of Birds* (1773) a o živočišstvu krajiny severních, *Arctic Zoology* (1784—87, 3 sv.).

Pennatula **Lam.**, rodpolypůsmipaprskovitých (*Octactinia*, *Octocorallia*) z čeledi t. jm., *Pennatulidae* (m o ř s k á p é r a). Žije v trsech majících podobu péra. Trsy skládají se totiž z osy, jež dolní částí trčí na dně mořském, v části hoření nese pak na pravo a na levo (střídavě) listnaté paprsky, na jejichž hořením (hřbetním) kraji vynikají jednořadě a ve větším počtu jednotliví polypí vždy toliko jednoho pohlaví. Vedle těchto polypů osa sama nese v hoření své části polypy zakrnělé (bez tykadel, toliko se dvěma vyvinutými přehrádkami a bez žlaz pohl.) Rod **P.** náleží k nejkrásnějším zjevům polypů mořských. Zahnuje málo druhů, z nichž v mořích evropských jest nejméněší **P. phosphorea** **L.** Trsy jeho bývají až 30 *cm* v l., červeně, bledě neb žlutavocerveně a světlé kují. Zajímavá studia o tomto světlékování konal italský přírodopisec **Panceri**. Šc.

Penne (**Civita di P.**), krajské město v Itálii, v prov teramské, má 9429 ob. (1891); biskupství, katedrála, seminář, technickou školu; výrobu suken, kloboukův, uměl. květín, lázně s minerál. prameny, vinařství, pěstování olivy a dobytka a zbytky po starov. městě **Pin na**.

Pennin, minerál, viz **Chlorit**.

Penninské Alpy viz **Alpy**, str. 957 b.

Pennisetum **Rich.**, k y s t n a t k a, rod rostlin z čel. trav, podčel. prosovitých (*Panicoidae*), stébla jednoduchého n. větevnatého, listů širokých a sponkých, klasů jednotlivých se větvenem blanovitým brvitým a klásků jednostraných střechovitě jednořadých. Podlouhlé nažky leží volně mezi pluchami. **P.** pochází z tropické Ameriky a pěstuje se v Čechách jako ozdobná travina druhu **P. longistylum** s klasy bělavými a **P. Rueppelianum** s klasy fialovými. Pro výživné

obilky pěstuje se v tropických krajinách **P. typhoideum** **Pers.** (*Penicillaria spicata* **Willd.**), k. k l a s n a t á, jejíž listův užívají ve Vých. Indii vně proti otokům a uvnitř proti bolení břicha. **Děd.**

Pennon [penōn], franc., k o r o u h e v, p r a p o r e c.

Pensylvanie (**Pennsylvania**, úřední zkratka **Pa**), stát v sev.-vých. končině Spoj. Obcí sev-amer., jeden ze 13 původních států této říše ve skupině 9 t. zv. států severoatlantských, leží mezi 39° 43' až 42° 15' s. š. a 74° 42' až 80° 34' z. d. Gr., mezuje na s. s New Yorkem, na v. s New Jersey, na j. s Delaware, Marylandem a Záp. Virginii, na z. s Ohiem a má plochu 117.100 *km.* Hranice jsou přímočaré a umělé, pouze na v. a sv. tvoří je ř. Delaware a na sz. pobřeží jez. Erie, celkový tvar jest rovnoběžník od v. k z. 500 *km* a od s. k j. 255 *km* dlouhý. — Povrch **P.** rozděluje se na 3 oblasti lišící se od sebe svým vzhledem i geologickým podkladem, t.: pásmo atlantské (*Atlantic Slope*), spočívající na podkladě archaickém, hornatinu, ležící na vrstvách silurních a devonských, a na planiny, pod nimiž prostírá se útvar kamenouhelný. Atlantské pásmo zaujímá nízkou rovinu pobřežní na březích Delaware a stoupá pozvolna do výše 300 *m* n. m. k úpatí hornatiny, která jest částí horského systému Apalačského a rozkládá se v šířce 325 *km*. Jest to řada horských pásem rovnoběžných navzájem a s mořským břehem, táhnoucích se od sv. k jz. a dosahujících výše 500—800 *m* n. m. Údolí jejich jsou pravidelná a úzká, pouze údolí Kittatiny dosahuje šířky 50 *km*. Konečně na z. státu prostírají se planiny sklánějící se k jez. Erie a Ontario. — **P.** jest velice bohata v o d n í m i t o k y, jichž počítá se do 700 a které rozdělují se na 3 říční úvodí: Delaware, Susquehanna a Ohio. Delaware má prameny i ústí mimo území státu, jemuž přináležejí jen svým pravým břehem na východní hranici v délce 325 *km*, a úvodí jeho, nejmenší ze všech, zahrnuje jen východní část státu. Z přítoků jeho zmínky zasluhuje Lehigh a Schuylkill. Úvodí Susquehanny zaujímá přes polovici státu, západní její pramen vzniká v **P.-ii**, hlavní její přítoky jsou: Chemung, Bennet, Pine Creek, Loyalsock, Juniata a j. Konečně na samém z. státu vzniká stokem ř. Alleghany a Monongahela ř. Ohio. Do jez. Erie vlévá se jen několik potůčků, kdežto na jižním konci státu několik jich teče do Potomaku. Ze všech těchto vodních toků pro dopravu důležit jest jen Ohio s oběma svými prameny a zvláště Delaware, ostatní slouží jen k napájení průplavů. — Podnebí jest nestálé a výstřední, avšak extrémny netrvají dlouho. Nejvyšší teplota činí +34,44 °C v červnu a nejnižší -18,89 °C v lednu, prům. teplota roku jest +11,73 °C, zimy +0,56 °C a léta +22,94 °C, podnebí jest na z. drsnější, roční výše srážek činí 112 *cm*. V létě vanou větry ze sz. a v zimě z jv. — **O b y v a t e l ů** jest 6,302.115

(1900), t. j. 54 na 1 km^2 , tak že jest P. absolutním počtem obyvatelů mezi státy Spoj. Obcí na místě druhém a hustotou na místě šestém. Přírůstek v l. 1390—1900 činí 19,9 %. Černochův a mulatův jest 107.596, Čínanů 1146, Indiáni 933, v cizině naroz. 843.539, z nich 243.836 v Irsku, 230.516 v Německu, 125.145 v Anglii a 90.033 ve Francii. Mimo to žije v P-ii veliké množství potomků německých přistěhovalců zvláště z Falce, příslých sem poč. XVIII. stol., nazývaných podnes *Dutch men*, kteří zachovali posud svoji mateřštinu, avšak promíšenou anglickými slovy, tak že jejich nářečí označuje se jménem *Pennsylvania dutch*. Vysokých škol jest 32, mezi nimi nejdůležitější jest pennsylvanská universita ve Filadelfii, uhrnem mají 7751 posluchače, děti školou uvrnných jest 1.561.000 (1395), z nich zapsáno jest 1.053.438, školy nižší navštěvuje 722.196 dětí, školy vyšší 21.650, učitelův jest 8245 a učitelek 17.713. Časopisů vychází ve státě 1403. — Rolnictví zaměstnává a živí jen 21 % obyvatelů, tak že P. ustupuje jako rolnický stát celé řadě zemědělských států Unie, ačkoliv doposud dlužno počítati ji k velikým producentům obilí a zvláště ovoce a zelenin. Půda jest úrodná zvláště v říčních údolích, svahy hor pokryty jsou bujnými pastvinami, hory samy pak rozsáhlými lesy dubovými, ořechovými, javorovými, topolovými a j., které do nedávna kryly do 40 % půdy státu. Cena všeho rolnického majetku činí přes 5 miliard K (1895), vzdělaná půda zaujímá 5.284.239 *ha*, na nichž klidí se (1896) 52 mill. bushelů kukuřice, 18 mill. pšenice, 36 mill. ova, 21 mill. bramborů, 1 mill. žita a 3 mill. pohanky. Sena sklídilo se z 1.212.276 *ha* luk uhrnem 3.538.578 *t*, tabáku z 8643 *ha* 11.396.274 *kg*. Mimo to pěstuje se hojně lnu (4 mill. *kg*), hrachu a zvláště ovoce (jablka, broskve atd.) a zelenin, jejichž roční sklizeň cení se na více než 25 mill. K. Důležit jest i chov dobytka. R. 1895 počítalo se všeho dobytka 4.499.461 kusů, a to 1.624.647 skotu, 683.172 koně a osli, 1.012.847 vepřů a 1.173.795 ovcí, které dodaly 3.927.956 *kg* vlny do roka. — Avšak nejdůležitějším pramenem bohatství státu jest hornictví, jímž P. předčí všechny ostatní státy Unie co týče se produkce uhlí, železa, petroleje a koků, která druhdy převyšuje i výrobu všech ostatních států dohromady. Výroba železných rud a to ze $\frac{2}{3}$ magnetitu a $\frac{1}{4}$ haematitu v posledních letech poněkud klesla, v l. 1889 až 1895 činila 7.257.982 *t*, z čehož na r. 1895 připadá již jen 914.745 *t* proti 1.585.198 *t* r. 1839. Hlavní příčinou tohoto úpadku jest soutěž železných dolů při Hořejším jezeře, odkud dováží se do hutí pennsylvanských značné množství rudy. Vysokých pecí jest 179 s uhrnnou výrobností 7.194.373 *t*, hutí atd. 430, v nichž vyrobilo se v l. 1883—95 celkem 44.819.285 *t*. Uhelná pánev pennsylvanská měří 124.320 *ha* anthracitu a 23.310 km^2 uhlí hnědého, roční výroba činí 52 $\frac{1}{2}$ mill. *t* anthracitu a 45 $\frac{1}{2}$ mill. *t* uhlí. Dolův anthra-

citových jest 346 se 142.917 děl., v dolech uhelných pak zaměstnáno jest 71.130 dělníků. Výroba koku v l. 1830—1895 činila 84 $\frac{3}{4}$ mill. *t*. Petrolejová pole pennsylvanská zaujímají 956 km^2 , zabíhajíce i do New Yorku, dělí se na 14 okrsků a dávají roční výtěžek přes 36 $\frac{1}{2}$ mill. *hl* petroleje, tak že v této příčině ustupuje v posledních letech P. Ohio. Cena přirozeného plynu ročně v P-ii spotřebovaného neustále klesá a činí dnes již jen 5 $\frac{1}{2}$ mill. *doll*. V poslední době objevena ve hrabství Juniata ložiska fosfátu nerostného, mramoru dobyto v l. 1890—95 za 1,1 mill. K, žuly za 14 $\frac{1}{4}$ mill. K, brádky za 56 mill. K, vápence za 69 mill. K, hlíny hrncářské r. 1395 za 44 mill. K, pískovce v l. 1890—95 za 22 mill. K, cementu vyrobeno 182.000 *t* (1895), barevných hlinek v letech 1889—1895 37.583 *t*, barev kovových 57.466 *t*, soli dobyto (1895) 19.970 *t* a minerálních vod vytěženo z 15 pramenů 6 mill. *l*. — Na vysokém stupni jest i činnost průmyslová, ve které předčí poněkud P-ii pouze New York, kdežto v železářství, ocelářství, sklářství a loďářství stojí P. v čele celé Unie. Průmysl zaměstnává 36 % obyvatelů, závodů průmyslových jest 39.336 s výrobou roční za 1331 $\frac{1}{2}$ mill. *doll.*, mezi nimiž vynikají továrny na zboží železné, ocelové, kožené, textilní, sklo, zboží bavlněné a hedvábné, oděvy, stroje, tabák a doutníky, dále parní pily, cihelny atd. Průmyslová střediska státu jsou Filadelfia, Pittsburg a Alleghany City. — O b h o d státu s cizinou pohybuje se z největší části přes Filadelfii a jez. Erie, v menší míře i přes Pittsburg. Lodi má stát 1061 s 390.845 *t*, z čehož největší část připadá na Filadelfii; síť železn. měří 29.000 *km*, síť průplavů 1011 *km*. Průplavy těmito jsou ve spojení jez. Erie, řeky Delaware, Ohio, Hudson a zátoka Chesapeake, doprava po nich činí přes 6 mill. *t* ročně. — Stát rozděluje se na 67 hrabství, moc zákonodárnou má sněm o 204 členech a senát s 50 senátory, moc výkonnou guvernér a moc soudní nejvyšší soudní dvůr o 7 členech. Voliči jsou všichni občané nejméně 21letí a usedlí 1 rok ve státě, poslanci volí se na 2 roky, senátoři a guvernér na 4 roky, členové soudního dvoru na 21 let, ostatní úředníky jmenuje guvernér, v kongressu Spoj. Obcí má P. 2 senátory a 30 poslanců, při volbě prezidenta 32 hlasy. Příjmy státu činí 7,8 mill. *doll.*, vydání 5 $\frac{1}{2}$ mill. *doll.*, dluhy 4 mill. *doll.*, hlavní město jest Harrisburg (50.167 ob.), avšak největší města jsou Filadelfie (1.293.697 ob.), Pittsburg (321.616 ob.), Alleghany City (129.896), Scranton (102.026), Reading (78.961) a Erie (52.733).

První osadu na území nynější P. založili r. 1627 Švédové a Nizozemci na záp. břehu Delaware, k nimž později přidružili se osadníci z krajin baltických a jichž osady rozšířily se podél řeky až k ústí Schnylkillu. R. 1655 Nizozemci přinutili tyto osady podat se Novému Amsterdamu a r. 1664 připadly pod moc anglickou. R. 1681 Karel II.

postoupil území na z. od Delawaru za dluh anglické koruny Williamu Pennovi, který přikoupil k tomu 20.000 akrů od Indiánův a založil zde osady kvakerské. R. 1683 založena Filadelfie, r. 1699 povolen nové osadě zvláštní zákonodárny sbor, podléhající ovšem koloniální vládě anglické. R. 1712 Penn prodal veškerá práva svrchovanosti koruně anglické, roku 1768 upraven spor o hranice s Marylandem stanovením t. zv. Mason and Dixon's line. Za války o neodvislost Spoj. Obcí Indiáni pennsylvanští připojili se k Angličanům, tak že P. byla jevištěm četných krvavých bitev a srážek. Ve Filadelfii prohlášena nezávislost Unie, zde také přijata ústava této říše kongressem. Důležitou úlohu hrál stát ve válce s Anglií r. 1812 a ve válce odstěpencův. R. 1873 upravena poslední ústava státu. — Srv. G. vom Rath, Pennsylvanien (Heidelberg, 1888); Fisher, The Making of Pennsylvania (Filadelfie, 1896). Tšr.

Pennsylvanská soustava isolační čili komůrková v žalářnictví čili soustava samovazby spočívá v myšlence, že vězeň má býti uvězněn nikoli společně s jinými osobami, jež by na něho v morálním ohledu mohly působiti škodlivě, nýbrž samotěn ve zvláštní komůrce (celle), aby mohl nerušeně přemýšleti o zločinu, jehož se dopustil, i o jeho následcích, a aby se napravil. Jméno své obdržela od toho, že vznikla ve Filadelfii (v Pennsylvanii), kde r. 1791 založena věznice s 30 cellami. Původně praktikována byla přemrštěně tím, že vězeň byl úplně jen na sebe odkázán a že nebyl zejména přidržován k práci. Oddán jsa jen sobě, vězeň buď otupěl nebo byl doháněn k zoufalství a po opuštění nebyl schopen k životu. Proto byla p. s. l. později opravena. Jednak přidržování vězňové k práci, jednak připuštění styk jejich s vězeňskými úředníky, jejich vyučování a společné bohoslužby.

Penny (množ. číslo *pence*, značka *d*), mince angl., jichž jde 12 na 1 shilling. Platí asi 8,5 h. Stříbrné peníze (o hodnotě $\frac{37}{40}$) razi se o 6 (*sixpence*), 4 (*fourpence*, dř. *groat*), 3 (*threepence*), 2 (*twopence*, *halfgroat*) pencích pro záp. Indii, zřídka o $1\frac{1}{2}$ (*threehalfpence*) a 1 p. (*maunday-money*); bronzové od r. 1860 o 1 (= 9,4498 g) a $\frac{1}{2}$ p. (*halfpenny* = 5,6699 g). — **P-weight** [-ue t], znač. *dwt*, drobná váha angl. pro drahé kovy, peníze, klenoty, účely lékařické a vědecké. Má 24 *grainů* (v. t.), tedy $\frac{1}{20}$ unce váhy trojské či $\frac{1}{240}$ libry téže váhy a = 1,5552 g. Jako závaží zkušební pro směs stříbra jest rovněž $\frac{1}{20}$ unce a $\frac{1}{240}$ libry (jakožto celku), čemuž odpovídá $4\frac{1}{6}$ tisícin ryzosti.

Penny-a-liner [-elajnr], pohrdavé označení zpravodaje novinářského, jenž dostává »penny za řádek«.

Pennyweight [penyuet] viz Penny.

Penobscott [-kot], největší řeka státu Maine ve Spoj. Obcích sev.-amer., vytéká z malých jezeřek na 46° s. š. v hrabství Somerset na vysočině oddělující Maine od Kanady, teče nejprve od z. k v., pak obrací se

k ssv., na to k jv. a konečně k j., v kterémžto směru vlévá se do z á t o k y Atlantského oceánu hluboké 50 *km* a široké 55 *km*, tvaru trojúhelníkového, poseté ostrůvky a mající několik dobrých přístavů. P. protéká četnými jezery a přijímá mimo to odtoky velkého jich množství, nejdůležitější z nich jsou: Lobster, Chesuncook, Pademecook, Mollinokett a j., mimo to pije řicky Seboois, Mattawamkeag, Piscataquis, Passadumkeag a Kenduskeag. Hl. přístav na řece jest B a n g o r 40 *km* nad ústím, až k tomuto městu zasahuje příliv, tak že přístav jeho přístupný jest lodím do 400 t. Délka řeky činí 440 *km*, úvodí 23.000 *km*², břehy jsou dorostle rozsáhlými lesy, jichž dříví se plaví v ohromném množství po řece. Čilý jest i lov ryb, zvláště lososů. Na 2 ostrovech v řece u města Milford a Oldtown sídlí kmen civilisovaných I n d i á n ů P. čítající asi 500 osob a přimáležející k Algonquinům. Tšr.

Pěnodějka, zool., viz Aphrophora.

Penrith [-ridz], město v angl. hrabství cumberlandském v malebném a úrodném údolí na žel. dráze Stafford-Preston-Carlisle, má 8981 ob. (1891), zříceniny zámku a značný průmysl železářský. V okolí četná panská sídla a památky z doby starobritské.

Penryn, město v angl. hrabství Cornwallském, na žel. dráze Plymouth-Falmouth, má 3256 ob. (1891), továrny na papír, střel. prach a žulové lomy.

Pensacola [-zakóla], důležité obchodní a přístavní město ve Spoj. Obcích sev. amer. ve státě floridském, při zálivě t. jm., hrabství Escambia, má 11.750 obyv. (1890), většinou černochů, soudní dvůr, divadlo, celnici, bezpečný přístav, 5 kostelů, slevárnu železa, továrnu na led, loděnice, vývoz bavlny a obchod s dřívím. Moř. záliv P-B a i je 43 *km* dl., 19 *km* široký a chráněn tvrzemi. Při tvrzi »San Carlos de Barrancas« špital, námořní arsenál a maják. Město založili r. 1698 Španělé.

Pense viz Výslužné.

Penseé [pansé], franc., myšlenka; maceška; barvy maceškové, fialkové.

Penseroso [-ózo] (pensieroso), ital., zamýšlený, zámčivý; truchlivý.

Pensionát [pansi-] ústav pro vychovávání mládeže, kde chovanci zároveň jsou stravováni.

Pensum (lat.), co bylo o d v á ž e n o. U Římanů částka vlny, která byla odvážena a otrokyni uložena, aby jí spředla; odtud p. tolik co úloha, úkol.

Pent-, penta- (řec.), p ě t i - ve složeních.

Pentacrinus Miller, rod lilijic (*Crinoidea*) z čeledi t. jm. *Pentacrinidae*. Má malý kalich (z 5 malých článků basálních a nejvyšše 5×3 radiálních), ramena poměrně dlouhá, až pětikrát rozdělná, a dlouhý pětihraný stoněk, posázený dlouhými přívěšky (20 až 50člennými) v přeslenech seřazenými. Zahnuje na 9 druhů žijících a veliký počet vyhynulých, nejvíce v jurském útvaru se vyskytujících. Z žijících druhů uvéstí sluší především P. *asterius* Lütke. (P. *caput Medusae*) Lam

Má stonk až 48 cm dlouhý, přívěsky jeho až 7 cm dl., ramena až 10 cm dl. a žije v moři kol ostrovů západoindíckých. K němu druzí se menší druh *P. Mülleri* Oerst., tamtéž žijící.

Pentactura Haeck., mřížovec (*Radioraria*), z oddělení *Spumellaria*, ze skupiny *Discoidea*, má plochou skořáčku s pěti komůrkovanými rameny na kraji hlavního terče pentagonálního; někdy ramena ta jsou nepravidelná. Obsahuje jen několik druhů, hlavně terciérních. *MBbr.*

Pentada (řec.), pětiletí.

Pentadekagon (řec.) čili patnáctihran, nebo patnáctiúhelník, jest rovinný obrazec, omezený patnácti délkami či stranami.

Pentadika (řec.), soustava číselná o základě 5, jejíž stopy lze nalézt na př. ve zvláštních značkách číslic 5, 50, 500 v římském číslování.

Pentáedr (řec.), pětistěn, jest těleso omezené pěti rovinnými stěnami. Dříve nazýván tak trojboký hranol.

Pentaetérís (řec. vlastně pětiletí) nazývala se u Řekův doba čtyř (nikoli pěti) roků mezi dvěma olympijskými slavnostmi.

Pentagon viz Pětúhelník.

Pentagonální čísla čili čísla pětúhelníková jsou čísla polygonální tvaru $\frac{n}{2}(3n-1)$, kdež n je číslo celé 1, 2, 3 ...

První č. p. tedy jsou 1, 5, 12, 22, 35, 51 atd.

Pentagonódekaedr čili dodekaedr, dvanáctistěn, viz *Mnohostěn*, str. 480. V krystalografii jest p. tvarem soustavy pravidelné omezeným 12 pravidelnými pětúhelníky, hemiédry tetrakishexaedru rovnoběžné hemiédie, vyskytující se zhusta na pyritu, odkudž zve se také pyritóedr.

Pentagramma viz Muří noha.

Pentachord, pětistrunový nástroj nebo pětitónová stupnice, která byla základem starořecké hudby.

Pentakosímedimnoi nazývání příslušníci prvé odhadné třídy občanské v Athénách dle ústavy Solónovy. K nim počítání, kdož těžili ročně nejméně 500 medimnův obilí nebo 500 metretův buď vína buď oleje, tudíž nejbohatší a po výtce eupatridé. Jejich leiturgia skládala se z triérarchie lodní a z chorégie, začaž toliko z nich voleni byli archontové a tudíž i doplňována rada na Areiopagu. Přednosti této pozbyli roku 487, když přípuštění do archontství i jezdcí. *Pšk.*

Pentalastrum Haeckel, mřížovec z oddělení *Spumellaria*, ze skupiny *Discoidea* se skořápkou plochou, rozdělenou v 5 komůrkovaných ramen, z nichž jedno bývá protáhlejší ostatních. Náleží sem malické formy, velmi vzácné a známé jen z několika míst Tichého okeánu. *MBbr.*

Pentalfa viz Muří noha.

Pentamera (řec.), pětinařtní, jsou brouci, jejichž chodidla mají po pěti článcích. *Kpk.*

Pentameter (řec.), pětíměr, v metrice verš daktylský o pěti stopách; skládá se ze dvou polovic, z nichž každá má dva daktyly a jednu dlouhou slabiku přespočetní. První polovice oddělena jest od druhé caesurou. V první polovici místo daktylů mohou býti také spondeje, což v polovici druhé nepřipustno. Schéma p-tur jest toto:

— — — | — — — | — — — | — — — | — — — | — — —

Hvězdamí osmi nyní leskne zlatý se věnec. *(Ovid.)*

P. nevyskytuje se v básních sám, nýbrž pospolu s hexametrem tvoří distichon (v. t.).

Pentandria (pětímůžstvo) viz *Linéova soustava rostlin*, str. 56 a.

Pentagulum, tolik co pentagon, pentagramma, viz Muří noha.

Pentapolis (řec., pětíměstí), viz *Kyréné*, str. 496 a; pak zvl. jméno pěti čelných měst v území Filistaiův v Palestině.

Pentarchie, řec., vláda pěti (na př. států).

Pentas (řec.), pětice; pětiletí, doba pěti roků (pentada).

Pentastemon (i *Pentstemon*) Herit., jenotina, rod rostlin krtičníkovitých z podčel. želvnícovitých (*Cheloneae*), obsahující polokříčky listů vstřícných úzce kopinatých a dlouze zakončitých s květy úžlabíčkovými skládajícími konečnou latu. Kalich jest hluboce 5dílný, koruna dlouze zvonkovitá kraje rozloženého 2pyského, svrchního pysku 2— a spodního 3laločného. Tyčinek jest 5, z nichž 4 dvojmočné a pátá bez prašníku s oněmi zpravidla stejně dlouhá. Dvouchopní tobolka obsahuje neobroubená hranatá semena. **P.** pochází z Mexika a jest dekorativní rostlinou oblíbenou druhu *P. gentianoides*, *atropurpureus*, *campanulatus* a j., v mnohých odřících pěstovanou. *Děd.*

Pentastomum, zool., viz *Linguatulina*.

Pentastylon (řec.), budova o pěti sloupech v průčelí.

Pentateuch, řecký název t. zv. pěti knih Mojžíšových jako celku. Jsou to v nynějším pořádku *Genese* (v. t.), *Exodus* (v. t.), *Leviticus*, *Numeri* a *Deuteronomium* (v. t.). Jako kniha šestá přistupuje k nim kniha *Josue*, tvořící s nimi jako celek t. zv. *Hexateuch*.

Leviticus (u Hebraeů dle počátečního slova *vajjikrá* = a povolal zvaný) má v celku 27 kapitol. O těch prvá část a to kap. 1—16 celým svým rázem náleží k t. zv. *kněžskému kódeXu*, obsahující základní ustanovení o pěti hlavních obětech (1—5) s předpisy pro kněze (6) a pro oběti (7), o svěcení kněží a jejich službě (8—10), zákony o obřadním očišťování: o čistých a nečistých zvířatech (11), o očišťování po porodu (12), o malomocenství (13 a 14) a očišťování tělesném (15), konečně rituál pro den usmíření (16). Druhá část knihy (17—26) náleží v celku obsahem i formou ke *kněžskému kódeXu*, ale vykazuje zvláštnosti slohu a výrazu, jimiž liší se zřejmě od části prvá a kap. 27 právě tak, jako svou motivací jednotlivých požadavků. Opakuje i věci, o nichž

již byla řeč. Jde tu patrně o výňatky ze samostatné, pravděpodobně starší součástky kněžského kodexu, jež lehkými změnami přizpůsobeny byly kodexu ostatnímu. Obsahem jest obřadní (17) i mravní (18, 19) svatost života Izraele, jež vystavuje se zde jako přední povinnost (K o d e x s v a t o s t i, jak označil jej Klostermann, značka *H*, jehož jiné součástky shledávají se v Lev. 10 a 11, dále v Exodu 6, 12, 31 a Num. 15). Kap. 20 stanoví tresty na přestupky proti tomu, 21 a 22 předpisy pro kněze a oběti, 23 kalendář svátečních dnů, 24 o věčné lampě, o 12 chlebech, o trestech na rouhání (ukamenování), vraždu (smrt) a ublížení (zákon odvety), 25 o odpočívání země každý sedmý rok, o roce jubilejním (7×7), 26 zákaz modloslužby, příkaz světití sobotu. Kap. 27, náležející k témuž celku jako 1—16, jedná o náhradě za věci bohu zaslibené. — Srv. White a Driver, Leviticus v Hauptových Sacred books of the O. Test. (1894).

N u m e r i (hebr. b e m i d b a r, t. j. v poušti) má 36 kapitol a obsahuje děje Izraele od 2.—40. roku exodu, počínajíc opuštěním Sinaje (20. dne 2. měs. 2. roku) v kap. 10 a končíc příchodem do pouště *Zin* v roce 40. (kap. 20), v němž zemřel i Aron (1. den 5. měsíce); 22—36 náleží pobytu Izraele ve stepích moábských. Před vypravování vsunuta z k n ě ž s k ě h o k o d e x u přejatá vnější i vnitřní organizace tábora izraelského (11 kmenů) a Levitů, již ustanovení za strážce svatyně (kap. 1—10). Napočítáno (odtud lat. název knihy) tenkrát dle kap. 1. lidu mužského staršího 20 let bez Levitů 603.550. Jiné součástky kněžského kodexu jsou kap. 15 (ustanovení o obětech a j.), 18 (o služebních povinnostech, postavení a příjmech kněží a Levitů), 19 (o očistování po dotyku mrtvol), 26 druhé počítání lidu (601.730 +23.000 Levitů); 27 o dědění dcer v rodinách nemajících synův; ustanovení Josua nástupcem Mojžíše, jenž k rozkazu božím patří na zaslibenou zemi; 28, 29 o veřejných obětech v jednotlivých dobách; 30 o absolutní závaznosti slibu u mužů, podmíněné u žen, 31 o dělení kořisti s vypravováním o pomstě na Midjánských; 33 seznam táborů izraelských na pouti z Ramses ke stepím moábským s návodem týkajícím se obsazení Kanaanu, 34 o hranicích vlastního Kanaanu, 35 stanovení 48 levitských a 6 asylních měst s podmínkami o užívání těchto, 36 o vdávání dědiček pozemků ve vlastním kmeni. Kněžský kodex je zřejmý částečně i v kap. 13, 14, 16, 17, 20, 21, 25. Ostatní části, hlavně kap. 22—24 (o Bileamovi), náleží t. zv. Jahvistovi-Elóhistovi (viz dále). Při tom pozorují se v obou součástkách jednotlivosti, jež jeví se býti pozdějšími dodatky.

Mojžíš je nade vši pochybnost zakladatelem celého života izraelského, národního i společenského, náboženského i mravního. Hodnověrnými zbytky jeho vlastní činnosti jest zajisté d e s a t e r o (2 M. 20) a právní

zásady kap. 21—23 tamže, jiné zachováno zajisté mezi ustanoveními Deuteronomia. Stejně odnáší se plným právem i počáteční organizace kněží a kultu k osobě Mojžíšově, kdežto další jejich vybudování, odpovídající pokračujícímu vývoji života náboženského a národního, jest dílem doby Šalomounovy, Dávidovy a dob pozdějších. Přičítá-li tradice i tyto pozdější řady, pokud vůbec nalezy místo v nynějším P-u, Mojžíšovi, jež prohlásila pak i přímo za původce P-u samého, jest to názor, jenž se stanoviska kritického jeví se nemožným. Kritika, i méně radikální, dospívá na základě toho, co již při jednotlivých knihách P-u bylo vylouženo k závěru, že nemožno považovati P. za jednotný celek a dílo jediného autora, nejméně tak starého, jako byl Mojžíš, nýbrž že dlužno rozeznávati v P. u, a stejně i v knize Jósuově, tedy v celém Hexateuchu, několik vrstev samostatných a od sebe více méně zřejmých se lišících, jejichž spojením v pozdější celek rukou jednoho neb i několika redaktorů jeví se býti P. Částky tyto, jejichž poznání a vymezení jeví se býti dílem studia textu biblického, zvláště i P-u samého po téměř půl druhého stol., jsou: 1. t. zv. J a h v i s t a (značka *J*) a 2. E l ó h i s t a (v. t., *E*), 3. D e u t e r o n o m i s t a (*D*), 4. t. zv. k n ě ž s k ý k o d e x (*P*). K nim jako částem základním přistupují části podružné, spadající na vrub redakce jednotlivých částí a jejich spojení mezi sebou a v poslední řadě celého P-u (*R*). Jsou sice jednotlivci (Klostermann), již pokládají 1., 2. a 4. za jediný souvislý celek, vysvětlující různosti v něm se vyskytující změnami, jež během doby nastaly, z části nahodile, z části jsouce obmyšleny. Názor ten jest však ojedinelý a v celku uznává se všeobecně rozdílný, jež znamenatí jest mezi vrstvou t. zv. J a h v i s t a - E l ó h i s t a se strany jedné a k n ě ž s k ý m k o d e x e m se strany druhé. Jahvista-elóhista representuje jako celek p r o r o c k é v y p r a v o v á n í P-u o době patriarchální a Mojžíšovské, kdežto k n ě ž s k ý k o d e x objímá zákonná ustanovení P-u o obětech, očistování a p. Obě části liší se pak zřejmě nejen obsahem, ale i celým způsobem, zvláště i slohem nápadně.

I. a II. Pokud týče se J a h v i s t y a E l ó h i s t y, dlužno i zde s největší pravděpodobností rozeznávati dvě vrstvy paralelní a na sobě nezávislé. Ojedinelým jest nyní názor Dillmanův, který Elóhistu, jež pokládal za staršího, prohlásil za jeden z pramenů Jahvisty. Značná podobnost obou vysvětluje se dostatečně zpracováním téhož materiálu, kterým vedle tradice o počátcích národa izraelského, jež potud kolovala v ústech lidu, byly zajisté i písemné prameny, hlavně poetické (K n i h a b o j ů J a h v o v ý c h a K n i h a p o e t i c k o v a), o nichž činí se zmínka na jednotlivých místech sem spadajících. Dvěma rozličným pramenům náleží i čítané k Jahvistovi poezhnání Jakubovo a píseň Mojžíšova. I desatero náležející k Elóhistovi bylo napsáno. O zápisu do knihy (*basséfer*) mluví Ex. 17, 14.

Zákony napsány byly ovšem teprve později (ok. r. 750), jak dovidáme se z Hosey. Příkazování jednotlivých částí k *J.* a *E.* potkává se ovšem s obtížemi i jeví se z části veliké neshody hlavně mezi Dillmannem a Wellhausenem. S tím souvisí ovšem i nestejné označování doby povstání obou u jednotlivých autorů. *E.* pokládají za staršího Schrader (mezi 975—950), Nöldeke (před 900), Dillmann, Kittel, Riehm (mezi 900—850), Rothstein (ok. r. 850), Schultz (850—800) a j., kdežto Wellhausen, Stade a j. kladou jej jako mladšího ok. r. 750. Ještě doleji jdou Kuenen a Cornill, kteří vedle staršího severoisráelského *E*¹. z r. 750 rozeznávali i mladšího *E*² z pol. VII. stol. jako rozšířené vydání prvního na půdě júdské, dle Cornilla snad od některého ze zajatců severoisráelských z r. 722, jenž v zemi zbyl. Jiní pokládají Jahvistu za staršího, kladouce jej do r. 850—800 př. Kr. (Wellhausen, Stade, Kuenen), r. 825—800 (Rothstein), Kautzsch (ještě v IX. stol.) a j. Přibližně do téže doby kladou její i jiní pokládající jej za mladšího *E.* (Nöldeke 900, Riehm 850, Reuss 850—800, Kittel 830—800, Schrader, Rothstein 825—800 a j.), kdežto Dillmann klade jej ok. 750. Celkem jest původ *J.* i *E.* z prvních století království nejvyšší pravděpodobný. I u *J.* rozeznávají pak někteří rozličné vrstvy: starší *J*¹, jehož vedle jiného materiálu z oboru báje babylónské používal i autor mladší *J*² ok. r. 650; zpracováním obou jest o něco pozdější *J*³ a sice vzato za základ *J*² a doplňováno z *J*¹ (Budde). *J*¹ pokládán za efraimský (z IX. nebo poč. VIII. stol.), *J*² za rozšířené a přepracované vydání júdské *J.*, jež existovalo v 2. pol. VII. stol. (Schrader, Reuss, Kuenen, Kautzsch a j.). Dillmann prohlásil se proti rozlišování vrstev v *J.*, on a s ním i jiní (Wellhausen, Stade, Cornill) uznávají jen júdský původ *J.* Celkem Jahvista uznává se za historický pramen říše jižní a efraimitsky zbarvený *E.* říše severní. Oba prameny sloučeny (snad ok. r. 640) v jeden celek *J. E.*, jehož vrstva v nynějším *P*-u rovněž je znatelná. Dle jiných existovaly obě vrstvy samostatně do konečné redakce *P*-u. Pokud týče se rozdílů mezi *J.* a *E.*, jest *J.* klassičtější jazykem, poetičtější mluvou a proročtější duchem a protká reflexemi etickými a náboženskými, kdežto *E.* jeví se v celku strážlivější, konkrétnější a objektivnější. *J.* libuje si v materialisujícím anthropomorfismu, kdežto v *E.* Bůh se zálibou zjevuje se ve snách. Sloh obou, zvláště *J.*, jest volný, plyný a malebný, u *E.* převládá záliba užívati neobvyklých slov.

III. Deuteronomista. Deuteronomium jako příruční kniha jednající o povinnostech obecného života praesentuje se v celku jako dílo autora, jenž použil za podklad pro své řeči z části vypravování a zákonů z *J. E.*, z části i pramenů jiných (snad ztracených částí téhož *J. E.*). Jeho doplňuje a rozšiřuje

v jednotlivých částech jemu v celku dosti blízký autor pozdější. Paraenetický ráz knize vlastní zůstává veskrz jeden a týž. Jeden z redaktorů *P*-u zařadil pak knihu do rámce *P* u připojiv něco materiálu z kněžského kodexu. Deuteronomium jeví se tedy v celku rozšířením historie i zákonodárství *J. E.* (Ex. 20—23), kdežto kněžský kodex, který v jiných částech nynějšího *P*-u s *J. E.* se křížuje, jest vlastnímu autoru neznám a od Deuteronomia i zřejmě se liší. To jest neklamným důkazem, že Deuteronomium povstalo dříve, než *J. E.* a kněžský kodex splynuly v jeden celek. Z r. 623 dovidáme se o nalezení knihy zákona (v 18. roce krále Josia) Helkijou, jenž i za autora pokládán, v chrámě, která dle 2 Kr. 22 sl. obsahovala i nynější Deuteronomium, jež samo přičítá se nejpravděpodobněji době Manassově. Od ostatních částí *P*-u liší se Deuteronomium originální rhetoricou fraseologií, spadající na vrub individuality autorovy. — Tomuto deuteronomistickému slohu (zkratka *D.*) náleží vyjma části *J. E.* v kap. 27, 31, 33 a 34 a pozdější kousky kněžského kodexu v kap. 1, 3; 32 a 34 celý obsah knihy, vyjma kusy kap. 3, 4, 27, 29, 30, 31, 32 a 34, jež z části nehodí se zcela do kontextu, z části text původní doplňující, liší se podáním (*Dt.* jako znak pozdějšího tohoto autora [neb autorů] deuteronomistických, jehož stopy nalézají se pak v knize Josuově i Soudců, v kn. Samuelových a královských). Ovšem nelze ani zde vymeziti hranici mezi *D.* a *Dt.* s naprostou jistotou. — Jednotlivé stopy *D.* shledávají se snad i ojedinelé v prvních čtyřech knihách Mojžíšových; snad i ony spadají na vrub druhých pramenů Deuteronomia.

IV. Kněžský kodex (zkratka *P.*) jedná systematicky a to se stanoviska kněžského o původu a hlavních institucích isráelské theokratie. Dějin, jež jsou hlavním předmětem *J. E.*, dotýká se, nehledíme-li ke genealogiím a statistickým a jiným konkrétním údajům, jen stručně, zcela výjimečně i podrobněji tam, kde kázala tak zvláštní potřeba. Skladatelem kněžského kodexu byl patrně kněz, podkladem jeho v celku tradice, jaká udržovala se v kruzích kněžských, a účelem podati ideální obraz doby Mojžíšovy. Sloh kn. kodexu jest prosaický, prostý obrazův a srovnání a odměřený a libuje si v stereotypních formách, hlavně na počátku a konci vypravování. Nepatrně obměněné opakování je zjevem obyčejným, zabíhání do podrobností vede zhusta k rozvlácnosti. Zvláštností jeho jsou výroky všeobecně podané, jež v zápatí rozvádějí se podrobněji. Celý způsob připomíná nejvíce mluvu proroka Ezechiela, u něhož vyskytují se i obraty kněžského kodexu, odjinud z bible neznámé.

Časově pokládán byl kn. kodex dlouho za nejstarší z pramenů *P* u, hlavně z toho důvodu, že vypravování jeho tvoří rámeček, do něhož zasazen ostatní obsah Geneze. Posud jsou badatelé, již přispívají, hlavně se

zřetel literárního, aspoň jádro jeho IX. až VIII. stol. př. Kr. Dillmann položil jej ok. r. 800 př. Kr. mezi Elóhistu a Jahvistu, jini kladou jej, celý nebo jednotlivé části, aspoň před Deuteronomium. V celku převládá však názor, že kněžský kodex, třeba je jeho materiál v jednotlivostech původu zřejmě starého, jest jako celek nejmladším z pramenů P-u a datuje v nynější podobě přibližně z doby zajetí babylónského (ok. r. 500 př. Kr.). Repraesentují-li jednotlivé partie knihy Leviticus (t. zv. K o d e x s v a t o s t i, viz str. 454a) starší součástky kněžského kodexu, náležejí dle kritiky jiné části dobám ještě pozdějším (od 440—400 př. Kr.). Důvodem pro toto stanovění věku kn. kodexu jest hlavně, že nic nenavěduje tomu, že by kn. kodex před exilem byl býval v platnosti, že naopak rituál doby před exilem, jak svědčí o tom partie J. E. shodně v tom se zprávami z doby Soudců a starších králů, byl daleko jednodušší, než jak píše o něm kn. kodex; vůbec duch kněžského kodexu byl době před exilem cizí. Ani pro D e u t e r o n i u m není zákonodárství kněžského kodexu předpokladem, srovnáním jeví se kněžský kodex mladším, se strany druhé v soulase s duchem doby Ezechielovy. Stanovisko pozdějšího autora Kronik předpokládá pak ještě další vývoj kněžského kodexu. Pozdějšímu povstání nasvědčují i náboženské představy kněžského kodexu. Ze všeho soudí kritika, že kněžský kodex jako celek náleží době po proroku Ezechielovi (poslední datum u E z e c h i e l a 570!). Tím není ovšem řečeno, že by všechny instituce, o nichž kněžský kodex jedná, pocházely z této doby; jádro kultu isráelského, ovšem v jednodušší podobě, náleží zajisté dobám prastarým i náleží hlavně soubor jich a zákonná ustanovení je upravující a i ona jen v t é p o d o b ě, v jaké jeví se ve kněžském kodexu, době exilu nebo prvé době poexilské. V tom ohledu shledává i nejradikálnější kritika v jednotlivých kusech kodexu v podstatě kult předexilský. Místo kněžského kodexu Lev. 17, 11, 14 srovnáno s Deuteronomiem 14, 4—20 a jiná svědčí přímo, že jednotlivé části kněžského kodexu již dříve (v době, kdy Deuteronomium skládáno) existovaly v pozdější své kodifikaci, jistě však ne kněžský kodex jako celek. Stejně předpokládá i slovný výraz Ezechielův (hlavně slovní shody s Lev. 26, 3 sl., jež však dle Baentsche není nutně původní, nezbytnou součástí kodexu svatosti) existenci jednotlivých částí kněžského kodexu, hlavně z á k o n Leviticu o s v a t o s t i. Za původce nebo redaktora tohoto prohlásili Graf, Kayser, Horst a j. na základě toho přímo Ezechiel. Jini jsou ovšem proti tomu z důvodů věčných (Wellhausen, Kuenen) i formálních (Nöldke, Klostermann). V celku zdá se hlavní ustanovení zákona svatosti, hlavně Lev. 26, býti daleko starším než Ezechiel, kdežto jeho rámec jen o málo (Driver), z posledních let království, jinak klade však jen

Klostermann a Delitzsch složení jeho do doby před exilem, jini (Wellhausen, Kuenen, S m e n d) i jej do exilu; Dillmann připouští jeho rozšíření v exilu dle Baentsche, jež rozeznává 4 vrstvy rozličného původu (většinou před Ezechielem) H-H³. Celek povstal v exilu s použitím Ezechiel a přepracován krátce před návratem z exilu s účelem upravit poměry obce z exilu se vracějící. Autor byl současně kněz i prorok. Zvláštní zákonník tvořil snad kodex svatosti ještě za Ezechiel a teprve později spojen s kněžským kodexem. Podobných sbírek, sestavených více méně na téže základě, byla zajisté celá řada. Jednotlivé z nich byly snad společným pramenem Deuteronomia i zákona svatosti, posledním přejaty věrněji. Některé stopy (na př. Ex. 6, 6—8) svědčí, že původ a účel zákonů objasňován i předeslaným historickým úvodem. Jazykově vykazuje P. hodně starého materiálu, což vyplývá z povahy zákonů v něm uváděných, ale hojně zvláštností, jimiž shoduje se s dobou Ezechielovou. Naproti tomu zdá se pochybenou snaha těch, již chtějí přikázati P. době ještě mladší, hledají v něm i stopy aramejštiny. Kněžský kodex přinesl s sebou Ezra z babylónského zajetí (458), teprve r. 444 zaveden však oficiálně (za místodržitelství Nehemijjova).

V. Z částek J. E. D. a P. (kněžského kodexu) povstal jednotnou redakcí nynější P. Redaktor počínal si v celku s největší šetrností, čímž vysvětluje se, že podržel z prvé části i věci, jež neshodovaly se s P. Jinde ovšem pozorujeme, že redaktor dovedně v celek spojil prameny i z části odchylné (na př. vypravování o potopě), jinde i leccos dodal. Zdá se vůbec, že použil všeho, co existovalo, ať paralelně ať doplňkem. Na vrub redakce jednotlivých částí i konečné redakce celého P. u spadající místa označují se R. Dobu této redakce nelze stanoviti s určitostí, pravděpodobně provedena před koncem V. stol. př. Kr., načež následovalo prohlášení celku za kanonický, jak, ovšem nevíme. K celku tomu přistoupila pravděpodobně zároveň i konečná redakce knihy Josuovy, složené ze stejných součástek (J. E. D. P.), jež však v zápětí odloučena. Pro dobu, kdy se tak stalo, rozhodující jsou Samaritané, znající vůbec jen P. jako p os v á t n o u k n i h u. Hauptovo kritické vydání bible označuje jednotlivé z uvedených složek P-u barvami: J. červeně, E. modře, JE. jako spojení obou nachově, starší vrstvy temnější barvou, pozdější světlejší (J¹, J²); D. označeno zeleně, kn. kodex (P) hnědé, nejstarší jeho podoba bez barvy.

Původcem kritiky P-u v Evropě byl franc. lékař Jean A s t r u c z Montpellieru, katolík, studii *Conjectures sur les mémoires dont il paroît que Moïse s'est servi pour composer le livre de la Genese* (Brussel, 1753, anonymně), v níž prvý poukázal na nápadné střídání se názvů Elóhím a J a h v e v Genesi. Dle jeho hypotese Mojžiš jako autor měl před sebou

dva hlavní mémoiry, elohistický a jahvistický, k nimž připojil jako 3. a 4. zlomky jiných 10 listin. Vědecky prohloubil teorii tuto J. G. Eichhorn (*Einleitung ins Alte Test.*, Lip., 1780). Ilgen rozpoznal v *Die Urkunden des Jerusalems. Tempelarchiv in ihrer Urgestalt* (Halle, 1798) již vedle Jahvisty dvě samostatné listiny elohistické. V celku přibližně pro Genesi 17 pramenů. Tato teorie t. zv. starší listinná rozvinuta později na hypotézu doplňovací (Elóhista jako základ doplněn Jahvistou), naznačenou de Wettem a Ewaldem, proslouvenou Bleekem a Bohlenem a odůvodněnou Tuchem (Komm. über die Genesis, Halle, 1838), jež pro jednoduchost velmi byla oblíbená. Paralelně vyvinula se t. zv. hypotéza zlomková, sestávající P. z množství nesouvislých zlomků spojených v době pozdní v jediný celek (Vater, *Komm. über den P.*, Halle, 1802 až 1805, 3 sv.). R. 1853 Hupfeld (*Die Quellen der Genesis u. die Art ihrer Zusammensetzung*) dovodil oprávněnost rozeznávání 2 Elóhistů a vedle nich jako samostatného celku i Jahvisty, zahájil t. zv. novější hypotézu listinnou, jež v rozmanité jinak podobě rozeznává vedle uvedených tří součástí již i Deuteronomistu v V. kn. Mojžišově. Rozeznávání čtyř zvláštních pramenů zůstalo pak pravidlem, i směřuje veškerá snaha autorů pozdějších k tomu, jednak stanovití stáří a zvláštní ráz jednotlivých součástí, jednak vymezití rozsah jich v jednotlivých součástkách P-u. Práce účastní se větší nebo menší měrou všickni vynikající badatelé na poli textu. Jmenujeme tu jména jako: Reuss, Vater (Die Relig. des A. T., Berl., 1835), George, na novo zase Graf (po němž přezvána teorie o pozdním původu P. přímo teorii Grafovou), hlavně v Die geschichtl. Bücher des A. T. (1866), Kuenen, Wellhausen, Dillmann, Delitzsch, Kautzsch a j. Z literatury uvádíme vedle vydání překladův a komentářů k bibli, zvláště i k jednotlivým knihám P-u: Holzinger, *Einleitung in den Hexateuch* (Freiburg a Lipsko, 1893) s instruktivním přehledem o výsledcích, k nimž přední badatelé dospěli; Driver-Rothstein, *Einleitung in die Litt. des A. T.* (Berl., 1896, str. 1—170); Westphal, *Les sources du Pentateuque* (1888—92); E. Reuss, *Gesch. der h. Schriften A. T.* (1890); A. Kuenen, *Hist. crit. onderzoek naar het ontstaan en de verzameling van de boeken des Ouden Verbonds*, 2. vyd. I. a II. (1885—89; něm. od Webers a Müllera 1887—94); Bissell, *The P., its origin and structure* (1885); Riehm-Brandt, *Einleitung ins A. T.* (1889); Cornill, *Einl. ins A. T.* (1891); E. König, *Einl. in das A. T.* (1893); Wildeboer-Risch, *Die Literatur d. A. T. nach der Zeitfolge ihrer Entstehung* (1895); Wellhausen, *Die Compos. des Hexateuchs* (»Jahrb. für d. Theologie«, 1876—77, nově ve *Skizzen u. Vorarb. II.*, 1885 a po třetí *Die Comp. des Hexat. und der hist. Bücher A. T.*, 1889, jakož i v *Proleg. zu Geschichte Israels*, 4. vyd., 1895); Budde,

Die bibl. Urgeschichte (1883); F. Delitzschovy studie (12) v »Z. für kirchl. Wiss. und kirchl. Leben« (1880—1888); Kuenen, *Bijdragen tot de critiek van Pent. en Josua v »Theol. Tijdschrift«* (1877—84, něm. od Budde 1894); R. Smith-Rothstein, *Das A. T., seine Entstehung und Ueberlieferung etc.* (1894); Green-Becher, *Die Feste der Hebräer* (1894); Kittel, *Geschichte der Hebräer I.* (1888); Dillmann, *Ueber die Comp. des Hexat. ve výklad. na Numeri etc.* (1886); Baudissin, *Gesch. des A. T. Priestertums* (1889); Ed. König, *Der Sprachbeweis in der Litterarkritik* (Stud. u. Krit., 1893); de Wette Schrader, *Lehrb. der hist. — krit. Einleitung in die kanon. und apokr. Bücher* (1869) a stejnojmenné dílo Keilovo (1873); Nöldeke, *Die A. T. Litteratur* (1868) a *Untersuchungen zur Kritik des A. T.* (1869) a j. *Dk.*

Pentathlon (řec.), pětiboj, t. j. skok, běh, házení diskem, házení oštěpem a zápolení. Viz Agón.

Pentatoma, zool., viz Pentatomidae.

Pentatomidae jest čeled' ploštic vyznačená silně vyvinutým štítkem, který dosahuje nejméně přes polovici hrbetu, často však pokrývá celý hrbet. Tykadla jsou 4- až 5člená, sosák 4člený. Žijí na bylinách, stromech i keřích, jejichž šťavou většinou se živí. Někdy vynikají nápadnými barvami. Rozšířeny jsou zvláště v tropech. U nás zastoupeny jsou celou řadou rodů, z nichž nejznámější jest rod *Pentatoma* Latr., bohatý druhy. *Kpk.*

Pentatonos, v hudbě starých Řeků interval pěti celých tónů, rovnající se nyní malému septimě.

Péntek viz Píntak.

Pentékontéra (řec.), u starých Řeků nákladní loď s 50 veslaři (po 25 na každé straně).

Pentékosté, řec. »padesátý« den po velikonocih, pak letnice; odtud odvozeno franc. *pentecôte*, něm. *Pfingsten*, letnice.

Pentékostye viz Lochos.

Pentelikon, nyn. Mendeli, ve starověku též Briléssos zvané pohoří (1110 m vys.) v Attice, severových. od Athén, kdež ode dávna se lámal pěkný bílý mramor pentelický (v. Mramor, str. 810 a).

Penthémimerés (řec.), viz Caesura 1).

Penthesilea, planetoida objevená 13. říj. 1887 Knorrem. Střední jasnost v opozici 12,8. Průměr v km 40. Označení (271). *Gs.*

Penthesileia, v báji řeckotrójské dcera Areova, královna Amazonek, původu thráckého, přispěla po pádu Hektorově Trojským tak, že Řekové opětně tísňeni, až Achilleus v boji P-ii přemohl a usmrtil. Vída však svěží krásu umírající rekyňe, ustrnul se nad ní, že vydal mrtvoly její k pohřbu. V umění (na vásách, sarkofazích) zápas Achilleův s P-ii zobrazován též s nádechem romantickým, že P. umírá v náruči Achilleově. *klk.*

Pentheus (t. j. muž ze zámtuku), dle báje boiotské král thébský, muž obrovské po-

stavy, divé povahy. Když za jeho vlády Dionysos z Lydie přišel k Thébám a průvod jeho slavnostně rejdil po Kithairóně, P. nepřátelsky proti němu vystoupil. P. dívaje se se smrkou na tajnou slavnost Mainad, uzřen vlastní matkou a pokládán jsa za divé zvíře od Mainad rozspán. Mythus zpracován Aischylem a Euripidem (Bakchy). *klk.*

Penthièvre [pántjévr], drive jméno franc. hrabství resp. vévodství, které bylo částí Bretagně a tvoří dnes v podstatě střed fr. depart. Côtes-du-Nord. Sídlním městem bylo Guingamp, nejdůležitější města pak Lamballe, do r. 1420 také město sídelní, Moncontour, Quintin a La Roche-Derrien. P. obklopovalo území Saint-Brieuc, které bylo majetkem biskupským. Za Meroveovců P. nazývalo se Domnonée, jméno P. objevuje se r. 1034, kdy bylo vyloučeno z Bretagně na prospěch syna vévody Bohumira I. a mělo titul hrabství až do vlády Karla IX. R. 1337 Johanka, dcera vévody Guya Bretaňského, přinesla je věnem hraběti Karlu z Blois, nároky této hraběnky pak způsobily krvavou válku o bretaňskou poslušnost v l. 1341—1364. Později P. sňatkem připadlo rodnám Brosse a Lucemburk, r. 1659 povýšeno na vévodství, které však brzy odumřím připadlo koruně. Ludvík XIV. vévodství P. obnovil a daroval svému levobočku, hraběti z Toulousu, jehož syn, Ludvík z Bourbonu-P., zemřel bez mužských potomků, dcerou svojí však, manželkou vévody z Orléansu zv. Egalité, stal se dědem krále Ludvíka Filipa. Titul vévody z P. má dnes Petr, syn vévody Františka z Joinville (*4. listop. 1845). *Tšr.*

Pentimenti, ital. (z *pentimento*, lítost), slovou čáry v kresbě nebo mědirytině, také barevné části obrazu, jež umělec při provedení opravil. V malbě jsou to obrysy, které malíř přemaloval, jež však při obraze přece pod barvou vynikly.

Pentland [-lend] Joseph Barclay, cestovatel angl. (*1797 v Irsku — †1873 v Římě). Roku 1826 dostal se do britské služby konsulární v Jižní Americe, procestoval Chile, Peru, Bolívii a změřil mnoho výšek. Sepsal mimo jiné: *Notices of the Bolivian Andes and southern affluents of the rivers Amazonas and Beni* (Lond., 1836).

Pentland Firth [pentlend fórdz], úžina mořská (28 km dl., 10 km šir.) v Atlantském oceáně mezi Orkneyemi a sev. Škotskem; v ní leží ostřevk Stroma a skalisko Pentland Skerries s majákem. Plavba tudy je velmi nebezpečná pro silné proudy a vřvy.

Pentland Hills, pohoří ve Škotsku mezi ř. Clyde a m. Edinburkem; dosahuje výše 578 m; má tučné pastviny a jest částečně původu vulkanického.

Pentophiastrum Haeck., mřížovec z oddělení *Spumellaria*, ze skupiny *Discoidea*, má skofáčku sploštělou s 5 rameny na dvě rozvětvenými. Centrální baň jest obzvláště malá. Vyskytuje se ve velikých hloubkách Atlantského oceánu. *MBr.*

pentosany jsou polysaccharidy založené na pentosách, obvyčejně na arabinose nebo na xylose. Hydrolysou štěpí se p. ve své jednoduché složky cukerné i zoveme *arabany*, skýtají-li při hydrolyse arabinosu, *xylyny*, přecházejí-li za týchž poměrů ve xylosu. P. vyskytují se hojně v rostlinstvu, kdež tvoří jmenovitě součást t. zv. látek inkrustujících i různých gumm (viz Pektinové látky). Ze dřevnatělého tkaniva rostlin lze na př. zpravidla louhy alkalickými vyjmouti t. zv. *gummi dřevné* či *xylan*, podobně i ze slámy ovsy (a jiných obilnin) atd. *Araban* jest hlavní součástí gummi třešňového a byl též připraven ze dřeni řepy cukrové pomocí louhů žíravých. Jest podobně jako xylan značně rozšířen v rostlinstvu. — Velice zhusta setkáváme se v rostlinstvu s komplikovanými p. smíšenými, hexosopentosany, na př. galaktoarabane, galaktoxylanem (»gummi ječné») atd. O individualitosti p-nů platí, co řečeno při pektinových látkách (v. t.). Ve stavu čistém nebylo dosud možno p. získati pro jejich amorfnost a nevhodné ke studiu vlastnosti. Předpokládáme, že mají formuli $(C_5H_8O_4)_n$, aniž však známe hodnotu *n*, resp. molekulárního váhu jednotlivých p-nů. Také *methylpentosany*, polysaccharidy skýtající při hydrolyse na místě pouhých pentos homologické pentosy, methylpentosy, jsou již seznány. Tak na př. dlužno v chaluších druhu *Fucus* předpokládati fukosan, podobně i v traganthu. *Vot.*

Pentosy jsou cukry o empirickém vzorci $C_5H_{10}O_5$. Jakožto nejbližší nižší homology *hexos* (v. t.) p. mají strukturu obdobnou struktuře hexos, t. j. obvyčejně

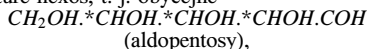

řidčeji

$$CH_2OH \cdot CHOH \cdot CHOH \cdot CO \cdot CH_2OH$$

(ketopentosy).

Podrobně prostudovány jsou toliko aldopentosy, kdežto p. ketonické jsou dosud známy jen velice nedokonale a nebyly ještě připraveny ve stavu čistém. V následujícím přihlíženo bude tudíž výhradně jen k aldopentosám. — Struktura p-os vykazuje tři uhliky asymmetrické (v hořejším vzorci označeny jsou hvězdičkami), z čehož předvídati lze na základě teorii stereochemických 8 prostoroově isomerních p-os aldehydických. Ve skutečnosti bylo jich dosud připraveno již 5; jsou to *l-arabínosa*, *l-xylosa*, *d-arabínosa*, *l-ribosa* a *d-lyxosa*. Prvé dvě z nich nacházejí se hojně v přírodě ve způsobě svých polysaccharidů (arabanů, xylanů, viz *Pentosany*) i lze připravit je z nich hydrolysou; zbývající tři známé p. byly získány uměle buď přemýknutím z p-os přirozených neb odoburáním příslušné hexosy. — Svými fyzikálními vlastnostmi p. podobají se úplně hexosám. Jsou to hmoty většinou krystalické, ve vodě rozpustné na roztoky otáčející rovinu světla polarisovaného. V ohledu chemickém p. jeví z veliké části reakce společné hexosám i cukrům aldehydickým vůbec: redukuji roztok Fehlingův i ammonia-

kálnou soluci stříbrnatou, skýtají s hydroxylaminem oximy, s hydraziny aromatickými hydrazony příp. osazony atd. Liší se však od hexos tím, že nepodléhají kvašení alkoholickému a že destilací s kyselinou solnou nebo zředěnou kyselinou sírovou přecházejí velice snadno ve furoly (aldehyd kyseliny pyrosulzické), $C_5H_4O_2$. Známe dále i methyldehydrát **p** os obyečejných, methylpentosy. Jejich strukturý vzorec jest

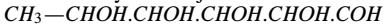

a vlastnosti obdobny reakcím **p**-os. Destilací s kysel. (HCl, H_2SO_4) skýtají na místě furoly methylfuroly $C_6H_6O_2$. Znamy jsou dosud s jistotou tyto methylpentosy: rhamnosa, fukosa, chinovosa, rhodeosa, isorhamnosa. V přírodě vyskytují se methylpentosy nejčastěji ve způsobě glykosidů, jen řídkěji jakožto polysaccharidy, methylpentosany (na př. fukosan). Isorhamnosa byla uměle připravena z rhamnosy přesmyknutím (ovšem ne přímo). *Vot.*

Pentstemon viz Pentastemon.

Penultima (lat.), předposlední slabika.

Penumbra (lat.), polostín, obklopující většinu skvrn slunečních.

Penza, ůj. a gub. město rus. gubernie penzenské, při ústí říčky **P**-zu do Sury, na návrší, stanice železniční trati Syzranovjazemské s odbočkami do Ruzajevky a Serdobska, má 61.851 ob. (1897), mezi nimi 839 katol., 496 židův a 422 muhamm., 2 kláštery, 29 pravosl. chrámů, mezi nimi biskupskou katedrálu, 5 kaplí, evang. kostel, mečetu, 2 chlapecká a 1 dívčí gymnasium, reálnou školu, kněžský seminář, dívčí progymnasium, učitelský ústav, školu zeměměřickou, ovocnářskou, technicko-železniční, ranlékařskou, dívčí a chlapeckou průmyslovou atd., 5 knihoven s veřej. čítárnou, museum starožitnické a národopisné, malířskou akademii s krásnou obrazárnou, založ. r. 1897 nákladem téměř 1 mill. rub., 10 nemocnic, 4 chudobince, řadu dobročinných spolkův, oddělení císař. ruské banky, dále banky šlechtické a rolnické, moskevské mezinárodní a nižegorodsko-samarské banky zemědělské, spolek úvěrní, několik bankovních závodů soukromých, městskou banku a spořitelnu, 3 výroční trhy, na nichž obchoduje se hlavně s obilím, dřívím a líhem, 102 průmyslové závody s 2005 děl. a roč. výr. za 816.276 rub., mezi nimi papírnu, 5 pamích mlýnů, 4 sladovny, 3 svíkárný atd. V městě sídlí gubernátor, biskup, společenstvo hospodářské, včelařské a pro chov koní, na řece Suře jest přístav, na nábreží pomník Lermontova, k ovocnářské škole přináležejí krásný státní sad ležící 3 km od města a včelníky. — **P** založena byla r. 1666 z důvodů strategických mezi Mordviny a Meščerjáky a byla zalidněna Čerkesy. Roku 1670 dobyly ji sbory Stěňky Razina, r. 1680 vzata Baškiry, r. 1774 kozáky Pugačeva, r. 1801 učiněna gubernským městem gubernie penzenské.

Penzenský ůjezd leží uprostřed jižní části gubernie v úvodí ř. Sury a Choperu

na ploše 3339,6 km^2 a má povrch stepní, bezlesý, prostoupený několika zvýšeninami, zvláště na jz. rozvodím Sury a Choperu, na sz. pak Sury a Mokše, které však nepřevyšují 300 m n. m. V ohledu geologickém převládá zde útvar křídový a tercierní, z užitečných nerostů jest tu jen hrncířská hlína, pískovec a stavební kámen. Lesy zaujímají jen asi 20.000 ha půdy, téměř jen v údolí Sury, kde převládá sosna. Obyvatelů jest 160.965 (1897), téměř vesměs pravoslavných, škol jest 50, kostelů 58, kaplí 10, nemocnice 1. Hlavním zaměstnáním obyvatelů jest orba, přestuje se žito ($3\frac{1}{2}$ mill. pudů), oves ($1\frac{1}{4}$ mill.), brambory, ječmen, pohanka, proso, hrách, len, konopí, pšenice, sena klidí se ročně $2\frac{1}{2}$ mill. pudů. Rozšířeno jest i ovocnářství, hlavně pěstování jablek a višní, místy zelenářství a v poslední době sadařství. Dobytky se počítá: 25.401 kůň, 14.697 skotu, 54.782 ovce a 2784 vepří, v městě **P**-ze bývají koňské dostihy a výstavy. Průmyslových závodů jest 113 s 656 děl. a roční výrobu za $1\frac{1}{2}$ mill. rub., z domácího průmyslu rozšířena jest výroba zboží koženého, dřevěného a tkaného. Obchodním střediskem ůjezdu jest město **P**.

Penzenská gubernie leží ve východ. Rusku mezi $52^{\circ} 38'$ až $54^{\circ} 52'$ s. š. a $40^{\circ} 27\frac{1}{2}'$ až $44^{\circ} 31'$ v. d. Gr., na ploše 38.840,6 km^2 a mezuje na z. s gub. tambovskou, na j. saratovskou, na v. simbirskou a na s. nižegorodskou. Povrch gubernie jest vlnitý a prostoupený mírnými pahorky a dosti hlubokými údoly říčními. Nejvyšší místa gubernie jsou na j. v ůjezdě čembarském, nížně-lomovském, penzenském a gorodiščenském, odtud se půda zvolna a postupně sklání k sz., kde východní část ůjezdu krasnoslobodského a severozáp. ůjezdu insarského jsou nejnižší a nejrovnější. Do ůjezdu gorodiščenského zabíhají vysočiny gubernie simbirské, u osady Vyrubova na hranici gub. saratovské jest nejvyšší bod dosahující výše 270 m n. m. V ohledu geologickém rozšířen jest v gubernii útvar křídový a tercierní, na s. pak na malém prostoru i útvar jurský. V odopisně rozděluje se gubernie na 3 úvodí říční: ř. Mokše, pravého to přítoku Oky, Sury, pravého přít. Volhy, a Choperu, levého přít. Donu. Mokša pramení na území gubernie a přijímá zde přítoky, v pravo Issu a Sívín, v levo Azjas, Atmís, Lomov, Šeldajs a Vad, na j. gubernie pramení Choper, přijímající zde Arčadu a Voronu s poboč. Toim a Cembar, konečně Sura přitéká sem z gubernie simbirské a přijímá v pravo Julov, Ajvu a Inzu, s levo **P**-zu a Šuksu. Jezera jsou neveliká, močálů jest hojně. — **P** o d n e b í jest pevninské a suché, zimy kruté a dlouhé, léto horké, přechody tepelné jsou náhlé a veliké. Průměrná roční teplota v **P**-ze činí $+3,88^{\circ}C$, v létě $+18,81^{\circ}C$ a v zimě $-11,11^{\circ}C$, země jest otevřena větrům, mezi nimiž převládají suchý severových. a vlhký jižozáp., roční výše srážek jest 49 cm, sněhu padá mnoho. — **L** e s y, dříve velice rozsáhlé, jsou silně vy-

káceny, tak že zaujímají dnes jen asi 20 % půdy, jižní část gubernie má již téměř zcela ráz stepi. Převládající stromy jsou duby, osiky a olše, méně brýzy. — O b y v a t e l ů jest 1,491.215 (1897), t. j. 38,4 na 1 km², z nich jest asi 14 % Mordvinů, Meščerjáků a Tatařů, úplně však poruštěných, 95 % je pravoslavných, asi 4 % muhammedánů, pravosl. chrámů jest 823, klášterů 16, mečet 121. Ze středních škol jsou zde: dívčí a 2 chlapecká gymnasia, reálná škola, duchovní seminář, učitelský ústav, biskupská škola dívčí, 2 dívčí progymnasia, 3 duchovní školy, škola zeměměřická a ovocnářská, ze škol odborných: technicko-železniční, ranlékařská, 2 hospodářské a 2 lesnické kursy, škol nižších jest 380, nemocnic 2, chudobincův a útulen 14. — Hlavním zaměstnáním obyvatelů jest o r b a, která zaujímá 1/4 mill. desjatín půdy. V průměru let 1883—1895 sklízí se ročně žita 6,8 mill. hl, ovsy 4,7 mill. hl, bramborů 1,9 mill. hl, pohanky 0,9 mill. hl, prosa 0,7 mill. hl, hrachu 0,2 mill. hl a pšenice 50.000 hl. Mimo to daří se i ječmen, len a konopí, dosti nepatrné plochy osety jsou tabákem, řípou, kukuřicí a chmelem. Polní hospodářství provozuje se zvláště na velikých statcích velmi racionálně, ministerstvo orby zřídilo v gubernii vzorné hospodářství, užívání rolnických strojův a náradí šíří se víc a více, tak že orba činí v gubernii utěšené pokroky. V údolích řek jsou bujné louky zaujímající 11,6 % půdy gubernie, u velikém rozkvětu jest ovocnářství (jablka, višně a slívy), zelenářství provozuje se po živnostensku jen v některých městech. — Na vysokém stupni jest i ch o v d o b y t k a a počítá se: 352.502 koně, 270.134 skotu, 945.600 ovcí, 200.877 vepřův a 3570 koz. Hřebčinců jest 18 s 42 hřebci a 1160 klisnami, v mnohých osadách konají se výstavy koní, stát i zemstva chov jejich usilovně podporují, tak že koně gubernie těší se výtečné pověsti a odbytu. Avšak mnoho zemědělců zabývá se i chovem výborného skotu a vepřů, mlékařství a sýrařství hojně se provozuje. Rovněž včelařství jest rozšířeno i počítá se 122.844 úlů. — Málo rozvinut jest domácí p r ů m y s l. Zmínky tu zasluhuje zpracování kůže, kolářství, bednářství, truhlářství, lodářství, tkalcovství, hrnčířství, kovářství a j. Za prací odchází ročně do 100.000 osob do povolžských gubernií a oblasti Donského vojska. Průmyslových závodů jest 2449 s 13.785 dělníky a roční výrobou za 16³/₄ mill. rub., y nichž na prvním místě stojí 35 lihovarů s roč. výr. za 12,3 mill. rub. — Hlavním předmětem o b c h o d u jest obilí, tkaniny, srst', tuky a j., obchodní místa gubernie jsou: P, Saransk, Nižnij Lomov, Insoř, Krasnoslobodsk, Pojim, Golovinščina, Kamenka, Lunino, Issa, Kolečajevo a j. Výročních trhů jest 77, z nichž jsou nejdůležitější v P-ze, Nižním Lomově a Saransku, veliký význam obchodní mají železniční trati Syzrano-vjazemská, Moskevsko-kazaňská a odbočka dráhy Rjazansko-uralské. V několika městech jsou

městské banky, zastavárny, spořitelny, záložny atd. — Gubernie rozděluje se na 10 ú j e z d ů: gorodiščenský, insarský, kerenský, krasnoslobodský, mokšanský, narovčatský, penzenský, saranský a čembarský. — Na území penzenské gubernie žili ode dávna Mordvini, Muromové, Meščerjáci a Burtásové, hlavní jich osady byly Murunza na místě nynějšího Mokšanu, Meščerkoje na Choperu a Burtás v új. kerenském. Ivan Hrozný vystavěl zde řadu opevněných míst, která později spojena mezi sebou umělými náspy. Burtásové a Muromové splynuli rychle s okolními národy, zvláště s Rusy, Mordvini zachovali se posud asi o počtu 187.500 duší žijících ve 200 osadách, zvláště újezdu gorodiščenského, Meščerjáků jest asi 33.000 ve 14 osadách, hlavně újezdu kerenského, avšak neliší se téměř od Rusů, konečně pronikli sem Tataři, jichž jest do 68.000 v 89 osadách, a to v új. krasnoslobodském, insarském a saranském. Gubernie utvořena r. 1801, kdežto od r. 1708 území její příslušelo ke gub. kazaňské. Tšr.

Penzance [-zens], přístavní město nad zálivem Mounts Bay v angl. hrabství Cornwallském, má 12.448 obyv. (1891); stanici žel. trati, přístav s majákem, několik kostelů, krásnou tržnici, la. školu, bibliotéku, geologické museum, mořské lázně, zelinářství a důležitý obchod s rybami a vyniká mírným podnebím. Na blízku doluje se značné množství měď, cín, jež se vyvážá, přivážá se porculán; v okolí jeskyně a druidské pomníky.

Penzberg, hornická ves v bavor. vlád. obv. hornobavorském, kraji weilheimském, na žel. dr. Tutzig — P, katol. kostel, kamenouhel. doly a 3874 ob. (1895).

Penzig (luž. — srb. *Pjensk*), město v Hor. Lužici, v prus. vlád. obv. lehnickém, kraji zhořeleckém, na žel. dr. Kohlfurt-Zhořelec, má 5923 obyv. (1900), kat. a ev. kostel, nemocnici, továrny na sklo (počtem 8, asi s 1200 děl.), broušení skla, zpracování dřeva, dvě par. pily a mlýny, výrobu hlin. rour, cihel a zboží hrnčířského.

Penzing, dříve ves, nyní část XII. okresu (Hietzing) města Vídně, se 17.685 ob. (1890).

Penzlin, město ve velkovévodství Meklenbursko-zvěřinském, kraji güstrovském, na žel. dr. Parchim-Nový Branibor, má 2838 ob. (1900), obvod. soud, ev. kostel, starý zámek, nemocnici, továrny na kamna, par. mlékárnu a zpracování tabáku.

Peor viz Belfegor.

Peoria, průmyslové a hl. město hrabství t. jm. ve Spoj. Obcích sev.-amer., na řece Illinois (přes níž několik mostů), ve státě Illinois, má 41.024 obyv. (1890), 24 kostelů, několik vyučovacích ústavů, pěknou radnici, operu, bibliotéku (37.000 sv.), výrobu lokomotiv, hospodář. strojů, kotlů, kamen, vozů, sušů, pump, rozličných chemikálií, mýdla, mlynářství, pivovarství, důležitý obchodlihovinami, obilím, dobytkem a stavebním dřívím. P jest důležitá křižovatka želez. drah, vyniká krásnými budovami a má paropla-

vební spojení s městem St. Louis. V okolí uhlé dolů.

Peota, bárka střední velikosti s palubou, zařízení na vesla i na plachty; jest obvyklá v moři Jaderském.

Pepe: 1) **P. Florestano**, generál neapol. (*1780 ve Squillace v Kalabrii — †1851 v Neapoli). Stav se důstojníkem vstoupil r. 1799 do služeb republiky Parthenorské a pak do legie francouzsko-italské. Roku 1806 vrátil se do Neapole, r. 1809 účastnil se výpravy španělské, r. 1812 jmenován brigádníkem a bojoval na Rusi; při zpátečním tažení uchýlil se do Gdanska a zajat tu r. 1813. Byl propuštěn bojoval r. 1814 a 1815 pro Murata. Roku 1820 kr. František I. pověřil ho utišením nepokojů na Sicílii, kdež přiměl Palermo ke vzdání; když sněm neschválil jeho dohody s Paternem, **P.** se vzdal velení. Při příchodu Rakušanů (1821) parlament postavil jej v čelo štábu, po návratu Ferdinandově však **P.** sesazen. Odtud žil v soukromí. — Srv. Carrano, Vita del generale F. P. (Janov, 1851).

2) **P. Guglielmo**, ital. generál, bratr před. (*1783 ve Squillace — †1855 u Turina). Studoval na voj. koleji v Neapoli a r. 1799 vstoupil jako dobrovolník do vojen. služeb republ. Parthenorské. Bojoval u Neapole proti vojákům bourbonským, jimž velel kardinál Fabrice Ruffo, byl zajat a vypořádán. Odebral se do Francie, ale po míru r. 1801 vrátil se do Itálie, kde osnoval spiknutí proti Bourbonům. Plán jeho se však nezdařil, **P.** byl znova jat a odsouzen k doživotnímu vězení. Avšak již r. 1806 propuštěn na svobodu, a když králi Josefu Bonapartovi odhalil úmysly Angličanů vtrhnouti do Calabrie, byl jmenován podplukovníkem a byl potom při vojsku francouzském na Iónských ostrovech. Masséna jmenoval jej plukovníkem a potom stal se **P.** ordonančním důstojníkem Joachima Murata. Bojoval ve Španělsku, kdež vynikl tak, že stal se generálem. Zachoval tu svoji hodnost i po návratu Bourbonův a jsa r. 1820 v čele revolucionářův vy-mohl na Ferdinandovi I. konstituci. Velel pak vojsku v Abruzzách proti Rakušanům, jež král povolal, jimž však **P.** odolati nemohl, a byl 7. března poražen u Rieti. **P.** prchl a přes Španělsko dostal se do Londýna, později do Paříže, zatím co v Neapoli byl in contumacia odsouzen k smrti. Roku 1848 Ferdinand II. postavil jej v čelo neapolského sboru, který měl operovati v Lombardii proti Rakousku. Král sice povolal jej nazpět, když Karel Albert byl poražen, ale **P.** zůstal s hloučkem svých věrných vojákův v Benátkách, kde řídil obranné boje po čas obležení, až do pádu republiky. Pak na franc. lodi prchl přes Korfu a odebral se do Piemontu. **P.** napsal: *Relation des évènements politiques et militia ires qui ont eu lieu à Naples en 1820 et 1821* (Pař., 1820); *Memoires historiques, politiques et militaires sur la révolution du royaume de Naples* (Lond., 1823); *Mémoires sur les principaux évènements poli-*

tiques et militaires d'Italie moderne (Pař., 1847, 3 sv.) a *Histoire des révolutions et guerres d'Italie en 1847—1849* (Pař., 1850, 6 sv.). — Srv. Carrano, Vita di Guglielmo P. (Tur., 1857); Reuchlin, Gesch. Neapels während der letzten 50 Jahre, dargestellt am Leben der Generale Florestan und Wilhelm P. (Nord-linky, 1862).

Peperino, albanský kámen, viz Albano.

Peperomia R. et P., pepřinec, rod rostlin bezplátečných z čel. pepřovitých (*Pi-*

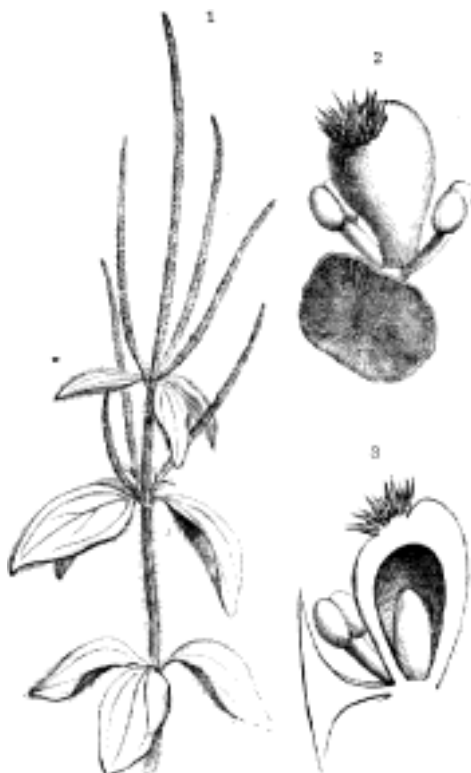

Č. 3080. Peperomia, pepřinec, 1. větevka kvetoucí, 2. a 3. květ celý a v průřezu.

peraceae), obsahující vytrvalé byliny s lodyhou oblou n. 4hranou a s listy přesleněnými, někdy na rubu prohloubené tečkovanými. Květy skládají válcovité jehnědy, husté obrostlé obojakými kvítky, listenem podepřnými, mají po 2 tyčinkách s 2pouzdrými prašníky a nerozdělenou čnělku. Bobule jsou lsemené. V Peru roste *P. inaequalifolia* R. et P., p. nestejnolistý, a *P. crystallina* R. et P., p. anyzovonný. Oba mají velmi vonnou vnať, již se užívá k úpravě čaje proti nadýmání. *Děd.*

Peperoni (ital.), nezralé plody španělského pepře, naložené v kořeněném octě; vyvázejí se z Itálie.

Peplis L., kuřinec, rod rostlin z řádu myrtočkvětých a čeledi kyprejovitých (*Lythra-*

ceae), obsahující lleté lysé byliny listů vstřících n. střídavých a kvitků drobných, obyčejně jednotlivě úzlabičkových, pravidelných, 4—6četných. Kalich, široce zvonkovitý nebo polokulatý, 8—12žilný, má vnější plátky buď bezzubé nebo dlouze šídlovité. Koruna buď chybí nebo jest malá a prchavá. Tyčinek jest 6, někdy 5, 4 nebo 2. Sedavý, neúplně 2pouzdrý semenník, jehož čnělka chybí nebo jest krátká, dorůstá v tobolku buď zavřenou nebo nepravidelně se pukající. Ze 3 druhů roste v Čechách **P. Portula** L., k. kalužní n. blatní, zvláště na pobřežích a vlhkých rolich, s lodyhou položenou, větevnatou a kořenující a s listy podlouhlo opak vejčitými, v krátký řapík kopistovitě zuženými. Jeho kvítky jsou 6četné. *Děd.*

Peplos, dlouhé, svrchní roucho paní řeckých, podobné římské *palle* (v. t.). Zvláště pak sluje **p.** roucho nádherně vyšivané, jež o slavnosti Panathénají panny athénské nesly v průvodu na způsob plachty rozestřené a pak soše Athény v Parthenoně oblékly (srv. Panathénaje).

Pepoli Gioacchino Napoleone, mar-chese, státník italský (* 1825 v Bologni-† 1881 v Římě). Byl vnuem krále Joachima Murata po matce Laetitii, která živila v něm nenávisť k Rakousku, a r. 1844 pojal za choť svoji sestřenicí princeznu Bedřišku von Hohenzollern-Sigmaringen. Při útoku Rakušanů na Bolognu r. 1848 postavil se v čelo nové národní gardy a s úspěchem čelil nepřátelům. Když pak Bologna padla do rukou Rakušanům, odebral se r. 1849 do Toscany, kde se zabýval poesií dram. a nár. hospodářstvím. Odejel pak do Paříže, kde se spřátelil s Napoleonem III., který vyslal jej do Berlína nabídnout pruskému králi svrchovanost v Německu za podmínkou neutrality Pruska v případné válce francouzsko-rakouské **P.** vrátil se pak do vlasti a připravoval zde s Minghettim hnutí proti nadvládě papežské a přivtělení střední Itálie ke království Sardinskému; r. 1859 byl v čele provisorní vlády v Bologni, pak finančním ministrem v Emilii a za Cavoura r. 1860 gener. kommissářem umbrijským. Po annexi Romagně byl za Bolognu členem parlamentu, r. 1862 pak ministrem orby a obchodu, r. 1863 až 1864 vyslancem v Petrohradě, r. 1868 až 1870 ve Vídni. Od r. 1868 byl členem senátu. Opustil posléze kariéru diplomatickou a v ústraní zabýval se znovu studii národohospodářskými a konstitučními. Veliké zásluhy získal si o Itálii svou činností směřující k dobru tříd nižších a to zejména zařízením vzorných úvěrních ústavů a pensijních fondů pro dělníky práce neschopné, kdežto dříve ve svých úřadech, jež zastával s obezřetností i náležitou pevností, majetek jesuitů zabavil z valné části pro účely školské, zrušil mnohé kláštery, provedl jednotnou minci a stavbu Cavourova průplavu v Lombardsku. Jeho *Ricordi statistici* pokládány jsou za práci vynikající a také v básnictví se pokoušel. — Srv. C. Albi-

cini, Carlo **P.**, saggio storico (2. vyd. Bologna, 1889).

Pepř, bot., viz Piper. — **P. cayenne-ský**, indiánský, španělský, turecký, viz Capsicum. — **P. divoký** viz *Daphne mezereum*. — **P. egyptský** viz *Unona aethiopica*. — **P. potoční** (*Polygonum hydropiper* L.) viz *Polygonum*.

Peprník, bot. (*Polygonum hydropiper* L.), viz *Polygonum*.

Peprómené, u starých Řeků zosobnění sudby (*πεπρωμένη* = *ειμαρμένη*); neboť *πέπρωται* (od *πορεύω*) znamená »jesti uděleno«. Viz Aisa a Moiry. *klk.*

Pepřové pobřeží (Pepřonosné pobřeží) viz Guinea.

Pepsin jest ferment zaživací vyskytující se ve sliznici žaludeční, jež vyměšuje se se štávou žaludeční. Tato obsahuje též volnou kyselinu solnou velmi zředěnou (asi 1 až 3 chlorovodiku na 1000) a může se »uměle«
připraviti extrakcí čerstvé sliznice žaludeční zředěnou kyselinou solnou. Štáva žaludeční, jinak kyselý roztok **p-u**, zažívá bílkoviny, t. j. rozpouští je, vytvářejíc nejdříve acidalbuminy, pak t. zv. albumosy a konečně peptony. *Hi.*

Pepsis (řec.), trávení, zažívání; **peptika** tolik co digestiva (v. t.).

Peptonurie (řec.), vyměšování peptonu močem, objevuje se při některých nemocech, zvláště při pochodech hnisavých. *Hi.*

Peptony jsou konečné produkty zažívání bílkovin, jež mají ještě povahu bílkovin; vznikají působením fermentů »proteolytických«: pepsinu (ze sliznice žaludeční), trypsinu (z miktéru) a jiných fermentů, též v rostlinstvu se vyskytujících, na bílkoviny. Také hnilobou a prostředky hydrolytickými vůbec lze z bílkovin obdržeti **p.** Tvorba **p-nů** z bílkovin zakládá se na hydrolyse a částečném štěpení bílkoviny. (Kühne rozeznává hemipeptony a antipeptony.) Při delším působení činnidel vytvářejících z bílkovin **p.**, rozkládají se tyto na jednoduché krystalické látky a mizejí. *Hi.*

Pepuziané viz Montanisté.

Per (lat.), skrze, přes, pro, po. V účetnictví tolik co dlužník, uvádějí se jím též všechny položky zanesené na úvěrní straně účtu.

Pér., zkratk přírodopisný, jímž označuje se Francouzské Péron (v. t.).

Pera, čtvrť cařihradská, viz Cařihrad.

Per abusum (lat.), zneužitím.

Peracampus viz Halen.

Per accidens (lat.), náhodou.

Per acclamationem (lat.), akklamací, zvoláním (viz Akklamacie I).

Peraea (ή Περαία, t. j. země za [Jordánem]). Za dob hellénistických a římských tak nazývano v širším smyslu veškerou palestínské Zajordání, v užším smyslu střed jeho mezi Pellou, Machairem, Jordánem a Filadelfií. Byla to krajina sice rozlehlá, ale celkem pustá; toliko v místech svlažených pěstovány réva a palma. *Pšk.*

Perak nebo **Perah** (t. j. stříbro), malajský stát pod angl. protektorátem, na záp. pobřeží poloostrova Malaky, mezi 50° 50' až 3° 45' s. š., mezíže na s. územím Keddach a Patani, na v. Kelantan a Pahang, na j. Selangor a na z. úžinou Malackou a na dvě anglické enklavy, Wellesky a Dinding, délka jeho činí 225 km, šířka 150 km, břehy jsou dlouhé 145 km, plocha měří 20.720 km². Povrch země prostoupen jest 3 horskými pásy rovnoběžnými s mořem a dosahujícími výše 1000—1800 m, z nichž první táhne se mezi mořem a údolím řeky P. a pně se v Gunong Bubu do výše 1722 m, druhý odděluje údolí řeky P-u od jeho přítokův a má výši 1050 m (Gunong Meru) a konečné třetí táhne se na vých. hranici státu jako rozvodí úžiny Malacké a zál. Siamského do výše 1892 m (Gunong Radža). Všecky tyto hory skládají se z homin vyvřelých, údolí pokryta jsou říčním alluviem, pouze osamělé pahorky jsou vápencové. Z četných řek nejdůležitější jest P., dl. 110 km a splavná na 60 km, dále ř. Larut, Muda, Sunghi-Bernam a j. Podnebí jest z celého poloostrova nejpříznivější, doba deště ů trvá od září do února, doba sucha od března do srpna, teplota pohybuje se po celý rok téměř jen mezi +24° až 36° C, průměrná teplota denní jest +30,5° C a noční +21° C, výška ročních srážek 300—400 cm. Květena země jest velmi bohatá, nalézáme zde téměř všecky druhy dříví stavebního a truhlářského, strom gutaperčový, palmu kokosovou, banán atd. Půda však jest dosud málo vzdělána jednak následkem netečnosti obyvatelů, jednak pro nerostné bohatství, které jejich činnost vábí spíše. Pěstuje se rýže, káva, ovoce, zeleniny, koření atd., ale vše v malém množství a špatné jakosti. Zvířena neliší se od fauny ostatního poloostrova. Obyvatelů jest 298.000 (1899), t. j. 15 na 1 km², a jsou to Malajci, Čiňané a přistěhovalci z britské Indie, zvaní Kling, kromě toho asi 6000 domorodých kmenů Semang a Sakai, kteří bydlí v horách na v. Hlavním bohatstvím země jsou užitečné nerosty, zvláště železo, zlato a cín, jejichž výtěžek roční dosahuje až hodnoty 40 mill. K a jejichž těžením zaměstnává se do 70.000 osob. Obchod jest velice čilý, dovoz činí do 24 mill. K a vývoz do 39 mill. K, dováží se rýže, bavlněné zboží, tabák, opium a ryby, vyváží se cín, koření, gumma atd., železnice měří 130 km.

Tšr.

Peralec, ves v Čechách, hejtm. Vys. Mýto, okr. Skuteč, fara a pš. Rychmburk; 71 d., 381 ob. č. (1890), fil. kostel sv. Jana Křt. (ve XIV. stol. far.), 4ř. šk.

Per ambages (lat.), o k l i k a m i.

Perambulátor slove stroj počítající, kolikrát kolo se otočí, buď za účelem měření délky ujeté cesty nebo pro účely tovární, aby stanoven byl počet otoček nějakých os za určitou dobu. Tvary a způsoby strojů podobných jsou různé, nejobvyklejší p. však skládá se z kovové krabice, na jejíž ose je zavěšeno závaží jako kyvadlo, tak že při otáčení kola zůstává v poloze svislé. Na něm

jest v bodě závěsném upevněno kolo jiné, které při jednom otočení kola počítaného s kyvadlem se otočí jednou kolem osy tak, že uvede v pohyb kolečkový stroj jakožto počítací mechanismus. V továrnách (mechanických tkalcovných) užívá se strojů složených z kol vzpěracích a základek, při čemž vzpěrací kola zástrčkou uvedou se v určitý, krátce omezený pohyb otáčecí. Podobné stroje sestavili Schäfera Buddenberg v Magdeburce, Garnier a Evrard v Paříži a Saladin.

Perameles (z řec. *πίρα*, vak, a lat. *melles*, jezevec), zool., jezevečník, jenž omylem zařazen pod heslem *Perameles* (v. t.).

Peranema Duj., bičíkovec ze skupiny *Euflagellata*, z čeledi *Euglenoidea*, jediný zástupce Euglenoid, který se žije holozoicky. Množí se podélním dělením. Jest formou sladkovodní. MBbr.

Per aspera ad astra (lat.), drsnou cestou k hvězdám, t. j. obtížnou cestou ke vznešenému cíli.

Perast, **Perasto**, město v Dalmacii, malebně položené v Boce Kotorské, v hejtm. kotorském, okr. risanském, má jako obec polit. 1039 obyv. srbochorvat. (1890), řím. — a řecko-katol. far. kostel, starou tvrz »Sv. Kříž«, 2 obec. školy, poštu, telegraf a paropl. stanici rakouského Lloydů, přístav, jest oblíbené sídlo kapitánův a obchodníků a vede čilý obchod. Za vlády Benátčanů bylo městem mnohem mohutnějším a ač bez hradeb, odrazilo (1654) vítězně nepřátelské útoky tuřecké.

Perazzi [-ràci] **Costantino**, státník ital. (* 1826 v Nováře). Studoval v Paříži na École des mines a stal se inženýrem; byv zvolen do komory poslanců stál po boku Sellové a v l. 1869—73 zastával úřad gen. sekretáře v min. financí. Roku 1874 stal se členem stát. rady, r. 1884 jmenován členem senátu, za Crispioho r. 1888—89 byl ministrem pokladu a r. 1896 v ministerstvu Rudiniho min. veř. prací.

Perbete, městečko v uher. župě komárenské, okr. St. Gyalla, stanice žel. trati Tót-Megyer-Ostrihom, má 3392 ob. maď. (1890), řím. — katol. a reform. kostel, poštu a telegraf.

Perca, zool., viz Okoun.

Percent viz Procento.

Percepcce (z lat.), v n í m a v o s t. Jménem tímto označujeme schopnost nervstva vnímat, co se kolem a v nás děje. Nesnadno jest určitě omeziti obor činnosti vnímací a přesně vytknouti její poměr k ostatním stránkám duševního života, neboť nelze ji stopovati zcela odloučeně, poněvadž hraje úlohu pouhého zprostředkovatele mezi nimi, na př. mezi úkonem čidlových orgánů, jimiž fyzikální zevní popud přetvořen byl ve vzruch nervový, a vyššími psychickými pochody. Jisto jest, že vzruchy obvodových ústrojí nervových mohou se odehrávat, aniž na sebe obrátily a zaujaly současně sice pro. buzenou, ale v jiný směr odvrácenou činnost duševní. Bdicí člověk může býti tak pohroužen ve přemýšlení, že nepovšimne si

ani dějův okolních, ani svého vlastního jednání. Divá se a nevidí, není hluch a přeselechne i hřmot; nedbá, nechápe a neví, kudy a kam jej oči vedou a nohy nesou; leckdy člověk hlasitě předčítá a neví co; nevědomky a bezděky krájí a polyká. V těchto příkladech vyšší uvědomělá a rozvažující vnímavost duševní nevěšala ve spojení s podržetou p-cí, jež způsobem automatickým přizpůsobovala jednání osoby podle okamžitých smyslových popudů. Z toho vidno, že lze rozeznávat p-ci prvotnou (sensoriální) od p. druhotné (psychické), neboť obě mohou existovati nezávisle vedle sebe. Prvotná p. má za úkol slouchovati různé čidlové vzruchy a přenášeti je na dráhy pohybů, vyměšování atd. Na př. světlem zužuje se zornička a tmou se rozšiřuje; vytrhneme-li si brvu z nosu, vyřine se slza z oka; přijde-li potrava do žaludku, začne sliznice odměšovati šťávy, aні tomu můžeme zabrániti.

Nižší, na smyslné vněmy obmezená p. má svou rozeznávanost nižší, rovněž automatickou. Vmísí-li se na př. do sousta nějaký chloupek, či nestrávná smet', dovede to jazyk (i třeba za odvrácenosti ducha) sám vycítiti a neopomine vymýtiti ji. Jisto jest, že očima a jinými čidly vnímáme daleko více jednotlivostí, nežli si uvědomíme a úmyslně vštípíme do paměti. Leckdy jsme okouzleni krásou, třeba nám nebylo jasno, v čem vlastně její půvab spočívá. Spatříme-li mezi tisíci osobami známou postavu a třeba ne zcela jasně, uhadneme, že to ona, ačkoli jsme si nevzpomněli ani na jméno a třeba nám nebylo také zřejmo, čím se liší od jiných.

Vnímání stává se však dokonalým teprve pomocí druhotného pochodu percepčního: za rádné účasti duševní. Rada dojmů smyslných může z paměti vyvolati řadu příměrných jasných vzpomínek; srovnáváme obě, zdali jednotlivé rysy přítomné na čidla působící shodují se s rysy zapamatovanými; »seznáváme«, že věc je totožna se známým předmětem (odtud název »druhotná identifikace«), či že se v jistých stránkách liší. Připomínáme si i jinaké naše znalosti a pomocí jich můžeme při novém vněmu domyslit se, jaký má význam, účel a pod. »Chápeme« jej, »rozumíme mu«, doplňujeme novým poznáním své bývalé názory, anebo snad jsme nuceni dle nové zkušenosti je opravit, posavadní omyly vyvrátiti atd.

Prvotná, bezmyslenkovitá p. má převahu (jak všěcko nasvědčuje, u živočichův a také) u dítěte, které namnoze by se spokojovalo s povrchním lapáním nahodilých dojmů. Dospělec nenechá se vším přivnadiť a všímá si spíše jen toho, na čem mu záleží. Druhotná vnímavost je vybiravá a má vliv na prvotnou. Vlivem intelektu, upřením pozornosti v určité směry vnímání čidlové může byti nejen prohloubeno, ale také rozšířeno na podrobnosti, jež by unikly i bystré, prostě čidlové p-ci. Nezkoušený nechá se oslniti nápadností, jemu zdá se imitace stejnou s drahokamem, kdežto znalec jinak se dívá a pátrá

i po vlastnostech skrytých a ne jen povrchních.

Při chorobách nervstva vnímavost může doznati porušení. Nejčastěji nepřímo ochravněm obvodových smyslův, anebo chorobami duševními. zvláště v novější době shledalo se však, že mohou nastati i samostatné poruchy p. a to jak prvotné, tak i druhotné. Úkazy sem spadající bývají označovány jménem agnósie (nepoznávanost) aneb a s y m b o l i e (nechápanost významu). Na tomto místě nelze ovšem uvažovati všěcky možné odrůdy, nýbrž nutno obmeziti se na některé příklady.

Onemocnělý, ač má citlivost dotykovou, ač má pohyblivost prstů, nepozná při zavřených očích vložený mu do ruky hřebec, nedovede říci, co to je, nedovede ukázati, co se s ním dělá. Z paměti dovede hřeben popsat a vyličiti jeho upotřebení. U něho netrpí ani hmat, ani mu nescházejí vzpomínkové znalosti; a přece schází mu schopnost poznávání hmatového — tedy děj vnímací.

Jiný onemocnělý, ačkoli vidí a ačkoli z paměti zná veškeré věci, nepoznává předmětů, které se mu ukazují, neví si s nimi rady; když se mu dá do ruky ženská zástěra, chce ji navlékati na ramena, jakoby to byl kabát, nevyzná se v ulicích rodného města, netrefí domů, ba bloudí i ve svém bytě nerozeznáváje posteje od kamen. Ačkoli dovede z paměti popisovati předměty, hovořiti a uvažovati o nich, mate si všěcko: chce lžiči psáti, zubní kartáček zapalovati místo doutníku a pod. *Kfr.*

Perceval [persval]: 1) P. viz Parcial.

2) P. Spencer, státník britský (*1762—†1812 v Londýně). Byl synem irského hraběte Johna Egmonta a studoval v Cambridgei. Stal se pak advokátem v Londýně a v processu Warren Hastingsově obrátil na sebe pozornost Pittovu, jehož vlivem byl zvolen za Nottingham členem posl. sněmovny, kdež byl horlivým obhájcem ministerstva. Za Pittova nástupce Addingtona byl jmenován r. 1801 solicitor general, r. 1802 attorney general. Po smrti Pittově převzal vůdcovství torýské opposice v dolní sněmovně, načež r. 1807 za Portlanda stal se kancléřem státního pokladu a pak kancléřem vévodství Lancasterského. Hájil tu ve smyslu politiky krále Jiřího III. zájmy protekcionistické a církevní, stavě se s velikou rozhodností proti emancipaci katolíkův. Když Portland r. 1809 odstoupil, P. jakožto lord pokladu převzal vedení kabinetu a podporoval velmi energicky Wellingtonovo válčení na poloostrově Pyrenejském. V debattách o nástupnictví hájil práva královská proti zásadám konstitučním. R.1812 vcházejе do sněmovny byl zákeřnicky zastřelen od kupce Johna Bellinghama, ze msty za nepříznivé řízení žádosti. — Srv. Walpole Spencer, Life of Spencer P. including his correspondence (Lond., 1873, 2 sv.).

Percidae, čeled' ryb, ryby okounovité, viz Okoun.

Percier [persjé] Charles, architekt fr. (*1764 v Paříži — †1838 t.), studoval v Paříži a v Římě a pracoval trvale s Fontainem (viz Fontaine 2).

Percipovati (z lat.), vnímati, viz Percippe.

Per contante (ital.), za hotové (peníze).

Per conto (ital.), na účet.

Pérecs [pérč] (Hajdú-Vámos — P.), jedno ze 6 hajduckých měst v uher. župě t. jm., okr. debrecinském, stanice žel. dráhy Debrecin-Királyháza, má 2973 ob. mad'. (1890), evang. kostel helv. vyzn., poštu a telegraf.

Percy [persi]: 1) P., rod, viz Northumberland.

2) P. Thomas, spis. angl. (*1729 v Bridgewater, Shropshire — †1811 v Dromoreu), studoval na universitě oxfordské, stal se r. 1753 vikářem v Easten-Mauditu, r. 1756 rektorem ve Wilby a oddal se horlivě literatuře. Z portugalského rukopisu přeložil čínskou novellu *Han Kiou Choan or the Pleasing History* (1761, 4 sv.), po níž následovala sbírka pořekadel a ukázky veršů čínských. Dále vydal *Miscellaneous pieces relating to the Chinese* (1762, 2 sv.) a *Five pieces of Runic poetry* (1763), složených pod vlivem Macphersonovým. R. 1765 vydal ve 3 sv. *Reliques of ancient english Poetry*, staré anglické ballady, z nichž některé nalezl nejprve v starém rukopise u přítele svého Humphreye Pitta ze Shifnallu a doplnil pak jinými nálezy; sbírka tato zaručuje P-mu čestné jméno v dějinách anglického písemnictví, na něž působila obrodně: probudila smysl pro lidovou poésii, obrátila mysl básníků k realistické barvitosti a malebnosti a připravovala, alespoň po jedné stránce, dráhu směru romantickému. Stopami P-ho dala se pak celá řada badatelů. P sám nalezl tu životní úkol. Vydal ještě: *The Household book* hrab. Northumberlandského (1768), *Northern antiquities* (1770) a *The Hermit of Warkworth* (1771). R. 1782 byl jmenován biskupem v Dromoreu a napsal ještě několik děl menší důležitosti, většinou obsahu bohoslovného. R. 1840 byla založena »Percy Society«, která uveřejňovala staré ballady a rozešla se r. 1852, vydavši 96 svazkův. Srv. J. Pickford, *Life of P.* (1867 a 1868). *Šíd.*

⊗ **Perczel** [-cel]: 1) P. Moric, revoluční generál uherský (*1811 v Tolné — †1899 v Bonyhádu). Vstoupil sice do služeb vojenských jako inženýr, ale záhy zase vystoupil a byl pak v l. 1840, 1843 a 1847 členem uher. sněmovny, jsa mluvčím nejkrajnější levice. R. 1848 vstoupil jako rada do ministerstva vnitra, ale jakožto odpůrce Batthyányovy politiky vzdal se tohoto místa, načež v září 1848 zřídil sbor dobrovolníků, s nímž, podporován jsa milicí i od Görgeie, přinutil osamělý sbor Rothův a Philippovičův u Ozory 7. října ke vzdání a byl za to jmenován general-majorem. S úspěchem potom válčil u Drávy a nad Murou a vnikl až do Štýrska. Odtud byl povolán nazpět, ale dříve než se mohl spojit s ustupujícím sborem

Görgeiovým, byl 31. prosince od Jelačice u Móoru náhle přepaden a vojsko jeho rozprášeno. P. složil sice velitelství, ale verboval v Tolné znova dobrovolníky, s nimiž vedl menší šarvátky dále. Z Jara 1849 byl poslán na jih, zvítězil tam u Zomboru, Siregu a Horgose a dobyl Sv. Tomáše a Panceva. Později však opět poražen od Jelačice a zatlačen na levý břeh Tisy. Po mnohých sporech s ostatními generály i s členy nové správy Kossuthovy P. byl zbaven velitelství, ale přes to bojoval s Dembiňským u Temešváru 9. srp. 1849; po katastrofě u Világoše uprchl do Turecka, byl nějaký čas internován ve Vidinu a v Šumle a mezi tím v Pešti in efígie oběšen. R. 1851 odebral se do Londýna, pak zdržoval se na ostrově Jersey a v Paříži, načež r. 1867 vrátil se do Uher. Byl ihned volen do sněmovny poslanecké a přimkl se ke straně Deákové, jejímž byl r. 1873—74 předsedou. Srv. Kuppis, *Biographie des Honvedgenerals Moritz P.* (Pešť, 1867).

2) P. Desiderius, politik mad'. (*1848 v Szegszárdě v tolnajském komitátě), syn ministra Bely P-a, studoval v Pešti prava, byl r. 1871 stol. soudcem a r. 1877 místozápanem komit. tolnajského, kdež působil velmi blahodárně zvláště na rozvoj dopravnictví. Od r. 1887 je členem liberální strany poslanecké sněmovny uherské, byl také jejím místopředsedou a za Bánffyho ministrem vnitra od r. 1895—99, ve kterémž úřadě prováděl zákony církevně-politické. Roku 1899 zvolen předsedou sněmovny poslanecké.

Percovina viz Guttapercha, str. 642.

Perdendo a Perdendosi (ital.), označení hud. přednesu, jež značí, že intenzity zvuku má ubývat, a to větší měrou než při diminuendo.

Perdikkas, králové a vojevůdcové makedonští ve starověku:

1) P., syn Hérakleovce Témena Argejského, přchaje dle pověstí z Arga, uchýlil se do Makedonie a stal se praotcem Argeadů (v. t.).

2) P. II., syn Alexandra Filhelléna, s počátku žil v přátelství s Athénany, ale r. 432 př. Kr. počal s nimi válku a stál na straně spartské až do r. 414, v němž učinil mir. Zemřel maličko později.

3) P. III., druhý syn Amynty II. (365—360 př. Kr.), zmocnil se trůnu moci, stál proti Thébám na straně athénské a zahynul v boji s Illyry.

4) P., syn Orontův z krajiny Orestidy, získal si neobyčejnou důvěru Alexandra Vel., tak že se stal prvním ze sedmi vůdcův osobní stráže a po smrti Héfaistionové stal se i jeho nástupcem. Umírající král odevzdal P-kovi prsten svůj, načež P. ustanoven za říšského správce. Ovládaje královnu matku Róxanu i druhého krále Filippa Arrhidaia (viz Filip 10), P. chtěl jednotlivé náměstky a velitele přidržeti k poslušnosti, ale potkal se ihned s takovým odporem, že musil podělití satrapiemi i své odpůrce. Za sesílením

své moci pojal za choť Kleopatru, sestru Alexandra Vel., ale když roku 321 táhl do Egypta proti Ptolemaiovi (v. t.), zavražděn byl ve zpouře Hypaspistův. Pšk.

Perdix, zool., viz Koroptev.

Perdix, v mythu řeckém sestra Daidalova, matka Talova, viz Daidalos. klk.

Perdu [-dý], frc., ztracený.

Perduellio (lat.), ve starším právu římském politický zločin podobného významu jako pozdější zemězrada a *crimen majestatis*. P. čelila proti státnímu řádu. Dopouštěl se jí na př. ten, kdo veřejně před shromážděným lidem někomu zabil, kdo usiloval o vládu nad lidem atd.

Pereat (lat.), ať zhyne!

Pered, městečko v uherké župě přešpurské, okr. galantském; má 3284 ob. maď. (1890), katol. kostel a poštu. Zde zvitězil 21. čna 1849 jeden c. k. armádní sbor spojený s ruskou divísi Panjutinovou, která zde bojovala ponejprv, nade sborem uherkým.

de **Peréda** José Maria, románopisec špan. (*1834), člen akademie madriřské. Psal realistické, mravolíné obrázky ze života španělského a madriřského jemným humorem a psychologickým jevnocitem. Vydal hl.: *Sotileza* (1888); *D. Gonzalo Gonzalez de la Gonzaleza* (1889); *La Puchera* (t. r.); *La Montalvez* (1891).

Père Duchesne [pér dyšén] viz Hébert 1).

Père Grégoire [pér gregoár] viz Girard 2).

Peregrina viz Avellaneda 2).

z **Peregrina** Cortesi František viz Cortesi z Peregrina.

Peregrino: 1) P., ryjec a nielleur ital. 2. pol. XV. stol. Pocházel z Ceseny a učitelem byl mu asi Francia. Zdá se, že 70 jeho rytin bylo předlohou pracím zlatnickým.

2) P. Raphael viz Perez Ant

Peregrinus (lat.), cizinec; poutník.

Peregrinus: 1) P., viz Pelhřim.

2) P. Proteus, kynik II. stol. po Kr., jest rekem Lukianova satirického románu téhož jména, jemuž Lukian ve své jízlivosti proti kynikům přibánil nehorší věci. Podle jeho udání pocházel z pohanských rodičův z Mysie, potloukal se jako mladík po Armenii, odkudž musil prchnouti, poněvadž svedl množství dívek a žen, zabil prý vlastního otce, procestoval jako kynický filosof Egypt, Itálii a konečně Recko, kdež v Olympii při slavnostních hrách si připravil r. 165 efektní smrt, spáliv se na hranici jako Herkules, ježž kynikové uctivali jako svůj vzor. Gellius však mluví o něm jako o muži vážném, důstojném a rigorosního přesvědčení mravního (N. A. VIII. 3, XII. 11). Srv. Bernays, Lucian u. d. Kyniker (1879).

Perehiňsko, polit. obec v Haliči, hejtm. Dolina, okr. Rožniatów, má 5585 ob., z nichž je 108 Polákův, 802 Němců, ostatní Rusíni (1890), řecko-katol. far. kostel, poštu a telegraf.

Pereira da Silva [-ré-i] João Manuel, spisov. brazilský (*1817 v Riu de Janeiro), studoval práva v Paříži, cestoval po Evropě a byl od r. 1841 advokátem v Riu de Janeiro. Napsal: *Historia da fundação do Imperio Brasileiro* (1864—68, 3 sv.); *Segundo periodo do reinado do D. Pedro I no Brazil* (1875) a *Historia do Brazil durante a menoridade de D. Pedro II 1831-40* (1882), jež tvoří spolu celek. Mimo to: *Plutarcho brasileiro* (1866, 2 sv.); *Obras politicas e literarias* (1868, 2 sv.); *Jerônimo Corte-Real; La littérature portugaise, son passé, son état actuel* (Pař., 1866); *A poesia epica* (1889).

Péreire [-rér]: 1) P., vl. Pereira Jacobbo Rodriguez, vynálezce řeči hluchoněmých (*1715 — †1780). Jsa z rodičů židovských, usazených v Portugalsku, dostal se záhy do Francie, kdež seznámil se s němou dívkou, čímž dán mu podnět k pozdějším jeho filantropickým snahám naučit hluchoněmé mluvit. Vynalezl novou abecedu známkovou jedné ruky a r. 1749 předvedl Akademii věd v Paříži svého žáka, hluchoněmého od narození, který svou naučenou řeč vzbudil takovou sensaci, že později i král Ludvík XV. poukázal P-ovi roční důchod 800 fr. R. 1759 P. jmenován členem král. společnosti v Londýně a užíval svého vlivu u dvora na ochranu svých souvěřcův. Po smrti P-ově jeho vnukové Emil a Isaac našli rukopis *Dactylogogie*, kterou ostatek P. sám ve výchově hluchoněmých poněkud zanedbával, chtěje vzbuzovati v nich dojem zvuku, ač známky viditelné jsou jim s užitekem mnohem větším. Srv. Seguín, Notice sur J. R. P. (Pař., 1847).

2) P. Jacques Emile, finančník franc. původu židovsko-portugalského (*1800 v Bordeaux — †1875 v Paříži). Byl zprvu makléřem, ale záhy svou inteligencí a prozíravostí vyšinul se na velkého finančníka. Byl přívržencem saint-simonismu, po revoluci r. 1830 také publicisticky činný (v »Nationalu« a »Globu«), načež dal se do stavby dráhy Paris-St. Germain s bratrem Isaakem, kdež oba nabyli velkého jmění. I v dalších podnicích pracoval vždy se svým bratrem, který jsa znamenitým organisátorem, byl takorůka pravou rukou bratra staršího, jež zase býval hlavou všech velikých podniků finančních. Stavěl zejména mnohé dráhy (du Nord, Paris-Lyon, du Midi a j.). R. 1852 oba bratři založili Crédit mobilier (viz Banka V. 3.) a byli účastni také v četných finančních podnicích cizozemských. Obě zaujímali vysoké postavení společenské, jsouce v intimních stycích také s císařem Napoleonem III. Po nich zván i jeden boulevard v Paříži. Ale r. 1867 Crédit mobilier padl a později také Compagnie transatlantique, ježžimiž byli řediteli. Pak přestali působiti touze měrou, byt' i z obrovského svého jmění zachránili ještě slušnou část 180 mill. franků. P. starší účastnil se také života politického, jsa r. 1863—1869 členem poslanecké sněmovny, ale s úspěchem pranepatrným.

3) P. I s a a c, finančník a politik franc., bratr před. (*1806 v Bordeaux — †1880 v Armainvilliers [Seine-et-Marne]). Účastnil se vynikající měrou financ. podniků svého bratra (v. t.) a byl dvakrát (1863 a 1869) členem poslanecké sněmovny. Napsal: *Lecons sur l'industrie et les finances* (Pař., 1832); *La Banque de France et l'organisation du crédit en France* (t., 1864); *Principes de la constitution des banques et de l'organisation du crédit* (t., 1865); *Questions financières* (t., 1876); *Politique financière* (t., 1879).

Perejaslav (rus. Переяславль): 1) P., új. město rus. gub. poltavské na ř. Altě a Trubeži, skládá se z vlastního města a 3 před-městí, má 14.609 ob. (1897), mezi nimi 7392 židy, 14 pravosl. chrámů, mezi nimi chrám Nanebevzetí z r. 1010, dívčí progymnasium, školu duchovní, měst. a farní, 2 knihovny, nemocnici, měst. banku, 44 průmysl. závody s výr. za 124.705 rub., mezi nimi veliký parní mlýn, 7 výroč. trhů a čilý obchod s obilím. — P. byla založena r. 993 kníž. Vladimírem jako hlavní město úředního knížetství Perejaslavského, r. 1293 byla rozbořena Batyjem a od té doby nepřipomíná se až v XVII. stol., kdy kozáci porazili zde vojsko polské. Za Bohdana Chmelnického P. byla plukovním městem, r. 1708 přivtělena ke gub. kijevské, r. 1781 učiněna újezdným městem, které r. 1802 přišlo ke gub. poltavské. — P e r e j a s l a v s k ý ú j e z d zaujímá plochu 4091,5 km² půdy rovné, v níž jen některé osamělé vrchy dosahují výše do 150 m n. m. Z řek důležit jest pouze Dněpr, tekoucí na již. a záp. hranici v délce 115 km, přítoky jeho mají málo vody. Půda jest úrodná, lesův asi 70.000 ha (dub, bříza, osika, olše a borovice). Obyvatelů jest 185.421 (1897), téměř vesměs pravoslav. Malorusův, osad 394, chrámů 90, škol 39 s 4241 dětmi, dětí školou povinných však jest 17.130, nemocnic jest 6. Pěstuje se žito, oves, pohanka, ječmen, hrách, brambory, len, pšenice, prosa a tabák, koní jest 26.875, skotu 50.458, ovcí 154.400, vepřů 58.462 a koz 868. Z domácího průmyslu nejrozšířenější jest pletení proutěného zboží, pak tkalcovství a obrábění dřeva, továren jest 25 s roč. výr. za 3/4 mill. rub., mezi nimi cukrovar (1/2 mill. rub.) a 2 lihovary. Výroč. trhů jest 59, na Dněpru jest důležitý přístav Andruši.

2) P., nebo P. Z a l e s s k i j, új. město rus. gub. vladiměrské na obou březích řič. Trubeže při jejím ústí do jez. P l e s š e j e v a nebo P e r e j a s l a v s k é h o, má 8662 obyv. pravosl. (1897), 4 kláštery, 25 chrámů, duchovní, měst. a 4 obecné školy, dívčí progymnasium, 5 nemocnic, chudobinec, 10 továren s roč. výr. za 4,3 mill. rub., mezi nimi prádelnu bavlny s 2200 děl. a 2 barvírny s 445 děl., rozsáhlé zelinářství (45 ha zahrad) a rybolov na jezefe. — P e r e j a s l a v s k ý ú j e z d má 3675,7 km² půdy na z. nízké, rovné, močálovitě a lesnatě a na jv. pahorkatě. Řeky příslušející k úvodí Volhy a Kljazmy, jsou nepatrné, jezera zaujímají 58,2 km². Půda jest

nejúrodnější na jv., lesy pokrývají 110.000 ha, louky a pastviny přes 30.000 ha. Obyvatelů jest 92.018 (1897), téměř vesměs pravoslavných chrámů jest 89, klášterů 5, škola 71, knihoven 12, 1 hospodářská škola. Obyvatelé zabývají se orbou (žito, oves, pohanka, ječmen, pšenice, hrách, brambory, len), chovem dobytka (16.270 koní, 31.552 skotu, 23.230 ovcí, 1045 vepřů a 148 koz), lovem ryb a domácím průmyslem. Továren jest 91, obchod nepatrný. Tšr.

Perejaslavceva Sofja Michajlovna, rus. zoolog, nabyví vyššího vzdělání v Curichu, kde dosáhla doktorátu filosofie, pracovala v l. 1881—91 v biologické stanici v Sevastopoli a pak v zoologické v Neapoli. Hlavní její práce jsou: *Protozoa Černago mořja* («Zápisky» oděské společnosti přírodopýtců, 1886); *Études sur le développement des Amphipodes* («Bull. de la Soc. Impér. des Naturalistes de Moscou», 1888); *Monographie des Turbellariés de la Mer Noire* («Zápisky» oděs. spol. přírodopz., 1893); *Mémoire sur l'organisation de la Nerilla antennata* O. Schm. («Ann. des Sciences natur.», 1896).

Perejaslavceva viz Preslav 2).

Pereje viz Vodopádý.

Perek V á c l a v, JUDr., zemský poslanec (*27. září 1859 v Kamenici nad Lipou v Čechách); vyšší gymnasium absolvoval r. 1878 v Jindř. Hradci, právnická studia konal na universitě pražské. R. 1882 vstoupil do advokátní praxe u dra Vlčka v Praze, v níž pokračoval u dra Zemličky v Prachaticích a po odbyté soudní praxi u dra Galuska v Kyjově na Moravě r. 1887; od r. 1890 byl samostatným advokátem v Mor. Krumlově, odkud r. 1900 přesídlil do Prostějova. V Mor. Krumlově vedl neohrožený boj s němčím úřednictvem a židovstvem, které usiluje o poněmčení města tohoto i okolí. Hlavně věnoval se P. hospodářské organizaci českého lidu na Moravě. Za tím účelem vstoupil r. 1890 do c. k. mor. hospodářské společnosti v Brně, kde ve výboru ústředním hleděl zdolati nepřirozenou většinu německou. Příčiněním jeho a spolupůsobením dra Seiferta, dra V. Sileného a J. Rozkošného podařilo se, že zbudována zemědělská rada r. 1897, vedle německé také česká hospodářská společnost, která zdělila po rozbité společnosti značný majetek 30.000 zl., a že r. 1900 bohatě Františkovo museum s obrazárnou, dříve v majetku téže společnosti, přešlo do majetku země s rovnoprávnou správou českou a německou. Z jeho podnětu zřízeny v Brně: »Ústřední svaz čes. hospodář. společenstev v markrabství Mor. v Brně«, český pomologický ústav, rostlinářská stanice pokusná, statistický úřad zemědělský, různá odborná sdružení, jako ovocnářské a drubežnické. R. 1896 byv zvolen za poslance sněmu mor. za venkovský okres prostějovský a plumlovský, způsobil, že zahájena byla čes. — něm. smlouvací akce na Moravě, ale nerozpakoval se přivoditi r. 1901 její přerušení, vida, že by nevedla

k očekávanému dobrému výsledku pro českou věc. Jako politik stojí v popředí strany lidové na Moravě, jsa členem jejího užšího výkonného výboru.

Perekop (rus. Перекопъ, tatarsky *Orkapı*, ve starověku *Taphros*, ve středověku *Tozla*), új. město rus. gub. tavrické na vých. břehu *Perekopské šíje* šir. 10 *km* a spojující Krym s pevninou, má 5285 ob. (1897), s Armjanským Bazarem 7382 obyv., mezi nimi 3736 pravosl., 506 armeno-gregoriánů, 1132 židů, 368 karaitů a 1545 muham., 2 kostely ruské, 1 armenský a 1 katol., 3 synagogy, nemocnici, farní školu, měšťanskou školu divčí a chlapickou, poštu a telegraf, čilý obchod se solí, vlnou a kožemi. Veškeren význam města způsobila jeho poloha, skládá pak se **P.** z jediné, dlouhé a široké ulice, jejíž domy kromě úředních budov jsou chatrné. Po vystavění železnice lozovo-sevastopolské, která vede mimo město, poklesla jeho důležitost téměř docela, tak že panuje úmysl, převést újezdňé úřady do stanice *Džankoj*. Výhodnou polohu místa poznali již *Řekové* ve starověku, kteří postavili zde tvrz a široký příkop, který obnovili později *Nogajští Tataři* a jehož myšlenka nabyla nové podoby r. 1888, kdy navržen průkop z **P-u** do *Geničeska*, 22 *m* šir., 4 *m* hlub. a 118 *km* dl., sloužící hlavně dopravě uhlí. — **P.** byl dobyt Rusy r. 1736 a 1738, r. 1754 znova postaven *Krym-Girejem*, 3 *km* od něho pak založena osada *Armjanskij Bazar*, která jest dnes předměstím **P-u**. R. 1771 tvrz opětně dobyta Rusy, r. 1784 učiněna újezdňým městem gubernie tavrické, r. 1835 zrušena pevnost, avšak vystěhováním krymských *Tatarů* do *Turecka* a zvláště vystavěním železnice město upadlo. — **Perekopský újezd** leží na s. poloost. *Krymu* a má podobu trojúhelníka, jehož vrchol jest na šíji *Perekopské* a jehož sev.-vých. strana omývána jest *Sivašem*. Plocha měří 5950 *km*², půda jest rovná, mírně k jihu skloněná step, prostá nejen stromů, nýbrž i křů. Na březích *Sivaše* prostírá se pás země úplně rostlinstva prostý, který pokrývá se mořskou vodou, vane-li vítr s moře. K jihu se půda lepší a mezi stanicemi *Išun* a *Djurmen* počíná se krymská černozem. Zavlažen jest újezd velmi nepatrně ř. *Salgirem* a *Čatrylykem*, jezera většinou solná zaujímají 141,3 *km*², pitná voda opatřuje se studnami a cisternami. Obyvatelů jest 46.435 (1897), mezi nimi 17.165 pravosl., 3060 katol., 5568 evang., 19.892 muham., do r. 1856 bydlili zde téměř výhradně jen *Tataři*, kteří se toho roku hromadně stěhovali do *Turecka*, r. 1859 přišli osadníci ruští, r. 1862 *Estonci*, r. 1864 *Češi*, *Němci*, *Hercegovci* a *Poláci*, i jest dnes 50,7 % ob. *Tatarů*, 27,6 % *Rusů*, 10 % *Němců* a 11,7 % jiné národnosti, osad jest 206, škol 56, nemocnice 2. Obilí, hlavně pšenice, žito, ječmen a oves, pěstuje se na j. újezda, na s. chová se dobytek (20.000 koni, 35.000 skotu, 700.000 ovcí) a dobytá sůl (ročně 4 mill. pudů). Závodů průmysl. jest 16, mezi nimi

5 obilních mlýnů s roč. výr. 700.000 pudů, výroč. trhů v újezdě není, po železniclozovo-sevastopolské vyváží se ročně do 1 mill. pudů pšenice a žita. *Tšr.*

Père-Lachaise [pér lašéz] viz *La Chaise* str. 564 a a *Paříž* str. 233 a.

Perels *Emil*, techn. spis. něm. (* 1837—† 1893). Studoval v *Berlíně* a byl od r. 1873 ve *Vidni* prof. na vysoké škole zemědělské. Má veliké zásluhy o rozšíření hosp. strojů, později zabýval se najmé pracemi melioračními. Napsal zejména: *Die Trockenlegung versumpfter Ländereien* (Berl., 1877); *Handbuch des landwirtschaftlichen Maschinenwesens* (Jena, 1880); *Handb. des landwirtsch. Transportwesens* (t., 1882); *Handb. des landwirtsch. Wasserbaues* (Berl., 1884); *Abhandlungen über Kulturtechnik* (t., 1889).

Perempce (frc. *péremption*) ve franc. civilním řízení jest úplné zrušení všech processních úkonů, v nichž po jistou dobu nebylo pokračováno, tak jako by ony úkony vůbec nebyly podniknuty. Hmotné právo, jehož provedení někdo sporem se domáhal, nezaniká **p-cí** (leč že by mezitím snad bylo promlčeno), nýbrž spor musí býti zaveden znova od samého počátku. Stejně jako promlčení závisí i **p.** na uplynutí jisté doby, liší se však od promlčení svým účinkem. Kdežto promlčení má účinek pro právo hmotné, **p.** jeví účinek jen pro právo formální. Z neporozumění právu *Justinianskému* (L. 13. C. de jud. 3, 1), že spory nemají trvati přes 3 léta, ustanoveno ve franc. *Code de procédure* (čl. 397—401), že sporná strana může navrhnouti **p-cí**, jestliže ve sporu po 3 léta nebylo pokračováno. Naše soudní řízení ani německé **p.** nezná. *-dlc.*

Peremptorní (z lat.), neodkladný, neprodávitelný, rozhodný. V soudním řízení užívalo se dříve výrazu tohoto (naproti slovu *dilatorní*) o *lhůtách* a *obranách*. Srv. *Exceptio a Lhůta*, kde *lhůty konečné* (*Nothfristen*) znamená totéž co **p.** čili neprodávitelné.

Peremyšl: 1) **P.**, město v *Haličí*, viz *Prěmyšl*.

2) **P.** (rus. *Перемышль*), újezdňé město v ruské gubernii *kaluzské* nad ř. *Okou*, má 2103 obyv. (1896) ve 330 domech a nemocnici. — Újezd *peremyšlský* prostírá se jižně od *Kalugy* po obou březích *Oky* a dolní *Žizdry* a má na 1741 *km*² 62.475 obyv. Povrch jest rovina málo vyvýšená, většinou úrodná, na západě lesnatá. Daří se zde hlavně žito, ječmen, oves, brambory, konopě, len, pohanka a j. Průmysl nepatrný.

Perennibranchiata, zool., viz *Ichthyodea*.

Perennující rostliny viz *Vytrvalé rostliny*.

Perelpjskij viz *Někrasov*.

Pereskia n. *Peireskia* Plum., potušíák, rod rostlin kaktovitých (*Cactaceae*), obsahující stromy n. kře, srovnávající se květem a plodem s *nopálím* (*Opuntia*), má však na oblych stoncích a větvích nor-

mální lupeny rozmanitého tvaru a v jejich úzlabičkách hrboulky obrostlé plstí, štětíky n. trny, z nichž pučí nové listy a větve, ukončené květy. Prostoplátěčný kalich jest obyčejně stálý, listovité a věncí plod malvíci až zvící vlášského ořechu. Ve hřivnách bývá pěstována *P. aculeata* Plum., p. trnatý, pocházející ze Západní Indie, kdež sladké a lahodné jeho plody (barbadoské srstky) dílem požívají, dílem jich potřebují jako léku proti prsním neduhům.

Peřestek, min., viz Sfalerit.

Peresypy (rus.), přesuřy, viz Límán.

Perevoščikov (Перевощиковъ) Dimitrij Matvějevič, astronom rus. (* 1788—† 1880), byl professorem moskevské university a členem petrohr. akademie. Hlavní jeho spisy jsou: *Teória planét* (Petr., 1863 až 1868); *Věkovyja vozmuščeniya semi boljšich planét* (t., 1859—61); *Gaussov způsob vyčísľat' elementy planét* (t., 1853); *Ručnaja matěmatičeskaja enciklopedija* (Moskva, 1826—1837, 13 d.) a j.

Perey Lucien viz Herpin 1).

Perez Antonio, státník špan. (* 1539 v Aragonii — † 1611 v Paříži). Po smrti svého otce Gonzala P-a, státního sekretáře Karla V. a Filipa II., P. již r. 1567 nastoupil na jeho místo a požívaje naprosté důvěry Filipa II., řídil jeho zahraniční politiku. P. náležel k mírné, reformám příznivé dvorské straně knížete Eboliho, jež stála proti příkré straně Albově. Smrt Eboliho oslabila jeho postavení, tím spíše, ježto nezřízenou svou ctizáostí a přepychem způsobil si mnoho nepřátel. R. 1578 Juan d'Avustria vyslal důvěrníka svého Juana de Escovedo do Španělska, aby tam působil ve prospěch jeho proti Angličanům, načež P. vymámil na králi svolení k zavraždění Escoveda, klamně předstíraje jeho náklonnost k princezně Eboli (v. t.), milence králově; v pravdě Escovedo sám hrozil prozraditi milostný poměr P-ův k téže princezně a P. užil jen posláni Juana de Escovedo k intrikám proti němu. Rodina Escovedova však záhy poznala v P-ovi vraha Juanova a na její naléhání byl P. r. 1579 zatčen, a když král se dověděl, kterak byl klamán, P. byl mučením donucen přiznati se ke svému poměru k princezně Eboli a posléze po dlouhém procesu r. 1585 odsouzen ke dvoletému vězení a pak k desetiletému vyhnanství s chotí a devíti dětmi i náhradě peněžní za velika zpronevěření v úřadě. Ale r. 1590 podařilo se mu uprchnouti z vězení, načež uchýlil se do Aragonie, hledaje tam ochrany. Ale přes vyjimečné zákony a soudní privileje aragonské byl r. 1591 inkvisicí vydán Filipovi II., avšak podařilo se mu znova uniknouti a prchl do Francie, kdež byl vlídně přijat od Kateřiny Bourbonkové a vstoupil do služeb Jindřicha IV. Zatím ve Španělsku byl jako kacíř odsouzen a statky jeho zabaveny. R. 1593 odebral se do Londýna, kde pod pseudonymem Raphael Pergrino vydal r. 1594 svoje paměti *Rela-*

ciones de su vida, v nichž líčí Filipa II. barvami co nejčernějšími. R. 1595 vrátil se do Francie, odkudž po smrti Filipově darmo se domáhal zrušení svého trestu; jenom toho dosáhl, že manželka a dítka jeho z vězení byly propuštěny. Zemřel v Paříži takřka zapomenut a teprve po jeho smrti na žádost jeho choti process jeho byl revidován a jeho památka rehabilitována. Mimo *Relaciones* napsal ještě, nejvíce k ospravedlnění svého jednání: *Cartas a diferentes personas a Segundas cartas* s polit. aforismy (Pař., 1603 a 1624); *Epistolarum latinarum ad Comitum Ecexium* (t., bez data). Mimo to mnohé jiné spisy politické byly mu připisovány. R. 1631 vyšel spis »Las obras y relaciones de Antonio P., secretario de estado, que fue del rey de España, Don Philippe II de este nombre« od Juana de la Planche, obsahující díla a memoiry P-ovy. Jeho listy vydal Morel-Fatio, francouzský překlad jeho děl Dalibray; *Oeuvres amoureuses et politiques* (Paříž, 1641). Po stránce literární P. náleží k nejlepšímu stilistům španělským své doby. Biografie jeho vydali Bermudez de Castro, Antonio P. (Madrid, 1842), Mignet, Ant. P. et Philippe II (Pař., 1881, 5. vyd.) a Hume (v *Transactions of the Royal Society*, sv. 8., 1894). Z četné novější literatury španělské o P-ovi uvádíme ještě: C. Fernandez Duro, *Estudios hist. del reinado de Felipe II* (Madrid, 1890). Osud P-ův je podkladem Gutzkova dramatu »Philipp und P.«.

Perez Galdós Benito, románopisec španělský (* 10. kv. 1845 v Las Palmas na ostrovech Kanárských). Studoval práva v Madridě, kde trvale sídlí, ale záhy objevila se v něm záliba ke spisovatelství. Nedlouho před revolucí zářijovou jal se psáti do časopisů články politické i literární; prvou práci vystoupil r. 1871. Byl to historický román *El audaz, historia de un radical d'antano* (1871), po němž vydal za rok starší práci (z r. 1867) *La fontana de oro*. Obě práce neměly úspěchu. Za to doznaly ohlasu historické obrazy z dějin španělských XIX. stol., jež se jal uveřejňovati od r. 1873. Podnět k těmto pracím, souborně nazvaným »Episodios nacionales«, vyšel od Erckmann-Chatrionových »Romans nationaux«. Prvá 10svazková serie obrala si události války za neodvislost a období předchozí; jsou to romány: *Trafalgar; La corte de Carlos IV; El 19 de Mar ní za y el 2 de Mayo; Bailén; Napoléon en Chamartín; Zaragoza; Gerona; Cádiz; Juan Martin el Empecinado; La batalla de Arapiles*. Po prvých deseti románech, jež doznaly neobyčejného úspěchu, následovalo 10 druhých: *El equipaje del Rey José; Memorias de un cortesano en 181, 5; La segunda casaca; El Grande Oriente; El 7 de Julio; Los cién mil hijos de San Luis; El terror de 1824; Un voluntario realista; Los apostólicos; Un faccioso más y algunas frailes menos*. Předmětem jich jest ukončení války bitvou u Vittorie a spory mezi liberály a absolutisty po smrti Ferdinanda VII. Po této tvorbě P.

oddal se ličení sociálních a duševních proudů španělských, kde zvláště bigotnost tepe a bojuje za svobodu svědomí. K těmto »Novelas españolas contemporáneas« (od r. 1876 uveřejňov.) náleží: *Doña Perfecta*; *Gloria* (2 sv.); *La familia de Leon Roch* (3 sv.). S nimi souběžně vznikl i idylický román *Marianela*, z nejlépších jeho prací. Francouzskému naturalismu P. G. holdoval v pracích těchto: *La desheredada* (1881); *El amigo Manso*; *La de Bringas*; *Tormento*; *Lo prohibido* (1885). El amigo Manso z r. 1882 a zvl. *El doctor Centeno* (1883) mají ráz osobitější, od naturalismu úchylný. Po místním obraze typů a mravů madridských *Fortunata* y *Jacinta, dos historietas de casadas* (1887) činnost P. G. ova vrcholil ve dvou doplňujících se pracích, *La incognita* (1889) a v *Realidad* (1890), se vzácným zjevem ženským, Augustou. Z novelly *Torquemada en la hoguera*, již uveřejnila »La España moderna« (1889), vzešlo tři mravoličných románů madridských: *Torquemada en la Cruz*; *Torquemada en el Purgatorio* a *Torquemada y san Pedro*. Toledo a zvl. jeho kněžstvo líčí další práce *Angel Guerra* (1891, 3 sv., s předml. Zolovou), po níž působil ruch *Nazarin* (1895), náboženský Don Quijote, jenž navazuje na kastilskou tradici románů pikareskních. Poslední dobou P. G. napsal: *Halma*; *Misericordia* a sáhl opět k Episodios v románech: *Zumalacarregui* (1898); *Mendizabal*; *Luchana*; *Campaña del Maestraño*; *De Oñate á la Granja* (1899); *Montes de Oca* (1900); *Los Ayacuchos* a *Bodas Reales* (t. r., »Královských svatbách«), jimž zvláště pro časovost věnována pozornost. Zbývá zmíniti se o dramatech P. G-ových. O *Realidad* (1892) psáno hojně, neboť od ní čekáno ob. novy dramatu španělského; bouřlivě přijata *La de San Quintín* (1894), jež mnoho ústupků činí domácí tradici divadelnické, a zvláště časová *Electra* (1900). Mimo to P. G. napsal: *Voluntad*; *Doña Perfecta* a *La fiera*, z nichž druhá práce měla rovněž úspěch. R. 1897 Akademie španělská přijala P. G-a do svého středu P. G. jest Balzac a Dickens soudobého Španělska. Do češtiny byly z něho přeloženy pouze romány *Mňau* (*Miau*, Kosterkou, 1893), *Nazarin* (A. Pikhartem, 1897) a drama *Electra* (O. Kučerou, 1901). Srv. Leopoldo Alas (Clarín), B. P. G., estudio crítico-biografico, 1. sv. »Celebidades españolas contemporáneas« (2. vyd. 1889); Menéndez y Pelayo, *Discursos académicos* (1897); autobiografii autorovu, v níž vypsál část života, v úvodě k nádhernému vydání *Episodios nacionales*, ilustr. od bratří Melidů; R. Altamira, *El teatro de P. G.* (*Historia y Arte*, 1898) a kritické knihy životopisce na prvním místě uvedeného.

von **Perfall** K a r l, svob. pán, hudebník něm. (* 1824 v Mnichově), věnoval se studiu právníckému, vstoupil do státní služby, již opustil r. 1850, vzdělav se v l. 1848—49 v Lipsku u Morice Hauptmanna v hudební teorii, načež věnoval se v rodišti svém or-

ganisací hudebních jednot. R. 1854 založil oratorní spolek, zkvětší znamenitě pod jeho řízením na instituci podnes významnou, r. 1864 jmenován byl král. bavorským intendantem hudebním, r. 1867 gener. intendantem dvor. divadel mnichovských, o něž sloužil se pořádáním vzorných představení cyklických, jež vzbudila pozornost v celém uměleckém světě. R. 1893 ustoupil z úřadu a stál potom do r. 1901 v čele král. hudeb. školy. Složil opery: *Sakuntala* (1853); *Das Krotzei* (1863); *Raimondin* (1881) a *Junker Heinz*; sborové báchorky: *Dornröschen*; *Undine* a *Rübezahl*, několik slavnostních her a četné písně.

Perfekce (z lat., z dokonalení; v mensurní hudbě XII. a XIII. stol. vyšší jednotka rhytmická, obdobná nynějšímu taktu a skládající se ze tří částí, tak že býval takt jenom trojdielný a znakem jeho byla »longa«. Viz Mensurní hudba.

Perfektibilismus (lat.) je mínění o možnosti stálého zdokonalování zařízení náboženských, politických, společenských, čili v nejširším smyslu o možné pokrokovosti (perfektibilitě) lidstva vůbec.

Perfektní (z lat.), dokonalý.

Perfekturnum viz Časy grammatické.

Perfidie (lat.), pronevěra. — **Perfidní** pronevěřilý, úskočný; nestoudný (na př. lhář).

Perforace (z lat. *perforatio*), porodnická operace, zvaná jinak též *kraniootomie* (v. t.). Nástroj, kterým se provádí, nazývá se *perforatorium* (v. t.).

Perforata, zool., viz Kořenonožci, str. 826.

Perforatorium (lat.), nástroj sloužící k navrtání lebky plodové čili *perforaci*, jest buď *nůžkovitá* nebo *trepánová*. *Nůžkovitá* má ostří na zevní hraně. Zabodne se do švu nebo do lupinku na lebce, pak se ramena jeho smáčkou; tím se nůžky rozevrou a svými ostrými kraji lebku rozříznou, pak se otočí o 90°, znovu rozevrou a v získaném otvoru několikrát otočí. Tím se zjedná dostatečný otvor do lebky, jimž možno vyplaviti mozek a založiti kranioklast. *Trepánová* je kruhová pilka velikosti dvouhaléře, uprostřed opatřená šroubovým bodcem a jím na lebce fixovaná. Tato pilka (*trepán*) kryta v kovové rouře přiloží se na hlavu a otčením jí v jednom směru vyvrátí se z lebky kruhová destička zvící dvouhaléře. Otvor slouží k vyprázdnění mozku a k zavedení kranioklastu. Ra.

Perfossus Cotta, předvěké kmeny, z nichž některé poukazují na zbytky kmenů palmových, na př. *P. angularis* od Starého Sedla z Čech a *P. punctatus* od Teplic, jež Schenk zařadil k rodu *Palmoxylon*. EBr.

Perg, měst. v Hor. Rakousích na ř. Naam, má 1851 ob. (1890); sídlo hejtmanství a okr. soudu, čilý průmysl železný, výroba mlýnských kamenů a stanice želez. dráhy.

Pergamen (b ě l p u c h) jest suchá, nevýdělaná kůže oslí, telecí, ovčí, kozí nebo jeh-

něcí. Na jemný výrobek berou se kůže zvířat mladých. Úprava záleží v tom, že kůže, zba-vená chlupů pomocí vápna a náležitě vyčištěná, napne se na rám a nechá tu uschnouti; po té natře se křídou a vyhladí se pemzou. Získaný p. jest sice hrubý, ale pevný — slouží k potahování bubnův a v knihářství. Jemný p. ku psaní upravuje se nejčastěji z kůže jehněcích způsobem podobným, pouze úprava je pečlivější — suchá kůže na rámu zdrsní se pemzou, poté bělobou olovenou nebo zinkovou rozdělanou v oleji, a když ná-těr uschl, ještě hladí a leští. P-u užívá se nyní poměrně jen málo. *Zkn.*

Papírový viz Papír, str. 184 b.

Pergamino, krajské město v Argentin-ské republice v Již. Americe, v prov. Buenos Ayres, má 8000 ob. (1890), žel. stanici a špitál.

Pergamon: 1) P, Bergama, starobylé město v Malé Asii, na skalním výběžku, který ze severu mezi řekami Selíne a Kétiem vblíhá do prostorného údolí řeky Kaika (nyní Bakyr-čái). Jsouc původu aiolského, pokládáno bylo již za lydských dob za přední místo krajiny Teuthranie, spojené se světem nedalekým přístavem Elaion. Po smrti Alexandra Vel. Lysimachos uchovával si v P. u své poklady v úhrnu 9000 tal., což dalo podnět k založení Pergamské říše (v. P. 2). Králové pergamští sídlili stále ve městě na tehdejší dobu téměř nedobytném a po suchu nepřístupném, ale výborně způsobitelném ke snahám útočným, i zvelebovali je stavbami i vzácnými výtvo-ry uměleckými. Rovněž bylo P. ozdobováno za dob římských. Za našich dnů podnětem K. Humanna a nákladem pruské vlády bylo P. r. 1879—1886 z největší části odkopáno, načež od r. 1900 řídí další výkopné práce Alex. Conze. Výkopy pergamské jsou mnohovýznamny, neboť jimi odkryto bylo slavené královské sídlo periody hellénistické ve stavu poměrně velmi příznivém, jednotlivé pak památky bylo lze na základě starověkých popisů dobře určit. Pro dějiny hellénistického umění jest P. školou nejpřednější. Skulpturní památky jeho převezeny do Berlína, kdež budou umístěny ve zvláštním muzei. Výkopy Humannovými získán jasný obraz topografie i akropole králův pergamských i někdejšího hlavního města jejich. Akropolis zdvihala se na srázném, se všech stran izolovaném pahorku na levém břehu říčky Selína, která nedaleko odtud do Kaika se vlévá, na severových. straně nynějšího města. Hellénistické a římské město družilo se k akropoli na jihu. Královský palác zabíral východní a severní část akropole, k němu na severozápadě přiléhá peribolos chrámu Trajánova, na třech stranách sloupovými chodbami obklopený. Jihozápadní cíp akropole zabíral posvátný okres chrámu Athény Pallady, mezi ním pak a Traianem byla budova slavné knihovny. Město připo-jovalo se k akropoli na jihu nepravdělnou a gorou, nad níž na povýšené úrovni zdvi-

hal se slavný Diův oltář. Reliefy se stěn jeho jsou z veliké části zachovány. Do úbočí skalního na západní straně vykrouženo ve-liké divadlo, před nímž byla krytá sloupová chodba 230 m zdělí, k té pak na záp. straně družily se četné místnosti obchodní. Uprostřed nynějšího města po obou březích řeky rozkládala se basilika, v základech posud zřejmá; v údolí na pr. břehu, kolem nyněj-šího tureckého hřbitova, byly římské divadlo a cirkus, opodál amfiteátr a již o samotě v horské krajině Asklépion. Dnes má P. 20.000 obyv. polou řeckých, polou turec-kých a jest sídlem kaimakama. Jeho přístav jest Dikeli. O umění pergamském viz Recko. — Srv. Hachtmann, P., eine Pflanzstätte hellenischer Kunst (Gütersloh, 1900). *Pšk.*

2) P, »Pergamská říše«, starověká říše řecká v Malé Asii. Za původce říše se pokládá se Filetairos z Kia, pokladník krále thráckého Lysimacha, který mu uložil správu svých pokladů na hradě P-mu cho-vaných. Filetairos odpadl od Lysimacha a přešel k Seleukovi Syrskému, poklady ale podržel a užíval jich k utvrzení a rozmno-žení moci své. Ve skutečnosti vládl Filetai-ros již celou Teuthranii a s úspěchem odrazil i útok Gallů. Štědře podporuje mě-sta, získal si sympatie jejich. Když r. 263 př. Kr. zemřel, byl synovec Eumenés I. (263—241) jeho nástupcem. Pravým zaklada-tem Pergamské říše jest Attalos I. (241 až 197). Chytré vkládaje se do vnitřních sporů říše Syrské, vybojoval si samostat-nost, rozšířil panství své do Frygie a po vítězství nad Gally Tektosagy na pramenech řeky Kaika přijal i kol r. 240 př. Kr. titul královský. Attalos se zálibou ujímal se Ře-kův a byl štědrým podpůrcem řeckého umění, jemuž v sídle svém P-mu upravil nový střed. Nový útok Gallův s Antiochem Syrským spojených odrazil Attalos r. 239 u Afrodísia nedaleko P-ma, načež vládl větší části polouostrova. Kol r. 220 odňal mu však největší části opanovaných zemí Achaios, strýc Syrského Antiocha III.; Attalos toliko v Teuthranii panství své zachoval. Státnický věhlas dal Attalos na jevo tím, že jako spojenec Aitólů vešel ve styky s Římany. Odtud přátelství s Římem a ne-přátelství s Makedonií bylo stálou tradicí Pergamské říše. Attalos pokládán jest i za zakladatele slavné knihovny pergamské. Ná-stupce Attalův Eumenés II. (v. t.) podpo-roval Římany ve válce s Antiochem III., začež dostalo se mu od Římanů rozsáhlého území: Chersonnusu Thráckého, obojí Fry-gie, Mysie, Lydie, Lykaonie a některých měst iónských i lykijských. Eumenés do-mníval se, že bude v říši své pánem samo-statným, a hleděl proto Římany zneprátele-vati se sousedy, zejména s Perseem Ma-kedonským. S počátku pobízel senát proti králi makedonskému, ano osobně hleděl upozorniti na válečné přípravy Perseovy, ale když válka počala, hledal potají styků s Per-

seem. Po bitvě u Pydny podarilo se mu pomocí bratra Attala ulahodit senát, mezitím pak zvítězil i nad Galaty a tak stal se nejmočnějším vládcem země někdy makedonských. Bratr a nástupce jeho Attalos II. (v. t.) zachoval Římanům přátelství za čtvrté války makedonské i za války se spolkem Achajským, uvnitř pak zveleboval říši svou všestranně, podporuje obchod, plavbu, vědy, umění a zakládaje četná města. Za něho P. jako umělecký i vědecký střed dospělo výše své a soutěžilo úspěšně i s Alexandrií. Poslední pergamský král Attalos III. (v. t.) odkázal umíraje r. 133 př. Kr. říši svou Římanům, kteří z ní učinili provincii Asii (v. t.). — Srv. Sevin, *Recherches sur les rois de Pergame*. (Mém. de l'Ar. des Inscr. XII.); Swoboda, »Rh. Mus.« XLVI. Pšk.

Pergamos, hrad trojský, viz Trója.

z **Perger** viz Perger d).

Perger, příjmení několika šlechtických rodin, které v Čechách žily. a) P. z Altenberka (vlastně ze Staré Hory), příjmení potomstva Václava P-a, jenž konal vojenské služby a jehož synové Josef, Jan, Martin a Václav majestátem z 12. říj 1580 nadáni byli erbem a heslem. Václav byl v letech 1593—1605 výběrcím posudného v kraji hradeckém, přijat r. 1590 do ryt. stavu a držel Bílý Dvůr nad Mrlínou. — b) P-ové z Častolovic byli potomci Jiljího P-a, který s Dan. Kryštofem Chrudimským, Tomášem Šlemerem a Pavlem Kalousovským majestátem z 10. čna 1596 nadán byl erbem a titulem. Týž držel dům v Praze na Novém městě u sv. Jindřicha a býval v povinnostech konšelských (1609—1613). — c) P. z Pergeru neb Perku, příjmení rodiny chorvatské, která se prvotně psala Vrchovskými z Vrchoviny a honosila se šlechtictvím již z dob krále Bely (IV.). Za velikého nebezpečení od Turků Jeronym opustil zboží svá Perušice a Vrchovina a vystěhoval se do Rakous. Ze synů jeho starší Jiřík byl komendátorem v Eberfurtě, mladší Štěpán byl v Rakousích a měl syny Bartoloměje, Jiříka, Karla a Jana. První z nich sloužil vojensky císaři v Uhrách a králi španělskému a provázal arcikn. Maximiliána do Polska. Jiří byl expeditelem v čes. dv. kanceláři, Karel bojoval v Uhrách a padl r. 1596, Jan byl JUDr. a kanovník olom. a brněnský. Majestátem ze 3. ún. 1593 otci a synům erb jejich starodávny polepšen a dovoleno, aby se psali P. z Pergeru. Jiří, byv r. 1589 přijat za obyvatele v Čechách, měl z dvojího manželství (1. z Voršily Kašpárkové z Palatinu, †1597, 2. Alžběty Kumerové) kromě 2 dcer syna Jana Václava (viz Paproc. o st. ryt. 344—350). Ke konci XVI. stol. P-ové osadili se i na Moravě. Volf Jiří byl r. 1593 úředníkem na Dřevohosticích a Jan st. držel od r. 1584 Buzov, v jehož držení byl pak syn jeho Mikuláš až do r. 1617. Jiří svrchupsaný držel od r. 1604 Tuřany a r. 1611 manství sedlnické a přijat r. 1612 za obyvatele markrabství. Tuřany dědila po něm

vdova a Sedlnice spadly na arcibiskupa. Potomci toho rodu žili i později na Moravě a od konce XVIII. stol. pro chudobu sloužili ve vojstě. — d) P. z Pergeru, rodina hraběcí, která pocházela z Rakous a tu od r. 1653 drží Aspang. Jan Jindř. Korn. z P. obdržel r. 1663 potvrzení stavu ryt., r. 1675 stal se říšským svob. pánem. Od r. 1699 měla rodina ta říš. hrabství. V Čechách stal se obyvatelem r. 1689 Jindřich. Potomek jeho Leopold koupil ok. r. 1738 Poláky a držel i jiné statky v okolí (†5. čna 1749). V držení statků následovala v l. 1749—72 vdova M. Johanna (†8. říj. 1772) a v l. 1772—1811 Jan Antonín, jehož syn Josef r. 1815 Poláky prodal. — e) P. z Rozenvertu, příjmení rodiny vladycské, která v XVII. stol. své poctivé jméno české Vrchota nadobro zavrhl. Vavřinec Vrchota byl služebníkem mladého krále Ferdinanda III. a pak u něho v Třeboni důchodním. Oženiv se r. 1629 s Kateřinou Kábovnou z Rybňan, 5. břez. t. r. obdržel majestát na erb a heslo z R. a 24. led. 1650 povýšen jest do stavu vladycského. T. r. koupil Braulin (†1652). Bratr jeho Jakub byl opatem pláským. Po Vavřinci zůstala vdova (3. manž.) Eva roz. Sluzská, dvě dcery a synové Jan Jiří a Václav, kteří vychodili školy u jezuitů v Hradci. Onen zemřel r. 1672, pročež Braulin zůstal Václavovi, jenž jej r. 1674 prodal r. 1675 koupil Chvalkov, avšak i ten r. 1682 prodal zakoupil se v Celkovicích pod Táborem a držel do r. 1690 též dům v městě (†1702). Syn jeho starší byl Jan František Ignác, v l. 1704—36 farář v Netvořicích, jenž r. 1708 s mladším bratrem Frant. Liberátem prodal dvůr v Celkovicích. Od té doby žil tento v chudobě, ve které zůstal i potomek jeho Frant. Josef (1786, 1788). V l. 1823 a 1825 byl Josef rytíř P. c. k. gub. radou, avšak není známo, zda byl z těchto P-ů. Ščk.

von **Perger** Richard, hudebník německý (*1854 ve Vidni), vzdělal se hudebně na vídeňské konservatoři a byl několikrát za skladby své odměněn státním stipendiem zároveň s Ant. Dvořákem. Roku 1890 přijal místo kapelníka hudební jednoty v Rotterdamě, r. 1895 vrátil se do Vidně, jmenován byv dirigentem koncertů »Společnosti přátel hudebních«; po smrti J. N. Fuchsové zvolen byl tamže r. 1900 ředitelem konservatoře. Složil kom. operu *Der Richter v Granada*, zpěvohru *Die zwölf Nothhelfer*, smyčc. kvartett z A-dur, triovou serenádu z G-dur, serenádu z B-dur a j.

Pergine [pěrdžine], okr. město v jižním Tyrolsku, v hejtm. tridentském, 428 m n. m., má 3288, jako obec polit. 4336 obyv. ital. (1890); got. far. kostel (ze XVI. stol.), klášter františkánský, starý zámek knížete biskupa tridentského, domácí učiliště theologické, zemský blázinec, vojenskou posádku, doly na želez. rudu, výrobu zboží cementového a mlýnských kamenů, koželuzství, hedvábnictví (přádelna), vinařství a elektrické osvětlení. Dolováno zde na zlato.

Perglár (něm. *Pergler*) z Perglasu, příjmení starožité rodiny, někdy rytířské a nyní panské, která pocházela z tvrze a vsi Perglasu u Falknova. Předkové jejích byli r. 1450 Hanuš, r. 1475 Gotz (na Kacengryně), r. 1491 Vilém, držitel Perglasu, r. 1500 Václav, správce na Grafenvertu, a Kryštof na Kacengryně. Roku 1523 žili: Vilém, hejtmán loket. kraje, pán na Perglasu, Volf mladší v Littengrün, Volf (starší) na Kacengryně, tak že tehda již byly asi tři pošlosti této rodiny. A. Volf (mladší) odděliv se od bratří svých Kryštofa a Šebestiána koupil r. 1532 Ctibor u Tachova a r. 1537 Veliký Rapotín a jiné vesnice (†1546). Bratří jeho drželi v téže krajině statek Ušavu ještě r. 1555. Volfův syn byl Volf Gothart. Týž prodal r. 1571 Rapotín a Ctibor a koupil za to r. 1571 Tedražice, r. 1579 Mokrosuk, r. 1580 díl Vlčkovic a r. 1597 Velhartice. Tedražice zapsal r. 1601 manž. své Mandaléně z Janovic, která r. 1607 koupila Kolíneck (†1624). Volfovi (†1618) synové byli Jindřich Longin, Šebestián Heřman, Václav Otakar a Kryštof Karel. Václav ujal Velhartice a Mokrosuk, které r. 1620 od vojska mocně vzaty a pak prodány, tak že i bratří jeho přišli o své díly. Z dědictví mateřského koupil r. 1636 Němčice a držel též Bernartice. Tyto držela po něm (†c. 1649) 2. manželka Mandaléna Tomkova z Čejkova a syn Volf Adam dědil Němčice a koupil r. 1663 první díl Tedražic. Onen statek r. 1665 prodal, tohoto pro dluhy neudržel (1668). Synové jeho byli František Karel a Jindřich Otakar, z nichž onen s manž. Annou M. Chanovskou koupil r. 1673 Strádalý a zemřel tuším bez potomků. Vdova prodala r. 1700 Strádalý. Dotčený Šebestián, bratr Volfův a držitel Ušavy, držel také Pořejov, byl r. 1596 sudím manským v Tachově a zemřel u vysokém věku r. 1600. Dědicem jeho stal se Jan Šebestián, synovec z bratra Kryštofa, který r. 1608 koupil statek Eisendorf. Všecky ty statky mu r. 1621 zabrány a byv ožebráčen zemřel r. 1623. — B. Na Kacengryně seděl P-ové po celé XVI. stol. a na počátku XVII. stol. Anna P-ová, roz. Maleríková, jež r. 1603 koupila Kotíkov a Liboc (*Leibitsch*). Synové její byli Jan Mates, Volf Albrecht a Jan Fabián, z nichž tento ujal Kacengryn (1617). a) Jan Mates měl z manželky M. Amalie z Kečova syny Volfa Arnošta (od r. 1659 na Dlouhém Derflíně, †c. 1687), Kašpara Ferdinanda, Jaroslava a Bedřicha Rudolfa. Tento poslední držel Littengrün a koupil r. 1685 statek Šomprun u Tachova (†c. 1711). Jeho synové byli Hanuš Volf, Filip Erdman a Jan František, z nichž tento byl od r. 1728 na Mlazovech. Hanuš držel Dlouhý Derflín a Šomprun a zemřel asi r. 1738. Jeho synové byli František Antonín a Josef František. Onen ujal Derflín a Šomprun, jež přišly však r. 1754 pro dluhy do odhadu a po smrti jeho (1766) prodány. Bratr jeho držel od r. 1745 Rakolusy. — b) Volf Albrecht držel

statky Liboc a Nový Dvůr, jež mu r. 1623 zabrány. — c) Jan Fabián r. 1623 osvobozen od pokuty, ale odsouzen r. 1633 k peněžité pokutě, protože r. 1631 podporoval Sasy. Statek Kacengryn dědil po něm syn Volf Kašpar, jenž držel také Stelzengrün, Rockendorf a r. 1671 koupil Tisovou (†18. čna 1681). Synové jeho byli Jan Bedřich, Jan Fabián a Jan Ondřej. aa) Jan Bedřich ujal Rockendorf (1683) a koupil r. 1693 Mostov a Liboc s Pochlovicemi (†c. 1707). Manž. jeho Kateřina Barbora z Cedvic koupila r. 1690 statek Malý Šitboř (*Kleinschädt*). Tento statek dostal se dceri M. Eleonorě provd. Vildšteínové; otcovské statky dědil syn Filip Antonín, jenž neměl muž. dědicův. Mostov s Rockendorfem dostal se dcerám jeho Vilémíně Kateřině (r. 1732 vd. z Leonrodu, †1749) a M. Terezii (vd. pak za Jana Frant. ze Šintynku). — bb) Jan Fabián ujal r. 1683 Tisovou s Trnovou, k nimž koupil r. 1712 Lhotku u Tachova (†1714 v srpnu, manž. Markéta ze Stensdorfu †1714 v dubnu). Synové jeho byli Bedřich Kazimír (*1687). Kašpar Leopold (*1688) a Karel Antonín (*1694). Karel byl od r. 1716 pánem na Novém Čestíně, pak i na Habartících. Kašpar držel po otci Lhotku, v l. 1719—21 také Bezděkov, koupil r. 1732 Darmyšl a r. 1739 Tisovou s Trnovou (†18. květ. 1755). Od r. 1720 byl ženat s M. Annou Amandou z Cedvic, která dědila Altenteich a část statku Fleissen. Jejich synové byli Josef Karel (*1725), František Václav (*1726), Ignác Jindřich, Kazimír Emilián a Antonín Leopold (*1744). Darmyšl prodal r. 1767; o ostatek se rozdělili tak, že první dva dostali mateřské statky a Ignác otcovské, ale tento prodal r. 1771 Tisovou a r. 1795 Lhotku. Josef jako mladý člověk stranil Karlovi VII., později císařovně vojensky sloužil a zemřel 19. list. 1772. Statek jeho dostal se sestře Alžbětě. Od Františka a Antonína pocházeli potomci, kteří svou pošlost nazývají po Lhotce (*Vogelsang*). — aaa) František vystěhovav se do Badenska byl tu r. 1781 tajným radou a vrchním hrabství Sponheimského (†1786). Potomstvo jeho odstěhovalo se do Hess a drží nyní svěřenství Falkenhof u Bensheimu. — bbb) Antonín odstěhovav se do Falce byl dvorním radou kurfirštovým v Mannheimě a r. 1817 obdržel panský stav v Bavorích (†1827). Potomstvo žijící v Bavorích je na vyměnění. — cc) Jan Ondřej držel po otci Kacengryn, byl od r. 1688 ženat s M. Eleonorou z Trautenberka (†c. 1696). Skrze syny jeho povstaly dvě pošlosti: aaa) Volf Bedřich koupil r. 1712 Pinovany a zemřel r. 1724. Z manž. Antonie roz. ze Šenova zůstavil dvě dcery a syna Frant. Václava, který r. 1743 ujal otcovské dědictví. Byl hejtmanem kraje prachenského a zemřel r. 1770. Z manž. M. Anny ze Šenova měl dceru a syny Aloise a Antonína. Onen ujal Pinovany, jež r. 1796 prodal, tento, jsa ženat od r. 1785 s Františkou Dohalskou z Dohalic, držel vl. 1785—1803 Nový Čestín

byl v l. 1800—1801 poručíkem v moravské legii a povýšen 21. květ. 1819 do stavu panského. Syn jeho starší Václav Josef (*1788) zdědil po ucti svém Václavovi Dohalském a po smrti vdovně statek Luhov a Lišťany (1825) a měl mladšího bratra Aloise Františka (*1789). — *bbb*) Josef Ferdinand, ženatý od r. 1715 s Kateřinou Terezií z Šintynku, držel Kacengryn. Synové jeho byli Karel Antonín, Leopold, Jan Josef a František Antonín. Karel ujal r. 1737 otcovskou pozůstalost, ale statky rozprodal. Poslední z této pošlosti byli Karel Antonín, jenž Kacengryn prodal 1795, majestátem z 12. list. 1797 povýšen do stavu říš. svob. pánů (†10. říj. 1812), a syn jeho Karel, který byl generálem jízdy. Ve Virtembersku žije pošlost této linie, která je výhodně ve službách vojenských. *Ščk.*

Perglas, viska v Čechách na Ohři u Dasnice, hejtm. a okr. Falknov, fara a pš. Marian. Chlum; 4 d., 8 ob. č., 34 n. (1890), zámeček s popl. dvorem Ervina hr. Nostice Rieneka, jehož předkové jej koupili kolem r. 1750 a spojili s Falknovem. Bývala tu tvrz, po níž sluli Perglarové z Perglasu (v. t.).

Pergles viz Brazec.

Pergola, ital., loubí, loubí přepiaté révou vinnou, přístavek, veranda.

Pergola, město v Itálii na ř. Cesano a žel. trati Fabriano — P., v kraji pesarském, prov. Pesaro e Urbino, má jako obec polit. 9120 obyv. (1891), jest sídlem biskupským, má kathedrálu, seminář s bibliotékou, technickou školu, sirotčinec, výrobu vápna, cementu, vlněn. zboží, čalounův a kůže.

Pergolesi [-lézi] Giovanni Battista, hudeb. skladatel ital. (*4. led. 1710 v Neapoli — †17. dub. 1736 v Pozzuoli u Neapole). V 16. roce přišel v rodišti na konservatoř »dei Poveri«, kde byli mu učiteli Greco, Durante a Feo. Poslední práci ze studijních let jeho bylo bibliček drama *La conversione di San Guglielmo di Aquitania* (prov. r. 1731), jež co do zevního úspěchu sdílelo osud jeho téměř nepovšimnutých prvních oper *Amor fa l' uomo cieco*, *Ricimero* a *La Sallustia*. Na popud kn. Stegljana, jemuž byl věnoval své triové sonáty, P. vyzván byl městem Neapoli, aby složil velikou mši na odvrácení prudkého zemětřesení. Dílo to pro dvojsbor po pěti hlasech a dvojitý orchestr dalo vzrůstí hned druhému s týmž apparatusem a učinilo P-a rázem známým. Budoucí paměti zachoval se P. hlavně operou *La serva padrona*, která sice nežije již v repertoiru, ale ač disponuje prostředky malými, omezujíc se na dvě zpívající osoby s průvodem smyčc. nástrojů beze sborů, v historickém ohledu může pokládána býti za pravzor, z něhož vyvinula se opera buffa. Při slabé tělesné konstituci P. osvědčil pracovitost až úžasnou; malý úspěch jeho oper v Neapoli a v Římě podkopával jeho zdraví, že musil hledati úlevy v mořských lázních, kde skončil v 26. roce, dokončiv několik dní před smrtí *Stabat mater*, nejproslulejší to svou skladbu (pro soprán a alt

s prův. smyčc. orchestru a varhan), kterou objednal u něho klášter San Luigi di Palazzo za honorář 10 dukátův (asi 36 K!) a která novější dobou dočkala se opětných vydání (též ve zpracování Paisiellově s přidáním nástrojů dechovými a Aleksěje Lvova pro veliký orchestr). P. je vynikající stoupenec t. zv. školy neapolské, ale repraesentuje přece jen stav jejího úpadku, kdy melodika dospěla nadvlády nade všemi ostatními činiteli aesthetické hodnoty. Mimo práce již vzpomenuť napsal P. opery: *Il maestro di musica*; *Il geloso schernito*; *Lo frato 'nnamorato*; *Il prigioniere superbo*; *Adriano in Siria*; *La contadina astuta*; *Flaminio* (vesměs pro Neapol) a *Olimpiade* (1735 pro Řím); čtyř a pětihlasou mši s orchestrem a dvouhlasou s varhanami; žalmy; čtyřhlasé *Miserere* s orch., dvojí *Dixit* (pro dvojsbor s dvojořchestrem a čtyřhlasé se smyčc. kvart. a varhanami), čtyřhlasé *Kyrie* a *Gloria* s orch., *Dies irae* pro soprán, alt a smyčc. kvartett, pětihl. *Laudate* (s orch.), *Confitebor a Laetatus sum* (a capella), čtyřhlasé *Confitebor a Domine*, *Laetatus sum* (pro 2 sopr. a 2 bassy), *Laudate* pro solový hlas a nástroje, *Salve regina* (pro solový hlas, smyčc. nástroje a varhany), 7 kantát, mezi nimi *Orfeo a Giasone*, a 30 trií pro dvoje housle a gen. bass. — Sr. Villarosa, Lettera biografica intorno alla patria ed alla vita di G. B. P. (1831); týž, Memorie di compositori di musica del regno di Napoli (1840); Schletterer, biogr. skizza ve Walderseeově »Sammlung musik. Vorträge«, č. 17. *b*

Pergošić I v a n, právník chorv. z 2. pol. XVI. stol., známý hlavně tím, že přeložil Opus Tripartitum Štěpána z Vrbovce z latiny do chorvatštiny. Překlad vyšel v protestantské tiskárně v Nedělišti v Mezimuří r. 1574 pod n. *Decretum, koterogaie Verbewczli Istvan diachli popiszal a poterdilghaie Laszlow, koterie za Mathiassem Kral bil zeusse Ghoszpode i Plemenitih hotieniem, koteri pod Wugherszke Corune ladanie szlisse. Od Ivanussa Pergossicha na Szlovienszki iezik obermien*. Překlad P-ův psán kajkavštinou, které se užívalo v Mezimuří. Není to ani vlastní chorvatština, ani slovinština, nýbrž přechod z jednoho jazyka do druhého se silnou priměsí vlivu maďarského Latinský originál podává se v překladě P-ově dosti věrně, pouze na některých místech jest text zkrácen podobně jako v maďarském překl. Tripartita z r. 1565, pořízeném od Blažeje Verese, kterýžto překlad na některých místech sloužil P-ovi za vzor, jak prozrazují některé maďarismy, zejména pokud se týče terminologie. Překlad P-ův zajímavý jest nejen pro právníky, nýbrž i pro filology. Sr. o P-ovi též J i h o s l o v a n é, str. 455. *-dlc.*

Perhorreskovati (z lat.), rozhodně odmítnouti, zavrhnouti. V někdejším soudním řízení užívalo se slova toho o odmítnutí soudců ve sporné věci zaujatých, interestosovaných.

Perch [perč] (»prut«), angl. míra délková o 5¹/₂ yardec = 5,029 m.

Perche [pèrs], »prut«, dřívější franc. míra délková, 1. polní (většinou o 18 stopách, *pieds*) = 5,847 m; 2. vodní a lesní (*p. des eaux et des forêts*) na statcích stát-ních = 7,146 m.

Percheron [peršrɔ̃] viz Kůň, str. 361 b.

Perchta viz Berchta.

Perchtoldsdorf viz Bertholdsdorf.

Peri (persky *parí*, středopersky *parík*, v Avestě *pairika*), v perské pověsti bytostí nadmyslné, obojího pohlaví, neobyčejné krásy, dobré víly. V starším podání byly to bytosti zlé ve službách Ahrimanových. Mooreova »Lalla Rookh« uvedla je v oblibu v období romantickém.

Peri Jacopo, hud. skladatel ital., původce první opery (*1561 v Římě — †1633 t.), zvaný »il zazzinò« (= chundeláč), vyšel z rodiny firencké. Hudebního vzdělání nabyl v Luce u Cristofora Malvezziho, načež stal se hudebním intendantem na dvoře medicejském ve Florencii. V tomto působišti P. byl členem kroužku, jež shromažďoval okolo sebe Bardi, později Corsi (viz Opera) a z jehož estetických rozprav o renaissanci antic-kého dramatu s chory a o t. zv. slohu monodickém vzal r. 1594 podnět ke kompozici opery *Dafne* na text Rinucciniho. Po zdařilém úspěchu spojil se s týmž básníkem k první tiskem (1600) vydané opeře *Euridice*, jež byla složena na počest sňatku Marie z Medici s Jindřichem IV. jako první z četných zpěvohr na látku čerpanou z pověsti o Orfeovi. Týž text uvedl v hudbu též Caccini, který se vydával potom za tvůrce tohoto nového slohu (zv. recitativním odtud, že jednající osoby sobě odpovídaly), ač sám těžisko kladl spíše do části ariosní, jež původství mu nemůže býti upřeno. Kromě toho P. složil opery: *Tetide, Adone, La precedenza dell' amore* a účastnil se jako skladatel recitativů i na zpěvohrách *Ariadne* (s Monteverdim), *Guerra d'amore* (s Groziem, Signorinim a G. del Turco) a *La Flora* (s Gaglianem); dále vyšly od něho r. 1610 *Le varie musiche al, 2 e 3 voci alcuni spiritali*.

Peri- v řeckých složeninách znamená ob-, o-, kolem-.

Peří ptáků jest výtvar rohovitý z buněk pokožky (vyobr. č. 3081.). U všech obratlovců skládá se kůže ze dvou vrstev: svrchní pokožky a spodní škóry. Pokožka má opět dvě vrstvy: rohovitou vnější a sliznatou vepod. P. vzniká nejprve vkleutím pokožky, do vypukliny vroste bradavka škóry; tato se zvětšuje v táhlý výběžek, pokrytý pokožkou. Potom teprv prohloubí se bradavka do kůže a vytváří váček pérový. Povlak pokožkový rozpoltí se pak na vrstvu sliznatou a rohovitou; ona jest zárodek péra, tato pochvou, která zrohovatí a odumře; zárodek však roztrpí se ve vlákna rohovitá u kořene spojená. V tomto stadiu jsou hrbolky pérové, jimiž většina mlád'at pokryta jest při vylíhnutí z vejce. Při dalším vzrůstu odpadá

pochva a na kůži hnízdošou objevuje se prachová p. embryonální. Z rohovitých vláken vyvine se jedno zvláště silně a tvoří osten, na němž ostatní tvoří prapor; na bradavce škárové vytvoří se z nově se tvořících buněk rohových, které se již nedělí ve vlákna, brk. Tak vznikne p definitivní; bradavka

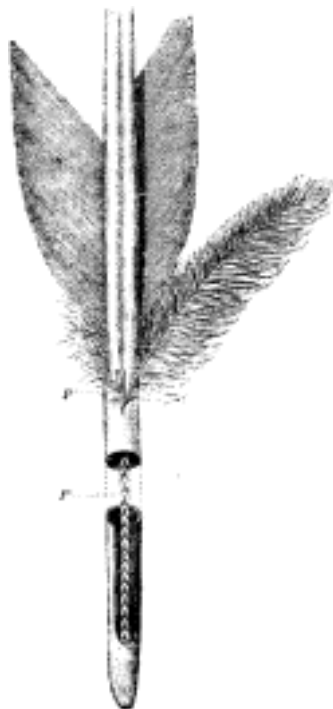

Č. 3081. Část péra krycího: P »duše«, P' vedlejší péro.

škárová konečně zaschne v podobě duše. Čím větší a silnější p., tím hlubší váček, tak že na př. letky zanechávají otisky na mladých kostech ptáků.

Části p. jsou tyto: Střední stvol (*scapus*) vězí brkem (*calamus*) v kůži. Brk přechází ke špičce v osten (*rhachis*), od něhož vystupují široko hustě vedle sebe ležící tenké větve (*rami*), které vysílají opět dvěma řadami uspořádané paprsky (*radii*), z nichž opět vznikají britvé pápěrky (*cilia*), které druhdy nesou malé háčky (*hamuli*), jež do sebe zasahující, dodávají celku, zvanému prapor (*vexillum*), značné pevnosti a pružnosti. Na kořeni mnohých per vyvinuje se vedlejší p. (*hyporhachis*). U emuů, kasuarů a vymřelé moa jest toto tak veliké jako hlavní stvol, chybí však pťstosům, holubům a sůvám.

V opeření rozeznávají se tři druhy p.: 1. Péra krycí (*pennae, plumae*), 2. puchová či prachová (*plumulae*), 3. nitkovitá (*filoplumae*). Péra krycí mají silný stvol a tuhý prapor, kryjí tělo a jsou nejvyvinutější jako letky a péra rýdovaci. Prachová péra

jsou vždy měkká a krátká; nitkovitá mají krátký brk, vlasovitě vyběhající osten a jsou rozdělena mezi krycími. Zbarvení per jest nekonečně rozmanité a pochází buď 1. od různých pigmentů (barvy chemické) aneb 2. od objektivní stavby péra, neb 3. od subjektivních barev strukturních čili kovových. Barvy chemické obsaženy jsou v roztoce neb zrníčkách v buněkách rohovitých vláken. Nesou se stejně ve světle odraženém i v průhledu. Toho druhu jsou barvy černé, červené a hnědé, většina žlutých a oranžových i zelených odstínů, nikdy však modrá. Hlavní barviva jsou: zómelanin, černé, zóoerythrin, červené, a zóoxanthin, žluté. Objektivní barvy strukturní vznikají barvením a zvláštní stavbou praporu; sem náležejí barvy: modrá, fialová, většina zelených a žlutých. Drží-li se p takové proti světlu, vypadá jinak nežli ve světle odraženém. Příčina leží v jemné tkáni mikroskopicky malých buněk, jejichž stěny jsou nesmírně jemně ryhované (arara, trupial, tukan a j.). Na žlutých přech meddossavky na př. má každé pítko jen 0,007 mm v průměru, žlábek na něm jest menší 0,0007 mm a jest od nejbližšího vzdáleno 0,002 mm. Barvy subjektivní čili kovové mění se dle stanovité pozorovatelova. Celé duhové vidmo hraje na př. na p. kolibříka; jaká nádhra jeví se na hrbetním p-bažanta leskleho! Vysvětlení není ještě úplně podáno. Vlnité rýhy tvoří tu as hranolky, na nichž světlo celou stupnici vidma se láme. Nečevadž jest několik poloh hranolků na sobě, zmizí některé barvy interferencí, tak že některé ptáci skvějí se jen v několika barvách, fialové a modré, modré a zelené a pod. Některé zbarvení zvrhne se více méně chorobně. Vymizí-li barvivo černé, zůstane p. bílé (albinismus), přílišným vyvinutím tohoto vzniká melanismus (hejl, skřivan, dravec, sluka). Xanthochromismus nazývá se zjev žlutých barev v zeleném a červeném p. papoušků. Umělým zničením pigmentu možno zelená a červená péra zbarviti na žluto. Indiáni jihoameričtí mají velikou zběhlost v dosažení umělých variet různých papoušků, jejichž p. zpracují št'avou ropuchy barvířské. Erythrismus objevuje se někdy u papoušků šedých, kanáři a drůbež zbarví se rudožlutě, krmili se ptáci pepřem cayenským nebo paprikou. Vyvinuté péro na ptáku není výtvorem mrtvým, nýbrž souvisí stále s krevním oběhem zvířete. Škodným účinkem může pozbýti pigmentu, zvýšenou činností životní pták může nabýti, aniž pelichá, pojednou barev mnohem skvělejších, jak vidíme u ptáků včas lásky na rouchu svatebním.

P. užíva se buď do perín nebo na ozdabu.

Do perín běže se hlavně lehké, měkké a pružné p. husí. Nejlepší je p. s husí žilých, špatnější se zabítych, nejspatnější se zdechlych. Způsob života a krmení má na jakost p. značný vliv. Husy žijící na pastviskách dávají lepší p. než husy stále zavřené. Nejlépe platí se p. zpodní, kypré a

lehké, t. zv. prach. P. husí získává se obyčejně podšukáváním husí, obyčejně třikrát do roka, v květnu, červenci a září. Ročně lze obdržeti as 40 dg p. od každé husy. Zabitá husa dává 14 dg p. a 3,5 dg prachu. Do obchodu přichází husí p. z Čech, Moravy, Pomořan, Pruska a Ruska. Kromě husího bráva se někdy také p. kachní, labutí neb i slepičí, tyto druhy, zejména poslední, jsou však tvrdé, těžší a méně pružné než p. husí a jsou méně důležitý. Lepší i dražší než p. husí je p. kajčí. Samice kajky (*Somateria mollissima*, viz Kachny) vystlává své hnízdo prachem velmi jemným, jež obyvatel severních břehů Evropy, Asie a Ameriky, Islandu, Nové Země a Grónska vybírají z hnízd a silně spěchovaný uvádějí do obchodu přes Hamburk, Kodaň, Lubek. Nejvyšše cení se p. grónské.

P. získané sbíráním neb oškubáním ptáků suší se na slunci neb ve vytopené místnosti, aby se odstranila volná vlhkost a p. nezahnilo. Šleháním a vyséváním na řesetech p. pak se kyprí a čistí. P. zahrňavající, zápaclu ztuchlého, máčí se 3—4 dni ve vápené vodě, vypírá se pak vodou čistou, prostírá na síťovi a kyprí po oschnutí šleháním pruty. P. prachové je těmito výkony již upraveno, p. vrchní musí se však ještě dráti, aby se odstranily oděrky, jejichž brčka způsobovala by málo pružný tlak zpětný a prorážala by cíchou. Draním získá se odpaděk as 1/6 až 1/4 úhrnné váhy p. Dělnice seděje za 10—12 hod. as 25 dg p.

P. do perín padělává se velmi často, nejčastěji tím, že se k novému p. přiměšuje p. staré nebo jakostí horší, neb tím, že se k p. přidává písek, sádra neb jiné látky prachové, aby se nabylo větší váhy. První dva způsoby padělání poznávají se po vzhledu p., poslední způsob tím, že se p. šlehá, aby se prachové součástky vyloučily.

P. o z d o b n é pochází s pštrosa, páva, krocana, kohouta, tetěva, holubů, koroptví, sokolů, volavek, rajek, kolibříkův atd. Užívá se buď jen jednotlivých per nebo celých křídel, ocasů, hlavicek neb i koží, hlavně na zdobení damských klobouků. Největší cenu má p. pštrosí (*plumes d'autruche*) a to především se samce. Nejlepší péra prodávají se na kusy, ostatní dle váhy. Pro p. zaveden je chov pštrosů v Kapsku, v Egyptě, Alžírsku, Již. Austrálii a Kalifornii. Do obchodu pštrosí p. přichází přes Marseille, Livorno a Londýn, úprava provádí se hlavně v Paříži. Z prachu pštrosího p. robí se jemné tkaniny a plstěné klobouky. P. ozdobně rozmanitě se upravuje a skoro vždy se barví. V moderních dílnách ozdobných barev a upravuje se začasté i p. z ptáků nejobyčejnějších, tak že dostane vzhled p. ptáků cizokrajných a rozmanitostí barev vyniká nad zbarvení kvítí (p. fantastické). Při úpravě p. surového neb obyčejného odstraňují se skoro vždy nejdříve tuky, prach, přilnutá krev atd. Po vycištění následuje bělení, barvení a formování per. Kterých z těchto vý-

Bše.

konů pro úpravu **p.** je třeba, závisí na účelu a způsobu upotřebení **p.** Péra, která na př. barvení se mají na černo, není třeba běliti, poněvadž obvykle umělé barvivo úplně kryje barvivo přirozené. Často také péra se třídí, jde-li na př. o to, obarviti veliké množství obvyčejných per na stejnou barvu, na př. per kohoutích pro chocholy vojenské. Z per zbarvených vyberou se všechna péra bílá a jen slabě zbarvená a barví se bez předchozího bělení. Vyčištění per od prachu, tuku atd. děje se práním. Péra (na př. pšrosi) zavěsí se za brčka pomocí nití na tyčinkách položených napříč vany do vody, v níž je vždy na 10 dílů rozpuštěn 1 díl kryst. sody. Tato lázeň vyhřívá se na 80—90°C a tyčinky občas se navzedají, aby pýří přišlo do styku s jinými vrstvami louhu. Asi za hodinu vyjmají se péra na tyčinkách z lázně, proplachují se, když louh z nich odkapal, ve studené vodě a ponechávají se až k dalším operacím ponořeny pod vodou, aby na ně nepadl prach. Kromě roztoku sodového běře se na péra silně krví znečištěná také roztok mýdlový, rozšlehaný na pěnu. Péra špatnější jakosti a péra malá perou se hromadně, nabírají se pak z lázně na síta a vypirají se po odkapání louhu zase v čisté vodě. B í l e n í provádí se mnohdy i při t. zv. pérech bílých, jež skoro vždy mívají nádech do žluta nebo do šeda. Jakého druhu bělidla třeba užití, závisí na jakosti péra. Běře se k tomu kyselina sírová a to tekutá nebo plynná, anebo s chromovými solmi. Při síření péra zavěšená v komoře na napjatých nitích vydávají se účinku dýmu ze síry. Sířená péra kladou se as na 1/4 hod. do 1—2 % roztoku sodového, aby kyselina siričitá se vyloučila, a vypirají se pak v čisté vodě. Bílení chromovými solmi je složitější a málo se ho užívá. Po vybělení mohou se péra hned barviti na žluto, červeně, modro atd. Mají-li však zůstati bílá, třeba je podrobiti ještě dalším operacím, aby nabyla barvy zářivé. Obvykle modří se péra bílá v roztoku indydu. Pak se provádějí lázni, do níž přidáno je trochu jemného škrobu a plavené křídly, oplakují se vlažnou vodou, rozvěšují se na niti, aby uschla, a občas se oklepávají. Brčka oškrábují se skleněnou střepeinou, aby se stala ohebnějšími, a pýří potírá se ostrým tupého nože, aby se nakadeřilo a dodalo se na př. péru pšrosimu známého vzhledu.

Ale v nejčastějších případech péra se barví. B a r v e n í **p.** rozvinulo se hlavně vynalezením barev dehtových, kterými se nabývá až úžasných efektů barevných. Tuků zbavená a vybělená péra ponořují se do vodních roztoků těchto barev. Různých odstínů barvy červené od nejněžnějšího růžového až do nehlubšího purpuru dosahuje se fuchsinem, krvavě červené barvy koralinem, granátově červené buď barvivem zvaným grénat soluble nebo tím, že se nejdříve užije kyseliny pikrinové a barvy modré a pak teprve fuchsinu atd. Barvy, zejména dehtové, na pýří

snadno lpějí a nabývá se jimi na téměř péru dosti snadno nejrozmanitějších odstínů barevných, neb jen částečného zbarvení péra, nenáhle přechodů z tónu do tónu atd. Péra metallisovaná neb bronzovaná jeví na povrchu kromě barvy ještě silný kovový lesk z krystalků z barviva vyloučených. Barvení per děje se pak silnými roztoky barviv v líhu, z nichž krystally na povrch se vylučují. Barvená péra suší se jako prádlo rozvěšením na šňůry, natažené v sušárně, jež musí býti úplně prosta prachu. Na konec péra se formují, totiž dressují, češou a kadeří. Dressováním upravuje se hlavně brčko, češáním a kadeřením pýří.

JPok.

Periandros, tyrann korintský, bývá uváděn v počtu t. zv. sedmi mudrců řeckých. Zemřel r. 585 př. Kr. (viz Korinth, str. 836).

Perianthium viz Mechovitě rostliny, str. 26.

Periarthritis (z řec.), zánět zevní, pojivové blanky tepnové

periblema viz Kořen.

Peribolos (řec.), u starých Řekův a Římanů prostranství čili ohrada kolem chrámu, oběhnaná zdí, k níž přistaveny později stinné chodby aneb loubí a nad jejmž vchodem zdělán často nádherný portál.

Peribronchitis (z řec.), zánět pojiva kol nejjemnějších průdušinek.

Pericambium [-kam-], bot, viz Kořen, str. 822 b.

Pericardiální buňky [-kar-] v těle členovců, opatřených průduškami (*Arthropoda tracheata*), jsou buňky původu mesodermálního, povstale z buněk somatické stěny prvosegmentální; bývají umístěny v blízkosti hrubé cévy. Jsou izolované, nikdy nesplyvající. Jest spornou otázka, zda **p. b.** mohou absorbovati pevná tělíska, ale jisto jest, že jsou to orgány čistící krev. Neznámější jsou u Dipter. Nutno jest rozeznávati je od pásu b u n ě k p a r a c a r d i á l n í c h, párovitého to útvaru v uspořádání ryze segmentálním, uloženého z pravidla mezi křídlatými svaly srdce a pericardiálním septem. Známe jest u Dipter, Orthopter a Onychophor. *MBbr.*

Pericarditis [-kar-] (řec.), zánět osrdečníku, viz Osrdečník (nemoci).

Pericardium [-kar-] viz Osrdečník.

Pericarpium [-kar-] (řec.), oplodí, viz Plod.

Periculum [-ku-] (lat.), nebezpečení, nebezpečí v prodlení, t. j. stav, kde okamžité nezakročení v jisté věci má za následek škodu nenahraditelnou nebo těžce nahraditelnou.

Pericystitis (z řec.), zánět pobříšnicového povlaku měchýře močového.

Periderm (z řec.), bot., viz Korek, 820 a.

Peridermium viz Coleosporium.

Peridie (lat. *peridium*) čili o k r o v k a nazývá se plodní obal mnohých Tuberaceí (lanýžovitých) a Gasteromycetův (bríčatek). Plodnice v tom případě uvnitř obsahuje výtrusorodné pletivo (*gleba*) jakožto celek, jež od zevnějšího obalu (okrovky) odděliti lze,

neb jest alespoň rozdíl těch dvou pletiv na průřezu v barvě a různé jemnosti skladby znatelný. P. může být a bývá často jednovrstevná, jsou však také p. složené z několika vrstev. (Ostatně viz *Gasteromyces* a *Tuberaceae*.)

Peridinium Ehrbg., bičíkovec ze skupiny *Dinoflagellata*, opatřený pancířem, složeným ze 7 destiček frontálních a 5 basálních, z nichž poslední dvě jsou obzvláště veliké. Cyto-stoma jest uloženo na břišní straně podélné rýhy. Má velikou, vakovitou vacuolu s tuhou membranovitou stěnou, která se končí uzounkým kanálkem na basi bičíků; mimo ni jest tu ještě jedna sběrná vacuola, menší, vybihající v týčhze místech. Množí se buď dělením ve dvě za pohybu nebo za klidu v 6—8 flagellospor. Cysta se uzavře v mateřském pancíři a v ni dělením vzniknou mladí jedinci. Forma sladkovodní i mořská, dosti hojná. P. *divergens* Ehrbg. vyskytuje se ve všech evropských mořích. *MBbr.*

Peridium Haeck. (= *Archiperidium*), mřížovec z oddělení *Nassellaria*, ze skupiny *Spyroidea*, má skořápku s vnitřním sloupkem, apicálním trnem a třemi nožkami, opatřenými mohutnými trny. Formy poměrně dosti veliké. Vyskytuje se v Tichém oceánu. *MBbr.*

Peridrom (řec. *περίδρομος*), ochoz, u řec. chrámů chodba mezi sloupy a celou chrámovou.

Periégésis (řec.), vlastně provázení cizincův a ukazování a vysvětlování památek. Odtud nazývaly se p-se spisy, ve kterých byly umělecké památky zaznamenány a popisovány. Literatura periégétická vznikla v době alexandrijské a hlavním jejím zástupcem byl Polem; velmi důležitým v této příčině jest Pausanias. Zbytky literatury periégétické vydali C. a Th. Müller ve »Fragmenta historicorum graecorum« (Pař., 1841 až 1870, 5 d.) a C. Müller v »Geographi graeci minores« (t., 1855—61, 2 sv.).

Periégéta (řec.), vlastně průvodce cizinců; potom spisovatel děl periégétických, viz Periégésis.

☉ **Périer** [périé]: 1) P. Jacques Constantin, průmyslník franc. (*1742 v Paříži-†1818 t.). Zabýval se studii mechanickými a se svým bratrem Augustem Charlesem sestrojil několik nových strojů, zejména centrifugální čerpadlo, jimž obrátil na sebe obecnou pozornost. Konal několik studijních cest po Anglii a r. 1788 sestavil ve své továrně v Chaillotu dvě stříkačky, jimž pak v Paříži byla čerpána voda ze Seiny a rozváděna po městě. R. 1793 zbudoval rovněž v Chaillotu čtvero pecí tavících, kde pod dozorem Mongeovým zhotoveno 1200 děl.

2) P. Augustin Charles, syn před. (*1773 — †1833), fidal továrnu svého otce, již značně rozšířil, a jako poslanec byl vynikajícím činitelem při zařizování vlády červencové r. 1830. Dvě léta potom jmenován pairm Francie. Napsal *Histoire abrégée du Dauphiné de 1626 à 1826* (vyd. Chaper v Gre-

noblu 1882). Srv. De Gerando, *Oraison funèbre d'Augustin P.* (Pař., 1833).

3) P. Antoine Scipion, bratr před. (*1776 — †1821), byl stejně vynikajícím průmyslníkem jako peněžníkem. Vedle této banky, kterou založil s bratrem Casimirem (v. P. 4), fidal raffinerii cukerní, lihovar, továrnu svého otce v Chaillotu zároveň s bratrem Aug. Charlesem a byl z prvních, jenž zavedl do Francie svítíplyn. Ve světě finančním zaujímal přední místo své doby, jsa také spůhředitelem první pojišťovací společnosti a Banky francouzské. Mimo to byl spoluzakladatelem *Société d'encouragement*, členem gen. rady průmyslové a gen. rady obchodní, jakož i rady konservatoře umění a řemesel. Srv. Odier, *Discours prononcé aux funérailles d'Antoine P.* (Pař., 1821); Choulet, *La famille de Casimir P.* (t., 1894).

4) P. Casimir Pierre, bratr před., státník franc. (*1777 — †1832 v Paříži). Byl chovancem kolleje oratoriánů v Lyonu, pak studoval v Paříži a r. 1795 vstoupil do vojenských služeb v armádě Italské. Po míru Campo-Formijském vrátil se do Paříže a založil s bratrem Ant. Scipionem bankovní závod, při němž starší Antoine řídil technickou stránku podniku, Casimir pak spekuloval a to s takovým zdarem, že závod brzy neobyčejně zkvětal. R. 1817 vystoupil proti ministerstvu financí brošurou *Réflexions sur le projet d'emprunt* (Pař., 1817), načež byl zvolen poslancem za Paříž. Tam jakožto člen monarchistické strany ústavní bojoval se vzácnou znalostí odbornou proti regimu finančnímu, zvlášt' pak proti kabinetu Villèleovu. Důležitou úlohu hrál při ustavení se vlády červencové, a byv zvolen 3 srp. 1830 praesidentem komory, přidal se docela na stranu orléanovců. Již 11. srpna stal se ministrem bez portfeuille, ale poč. listopadu, kdy Laffitte převzal minist. praesidentství, vystoupil z min. rady a ujal se opět vedení komory. Když pak ministerstvo Laffittovo padlo, P. postavil se v čelo kabinetu a převzal min. vnitra zastávaje politiku od té doby zvanou »du juste milieu«. S neobyčejnou přísností postupoval proti všem republikánským snahám, a chtěje zjednati zemi klid a prospěch hospodářský, potlačoval všechny svobodomyšlné projevy v tisku i životě spolkovém. I samému králi dovedl se vzepřiti, nedopustil, aby rady ministerské byly konány jinde než u něho, a nedovolil vévodovi Orléanskému účastniti se porad těch. Svým urputným chováním i ve sněmovně způsobil si na všech stranách nepřátele, jimž čelil s neúnavnou neústupností. Přes to, že jeho návrh na dědičnost páirské hodnosti ve sněmovně padl, udržel se při vesle. Když vypukla epidemie cholery v Paříži, ještě provázal prince Orléanského při jeho návštěvách v nemocnicích, ale sám pak onemocněl a zemřel na choleru. V Paříži postaven mu pomník. Mimo uvedeny spis vydal ještě: *Dernières réflexions* (Pař., 1817) a jeho *Opinions et Discours* vydal A. Lesieur (t., 1834).

Srv. Fleury-Bourget, Notice sur Casimir P.; H. Castille, C. P. (Pař., 1859); Ch. de Rémusat, Notice historique sur C. P. v úvodu Opinions et discours (t., 1834); de Basante, Le ministère de C. P. (v »Rev. de Paris«, 1894); Ch. Nicoulland, C. P., député de l'opposition (t., 1894).

5) **P. Auguste Victor Laurent Casimir**, starší syn před., politik franc. (* 1811 v Paříži — † 1876 t.). Vstoupil r. 1832 do služeb diplomatických a byl r. 1839 vyslanecským sekretářem v Rusku, r. 1843 vyslanecem v Hannoveru. R. 1846 vystoupil ze služeb těch byv zvolen poslancem a podporoval ve sněmovně politiku Guizotovu. R. 1849 byv zvolen do zákonodárného shromáždění účastnil se horlivě práci parlamentních. Když se připojil ku protestu proti státnímu převratu prosincovému, byl zajat, a byv propuštěn ustoupil do soukromí a zabýval se studiem národního hospodářství. R. 1863 znovu vstoupil do života politického a při volbách kandidoval proti kandidátům vládním. Na počátku války francouzsko-německé byl zajat od Němců jako rukojmí. Potom zasedal opět ve sněmovně po boku Thiersově a r. 1871 stal se ministrem vnitra. V úřadě tom reorganisoval ústřední administraci. R. 1873 byl ministrem znova, ale r. 1875 odmítl předsednictví v radě ministerské. **P.** byl také členem akademie věd morálních a politických a napsal řadu cenných spisů: *La protection agricole et les lois sur les céréales* (Pař., 1859); *Les finances de l'empire* (t., 1861); *Le traité avec l'Angleterre* (1862); *La réforme financière* (1862); *Le budget de 1863* (1862); *Les finances et la politique* (1863); *Les sociétés de coopération* (1864); *Des sociétés de coopération et de leur constitution légale* (1865); *Les sociétés coopératives et la législation* (Troyes, 1865). V »Rev. des deux mondes« vyšly jeho velice zajímavé *Souvenirs d'un diplomate anglais* a v Blochově Dictionnaire de la politique jeho *Impôt sur le revenu*. Srv. Aug. Collin, Notice sur Casimir P. (Nogent-sur-Seine, 1876).

6) **P. Jean Casimir**, syn před., státník franc. (* 1847 v Paříži). Studoval na lyceu Bonaparte a ve vojně francouzsko-německé vynikl jakožto kapitán osobní udatnosti, zvláště v boji u Bagneux 13. říj. 1870, začež byl dekorován křížem čestné legie. R. 1871 jmenován chefem kabinetu svého otce v ministerstvu vnitra. R. 1876 zvolen poslancem v arr. Nogent-sur-Seine a pracoval velmi horlivě ve sněmovně, kde znenáhla nabýval značného vlivu. V kabinetě Dufaurede Marcère stal se státním podsekretářem v ministerství vyučování a počínal se vzdalovati od levého středu, jemuž s počátku náležel. Ale r. 1883, když jednáno o zákoně o vypovědění praetendentů franc. trůnu, vzdal se mandátu, ježto nemohl »srovnati povinnosti a tradice své rodiny s chováním, které mu předpisovalo jeho svědomí a předsvědčení republikánské«. Byl však za krátko zvolen znovu, přijal mandát opět a stal se

v říjnu t. r. stát. podsekretářem v minist. vojenství. Zabýval se také otázkami financními a mluvil často v debattách budgetních. Po nových volbách r. 1885 zvolen místopředsedou sněmovny a předsedal později (1891—93) také kommissi budgetní. Posléze r. 1893 zvolen předsedou sněmovny. Po pádu kabinetu Dupuyova vstoupil v čelo ministerstva, v němž řídil portefeuille vnějších záležitostí. Hned s počátku bylo mu bojovati proti snahám anarchistickým, zřídil přes opposici senátu ministerstvo kolonií a vymohl několik podstatných reform. Přes to již r. 1894 byl přinucen odstoupiti, ale zvolen opět předsedou sněmovny na důkaz vážnosti, s jakou sněmovna naň pohlížela. Po zavraždění presidenta Carnota 24. čna 1894 zvolen předsedou republiky **P.**, jehož neústupnost a energie prokázána prve v zá-pase proti anarchistům, jakož i jiné vlastnosti činily jej zvláště zptisobilým. Z 853 hlasů dostal **P.** od pravice a umírněných republikánů kongressu 451 hlasů, kdežto na Brissona připadlo 191, na Dupuye 99 hlasů. **P.** jen s váháním přijal nabízenou hodnost a již svým poselstvím, v němž prohlásil, že »nechce práv svých ani zneužívat ani v zapomenutí uváděti«, t. j. že miní zasahovati ve vládu účinněji než činili jeho předchůdci, vzbudil nespokojenost některých stran, zvláště socialistů a ostatních radikálů, kteří naň proto doráželi tak, že **P.** maje za to, že nemá dosti moci, aby čelil těmto útokům, vzdal se předsednictví republiky 15. led. 1895. Od těch dob **P.** žije v naprostém ústraní.

Periferie (z řec.) viz **Obvod**.

Periflebitis (z řec.), zánět pojivového obalu žil.

Perifrase (z řec.; lat. *circumlocutio*), opis, opisání jinými slovy, řečnická a poetická figura, při níž neoznačující pojmu slovem příslušným, vlastním (ať už abychom se vyhnují výrazu neslušnému, ať za ozdobou řeči), užíváme k označení jeho slov několika, volených podle znaků, vlastností, částí pojmu, vztahů jeho k pojům jiným a p. Na př. *volky nevolky* (= bezděky) poslechnouti musil; šel jsem *lesem* i *nelesem*, šel jsem *cestou* i *necestou* (= maně); *vyřístá z rozumu* (= hloupne).

Perigenesis viz **Haeckel**.

Perigeum (lat.), přízemí, viz **Apsidy**.

Pérignon [-hôn] **Dominique Cathérine**, hrabě, později marquis, generál franc. (* 1754 v Grenade [Haute-Garonne] — † 1818 v Paříži). V l. 1780—91 sloužil ve vojště, pak stal se smírčím soudcem v Montechu a zvolen poslancem do zákonodárného shromáždění. Potom však znova vstoupil do vojska a vynikl osobním udatenstvím v armádě Východo-pyrenejské tak, že rychle postupoval. Již r. 1793 jmenován generálem, dobyl několika důležitých posic v Pyrenejích a ve Španělsku a r. 1796 jmenován vyslanecem v Madridě. Pak bojoval v Itálii, účastnil se bitev u Trebbie, Novi, Pasturany a upadl

do zajetí, v němž trávil 18 měsíců. Vrátil se r. 1804, jmenován maršálkem, velkodůstojníkem řádu čestné legie, r. 1806 guvernérem neapolským a potom místodržícím v Parmě a Piacenze a r. 1811 hrabětem. R. 1814 stal se *pair*em a po restauraci r. 1816 postaven v čelo první divise. Ludvík XVIII. jmenoval jej r. 1817 markýzem.

Perigonium (feco-lat.), o k v ě t í, viz Květ, str. 464 a.

Périgord [péřigór], býv. území v jihozáp. Francii, v býv. prov. Guyenne, nyní depart. Dordogne; děleno na Horní či Bílý P. s hl. městem Périgueux (v. t.), na Dolní či Černý P. s hl. městem Sarlat. Od stol. X. P. byl suverénním a neodvislým hrabstvím hrabat Talleyrandů, za Jindřicha IV. spojen (1589) s korunou Francouzskou.

Périgueux [péřigò], hl. město ve franc. depart. dordogneském v krásném údolí na řece Isle a důležité křižovatké železn. trati Limoges-Agen, P.-Coutras, P. Ribérac, P. St. Pardoux-la-Rivière, P.-St. Yrieix a P. Figeac-Toulouse drah Orléanských, má s vojen. posádkou 30.725, jako obec 31.439 ob. (1890). Je zde sídlo prefekta a biskupa podřízeného biskupovi bordeauxskému, soud. dvoru I. stolice, porotního, obchod. a smírčího soudu a hospod. komory. Město samo skládá se ze 3 čtvrtí: moderní město, středověké město (Puy-Saint-Front) a staré (Cité) s úzkými ulicemi, zbytky řím. zdí a věží, divadla (ze III. stol.), lázněmi; čtvrtá čtvrť je na lev. břehu ř. Isle, je to předměstí Barrikové nebo Saint-Georgeské. Z budov vyniká biskup. palác, stará katedrála (ze stol. letí X.), v l. 1860—85 obnovená, kostel St. Etienne (z XI. a XVII. století), bývalá to katedrála, palác prefektury, zbytky zámku, dále krásná náměstí (Bugeaud, Michel Montaigne), četné sady, procházky a vodovod. Vzdělávací ústavy zastupuje kněž. seminář, lyceum, ústavy ke vzdělání učitelů a učitel, škola kreslířská, bibliotéka (na 30.000 sv.), museum se sbírkami starožit., uměl. a mineralogickými, několik vědeckých společností, botanická zahrada, divadlo, dále jest zde obč. a voj. nemocnice, depart. vězení a několik peněžních ústavů. Město vede důležité veliký obchod v laných a laných paštíkách, likérech, vepřovém a hovězím dobytku, drůbeží, železe, obilí a vině, má značný průmysl hutnický a textilní, továrny na hospodářské stroje, slevárny železa, mědi, cvo-kařství, továrny na konzervy; lihovarnictví, kamenné lomy a na Isle přístav. — O městě zmiňuje se již C. J. Caesar pod jménem *Vesunna*; ve starém věku bylo hlav. městem Petrokorii (odtud později *Petragorica*, *Petr-corium*). Pod vládou římskou dosáhlo znamenitého rozkvětu; z doby té pocházejí zbytky amfiteátru a věž *Tour de Vesonne* zvaná. Ve středověku bylo hl. městem krajiny Périgordu. Biskupství datuje se z prvních dob křesťanství.

Perigynický (z řec.), o b p l o d n í, viz Květ, str. 467 b.

Perihelium (lat.), přísluní, viz Apsidy.

Perihepatitis (řec.), zánět peritoneálního pouzdra jaterního. Viz Játra, str. 110 a.

Perichaeta, zool., viz Oligochaeta.

Perichaetium viz Mechovité rostliny.

Perihondritis (z řec.), zánět ochrůstave, totiž pojivového povlaku chrůstavek.

Perichondrium (z řec.), ochrůstavice, viz Chrustavka, str. 421 b.

Perijovium viz Apsidy.

Periklas, přirozený bezvodý kyslíčník hořečnatý *MgO*, krystaluje v krychlicích neb osmistěných čírcích, ale též zeleně zbarvených; tvr. = 6, hust. = 3,67—3,75. Jest minerálem velmi vzácným, byv nalezen pouze ve vápencových sopečných bombách na Monte Somma na Vesuvě a u Kittelnu v Nordmarkách na dolech manganových. *Fr. Sl-k.*

Periklés (*Περικλῆς*), syn Xanthippa a Alkmaionovy Agaristy, sestry Kleisthenovy, nejslavnější státník athénský (*ok. 500 př. Kr.). Byl muž ušlechtilého vzrostu, ale hlavy nepoměrně veliké i podlouhlé, nadaný uchvacujícím darem řečnickým a vzdělán na svou dobu neobyčejně. Učitelem jeho byl rozvázný Damon, Damonidův syn, který mysl jeho získal pro umění hudební a vzdělal jej i politicky i filosoficky. V mládí P. stýkal se hojně i se sofistou Pythokleidem z ostrova Kea. Největší však působení v duševní směr P-leův měl Klazomenan Anaxagoras (v. t.). Chování P-leovo projevovalo vždy muže původu vznešeného; vystupoval odměřeně, důstojně a klidně, vzezení jeho vážně nikdy prý nezměnil smích, jako řídící státník vycházel z domu jen za úkony úředními. S lidem nestýkal se nikdy blízce ani důvěrně, vzdaloval se hlučných kvasův a i v život veřejný zřídka sám osobně zasahoval, ponechávaje podřízené věci přátelům. Rečnil-li, užíval slov promyšlených a pečlivě zvolených, ale dovedl slovům tímto dodatí přesvědčujícího důrazu. Byl dle tehdejších názorů boháč a po celou neobyčejně dlouhou dobu státnické své působnosti zachoval si pověst muže na výstout nezískaného. Již jako mladý muž vyznamenal se udatností ve vojště, do života politického vstoupil po smrti Aristeidově (v. t.) a to jako odpůrce Kimónův. Dle Aristotelovy Athénské pol. P. přičinil se i o pád Themistokleův. Poprvé vystoupil r. 463 př. Kr., svaluje na Kimóna zmar výpravy proti Thasu. Kimón byl velitelství zbaven a obžalován, při čemž P. byl zvoleným žalobcem. Před soudem vedl si však P. šetrně k osobě Kimónově, přestávaje na věcných výtkách. Kimón byl obžaloby sprostěn, ale po krátké době pro smýšlení Spartě příznivé ostrakismem vyobcován. Hlavním původcem opět byl P. Pád Kimónův zjednal P-leovi přednost, v níž vytrval až do r. 430, celkem 32 let. Za všechna ta léta P. řídil neomezeně stát, da-da se obyčejně voliti mezi strategy. Jeho postavení jest v dějinách zjevem tak řídkým, že lze s ním srovnávatí toliko Lorenza Me-

dici (v. t.). Nazýván byl »prvým mužem« anebo »náčelníkem lidu« (*προστάτης τοῦ δήμου*), ale moc jeho byla podobna panovnícké, tak že způsob jeho vlády srovnávali s tyraniidou, neboť mohl bez kontroly činiti i výdaje z pokladny státní.

Dle státnického směru P-leova Athény měly státi se politickým i osvětným středem všeho Řecka, a to Athény, spravované svrchovaným lidem. Způsobiv, že někteří z areiopagitů byli odsouzeni pro úplatnost, navrhl P. denní plat za sedění na soudě, opatření sice vrstevníky krivě vykládané, ale oprávněné, ježto stala se právě héliia odvolacím soudem pro všechny spojení a soudní plat placen toliko z pokut soudních. P. chtěl návrhem svým umožnit všem občanům bez rozdílu majetku účastnění ve státní správě, čímž uplatněna býti měla osobní způsobilost, spojená se živým zájmem pro věci obecné, bez přihlížení k výhodě urozenství. P-leovi připisováno se strany aristokratické (Theopompos), že zavedl i podílení občanů vstupným divadelním, ale zpráva ta jest podezřelá, ježto praví, že P. uplatil návrhem svým lid, aby mu byl nápomocen při svržení areiopagu. Naproti tomu jest velice pravděpodobno, že P. jest původcem platů za sedění v radě (*βουλευαρχόν.*) Odtud veškery služby státu konané byly placeny, tak že dle Aristotela polovice občanů měla výživu z pokladnice státní.

Návrhy těmi P. zajistil si lid k dalekosáhlým změnám ve státní správě. R. 462 až 461 př. Kr. ve spolku s Efiálem (v. t.) P. způsobil, že radě areiopagitův odňatý dozor na státní správu, provádění zákonův a mravnost veřejnou, jakož i veškero soudnictví politické. Pravomoc tato odevzdána ekklésii, bule anebo héliiai, ve kterýchžto sborech rozhodoval lid. Každý občan měl odtud právo podávati bule žaloby proti úředníkům, že nekonají povinnosti, anebo proti osobám blaho státu ohrožujícím (*εισαγγελία.*) Zárukami, že nebude zneužíváno pravomocí lidu svěřené, měly býti zkouška kandidátů k úřadům před volbou (*δοκιμασία*), přísná odpovědnost všech úřadův ihned po vypršení doby úřední (*εὐθύνη*) a žaloba z protizákonnosti (*γραφὴ παρανόμων.*) o nichž ted' rozhodovati náleželo héliiai. Právo podávati návrhy zákonů svěřeno nomothetům, ekklésii voleným. R. 457 př. Kr. připuštění do archontství a tudíž i do areiopagu se zúženou pravomocí i zeugité, kdežto thétium povolen přístup do všech jiných úřadův losem ustanovovaných, spolu pak zavedeno losování i při volbě archontův.

Nevole aristokratův projevila se téžož ještě roku, když Efiáletés byl úkladně zavražden. P. odtud sám jediný byl v čele státu po více než tři desetiletí a jal se ideje své prováděti také v politice vnější. Spartě vypověděn dosavadní spolek, ale za to ujednán spolek s Argem, Messéňanům z vlasti vypuzeným vykázán za sídlo Naura a ktos, nedávno Lokrům odňatý, čímž Athénám zjednáno

panství nad zálivem Korinthským, Megara nespokojená se spartskou hégemonií přijata do athénskeho spolku a tím zajištěna Athénám vláda nad Isthmem, s náčelníkem egyptských povstalcův Inarem učiněn spolek proti Persii, jimž měl býti athénskému obchodu otevřen bohatý Egypt. Veliké loďstvo vypraveno do Egypta, zatím však ze záští Megar s Korinthem vznikla Athénám r. 458 válka s Peloponnésany a s Aiginou. Téžož ještě roku pokořena na moři mocná Aigina, načež P. přikročil ke stavbě hradeb, spojujících Peiraieus s městem, kterýmž athénské panství na moři mělo býti pojištěno na vždy. Tím donucena k boji i Sparta a vypravila r. 457 vojsko své do středního Řecka, předstírajíc pomoc soukmenným Dóriům proti Fókům. Vracejice se z Dóriů, Spartané obnovili hégemonii thébskou v Boiótii a porazili Athény u Tanagry. Po návrhu P-leovu povolán ted' Kimón z vyhnanství a jeho prostřednictvím ujednáno se Spartou příměří, za něhož Myronidés (v. t.) zvítězil nad Thébany u Onofytty. Boiótie, Fókis a Opuntská Lokris musily uznati athénskou svrchovanost a upravití vládu svou demokraticky. Zároveň dokončena stavba dlouhých zdí mezi městem a Peiraieem, čímž Athény dospěly na vrchol moci své. Válka se Spartou a s Peršany v Egyptě trvala dále, ano r. 454 loďstvo athénské v Deltě bylo úplně zničeno.

Události těchto užil P. maje v úmyslu dosavadní námořský spolek přetvořiti v říši Athénskou. Předstírané nebezpečství od Peršanů bylo příčinou, že po návrhu P-leově přenesena r. 454 pokladna spolková z Déla do Athén. R. 453 P. sám vypravil se s vojskem do severního Peloponnésa a osadil achajská města, ale útok na Akarnanii nezdařil se. Výpravou touto zajištěna athénská převaha nad Korinthským zálivem. Zároveň rozmnoženo loďstvo a z řad občanstva zvláštěním zákonem P-leem navrženým vyloučení všichni občané zrození z matek cizích, načež r. 449 Kimón ujednal pětileté příměří se Spartou. Potom Kimón vyplul proti Peršanům na Kypros, zemřel sice při obléhání Kitia, ale loďstvo jeho slavným vítězstvím u Salaminův ukončilo války fecko-perské a umožnilo úmluvu Kalliovu s Peršany, která zakazovala Peršanům plavbu mezi Faselí a Kyanskými skalami.

Veliké tyto úspěchy podnitily i veliký rozvoj hospodářský a kulturní, k němuž péči P-leovou přistoupila obdivuhodná činnost v oboru umění. Především spadají do této doby velikolepé stavby Periklejské: opevnění Akropole, Parthenón, Propylaia, Brauronion, stavby na agorě, Odeion. Nejprednější umělci, Polygnotos, Feidias, Kalamis, Paionios, Alkamenés, Kallikratés, Iktinos, Mnésiklés, ozdobili díla tato nesmrtelnými tvory uměleckými. Aischylos a Sofoklés uvedli tehdy na vrchol tragédií. Obchod veden z Peiraiea po všech končinách moře Středozemského.

Ale vnější lesk tento sotva zakrýval zjevné počátky úpadku. Zvyšování příspěvků a přenesení pokladny spolkové do Athén, kteréž se teď z peněz spolkových okrašlovaly a opevňovaly, vyvolalo nevlídi mezi dosavadními spolčenci. Ale jednotlivých pokusův odboje užil P. k zakládání athénských kléruchíí (v. t.) na území pokořených spolčenců, čímž obliba jeho v lidu stále vzrůstala. R. 447 P. sám osadil a opevnil Thrácký Chersonnés, který odtud jmin za část' Attiky. Zatím však povstali oligarchové v severozápadní Boiótii a ve spolku se Spartou zvítězili r. 447 nad Athénany u Korónie, načež r. 446 odpadly Euboia a Megara. P. vrátil se z Chersonnése, dovedl sice pokoriti odboj eubojský, ale shledával nutným, aby snížen byl příspěvek spolčencův a ujednán se Spartou mír. R. 445 smluven tudíž mír 30letý, jímž Athény vzdaly se všech držav na Peloponnésu i hégemonie ve středním Řecku. Nevalné příznivé podmínky tohoto míru povzbudily aristokratickou stranu, jejímž vůdcem a mluvčím byl Thukydidés, k útokům na P-lea, tento však podnikáním nákladných staveb z peněz spolkových, jimiž lidu zjednávan zisk, a populárními návrhy dovedl si lid udržeti v přízni. Tehdy zejména P. učinil návrh, aby všechny řecké státy sestoupily se ve spolek, který by podjal se opravy chrámů Persany zpusťosených. Spolek tento měl býti ujednán na sjezdě všech řeckých států v Athénách, tyto pak měly býti státem vůdčím. Sjezd sice se nesešel, ale myšlenka Athénánům velice se zamlouvala a přispěla nemálem k utužení P-leova postavení. Protivníci tvrdili již, že jsou Athény demokratickou monarchií podobnou panství Peisistratovců, a opevňování Peiraiea (v. t.) spojováno s panovačnými choutkami P-leovými. Ve skutečnosti obyvatelstvo peirajské stalo se odtud hlavní podporou P-leovou i demokracie. Thukydidés naproti tomu spojil se s nespokojenými spolčenci a obviňoval P-lea, že z peněz spolčencův ozdobují se Athény jako »ješitná žena«, ale ostrakismos z r. 442 př. Kr. rozhodl proti němu.

Odtud po 12 let vládl P. bez omezení, dada se každoročně voliti za stratega. Postavení jeho bylo tak pevné, že mohl vydávati státní peníze bez svolení lidu a bez účtování. Vedle toho dával se voliti za epistata veřejných staveb, ve kterých hodnoti měl největší příležitost k přímému styku s lidem. Osobní vážnost, politický věhlas, prokázaná nezištnost a uchvatný dar řečnický učinily z P-lea pána sněmu. Dům P-leův, v němž asi od r. 453 př. Kr. vévodila duchaplná Aspasia, druhá choť jeho, byl středem nejvybranějšího společenského kruhu v tehdejší světě, ale Athénané manželství to platným neuvažovali, protivníci pak neustále kulí z něho zbraně proti nenáviděnému vůdci demokracie. Aspasia byla tudíž obžalována z činu nepočetných, ale soud vyslechnuv dojemnou obranu P-leovu, propustil ji z obžaloby. P. hleděl udržeti si

přízeň lidu sympathickými návrhy, zejména návrhem na založení panhellénské, ale Athénany spravované osady Thurií (v. t.), ale již se vztahovaly bouřlivé mraky nad hlavou jeho. Thurijští za krátkou dobu vypudili Athénany, nejmocnější spolčenec Samos (v. t.) vzbouřil se a musil býti zbrani pokořen, řevnivost pak s Korinthskými dala podnět ke vzpourě Potidajské a k peloponnéské válce (v. t.). P. poznával, že Athénám hrozí rozhodný boj, proto neúnavně pečoval o vyzbrojení loďstva i mužstva, o zásoby a peníze k válce. Když boj opověděn, P. radil Athénánům, aby se uchýlili za dlouhé zdi, zůstavili otevřený kraj Peloponnésanům a plenili loďstvem břehy jejich. Zatím však vznikl hrozný mor, jehož účinky spolu s bédami válečnými podvrátily moc P-leovu. Protivníci znovu vystoupili, ukazovali, že Spartaťané ušetřují jedině P-leových statkův, načež P. statky své státu daroval, a konečně odvážili se pohnati velkého státníka před soud, obviňující jej, že ponechal si státní peníze. Tentokrát P. odsouzen k pokutě. Za krátko sice nabylo vrchu přesvědčení, že se mu stala krivda, ale následky již odčiněny nebyly. P. již politického života se neúčastnil a zemřel r. 429 před Kr. na mze. Synové z prvního manželství jej smrtí předešli, jeho a Aspasin syn P. byl zvolen strategem, ale spolu se šesti soudruhy odsouzen k smrti po vítězství u Arginů r. 406 př. Kr. Dějinný význam P-leův byl uznáván již ve starověku. Novějšímu zkoumání jest P. ideálem státníka, ve všech stránkách povahy své harmonického, hledícího stále za týmž vznešeným cílem, moudře oceňujícího síly své a prostředky na snadě jsoucí. Nebyl panovníkem ani tyranem, ale váha jeho byla větší. Ideálu svého, učiniti z Athén politický i kulturní střed všech Hellénů, sice se nedočinil, ale cesty, jimiž bral se k vytyčenému cíli, jsou obdivuhodny a ještě dnes nepřekonaný jsou plody duševního snažení, jeho popudem vypěstěné. Nejznamenitější muži starověku obírali se jeho osobností. Thukydidés jej ocenil nejlépe, Stésimbrotos psal dějiny jeho doby, C. Nepos a Plutarch psali jeho životopisy a památky athénské Akropole i v ssutinách svých jsou nejdůstojnějším jeho pomníkem. — Srv. Filleul, Histoire du siècle de Périclès (Pař., 1873); W. Watkins Lloyd, The age of Pericles I. II. (Lond., 1875); Schmidt, Das perikleische Zeitalter I. II. (Jena, 1877—79); V. Buzeskul, Perikl (Char'kov, 1889); Abbott, Pericles and the golden age of Athens (Lond., 1891). O portraitech P-leových viz Krésilas. Pšk.

Periklin, min., viz Živec.

Perikopa (z řec. περικοπή, oddíl) ve smyslu širším jest část' Písma sv. od církevní autority přesně určená, která se měla čísti při veřejných bohoslužbách. Slovo toto nikdy nepřšlo v užívání do mluvy liturgické, neboť zde užívá se pouze slov *lectio*, *epistola*, *evangelium* a *prophetia*. V užším smyslu rozumějí se p-mi výhradně ty části

Pisma sv., které se čtou při mši sv. na neděle a svátky roku církevního a obsaženy jsou v proprium de tempore missálu. Tyto p-py tvoří uzavřený celek, kdežto čtení na svátky svatých ani mezi sebou ani s rokem církevním nijak spojena nejsou. Mistr Jan Hus nazýval p-pu »út o n k e m«.

Perilla L., rod rostlin pyskatých z podčeledi *Saturcineae*, pěstovaný druhem *P. nankinensis* L. velmi často pro ozdobu. *P.* jest bylina chlupatá listů dlouze řapíkatých, vejčitých, zakončitých a hrubě pilovitých. Květy skládají úžlabičkové n. konečné klasy a mají 5klanní kalich, 5 krátkých, téměř stejných ušů korunních a 4 skoro stejně dlouhé tyčinky. Čnělka jest hluboce 2klaná. *P.* pochází z Východní Indie a pěstuje se v různých odrůdách, barvou, velikostí a krajem listův od sebe rozdílných, na př. var. *foliis atropurpureis laciniatis*, var. *macrophylla crispata*, var. *microphylla compacta* a j.

Perillos nebo *Perilla* o s, řec. kovolijec, ulil pro agrigentského tyranna Falarida kovového byka, v jehož dutém těle byli pálení lidé, mezi nimiž byl první sám *P.*

Perim, ostrov v Rudém moři, náležející Anglii, na nejúžším místě úžiny Báb-el-Mandeb, 3 km od břehu arabského, jest dlouhý 5 1/2 km, široký 2 km, má obvod 55 km a plochu 11,8 km². Jest úplně sopečný, dosahuje výše 165 m, tvoří téměř jediné plateau, jehož mohutný k jz. obrácený kráter tvoří zátoku Brownova šir. 2500 m a hlubokou 18 m, výborně krytou, takže lodí mohou uchýlit se do ní za každého větru. Rostlinstva a pitné vody na ostrově není. — *P.* jest starověký ostrov Diodorův, u Arabů slul *Majun*, Albuquerque nazval jej r. 1513 *Vera Cruz*, později sloužil za útolek pirátů, r. 1799 zmocnila se ho anglická východoindická společnost a obsadila jej obávaje se útoku Francouzů z Egypta na Indii. R. 1801 opět opuštěn, r. 1857 obsazen znovu, r. 1861 zřízen zde maják, opevněna zátoka Brownova a dána sem posádka 50 Sipoyů, podřízená guvernér adenskému.

Perimetr: 1) *P.* viz Obvod.

2) *P.* jest přístroj k měření pole zrakového o. Jest to polokruh, obyčejně kovový, rozdělený po levé i pravé polovici na 90°, tak že bod 0° nalézá se uprostřed; tam jest oblouk přípevněn na stojanu tak, aby se z vodorovné polohy mohl otáčet do různých poledníkův. Oko vyšetřované (druhé oko zakryto) nalézá se as ve středu onoho kruhu, jehož jest *p.* polovici, a hledí bez pohnutí na 0° oblouku (*p-u*); vyšetřující vede bílé a barevné čtverečky různé velikosti po *p-u* a zaznamenává údaje vyšetřovaného, kdy nejdále na obvodu spatřil barvu onoho čtverečku. To se obyčejně zaznamenává do obrazce pole zrakového (*v. t.*).

Perimetritis (řec.), zánět pobříšnicového povlaku dělohy. Viz Děloha str. 253 a.

Perimetrová čili obvodová metoda jest způsob, kterým stanoví se horizontální

rozměry ploch; při tom dlužno určití délku obvodu a velikost jednotlivých úhlův obvodové čáry lomené.

Perimorfosy, min., viz Pseudomorfosy.

Peřimov, ves v Čechách, hejtm. a okr. Jilemnice, fara Mřičná, pš. Háje u Jilemnice; 118 d., 788 ob. č. (1890), 2ř. šk. a tkalcovství po domáčku.

Perimysium (z řec.), jemná blanka pojivová, obalující vlákénka svalová a ve zhuštěnější podobě také snopečky svalové.

Peřina Frant. Jaroslav, spisovatel čes. (*29. listop. 1844 v Táboře). Po studiích gymn. v Pisku a Jindř. Hradci chtěl se věnovati povolání kněžskému, ale záhy je opustil a obrátil se k žurnalistice. R. 1863 vstoupil do redakce »Národ. Pokroku« a v podnicích J. S. Skrejšovského a Družstva Politik zůstal do r. 1889, kdy, stav se spolumatkem knihtiskárny Bratří Peřinové, přesídlil se do Hradce Kr. Tu odkoupil od P. Albieřiho týdeník »Ratibor«, jehož redaktorem je dosud. Literárně vystoupil již v Mikovcově »Lumír« na r. 1859, v »Otavanu« a založil s J. Žákem časopis »Zvěst' od Nežárky«. R. 1863 napsal podle Klicperovy povídky divadelní hru *Kralevič Václav na Žitavě*; dále: vaudeville *Kachničky* (obě vyšlo tiskem); *Otakar Veliký* (v rukop.); *Humoresky* (Praha, 2. vyd., 1878); vydal zpěvník *Zpívejme* (t.); žert *Ypsilon I.*, *Genovefa* (t.); přeložil několik knih, zejména *Miloslav Vlnovský*, *Gulliverovy cesty* (t.); pro divadelní společnosti: *Miláček Štěstěny*, *Sklenice čaje*; *Malí velikáni*; *Poslanci na prázdninách* a j. R. 1868 přesídlil se trvale do Prahy účastnil se činně drobné práce národní a ruchu literárního, přispívaje do »Světozora«, »Hum. Listů«, »Svobody« a »Lumira«. R. 1868 redigoval hum. měsíci. »Jiskry« (vycházející v Táboře), r. 1869 tamtéž »Lužničana«, r. 1871 »Obrazy života«, r. 1875 »Besidku zábavy a poučení«, dále kalendáře »Prorok« a »Vlastenecký kalendář«, jest dosud řídí. V časopisech, jež vydával, jest hojně jeho příspěvků pod rozličnými pseudonymy.

Peřina z Maličina viz Opit.

Perinephritis viz Paranephritis.

Perineum (lat.) v lék. viz Hráz str. 766.

Perineurium (řec.), jemná blanka pojivová, obalující vlákénka nervová, ale také ve složitější podobě větší snopečky svalové a celý čiv.

Per intervalla (lat.), v přestávkách, v mezerách, občas.

Perinthos viz Eregli 1).

Perioda (z řec.), vlastně o c h o z, cesta nebo pohyb okružní, pak vše, co se pohybuje do kruhu a na totéž místo se vrací. Časově znamená p. období, občasí v určitých dobách se vracející, tedy tolik co cyklus (v chronologii a astrologii).

P. v grammatice, o b v ě t í, sluje zvláštní druh složeného souvětí. Jest to celek větný, pečlivě a uměle stliisovaný, jenž stavěn ze dvou částí, p ř e d v ě t í (*protasis*) a z á v ě t í

(*apodosis*). Obě části tyto shrnují se u vyšší jednotku či svaz myšlenkový. Mají pak se k sobě jako podmínka (námet) k důsledku. Na obou stranách možno i několik vět, jež slují členy **p**-dy a skládají se souřadně nebo podřadně, na př.: »By kdo nad propastí stál, jestliže ve tmách jest a toho nevidí, neleka se: tak kdo neřádí pokolení lidského szírajících neznamená, nemá proti čemu horliti, nad čím se trápití« (Komenský). A že při konci odnáší se duch náš k prvnímu útku celé této řady větné, proběhl takofka kruh myšlenkový, a tož významně řečníci řečti zvolili tu název **p**. **P**-dou ladhě sciseloanou dospívá se k velbě nevšední. Proto sluší ona tam, kde vzbuditi jest zájem, soucit a pod., při vstupu či závěru mohutné řeči, ve chvalozpěvech i poesii hérojské. *Kbn.*

P (v metrice) viz Hypermetron.

P-dou v hudbě zove se nejšířší, ryze dle metrických zásad uspořádaná věta, která při zcela pravidelném sloučení má rozsah osmi taktův (čtyřtaktovému předvětí odpovídá stejně dlouhé závětí).

Periodický (z řec.), občasný.

P list viz Časopis.

P zákon v chemii viz Atom str. 984 b, Mendělejev a Prvky.

Periodičnost n. **periodita** (z řec.), občasnost, pravidelné opakování nějakého jevu v určitých dobách.

Periodontitis (z řec.), zánět ozubice na kořeni zubním.

Perioeci viz Protinožci.

Perioikové (*περιοικοι*), obyvatelská třída v dórských státech peloponněských za dob starověkých, původu neurčitého. Obecná domněnka, že byli **p**. potomky původních Achajův, kteří se dobrovolně poddali dórským výbojčům, má platnost jen v některých případech; naproti tomu jest velmi pravděpodobno, že v podstatě byli **p**. potomky Dóriů, kteří pozbyli práv politických. Vyskytují se **p**. v Lakónii, Argolidě, v Pise i v Messénii. V Argolidě byli **p** ky, Argu poddanými, obyv. Kynurie a měst Tirynta, Mykén, Hysii, Kleon a Ornei (odtud argolští p. zvaní i *Ορειηται*). V Élídě obyvatelé Pisatidy byli **p**-ky Eleiů. V Lakónii byli **p**-ky svobodní obyvatelé krajiny proti Spartánům ve Spartě osedlým. Ježto dle dórského zvyku, zákoníkem Gortynským doloženého, občané oprávnění měli bydleti toliko v městě a pospolu, pokládání **p**. kromě nebo kolem (odtud jméno) města bydlici za osobně sice svobodné s právem majetku i živnosti, ale politicky za práv prosté. I jejich osady zvány městy, ale správu nad nimi vedlo ve všech příčinách město panující. Ve vojstě sloužili jako těžkooděnci. Městy **p**-ků nazývaly se Geronthrai, Amykly (v. t.), Faris, Lás a Boiai. Když opoanována Messénie, stihl osud **p**-kův i pomořská města Koroné a Methoné. Majíce pozemky a provozující živnosti mnohé i obchod, **p**. byli v hmotném ohledu samostatni, ale politická

závislost a pronikavý dozor, jež Spartané konali, a zejména obtížná povinnost válečná byly příčinou, že **p**. toužili po změně poměrův. Konečně za Augustových dob nabýli autonomie a nazývali se *ελευθερολακόνες*. *Pšk.*

Perioophoritis (z řec. *όφορον*, vaječník) jest ohraničený zánět pobřišnice kolem vaječníků. Jest spojen s výpotkem vláknitým (fibrinosním), syrovátčným (serosním) anebo hnisavým (purulentním). Vlákňitý způsobuje slepeniny a srůst vaječníku s okolními útroby, s vejcovodem, širokým vazem děložním, dělohou, klíčkami střevními; výpotek tekutý jest uložen mezi těmito slepeninami a těmito útroby. Onemocnění je buď jedno- nebo oboustrané. Nejčastější příčina jest ná-kaza gonorrhoidická č. kapavková (viz Gonorrhoea). Kapavka u žen rozširuje se často na sliznici celých rodidel, od lůna až na vejcovody a z těchto přechází zevními jich otvorem na okolní pobřišnici a způsobuje její zánět čili perisalpingitidu a **p**-idu hlavně s vláknitým výpotkem. Jiné příčiny jsou infekce puerperální (za porodu) a její rozšíření na vaječníky a pobřišnici, jakož i tyfová a pneumonická (zánětu plicního). V těchto případech dochází k zánětu hnisavým a hlízám vaječnickovým, jakož i okolní pobřišnice. Nemoc ta začíná prudce s horečkou, silnými bolestmi v podbřišku, nadmutím života, těžkostmi žaludečními i vrhnutím a vede k provalení hnisavého výpotku do střeva, pochyv nebo mýchýře močového a k uzdravení nebo vyžaduje operativního odstranění nebo může vésti k smrti. **P**. z ná-kazy gonorrhoidické počíná se obyčejně plíživě bez horečky jen s bolestmi v podbřišku a kříži, častým a bolestným nucením na moč, bolestmi při kohabici a při stolici, bolestmi při čmýře. Obtíže nutí někdy nemocnou ležeti 2—3 týdnů, pak ulevují, aby se po kratší nebo delší době opět zhoršily, a tak trvá zánět s polepšeními a zhoršeními obtíží po mnoho let, někdy až do doby pohlavní odkvetlosti. Pobřišnice bývá zachvá-cena po kapavkové ná-kaze jednou v málo nedělích, jindy po měsících a letech, někdy po potracení, někdy po porodu v pravý čas. Neplodnost bývá častým následkem. V městech je kapavka u mužů velmi rozšířena a jsouc považována za onemocnění ne nebezpečné, nebývá podrobována řádnému a dosti dlouhému léčení a trvá s nepatrnými příznaky po léta. Muži ti sami pokládají se za zdravé a vstupují do manželství. V něm, ničeho netušíce, přenášejí na své manželky kapavku a utrpení těchto, hnisavý a hlenovitohnisavý výtok, hojná a bolestná čmýra, pálení při močení, časté nucení na moč, opruzení zevních rodidel — se počíná a zánětem pobřišnice pánevní se stupňuje. Někdy je nutno zanicené vejcovody a vaječníky i s okolními exsudáty operativně odstraniti. *Ra.*

Periophthalmus Bl. Schn. (leze c), rod drobných ryb ostnoploutvých z čeledi hla-

váčů (*Gobiidae*), jenž má české jméno po tom, že za odlihu po bahně, ano i po kořenech stromových, z bahna vyčnívajících, umí obratně lézt a také skoro trochu hopkovati. Má totiž základní část ploutví prsních jako rámě z trupu vyniklou, ohnutou, svalnatou a vůbec k takovým pohybům zařízenou. Tělo jest i u kořene ploutví prsních pokryto drobnými, ctenoidními šupinami. Oči jsou veliké a vypouklé, pravé těsně u levého a mají víčko vnější; v čelistech jsou kuželovité zoubky; otvor žaberní jest uzounká skulina. První hřbetní ploutev, kratší druhá, jest sice ostnatá, ale paprsky její jsou dosti ohebné. Tři druhy rodu *P.* žijí v tropických mořích, v pobřežních močálech i ve vodách smíšených; žíví se hmyzem a měkkyši. *P. Koelreuteri* Bl. Schn. (l. b a h n i) má tělo zděli jen 15 cm a různě zbarveno, nejčastěji světle hnědé s tmavšími i naopak jasnými, stříbřitými skvrnami a tečkami. Jest domovem v Indickém oceánu od Rudého moře až po Tichý oceán.

Periorbita (z řec.), okostice, povlékající kosti, jež skládají oční (orbitu).

Periosteum (z řec.), okostice, viz *Kost* str. 935 a.

Periostitis (z řec.), zánět okostice.

Peripatétikové jest jméno, jež si přikládali filosofové školy Aristotelovy. Jméno vzniklo prý ze zvyku Aristotelova, že procházejí se (*περιπατεῖν*) v sadech rozkládajících se kolem Lykeia, nauku svou vykládal. Proto filosofie peripatétická tolik jako Aristotelovská (viz *Aristotelés* str. 726).

Peripatus, zool., viz *Onychophora*.

Peripetie viz *Drama* str. 922 b.

Periplaneta L., š v á b, jest rod hmyzu rovnokřídlého z podřádu *Blattodea* a čeledi *Periplanetidae*. Vyznačen jest trojúhlnou samičí chlopní podplodní, která prodloužena jest ve výběžek zdanlivě článkovaný; včetně žilka křídel předních vysílá větve mnohokrát rozdělené. Tělo je ploché, dosti široké, nohy dlouhé a velmi trnité. Pouzdro vaječné nemá žeber podélných. Oba druhy evropské žijí v domácnostech. *P. orientalis* L., š. o b e c n ý, má jen u samečka oboje křídla dokonale vyvinuta, kdežto u samičky jsou zakrnělá v malé laloky. Jest 19—23 mm zděli, černohnědá, se šíjí jednobarevnou, nohami červenohnědými. Zdrúže se nejraději v místnostech, kde jest hojně odpadků potravin, ve dne jest zalezlý v děrách a šterbinách hlavně v teplých koutech, v noci však vylézá a rychle běhá i po svislých stěnách. Nejhojněji vyskytují se v čnu a čci, kdy můžeme naléztí nejružnější stadia vývoje. V srpnu samička snáší pouzdro vaječné, nenepodobné lesklé kaštanové hnědé ruční tašce; uvnitř jest rozděleno podélnou stěnou ve 2 půle a v každé jest po 8 vajčích. Mláďata jsou bílá, úplně bezkřídla a svlékají se asi šestkrát ve dlouhých mezerách, při čemž barva jejich temná a pochvy křídlové narůstají. Jak dlouho vývoj trvá,

není bezpečně zjištěno; dle některých 4 léta. Chceme-li obtížného tohoto hmyzu se zbaviti, třeba dbáti, aby nikde nezůstávaly odpadky potravin a na noc místa, kde se prohánějí, hojně posypávi perským práškem; omámené šváby však nutno bedlivě smetati a ničiti. *P. americana* L., š. a m e r i c k ý, má v obou pohlavích oboje křídla dokonale vyvinutá, na konci okrouhle zúžená. Délka těla 28—32 mm. Rozšířil se z tropických krajín do přístavních měst evropských. *Kpk.*

Peripleuritis (z řec.), hnisavý zánět pojiva rozkládajícího se mezi pohrudnicí a stěnou hrudní. Příčina zánětu není objasněna, ale patrně jest původu infekčního. Onemocnění počíná se prudkou horečkou a třesavkou; za nedlouho zjevuje se značné a rozměrné sklenutí stěny hrudní většinou v postranních částech, podmíněné zánětem i oedemem; na ohraničeném místě tvoří se hlíza, která dosud vždy provalila se vně. *P.* jest velmi těžké onemocnění, jednak že hnisání jest rozměrné, jednak že zánět ten často se komplikuje se zánětem ledvin. *Mx.*

Periploca [periploka] L., s v i d i n a (něm. *Schlinge*), rod rostlin tolitovitých (*Asclepiadeae*), pěstovaný druhem *P. graeca* L., s. ř e c k á, jako keř pnulý, až 5 m vysoký, v Syrii, v jižní Sibiři, v Levantě a v Řecku domácí. Větve jeho jsou šedočernavé, značně dlouhé, s listy vstřícnými, vejčitými, celokrajnými i a na lici lesklými. Květy skládají úžlabíčkové n. konečně vrcholiky a mají 5klaný kalich, kolovitou korunu, vně zelenavě žlutou, uvnitř tmavě nachovou a bělohuňatou, 5klaný medníkový věnec o 5 různých a 5 vyčnívajících tyčinek s prašníky na hřbetu vousatými. Jejich zrnitý pel jest v pouzdrech prašnikových často spojený v brylky snadno drobitelné. Dva válcovité hladké měchýřky obsahují semena na konci čuprynatá. *P. g.*, vidaná i v odrůdě *var. angustifolia*, hodí se dobře k pokrývání stěn, besídek i kmenů, snášejíc v teplejších chráněných polohách i naší zimu. Celá rostlina oplývá ostrou mléčnou šťavou. *Děd.*

Periplus (*περίπλους*, také *παράπλους*, t. j. plavba kolem nebo podél), příručky plavců ve starověku, vzniklé v Řecku průběhem VI. stol. př. Kr. a tvořící protivu cestovním rukojetem po souši (*περιήγησις* nebo *περίοδος*). Napodobeny byly *p-ly* nepochybně dle vzorů foinických a karthaginských, z nichž *p. Hannónův* v přeložen byl do jazyka řeckého a *Himilkónův* byl pramenem pozdějším spisovatelům řeckým i římským. Řecké *p-ly* byly velmi přesny, popisující plavbu podél břehův, od přístavu k přístavu, s udáním vzdálenosti dle stadií, též dle denních plaveb. Do některých *p-lů* byly po způsobu našich cestovních příruček pojaty i důležitější údaje historické a popisy zeměpisné. Nejstarší *p-ly* nás nedošly, ba nejsou známa ani jména jejich původcův, jakkoli není pochybnosti, že kolovaly již za dob Hérodových, neboť spisovatel tento zajisté z *p-lů* nyní ztracených přejal určité zprávy o plav-

bách po Černém moři a Chvalinském plese. S počátku VI. stol. př. Kr. Skyllax z Karyandy po rozkaze Dareia I. plavil se zálibem Arabským a vydal o plavbě této p., pohříchu ztracený. Nejstarší nás došlý p. pochází ze IV. stol. př. Kr. (dle G. F. Ungra z r. 356) a nadepsán jest *περίπλους τῆς θαλάσσης τῆς οἰκουμένης Εὐρώπης καὶ Ἀσίας καὶ Λιβύης*. Mýlně sice přičítán jest Skylakovi, ale pro zeměpisné poznání tehdejší doby jest na výsost důležitý. Z rozkazu Alexandra Vel. Nearchos plavil se r. 326—325 př. Kr. od ústí indského k ústí eufrátskému, ale p. jeho, z něhož zvláště čerpalí Arrián a Strabón, jest ztracen. Někdy ve II. stol. př. Kr. vznikl p-všech tří zemědílů, složený ve verších iambických a připisovaný novější dobovou Skylnu Chijiskému. Za vlády rodu Theodosiova neznámý sic Markianos z Hérakleie sepsal *περίπλους τῆς ἕως θαλάσσης*, celkem dosti dobře zachovaný. Jím zakládá se *περίπλους εὐξείνου πόντου* neznámého spisovatele, rovněž zachovaný. Mnohem později vznikly p ly u Římanův. Ani Agrippova mappa říše Římské ani mappa světa dle Peutingera přezvaná nemají údajův o mořských cestách i vzdálenostech. V polov. IV. stol. po Kr. vznikl p. Rufia Festa Aviena, ve verších psaný (*Ora maritima*), jehož podkladem jsou plavecké příručky karthaginské a nepochybně i údaje Pytheovy, zpracované v neznámém řeckém p-lu z doby Augustovy. Pšk.

Peripolos viz Efébie, str. 391 a.

Periproctitis (fec.), zánět tkaniva v okolí konečnicku (v. t.).

Peripteros (fec.), budova (obyč. chrám) se všech stran jednou řadou sloupův obemana.

Peripylaria, zool., viz Mřížovci.

Peripylephlebitis (z řec.), zánět pojiva, které se rozkládá kolem žíly vratnicové a její větvi. Soudí se, že zánět ten, postupující až k samým lalúčekm jaterním, příčinou jest zánětu jater. Mx.

Perisalpingitis (z řec.) jest zánět pobřišnice kolem vejcovodu. Jest spojen vždy se zánětem pobřišnice kolem vaječnicků, *perioophoritis* (v. t.), a ostatní pobřišnice pánevní, *pelvipерититидou*. O příčinách a průběhu viz *Perioophoritis*. Ra.

Periscii, obstinní, viz *Ascii*.

Periskop viz *Loď* str. 247 a.

Periskopická skla viz *Brejlé* str. 628.

Perisperm, bot., viz *Endosperm* str. 608 a.

Perisplenitis (z řec.), zánět pouzdra slezinného, provázející prudké i vleklé záněty i jiného druhu onemocnění sleziny. Zřídka jest zánět hnisavý, většinou vlákninový a bujivý. V posledních případech dojde ke značnému ztluštění pouzdra slezinného. Vlákninový zánět diagnostikován bývá z bolestí a třecích šelestův v krajině slezinné, hyperplastický tehdy, kdy zvětšená slezina jest přístupna hmatu a povrch její stal se nerovným. Mx.

Perispómenon (fec.), slovo s průtažným přízvukem na poslední slabice. Viz *Circumflexus*.

Perisporiaceae, podřadí hub vřeckatých (*Ascomycetes*), význačné plodnicemi (peritheciemi) okrouhlými s obalem trvale uzavřeným neb toliko v hofější polovici vytvářeným (*Microthryiaceae*) a pak namnoze, ač ne vždycky, děrou se otvírajícím. Perithecie vznikají na povrchu substrátu buď přímo ze substrátového mycelu nebo se tvoří na mycelu vzdušním, substrát pavučinovitě povlékajícím. Houby saprofytické a často též parasitické, k nimž náleží celá skupina *P-ei*, t. j. *Erysiphæae* (v. t.), z nichž mnohé působí na rostlinách značné škody. lč.

Perissodactyla, lichoprstí, řád ssavcův kopytnatých, jenž se dělí na tyto čeledi: *Hyracotherida*, *Tapirida*, *Rhinocorida*, *Brontotherida*, *Chalicotherida*, *Palaeotherida*, *Hippotherida*. Čeledi *Hyracotherida* připojuje se přímo ke společným praotcům celého řádu, totiž k řádu *Condylarthra* (*Phenacodus*). Z čeledi *Hyracotherida* se vyvinulo dvoje různé pokolení, jednak *tapirové* (*Tapiomorpha*) s čeledmi pravých tapirův a nosorožců (*Tapirida et Rhinocorida*), jednak ssavci koňovití (*Hippomorpha*) s čeledmi: *Chalicotherida* (*Brontotherida*), *Palaeotherida* a *Equida*. V posledním desetiletí nalezeny byly zvláště v Sev. Americe četné kostry zkamenělých ssavcův lichoprstých, dle nichž velmi bezpečně ustanoviti můžeme rodnou příbuznost čeledi vytknutých. *Končiny* kopytníkův lichoprstých mají, jakž jméno samo značí, lichý počet prstů; při tom jest vždy střední prst (III.) nejsilnější a osa jeho jest zároveň osou nohy. První prst (palec) (I.) jest vždy zakrnělý, často též pátý (V.). U čeledi koní zakrněje pozvolna též prst II. a IV., tak že konečně zbývá na noze jen prst třetí (III.), který se silně zesílí, aby mohl vykonati mechanickou práci ostatních čtyř prstův zmizelých, jak to lze viděti u našeho koně. U nejstarších kopytníkův lichoprstých (*Condylarthra*) jednotlivé články prstův jsou poměrně krátké; avšak u nových rodů těchto kopytníků články prstu třetího (III.) se prodlužují a zesilují, při čemž zvláště třetí článek vyniká délkou i silou. Zároveň s prstem třetím zesílí i prodlouží se třetí kost zápěstní, kdežto druhá a třetí kost soujmenná zakrní zároveň s příslušnými prsty a jeví se u koně nynějšího jako dlouhé kostěné špejle. První článek prstu jest rozšířen a pokryt kopytem rohovitým; u koní nynějších ze všech bývalých kostí chodidla nohy toliko samojediný dotýká se při chůzi země. Chrup kopytníkův lichoprstých byl původně úplný o 44 zubech. U mladších rodů chybí 1. stolička, tak že jest jen 40 zubův. Mnohé rody však nemají ani špičákův a některé rody ani předních zubův. U rodů starých přední stoličky (*praemolares*) jsou sklady velmi jednoduché a různé od stoliček pravých (*molares*). Během vývoje jednotlivých rodů tyto odchylky

se ztrácejí. Koruna stoliček (*molares*) má obrys čtyřúhelníka se 4 hrboly, které u forem nejstarších jsou ještě od sebe odděleny; u nových rodů dva vnější hrboly spojují se v jeden podlouhlý, jenž bývá podél hranou rozpuštěn.

Peristaltický či **stíhavý pohyb** jest pravidelný pohyb žaludku i pásma střevního, jímž potrava i trávenina posouvá se ze žaludku do střeva tenkého a odtud dále do tlustého, až do konečníku. Pohyby těmi jest umožněno mimo jiné, že trávenina přichází ve stálý těsný styk se sliznicí pásma zaživacího, čímž umožňuje se vtřebání látek k výživě potřebných z požitě potravy. Srv. Antiperistaltický pohyb.

Peristom, zool., viz Nálevníci str. 997 b.

Peristoma, obústí, viz Ježovky str. 335 b.

Peristomium, obústí, bot., viz Mechy str. 32 a.

Peristylum (řec. *περιστύλιον*), u starých Řekův a Římanů dvůr, obklíčený chodbami krytými a na sloupech spočívajícími. Z **p**-ia, jež se nalézalo za **t a b l i n e m**, vcházelo se do vnitřních komnat domu.

Peristylos (řec.), chrám kolem dokola sloupovím oběhnaný.

Perithecie nazývají se jednodušeji stavěné plodnice Ascomycetů (hub věreckatých), především Perisporiaceí a Pyrenomycetův (tvrdohub), o stěně namnoze tenké, jednovrstvé.

Peritheorion, byzantský hrad v Thráckii na pomoci Aegjském, viz Momčilo.

Peritoneum (lat.), **p o b ř í š n i c e**, viz Břicho str. 678.

Peritonitis (z řec.), **z á n ě t p o b ř í š n i c e**. Samostatný zánět, přivozený mechanickými příčinami (rozmanitými úrazy), jest velmi řídký; zdali jej způsobiti mohou vlivy rheumatické (zvláště u žen v době čmýry), jest pochybno. Metastatický zánět pobříšnice povstává drahami krevními nebo lymfatickými (pyaemie, septicaemie, ulcerosní endocarditis, akutní exanthey). Po většině jej budí chorobné procesy ústrojí sousedících: zánět, vředy a novotvary; šíříce se na pobříšnici uvádějí ji v zánět, jehož prudkost závisí na povaze základního pochodu pathologického a na tom, jak rychle se šíří. Není pochybnosti, že pathologické mikroby (stafylokokky a streptokoky i plísň jiného druhu) účastny jsou **p**-idy. Nejčastěji je zánět pobříšnice následkem onemocnění žaludečního, střevního, jaterního a genitálního ústrojí ženy. Zánět tímto způsobem vznikající jest buď ohraničený, buď povšechný. Po stránce anatomické hlásá se jevy zánětlivými; v prudkých případech dojde ke tvoření výpotku (hnisavého neb vlákninového), výjimečně čistě serosního), ve vlekých případech ke zbujení pojiva pobříšničního, které v dalším postupu vede k jeho svaštění. Při prudkém průběhu jest peritoneum značně překrveno, zanicená část pokryta vrstvou vlákniny; v dutině

břišní shledáváme kalnou, vločkami fibrinu, krví neb hnísem promíšenou tekutinu; klíčky střevní bývají slepeny mezi sebou a s okolními orgány. Zřídka jest výpotek čistě serosní; je-li vyron krevní značný, pak jest zván haemorrhagickým; jest známo, že za jistých okolností i zjichovatí. — Ve vlekých formách dojde ke značnému zbujení pojiva a v dalším postupu ke srůstu ústrojí uložených v dutině břišní. Je-li bujení pojiva rozměrné, pak svašťující se pojivo ve značné míře ruší oběh krevní a následkem toho jest setrvačné hromadění volné tekutiny v dutině břišní; dojde pak dále ke zkrácení opony, okruží, srůstu klíček střevních a omezení jejich pohybu.

Prudký zánět pobříšnice nemívá vždy předzvěstných symptomův, a trvají-li, nenalézají vždy dostatečného ocenění. Prvým jevem bývá bolest, která, zjevujíc se zřepdu na ohraničeném místě, rychle se šíří po celé dutině břišní a, jsouc setrvačná, nabývá veliké prudkosti; k bolesti pojí se dávení (zelenavých, žlučových hmot), škytavka, veliké zdmuťi břicha; bolesti stěžují dýchání. Při chabých stěnách břišních klíčky střevní vystupují zřejm; pohyb jejich provázen bývá hlučným sploucháním, přes to stolice jest zadržána. Vyměšování moči jest nedostatečné a bolestné. Netřeba zvláště připomenouti, že prudký zánět provázen bývá horečkou, ale horečka jest rázu nepravidelného. Tep bývá urychlen, plný a napjatý; drobným a nepravidelným bývá při tak zv. perforativní **p**-idě a tehdy pokožka jest ubledlá a vychladlá, obličej velmi přepadlý, špičatý, oči zapadlé (*facies Hippocratica*). Delirium a porušené vědomí znamenáno bývá toliko při formách septických. — Zánět pobříšnice jest za každou okolností onemocněním těžkým; při formě perforativní usmrcuje v málu hodinách za příznaků povšechného shoku, v případě, že zánět jest rozměrný, v málu dnech, a pak nemocný zhynou následkem nedostatečnosti srdeční. Je-li průběh příznivý, umírají se nejprve bolesti a meteorismus; pak dojde ke klesání horečky a úpravě střevních funkcí. — Ale i když hojení se chystá, není vyloučeno zjištění zánětu, které několikrát se opětuje uvádí nemocného v marasmus.

Vleký zánět pobříšnice povstává z prudkého nebo zřepdu se vyvíjí jako vleký. Zánět ten má vlastnost, že zasahuje krok za krokem větší část pobříšnice. Hlásá se ohraničenou bolestivostí stěn břišních, kolikovýmými bolestmi při pohybu klíček střevních a napětím jednotlivých částí břicha. Záhy můžeme znamenati místy značnější odpor v břiše a hromadění tekutiny. Stolice bývá nepravidelná, dočasně úporná zácpa střídá se s průjmy. Horečka bývá velmi nepravidelná; poněvadž chuť k jídlu značně jest porušena, nemocný stává se chudokrevným a schází ve výživě. Tvořením pavazů může dojíti i k značnému zúžení i úplné neprůchodnosti střeva.

Výzkum břicha v prudkých i vleklých formách zánětu pobříšnice není stejný. Mimo větší i menší zdmnutí břicha a citlivost stěn břišních, která nad zanícenými částmi bývá největší, vyhmátáme i volnou tekutinu i misty větší odpor, který má většinou formu okulacenou a nasvědčuje hnízdům zánětlivým; nad nimi bývá zvuk při poklepu zkrácen. — Při vleklé p-idě vyhmátáme zdmnutým břichem odpor ve formě pruhů (svraštelá opona), plátů, pravidelných i nepravidelných zatvrdlin, větší i skrovnější množství tekutiny v dutině břišní; časem ozývají se i třetí šelesty pobříšnicové.

Z jednotlivých forem zánětu pobříšnice mají zvláštní váhu: 1. zánět perforativní (vznikl provalemím vředu žaludečního neb střevního, hlizy jaterní neb žlučnicové). Zánět ten charakterisován jest prudkými a náhlými bolestmi, které vznikajíce s provalemím šíří se jedním okamžikem po celém břiše a provázeny bývají neobyčejnou skleslostí nemocného. Břich bývá vzdmnut po nejkrasnější míru; zvuk při poklepu vyznívá nápadně vysoko a doprovázen bývá zněním kovovým; pohyb klíček střevních a volné tekutiny v dutině břišní má stejný dozvk kovový; játra bývají vytlačena značně do výšky, puls nehmatný, temperatura nízká, končetiny chladny, obličej velmi přepadlý. Nemocný zmírá v málu hodinách. — 2. Puerperální zánět pobříšnice, šířící se z genitálií septicky infikovaných. Většinou se omezuje na pobříšnici pávníčnou a okolí genitálií (*perimetritis*); provázen bývá třesavkami, prudkou horečkou a hojnými smrdutými průjmy. Vedle p-idy trvají zpravidla ještě jiné jevy infekce septické. — 3. Idiopathický vleklý zánět. Počíná skrytě nejasnými příznaky, nasvědčujícími onemocnění zažívad, chudnutím těla. Pozvolně se vyvíjí výron do dutiny břišní, volný neb opouzdrěný, menší i větší. Při tom břich bývá citlivý. Horečka bývá mírná; v jeho zápětí dojde ke značnému ztlustění pobříšnice, které může stanoveni býti hmatem. — Poznati zánět pobříšnice jest snadné. *Mx.*

Peritricha, nálevníci kruhobrvnatí, viz Nálevníci 1).

Perityphlitis (řec.), zánět pobříšnicového povlaku střeva slepého a kejkliku či výčnelku červíkovitého (viz Střevo, nemoci).

Perjámos [-moš], okr. městečko v Uhrách při ústí Aranky do Máruše, stanice žel. dráhy Valkány-Varjas, v župě torontálské, má 5953 obyv. většinou něm. (1890), řím. — katol. kostel, služni úřad, poštu, telegraf, lodní dopravu, výrobu kvasnic, důležitý průmysl mlynářský, vinařství, zemědělství, pěstování koní a čilý obchod v obilí a ve dříví.

Perjaník (srbsky *perjanik*), v množném čísle *perjanici*: sluje tak životní stráž černohorských knížat, založená r. 1833 vladkou Petrem II. Jméno *p.* pochází od bývalých ozdob z perí na jejich obleku.

Perjurium (lat.), křivá přísaha; *perjurant*, křivopřísežník.

Perkál nazývá se velmi jemná a hustá tkanina bavlněná bílá, potisknutá nebo barevná. Látka tato přichází do obchodu též i pod jménem »*tatist*« nebo »*musselli*« a vzala svůj původ v Indii. *Ppp.*

Perkán viz Barakan.

Perkin William Henry (* 12. března 1838 v Londýně) přijal r. 1869 stolicí technické chemie, již však záhy opustil. Připravil četná barviva organická. Práce jeho, jichž jest velká řada, týkají se syntheses aromatických kyselin (z aromatických aldehydův a solí mastných kyselin, t. zv. *Perkinova reakce*), hlavně však řady anthracenové i alizarinové. *Bb.*

Perkins Charles Callahan, umělecký spisov. sev.-amer. (* 1823 v Bostonu-† 1886 ve Windsoru [Vermont]). Vzdělal se v Evropě a cestuje Itálii studoval plastiku XV. a XVI. stol. Tak vznikly; *Tuscan sculptors* (Lond., 1864, 2 sv.) a *Italian sculptors* (t., 1868). Navrátil se do Bostonu dosáhl tu ředitelství městského musea. Napsal též: *Raphael an d Michelangelo* (Bost., 1878); *Historial handbook of Italian sculpture* (t., 1883) a *Ghiberti et son école* (Pař., 1885).

Perkmistr (z něm.) n. *hormistr* viz Horní právo str. 621 b.

Perknov, ves v Čechách, hejtm., okr., fara a pš. Něm. Brod; 37 d., 276 obyv. č. (1890), mlýn. Stávala tu tvrz a dvůr, jež r. 1544 koupila obec německobrodská.

Perknovský z *Perknova*, příjmení starožitné rodiny vladycké, která se nesmi másti z *Perknovskými* z *Kamberka* (viz XIII. str. 832), kteří po nich drželi *Perknov* u Něm. Brodu. Jan před r. 1508 prodal Vesce, Václav usadil se r. 1522 v Praze a Jiřík držel statek Zerčice v Boleslavsku. Tento zemřel před r. 1542, zůstaviv syna Oldřicha, k jehož ruce Zerčice prodány. Týž Oldřich koupil Radostov, který zase r. 1566 prodal, pak žil ve Vys. Mýtě a ok. r. 1589 v Tisově. Po tom se žádný toho jména nepřipomíná. *Sčk.*

Perko, pírkó (v mysl. mluvě), očas zaječí. *čn.*

Perkovac Ivan, spisovatel chorvatský (* 1826 — † 1872), studoval gymnasium a práva v Zářebě a Štyrském Hradci, r. 1848 byl soudním adjunktem, ale za vlády Bachovy opustiv státní službu, vstoupil do kanceláře advokáta Mrazoviče. V l. 1861 a 1865 zasedal ve sněmě, háje práv národa chorvatského slovem i písmem. Od r. 1860 redigoval politický čas. »*Pozor*« až do jeho potlačení r. 1863, od r. 1866 belletristický časopis »*Vienac*«.

Perkúnas, u starých Litvanů bůh hromu a blesku, totožný se slovanským *Perunem* (v. t.). Jemu zasvěcen byl dub a v posvátném háji Romové udržován mu věčný oheň. V litevštině a lotyštině *P.* (lot. *Pėrkūns*) posud žije v rozl. označeníh hromobití; *P.* objevuje se i v litevských pohádkách, chodě mezi lidmi, zvl. v podobě myslivce.

Perkuse (lat. *percussio*), náraz. Perkussivní čili perkussní zámek u palných zbraní ručních nastoupil na počátku XIX. století zatím u pušek loveckých po zámku křesacím č. pazourkovém a má před tímto přednost, že zapálení náboje, střelného prachu, děje se jistěji a rychleji nárazem kladívka a dřívějšího kochoutku) na zvláštní hmotu z pápalnou, traskavinu; pro potřebu vojenskou v Evropě zámek ten zobecněl teprve po první třetině XIX. stol., ve vojscích méně vzdělaných později. FM.

P. v lékařství viz Poklep.

Perl., zkratek botanický, jímž jest označován Karl Julius Perleb (*1794 v Kostnici — †1845 ve Freiburgu švýc.). Byl profesorem ve Freiburgu švýc., zabýval se soustavou botanikou a napsal: *Lehrbuch der Naturgeschichte des Pflanzenreichs* (Freiburg, 1826); *Clavis classium, ordinum et familiarum regni vegetabilis* (t., 1838).

Perla viz Perly.

Perlak (Perlag), město v Uhrách, viz Prelog.

Perleb Karl Julius viz Perl.

Perleberg, hl. město kraje westprignického v Braniborsku, na ř. Stepanici a žel. dráze Wittenbergo — P. a Wittstock — P. ve vlád. obvodě postupimském, má s vojenskou posádkou 8456 obyv. (1900), kraj. a obv. soud, katol. a evang. kostel, radnici (z XV. stol.), reál. gymnasium, učit. seminář, špitál, úvěrní ústav; továrny na stroje, zboží hliněné, mýdlo, doutníky, obuv, hořčici, slevárnu železa, vápenice, cihelnu, par. pilu, přádelnu vlny, koželuznu a navštěvované trhy,

Perlet (perlovina) v nejúžším slova smyslu jest pancír perlorodky (*Meleagrina margaritifera*), v nejširším pak pojmu míní se p-i zvláště v obchodním a průmyslovém světě všechny vápencové krunýře, jimiž různé druhy měkkýšů jsou opatřeny. Ovšem nejuzávanější jest p. z perlorodek mořských. P. strukturou pozůstává z velkého množství jemných vrstev uhličitanu vápenatého a části z uhlikatých látek organických. V obyčejných druhích bývá 60—70 % uhličitanu vápenatého (CO_3Ca). Oblíbenosti v průmyslu nabyla p. svým překrásným, barvami hračím leskem, jenž povstává jemností a tvrdostí vrstev vápencových. Nestejností poloměru zakřivenosti různě odražené světlo působí interferenci vln světelných právě různé barvy odrazové.

P. z perlorodky mořské dováží se z krajin, kde se dobývají též perly, a to hlavně z Tichého okeánu, od Filipinských ostrovů, z Perského zálivu, z Indie, Panamy, z Jižního moře atd. Nejznámější druhy její v obchodě jsou: Manila, Manzanilla, Makassar, Skat atd. Mezi těmi pak opět různí se druhy bílé a černé. Mimo p. z perlorodky mořské přichází do obchodu i p. z druhů: *Haliotis*, *Iris*, *Nautilus pompilius*, *Turbo olearius*, *Strombus gigas* atd. Zvláště poslední dobou používá se t. zv. p-i »Kikeriki« a ústřicové k výrobě laciných knoflíčkův. I z říčních

perlorodek získává se p., jest však slabá. Perlorodky tyto žijí v řekách s vodami, jež mají nedostatek vápence. V Bavořích, Sasku, v Čechách (v Otavě) atd.

Živnosti zabývající se zpracováním p-i neboli perletářstvím jsou různé, avšak dělí se hlavně na ozdobnictví a knoflíkářství. P. ke zpracování má obyčejně 2,4—2,6 spec. váhy. Misky perlet'ové jsou v různé velikosti a dosahují až i 35 cm průměru. P. zpracovatelná naláží se na vnitřní straně a směrem ke středu. Při koupi hledí se hlavně, aby p. nebyla prozřána cizopasníky, kteří proděravěním skoro celého pancíře způsobují někdy veliké škody. Dle potřeby zpracování p. buď se řeže ocelovými nástroji, piluje, leští nebo leptá nebo i barví. Vaří-li se p. v esencích octových, rozpouští se docela. Spálí-li se p., zůstává z ní kysličník vápenatý CaO čili bílé vápno. V roztoku kyseliny solné (HCl) s roztokem dusičnanu stříbrnatého (NO_3Ag) barví se na černo. Různými esencemi a anilínovými barvami lze ji velmi dobře barvit i na jiné barvy, při čemž jí vlastní lesk zůstává.

V ozdobnictví užívá se p-i hlavně k vykládání a founirování různých předmětů, střenek nožních, kukátek atd. Poslední dobou zpracování její dospělo takové dokonalosti, že se vyrábějí z p-i i řetězky k hodinkám, aniž jsou jednotlivé články zvláště spojovány. Jeť celý takový řetěz vyroben z jedné misky perlové.

V uzlu spojovacím, kde obě misky na perlorodce vazivem nejvíce drží, jest p. nejsilnější, a poněvadž paralelní plochy na onom místě nejvíce jsou zakřiveny, jest p. tam nejpevnější; u velikých misek jest tloušťka na onom místě 5—7 cm, kdežto po ostatní vyduť ploše klesá až na 3—7 mm. I lze z takých perlet'ových pancířů vyráběti krásné jehlice a jiné ozdobné věci; ano byly vyrobeny i celé tabatěrky malé. Průmysl tento kvete nejvíce v Paříži, částečně v Berlíně a Vídní (Hernalsu). V Čechách v Žirovnici, Přelouči, Kraslicích a pak tu a tam po různu ojedíněle.

Hlavní však spotřeba p-i jest v knoflíkářství (v. t.). Provozuje se rovněž v místech výše uvedených. Odbyt výrobků knoflíkářských jest obmezen po většině jen na krajiny orientální a na jižní části Ameriky. U nás perlet'ové knoflíky vyskytují se jen ojedíněle, a to po většině proto, že jsou vytlačovány podobným zbožím kostěným, z papíroviny, kovovým, celluloidovým atd., mnohem lacinějším.

Vyskytuje se v obchodě též umělá p., vyrobená z roztoku skutečné a z celluloidu; však s ohledem na obtížnou svou výrobu a drahotu dosud neprorazila. BK.

Perletschlag viz Perlovice.

Perlička, rod ptáků bažantovitých, jehož rozšíření obmezuje se na oblast africkou. Všechny druhy p-ček vyznačuje zvláštní tvar a barvitost přede všemi kurami. Na těle vodorovně neseném jeví se hřbet vy-

klenutý, ocas krátký klínovitý, svislý a peří na černé půdě bílými kulatými perličkami kreslené. Zobák jest poměrně vysoký; hlava a část krku jsou více méně lysé. **P** milují hustý les, přerušeny palouky. Původně jsou omezeny na Afriku a Madagaskar, jeden druh zdivočel na ostrovech západoindických. Původní druh naší **p-ky** o b e c n ě (*Numida meleagris* L.) náleží záp. Africe. Krk její je štihlejší a delší než u slepice, na lysé hlavě jest mozolovitá uzlina jako malý růžek, na zad obrácený. Laloky nevisí na spodní čelisti, jako u slepic našich, nýbrž s horní čelisti, což jí dodává zvláštního vzezření. Na sedé půdě peří jsou pravidelné řady bílých skvm. Samice nesnadno se rozezná, leda po menším, tupějším rohu a menších lalocích. Na svobodě žijí v houfech 200—300 kusů, litají nízko jako naše koroptve a spí v noci na stromech hustě vedle sebe. Jsou-li pronásledovány, hledají záchranu spíše v běhu nežli v letu. Před psem vylétají na strom a snadno se pak střelí. Hnízda jejich nalézají se pod křovinami nebo ve vysoké trávě. Počet žlutavohnědobílých lesklých vajec bývá 5—20. Mláďata velmi záhy běhají a výborné dovedou se kryti. Kde se **p-ky** nepronásledují, jsou málo plaché, avšak vždy bdělé. I krotké **p-ky** oznamují druhdy úzkostným voláním blížící se noční dravce. Živí se rozmanitým zrním, hmyzem, plži; krotké i chlebem, sekáním masem neb vejci. Pečinka **p-ček** pokládána za lahůdku; zvlášť maso mladých jest bílé, šťavnaté a silici; též vejce jsou výborná, a odjímají-li se slepici, lze ročně dosíci 50—80 vajec. Chovají se buď ve dvořech s jinou drůbeží nebo v bažantnicích, kdež se rozmnožují ve volnosti; jen přezimovati volně nemohou, pocházejíce z horkého pásma. Ostrý, pronikavý a vytrvalý jejich křik stává se druhdy nesnesitelným. Jsou výborní hubitelé hmyzu; zasluhují, by více byly chovány. Ve volnosti lépe se línou a poskytují více vajec, nežli v uzavřeném dvoře.

Blíže příbuzná **p. štětkovitá** (*N. pileorhynchus* Liast.) má chvostek rohovitých štětín na nosních dírkách. Jest menší především a vlast' její jest vych. Afrika. **P. supí** (*N. vulturina* Hardw.) liší se ode všech zvláštní pernatou ozdobou na krku. Za lysou hlavou splývají sívová péra podivuhodně krásná, dlouhá, pentlicovitá, černá, s bílým pruhem uprostřed a kraji blankytovými. Prsa jsou světle modrá, ostatní peří černé, jemně bíle čeritě. Vlast' těch nejkrásnějších **p-ček** jest východní Afrika. Celkem známo jest as 12 druhů **p-ček**. **Bše.**

Perličky, skupina čeledi ptáků bažantovitých (*Phasianidae*), jichž typem jest rod Perlička (v. t.).

Perlík viz Kladivo str. 285 b.

Perlín neboli červenopeřice (*Scardinius erythrophthalmus* Bonap.) jest ryba kaprovitá (čel. *Cyprinidae*), již si často s ploutvicí (v. t.) matou i rybáři. Má ústa přímo na předním konci hlavy, šikmo dolů roze-

klaná, bez vousků, trup dosti vysoký, se stran smačklý a břicho mezi obojimi spodními ploutvemi v ostrou hranu přistřené. Nedlouhá ploutve hřbetní (bez většího ostnu) stojí nad mezerou mezi ploutvemi břišními a řitní a počíná se již za kolmicí od kořene ploutví břišních vzhůru vztyčenou; řitní ploutev se počíná přímo asi pod posledními paprsky ploutve hřbetní. Tělo mívá délku 15 až 30 cm a barvu různou, na hřbetě tmavší, nejčastěji namodralou nebo nazelenalou, na bocích žlutavou s kovovým leskem, na břiše bílou; ploutve břišní, řitní a ocasní jsou na koncích červené. Zlatožlutá duhovka oka mívá nahoře červenou skvrnu. Na kostech požerákových je po 2 řadách zubů (3,5—5,3, zřídka 2,5—5,2) ku konci splotělých a uvnitř vroubkovaných. **P.** žije po celé téměř Evropě ve vodách stojatých, pak v řekách zvolna tekoucích ve společnosti línův a karáskův. Jest rybou býložravou. **P-i** se trou od dubna do června; u nás jich dlužno šetřiti v měsících dubnu a květnu. Pro maso plně kůstek se snad tyto ryby ani nechytají. **Br.**

Perlít, min., viz Perlovec 1).

Perloočky (*Cladocera* Latreille, viz tab. K o r ý š i, obr. 1.), podřád koryšů listonohých. Jsou to malá, většinou sladkovodní zvířátka s tělem se stran smačklým, zřetelně rozděleným ve dvě části: hlavu a trup; tento bývá zcela neb částečně zahalen v dvojchlopeční skořápku a lze na něm rozeznati hrud' (*thorax*), břicho (*proabdomen*) a ocas (*postabdomen*). Lze je snadno odvoditi od estheriové larvy skořepatých Branchiopodů. Hlava je vždy volná a nepoměrně veliká. Nese dva páry tykadél, dva páry kusadel, svrchní pysk a uvnitř centrální nervstvo s mohutným okem. První tykadla sedí na zpodu hlavy, jsou kratičká, jednočlanková a nesou četné brvy čichací, proto slují tykadly čichovými. Na konci, hlavně u samců, nesou bičik, který u rodu *Bosmiva* jest velmi dlouhý, z mnoha článků složený. Druhý pár tykadél mohutně jest vyvinut a slouží k pohybu. Sedí u kořene hlavy a skládá se ze silného, nečlankovaného kmene, který nese dvě článkovaná ramena; na těch sedí dlouhé štětiny kloubovitě zlomené a zpeřené. Prvý pár kusadel (*mandibulae*) jest silný, jednočlený, dovnitř ohnutý. Druhý pár (*maxillae*) rovněž zakrnělý, jednočlankový, bez přívěsků; schází u rodu *Leptodora*. Hrud' s břichem splývá úplně, uzavírá srdce a jest nositelem skořápky, která úplně volně odstává nad ostatním tělem. Břicho je pohyblivé, válcovité, nezřetelně článkované, opatřené nožkami, pouze u *Leptodory* nese 4 zřetelné segmenty. Nožek jest 4—6 párův a scházejí jim většinou žaberní váčky. Sedí v řadě za sebou na spodní břišní straně a namnoze zahaleny jsou skořápkou; přední jsou více méně tvaru válcovitého a zoveme je nožkami chápavými proti žaberním nožkám listovitým, opatřeným četnými štětínami obrvenými. Morfologicky blíží se rozebraným

nožkám buchanek, ovšem zde ona diferenciace obou větví nikdy není valně vyvinuta a obě větve podléhají nejrozmanitějším modifikacím; tím nelze zabývat se tu obsírně a poukazují na speciální práce (L u n d, C l a u s). Poslední pár jest vždy zakrnělý. Nožky jsou v ustavičném pohybu, sloužíce tak jednak dýchání, jednak přivádění potravy k ústům. Postabdomen je neclánkový, úzí se klínovitě, je silně pohyblivý a obrácen dolů. Bývá po délce mírně rozeklán, ozbrojen různým počtem zoubků a končí se 2 drápký, jež lze označiti jako furca. Na basi postabdomen sedí pár dlouhých štětín buď bezprostředně na postabdomeni nebo na jednom nebo dvou malých hrbolcích (*Sida*). Kůže skládá se z hypodermu a chitinovitě cuticuly. Cuticula jest na různých místech různě silná a hlavně na hlavě tvoří silný štít, jenž od ostatní skořápeční cuticuly oddělen jest suturou. Skořápka jest duplikatura kůže, vznikající na hřbetě thoraxu, na terminálních krajích ozbrojená trny, zoubky, štětínami atd. Povrch její zdooben je ztlustěninami, jež dohromady tvoří síť nebo příčné ryhování, hrbolky, důlky i štětínami, jež někdy jsou i komplikované a celému tělu dodávají ježatého vzhledu (*Macrothrix cactus Vávra*); také vápnité konkrce usazují se ve skořápe (*Simocephalus*). Svalstvo příčné pruhované vykazuje podobnou organisaci a konstelaci, jako u phyllopodů vůbec; hlavně muskulatura druhých anten mohutně jest vyvinuta. Vnitřní organisace v poměru k malému, redukovanému tělu také jest zjednodušena. Centrální nervstvo všech cladocer možno dělití takto: ganglion optické, mozek, jícnové commissury a pásmo břišní. Za příklad volíme rod *Sida*, poněvadž se zdá fylogeneticky nejstarším. Mozek a optické ganglion sedí před jícnem a vyplňuje dutinu hlavy. Gangl. opt. skládá se z hmoty tečkované a dvou řad unipolárních buněk gangliových. Jest spojeno s mozkiem dvěma commissurami, jež obloženy jsou buňkami gangliovými a jejich hmotu tečkovanou splývá se hmotou mozku. Tyto části obdány jsou membranou, jež vychází z hypodermis a tvoří kolem oka a opticu vak. Mozek vykazuje zřetelné stavbu bilaterální; skládá se zase z hmoty tečkované a ganglií a nese nepárové oko, také se shora pokryté hmotou tečkovanou. Z mozku vychází nerv pro přední tykadla. Jícnové commissury dávají vznik nervům pro druhá tykadla. Na basi horního pysku nasedá na mozek ganglion retrooesophageální, z něhož vzniká nerv pro horní pysk; pak následuje ganglion mandibulární s commissurou, maxilární commissury, šest nožních ganglií s commissurami a konečně dorsální abdominální ganglion rovněž s commissurami. Tyto poměry u různých rodů podléhají změně, hlavně co se týče vzájemné polohy a velikosti ganglia optického a mozku. Nejvíce vyvinuto jest gangl. optické u rodu *Bythotrephes*. Nervstvo dů-

kladně popsáno od S a m a s s y («Arch. für mikr. Anat.», sv. XXXVIII.). Napřed v hlavě sedí veliké, nepárové oko, které vzniklo splnutím obou očí složených, skládá se z velmi různého počtu kulatých neb klínovitých tělísek krystallových, ostře světlo lámajících, jež poji se s vlákny nervu optického. Vlákna jsou hustě obalena černým nebo červenavým pigmentem. Pod tímto velikým okem sedí na mozku v různé míře vyvinuté, výše vzpomenuté oko liché. Oko vykonává stále chvějivé pohyby pomocí 3 párů jemných svalů, jež jsou upevněny na stěně hlavy nebo po obou stranách zažívací. Velmi důkladnou práci o oku cladocer, hlavně Polyphemidů, podal O. Mietz (Zoologica v. Chun, 11. sv., 1899). — Na zpodu tykadle vedle uvedených už tyčinek čichacích sedí jiné, bledé, hmatací, t. zv. Leydigovy. Za smyslový orgán vykládá se též t. zv. orgán frontální, jež *H é r o u a r d* pokládá za žlázu. Srdce pomocí svalů stále rytmicky se stahující jest tvaru oválného nebo poněkud do délky protáhlé (*Sida*) a leží ve hřbetě hrudi. Na předním konci jest otvor arteriosní, často v krátkou aortu vybíhající, uzavřitelný klapkou. Vzadu jsou dvě příčné stojící ostia venosní, rovněž klapkami uzavřitelná. Ač scházejí cévy, přece krev obíhá v pravidelných drahách, dvěma proti sobě běžícími proudy okružními. Krev je tekutina bezbarvá nebo žlutavá, jež obsahuje řídké, ale veliké amoeboidní krvenky bezbarvé. Malinka ústa leží pod svrchním pyskem; ten je vždy pohyblivý, na konci obrvený a u linceid a lyncodaphnid vybíhá v plochy výběžek. Zpodní pysk vyvinut jest u gymnomer a vznikl z druhých kusadel přeměněných. Jícen svalnatý stoupá kolmo vzhůru a končí se v jednoduchý žaludek. U *Leptodory* jest jícen velmi dlouhý a sahá až do 3. článku. Žaludek přechází ve střevo, jež ve hřbetě postabdomeni, jsouc opatřeno sfincterem, vybíhá na venek. Zažívací roura je rovná (daphnidky) neb točená (lynceidky); u linceidek vybíhá střevo před postabdomenem v jednoduchý slepý výběžek. Přední část žaludku nese ve mnohých případech dva laterální slepé výběžky haepatopankreatické. Roura zažívací v dutině břišní obložena je tukovým tělesem, jehož barva i struktura mění se podle stáří, počasí i pohlavních funkcí. Ony «pestré barvy a buňky» nejsou nic jiného, než různé modifikace tukového tělesa. *H é r o u a r d* popisuje dva páry velikých žlaznatých buněk, jež buď přináležejí k tělesu tukovému, neb žlaznatou funkci účastní se při ovogenezi; i tyto buňky tvoří určité ony «pestré barvy». Funkci exkrecční obstarává t. zv. žláza skořápeční, blízko maxill ležící, jež jest modifikované nefridium a skládá se z vaku a několikrát vinutého, epithelem vyloženého kanálku. U některých rodů na rozhraní hlavy a ostatního těla leží zvláštní přisavný ústroj žlaznatý, jenž slouží k přidržování se zvířete na různých předmětech kolmých (*Sida*, *Simo-*

cephalus) P. jsou pohlaví odděleného. Grobowski popsal některé hermafrodity; také V. Kurz popsal »androgynne Missbildung« u Cladocer. Dimorfismus jest většinou velmi význačný; samečkové jsou menší, poněkud jiného tvaru a liší se svrchními tykadly, prvním párem noh a tvarem ocasu od samečků. Párové vaječníky a varlata skoro stejného tvaru a velikosti leží v dutině břišní po obou stranách roury zaživací. Vaječníky přímo přecházejí ve vejcovody, jež vbihají dorsálně do dutiny zárodkové, ležící nad postabdomenem a proabdomenem. Chamovody vyústí u na rozhraní břicha a ocasu (Sidický), neb až na terminálním konci ocasu, kdež někdy nalézáme krátký penis (*Lynceidae*, *Polyphemidae*). V ovariu oddělují se skupiny po 4 buňkách, z nichž jedna na útraty ostatních vzroste ve vajíčko. Vajíčka dostanou se do dorsální dutiny zárodkové a tu jsouc diffúzí vyživována, rychle se vyvíjejí dále. Dutina zárodková u *Polyphema* a *Leptodory* jest plně uzavřená, vakovitá. Prvá stadia vývoje vajíčka důkladně propracována od Weismanna a Ishikawy (»Zool. Jahrb.«, »Zeitschrift f. wiss. Zool.«). Vajíčka vyvinují se způsobem dvojm: parthenogeneticky hlavně v létě a vajíčky zimními, jež bez oplození nemohou se vyvinovati. Zimních vajíček je mnohem méně, mají více žlutku a kůže dutiny zárodkové vytvoří kol nich tuhou schránku, t. zv. sedlo ephippium, jež jest prostředkem ochranným. Vývoj parthenogenetický děje se velmi rychle a může se opakovati několikrát za léto, tak že počet individuí pak ohromně a neobyčejně rychle se zmnoží. Střídá-li se pouze jednou generace parthenogenetická a pohlavní, říká Weismann forma monocyklická (*Sida*) na rozdíl od druhů polycyklických, kde je generací několik (*Daphnia*). Vývoj letního vajíčka zpracován Grobbenem (»Arb. aus d. zool. Inst.«, Vídeň, II. sv.) a Samassou. Grobbenovy údaje v podstatě jsou ty, že základy entodermu, mesodermu a genitálií lze konstatovati již v blastosféře, zvláště pozoruhodná jest buňka prvopohlavní, vydíferencovavší se již v ryhování, jejíž postupné dělení a konečný vývoj v základy pohlavního aparátu Grobben mohl sledovati. Samassa popírá vývoj této buňky a vykládá základ prvolupenů zárodečných takto: v blastosféře podél ventrální mediany tvoří se pruh buněk, t. zv. blastozona, z níž bud imigrací (*Moina*) nebo delaminací (*Daphnella*) tvoří se t. zv. lupen spodní. Ten dělí se ve 3 díly: 1. žlutkové buňky, jež vniknou do žlutku, resorbují jej a mění se dále v tukové těleso; 2. mesoderm, jenž vzniká z laterálních partií spodního lupenu; k rozštěpení mesodermu nedojde a definitivní dutina životní vzniká z blastocoelu, vyplněného žlutkem; 3. entoderm. V blastozoně vzniká u rodu *Moina* vchlipka-pseudo-blastoporus, jenž záhy mizí a schází u *Daphnia* a *Daphnella*. Zimní vajíčko podle Häckera

(»Festschrift f. Weismann«) vyvinuje se podobně, jako vajíčko letní, se superficiálním ryhováním. Ale Samassa ukázal (»Zool. Anzeiger« Bd. 20), že ryhování to jest úplné. — Embryonální vývoj u *Leptodory* prozkoumán od Samtera (»Z. wiss. Zool.«, sv. 68). Když letní vajíčka v dutině zárodkové vyvinula se ve mladé cladocery, vychlípěním se ocasu neb skulinou u *Polyphema*, neb prasknutím stěny dutinu uzavírající u *Leptodory* dostanou se do vody. *Ephippia* vpouštěna jsou přímo do vody. Naupliové stadium pevně zjištěno pouze u *Leptodory*.

P. v massách obývají všechny sladké vody, málo pouze forem jest mořských. Tvoří hlavní součást planktonu; pouze *Leptodora*, *Holopedium* a *Bythotrephes* jsou typickými formami pásma limnetického. Systém: A. *Calypptomera* Sars. Tělo, hlavu vyjmáme, úplně zahaleno v dvojchlopní skořápku. Nožky listnaté, nezřetelně článkované. a) *Ctenopoda* Sars. Šest párů listnatých nožek žaberních. I. čedl' *Sididae* Sars. Veliká, ostré oddělená, rovná hlava, skořápka obdélníkovitá. Oko má málo tělísek krystallických. Ocas kuželovitý do zadu namířen. Rody: *Sida* Straus., *Daphnella* Baird., *Latona* Str. II. čel. *Holopedidae* Sars. Tělo hrbaté ohnuté a celé obaleno kuličkou průhledného rosolu. Zpodní tykadla u samečků jednovětvná s 3 štětínami, u sameček dvojevětvná. Rod *Holopedium* Zaddach. b) *Anomopoda* Sars. Pět až šest párů noh, z nichž prvé dva změněny v kusadlové. Zpodní tykadla mají 2 stejně dlouhé, válcovité větve se štětínami na konci článků. Čedli: *Daphnidae* Sars. s 2 haepatopankr. výběžky na žaludku; pět párů noh, poslední vzdálen od předposledního. Rody: *Daphnia* Müller, *Simocephalus* Schoedler, *Scapholeberis* Schoedler, *Ceriodaphnia* Dana, *Moina* Baird. *Bosminidae* Sars s horními tykadly mnohočlenými, rod *Bosmina* Baird. *Lyncodaphnidae* Sars, všechny nohy od sebe stejně vzdáleny, číhové tyčinky na konci tykadel jednočlených, nepohyblivých. Rody: *Lathonura* Lilj., *Macrothrix* Baird, *Streblocerus* Sars, *Acantholeberis* Lilj., *Hyocryptus* Sars. *Lynceidae* Baird s točenou zaživací rourou, hlava se střečovitými výběžky, obě větve spod. tykadel tříčlené. Rody: *Eurycercus* Baird, *Camptocercus* Baird, *Acroperus* Baird, *Alonopsis* Sars, *Alona* Baird, *Pleuroxus* Baird, *Chydorus* Baird, *Monospilus* Sars. B. *Gymnomera* Sars s břichem volným, bez skořápky, nožkami zřetelně článkovanými, nepokrytými. Oko má ohromný počet krystall. tělísek. Rody: *Polyphemus* Müller, *Leptodora* Lilj., *Bythotrephes* Leyd. v jezerech severoněmeckých, *Evadne* Lov. v moři.

Z literatury české sluší uvést starší práce V. Kurzovy v »Zeitschrift für wiss. Zool.« a zvl. knihu Hellichovu, P. země české (Archiv pro výzkum Čech, 1879), kdež snesena literatura do té doby. Z cizích literatur pak přehled Richardův, nejnovější monografie Liljeborgova. Menších prací ohromná řada. *Thon*.

Perlorodky, lasturnatci, kteří poskytují perly. Vnitřní vrstva skořápky měkčí skládá se z jemných hustých lamell, jež působí ne-zřídka svým optickým habitem zvláště krásné dloužkování (známé z perleti), pro něž se staly buď celé ulity (plž *Elenchus*) nebo částí lastur již ode dávna cenným zbožím ozdobnickým. Někteří plži a zejména mlži v moři žijící jsou nadáni schopností obalovat cizí tělíska mezi plášť a skořápku vniklá vrstvou perleti, čímž povstávají volné nebo připevněné perly. P-ka m o ř s k á (*Meleagrina* jež obsahují hustě seskupené kuličky složení téhož, jako ostatní hmota horniny, čímž celek nabývá zvláštního slohu, nazvaného perlolcovým. Jsou většinou chemicky shodny s liparity a tudíž značně acidní, vody obsahují asi 3—3 1/2 % Barva jejich bývá obyčejně namodralé šedá, lesk voskový; buď obsahují ve skelné hmotě kuliček i v celistvé hmotě je spojující pouze mikrolithy, nebo bývají též vyloučena individua živců. P-vce liparitové vyskytují se na př. u Hlinníku blíže Št'ávnice, v Euganeích a j. Fr. Sl-k

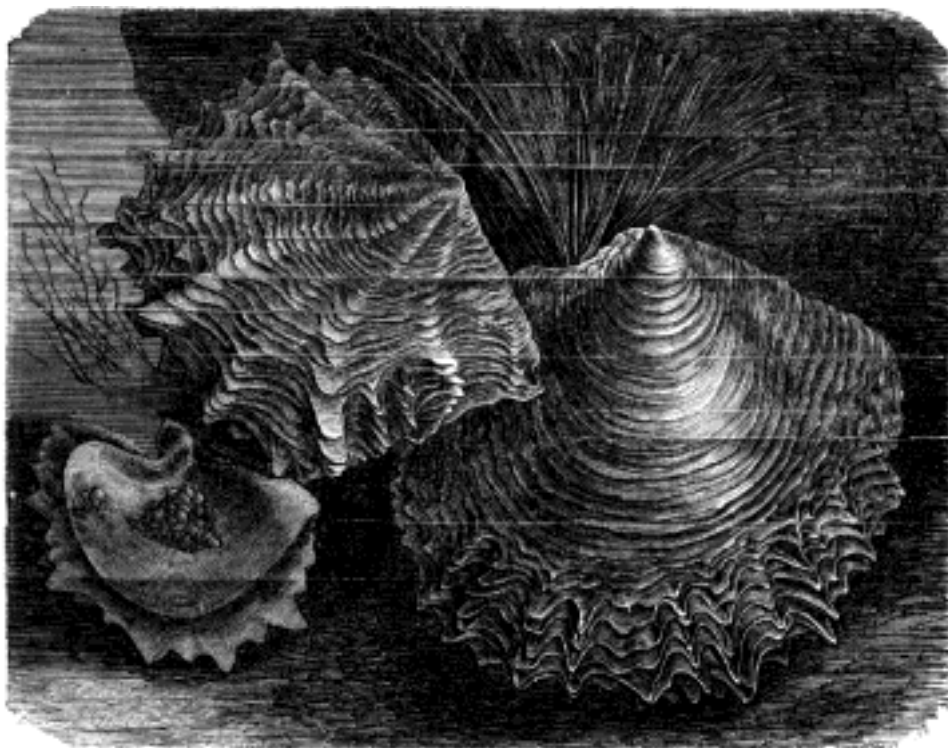

Č. 3082. Perlorodka pravá (*Meleagrina margaritifera*).

margaritifera) je v této příčině nejdůležitější; je to mlž jednosvalný z čeledi *Aviculidae*, jež tvoří nejlepší perleť a nejkrásnější perly. K perlolovu se pěstuje ve zvláštních kulturách, podobně jako ústřice (viz Perly). Také mezi mlži sladkovodními některé formy Unionid (Najadeji) mají schopnost tvořiti perly, začasté i dobré jakosti; neznámější je p-ka říční (*Margaritana margaritifera*), též u nás žijící, jež byla ještě v první půli XIX. stol. předmětem perlolovu (v Čechách, Sasku a Skotsku) říčního. Bbr.

Perlová řeka viz Pearl River.

Perlovec: 1) P., perlit, v min. nazývají se přirozená skla sopečného původu,

2) P. v architekt. viz Astragal.

Perlové ostrovy viz Nízké ostrovy.

Perlovice (*Perletschlag*), ves v Čechách, hejtm., okr., fara a pš. Prachatic; 20 d., 2 obyv. č., 88 n. (1890).

Perlovina: 1) P. jest tuberkulózní onemocnění dobytka, vyvolané bacillem podobným aneb identickým s vyvolavatelem tuberkulózy lidské. Dříve označováno p-nou onemocněním tuberkulózní serosních blan, a to hlavně pobřišnice a pohrudnice. P-nou onemocnění nejčastěji hovězí dobytek, prasata, ovce, kozy, ale i koně, psi a kočky. Pathologicko-anatomický nález jeví dvojí obraz. Buď vyskytují se na blanách serosních v pobřišnici, pohrudnici větší i menší uzlíky ve-

likosti i vzhledu perel, seskupené někdy ve hroznovité útvary, po většině stopkaté. Později uzlíky zvápenatější a nabývají rázu maltovitého. Anebo **p.** zachvacuje tkáň plicní, a to buď vytvořením uzlů, nebo jako sýrovitá pneumonie a pod., a zachvacovat může veškeré orgány. Obě dvě formy mohou se kombinovat. **P.** probíhá velmi zdlouhavě a skrytě, tak že v začátcích není možno učiniti diagnosu vyšetřením dobytčete. Počínající **p**-nu rozpoznati možno pouze diagnostickou injekcí tuberkulinu Kochova. Dávka u dospělého dobytčete činí 0,5 cm³. Zvířata i s velmi nepatrnou **p**-nou po vstříknutí tuberkulinu reagují zvýšením teploty. **P.** šíří se mezi dobytkem inhalací zárodků do plic, potravou, na př. u vepřův, a jistě i dědičně; tomuto posledním způsobu nasvědčují případy tuberkulózy telat mrtvě porozených. Zabraňovati lze **p**-ně zařizováním zdravotně bezvadných stájův, obligatorním očkováním tuberkulinem a tím oddělením dobytka zdravého od nemocného, importem zvířat z krajín **p**-ny prostých. *Honl.*

2) **P.** viz Perlet'.

Perlsberk: 1) **P. Dolní (Unterperlsberg)**, ves v Čechách, hejtm. Planá, okr. Kynžvart, fara a pš. Schönficht; 41 d., 300 obyv. n. (1890), 1tř. šk., 2 mlýny. — 2) **P. Horní (Oberperlsberg)**, ves t.; 101 d., 778 obyv. n. (1890), 2tř. šk. a ložisko žel. rudy. Dolováno tu kdysi i na cín.

Perly jsou hladká, zaokrouhlená zrnka různé velikosti a podoby, která vznikají uvnitř těla některých lasturovců, zejména perlorodky (v. t.) a velevruba perlonosného, tím, že měkkýš vypocuje vápenitou hmotu, tutěž, ze které vytvořuje skořápky, aby ji obalil a tím méně závadnými učinil cizí hmoty, jež náhodou vnikly dovnitř. V podstatě **p.** obsahují tedy vedle nepatrného množství látky ústrojně pouhé, jinak nevzácný, uhličitán vápenatý, jsou tedy měkké, málo trvanlivé, v kyselinách snadno rozpustné, při tom bílé, neprůhledné, tak že nemají skoro žádných vlastností, jichž se vyhledává při drahokamech, a přece jsou hledány jako drahokamy; zejména ve starověku bývaly vysoce ceněny a stavěny mezi drahokamy na první místo. V Římě v posledních letech republiky a v době císařství bývaly placeny za **p.** ohromné summy a bylo jich užíváno nejen jednotlivě do šperku, ale i u velikém počtu k ozdobě šatstva, obuvi, vozův a j. Připisována jim zvláštní moc, jak je tomu dosud v Orientě, kde jsou **p.** stále ve veliké oblibě. Co je činí tak oblíbenými, je jejich slabý sice, ale příjemný lesk, vedle toho slabá hra duhových barev, která pochází od toho, že jsouc složené ze samých soustředných tenounkých vrstev téže hmoty, odrážejí světlo, do nich vcházející, na několika plochách od sebe nepatrně vzdálených, čímž nastává interference světla. Perlorodka žije sice a loví se na mnohých místech teplého pásma, ale většinou neposkytuje perel a loví se pouze pro skořápku (perlet'). Pro **p.** loví se pouze na ně-

ktých místech a to zejména v Perském zálivu (nejvíce u ostrova Ormuzu), v jižní části Rudého moře, v zálivu Manaarském a to na březích indických i ceylonských (na břehu indickém, hlavně u Tutikorina, na břehu ceylonském u Aripa), u ostrovů Suluských, u západních i východních břehů Mexika, na záp. březích Austrálie, na březích japonských a j. Lov perlorodek je zaměstnání dosti nebezpečné a odvážné, provádí se obyčejně způsobem primitivním, že potápěč se spustí na provaze, dole kamenem obtěžkaném, na dno mořské, zde hledí za dobu, po kterou může dech zadržeti (zřídka to bývá více než 60 vteřin), nahrabati do koše co nejvíce perlorodek, s nimiž se dá vytáhnouti do loďky; obyčejně bývá na jedné loďce zaměstnáno 10 lovců, kteří v potápění se střídají. V Perském zálivě je při lovu perlorodek zaměstnáno asi 5000 člunů, cena perel ročně tam vylovených činí asi 10 mill. K., perel vylovených v Rudém moři asi 200.000 K., na březích ceylonských asi 5 mill. K. Na březích kalifornských vyloveno r. 1896 perel v ceně asi 1,7 mill. K., tam užívají zvonů potápěčských a spouštějí se do hloubky až 100 stop. Ve Vých. Indii a na Ceyloně lov perel je státním monopolem; lovci musí odváděti tři čtvrtiny výtěžku státní pokladně, a lovec za svoji namáhavou a nebezpečnou práci asi 20 dní trávající vyzíská asi 200 K. Při lovu perlorodek sejde se na pobřeží velké množství kupců, kteří kupují perlorodky ve velkém. Je to obchod dosti hazardní, poněvadž jen malý počet perlorodek obsahuje v sobě **p.**, a z těch opět jen malé množství **p.** cenné; a dle zevnějšíku perlorodek nelze souditi o jejich bohatství. Nezbyvá jiného, než nechati perlorodky ležeti na slunci, až měkkýš uvnitř skořápek shnije, a pak v zapáchajícím hluenu vyhledávati **p.** Nalezené **p.** se pak třídí různými sity na několik druhů podle velikosti a pak ještě přebíráním se oddělují pravidelné od nepravidelných. Největší prodávají se pak jednotlivě a slovou kusové, menší prodávají se na váhu a slovou lotové, nejmenších, t. zv. seménkových, neuzívá se na ozdoby, nýbrž k podřizným účelům, na př. ve Vých. Indii boháči si dávají z nich páliiti vápno, kterého pak užívají za přísadu k žvýkacímu betelu. Cena perel je velmi nestejná, závisí na uhlédnosti (tvaru, barvě, lesku), na velikosti (poněvadž veliké **p.** jsou vzácné), a na tom, jsou-li pravidelné (hladce kulovité nebo aspoň vejčité). **P.** všelijak zkřivené a hrboilaté, t. zv. barokní, mají cenu nepoměrně menší, byť i byly značně veliké; ještě menší cenu mají **p.**, které byly přisedlé ke skořápce a jsou tudíž po jedné straně drsné a neuhlédné. Barva perel je z pravidla bílá, ale mívá někdy nádech do modra, do růžova nebo do žluta, ba někdy se naleznou i **p.** skoro černé. V Evropě dává se přednost perlám čistě bílým, v Orientě jsou oblíbenější žluté, na Ceyloně jsou hledány růžové. **P.** na šňůrách navlečené mají mnohem větší cenu než ne-

navlečené a to ze dvou příčin, předně je provrtávání perel práce velmi choulostivá, při měkkosti a vrstevnatém slohu perel se tyto při provrtávání snadno pokazí, za druhé má-li se sestavit šňůra perel, je k tomu potřeba veliké jejich zásoby, aby se z nich vybralo jisté množství perel pravidelných a při tom buď stejně velikých anebo stejnoměrně v řadě menších a menších. Nejdovědnější provrtávači perel jsou ve Vých. Indii. Obzvláště veliké a při tom pravidelné, úhledné p. jsou velikou vzácností a mají také výjimečné ceny; uvíznou obyčejně v klenotnicích některých panovníků. Pověstnou stala se veliká perla, kterou dle pověsti královna egyptská Kleopatra rozpustila v octě. Jedna z největších byla majetkem krále španělského Filipa II., má velikost holubiho vejce; ještě větší byla vystavena v Londýně r. 1862, ta vážila 92 g a měla průměr 5 cm. Od perel mořských neliší se ničím p. říční, které se tvoří v těle perlorodky říční č. velevruba perlonosného, ž. jícího v řekách mírného pásma, a to v Čechách v Otavě mezi Horázovicemi a Sušicí, krom toho v různých řekách evropských i severoamerických. Na některých místech zabývají se umělým chovem perlorodek říčních. V celku lov perel sladkovodních je mnohem menší než mořských, ale cena jejich je stejná, ba někdy byvají i dražší mořských, mají-li pěkný nádech barevný do růžova nebo do modra. Hlavní tržiště perel v Evropě jsou Paříž a Amsterdam, vedle nich ještě Londýn, Hamburk a Lipsko.

P. u m ě l ě. Výroba perel umělých zkoušená s počátku soustruhováním lastur perlorodek, které jsou uvnitř potaženy perletí. Avšak kuličky tímto způsobem vzniklé byly jednak plné, jednak nečinily dojmu perel pravých a proto nedošly praktického upotřebení. Francouz Jacquin v Paříži počal r. 1680 hotoviti p. skleněné a to s větším úspěchem, neboť způsob jeho, ovšem s různými odchylkami, zachoval se do dnešní doby. Duté p. s k l e n ě n ě dělají se z tenkých rourek skleněných, světlosti asi 1 mm, tažených z bezbarvého skla křišťálového, snadno tavitelného. Perlař vezme dvě rourky, na konci je nad dmýchací sklářskou lampou rozpálí do červena a spojí dohromady, aby na tomto spojovacím místě neměly žádné střední dutiny. Foukne-li pak jedním otvorem do rourky, vytvoří se na rozehráté části u místa spojeného dutá kulička — perla. Perla i s rourkou rychle stýdnou a snadno od sebe se oddělí, čímž na perli odlomením rourky nejprve na jedné, postupně i na druhé straně vznikne otvor, který špičkou plamene dmýchací lampy náležitě se upraví. Při další práci konec jedné rourky se zataví, nová perla vyfoukne, a aby se mohly učiniti na obou stranách p. navlékací otvory, nutno opět na ni přitaviti druhou rourku, kteráž po odlomení způsobí v perle žádoucí otvor. Popsaným způsobem udělá se ještě otvor na straně druhé a pak

se práce tato ustavičně opakuje. — Kuličky tímto způsobem vyrobené třeba potom opatřiti na vnitřní straně dutiny příslušným leskem, aby činily dojem perel pravých. S počátku používáno k tomu bílého vosku, čímž však se nedosáhlo třpytu perlet'ového, a proto nahrazen vosk jednoduchou perlet'ovou tekutinou, tajuplně »Essence d'Orient« nazvanou, jež připravljuje se z rybích šupin (*Alburnus lucidus*). Šupiny trou se paličkou v misce vodou naplněné tak dlouho, až se voda zbarví stříbrolesklými lupy, jimiž jsou šupiny pokryty. Lesk šupin s vodou smíšen přeleje se do láhve se širokým hrdlem a doleje čistou vodou, do které se přidává něco ammoniaků, aby se hnití zabránilo. Dolitá voda brzo se zakaluje a musí se denně tak dlouho čistou vodou vyměňovati, až žádného zakalení nejeví a lesk na dně se usadí. Do usazeniny přimíchává se roztoku klišu a gelatiny, po případě něco šafránu nebo modří, aby se dosáhlo příslušné podobnosti perel žlutavých nebo modravých, načež se kapalina uschovává v místnostech studených, kdež tuhne v rosol, který se může krájeti a je k barvení perel již připraven. Před upotřebením rozehrře se kus rosolu a touto tekutinou plní se pak po jednotlivu skleněné dutinky p. pomocí zahnuté násosky, kteráž na konci, jenž vkládá se do p., vytažena je v tenký hrot. Širší konec ponoří se do tekutiny, druhým špičatým se ssaje, a když tekutina sama teče, vkládá se do p. Také tekutina prostě vlasovým otvorem zahnuté tenké trubičky do perel se vřukuje. Perlař vezme do dlaně levé ruky až po 10 perlách a naplniv je hází je na sito dřevěné, maskem poprášene, kterým nohou sem tam pohybuje, aby celá vnitřní dutina stejnoměrně perlet'ovou tekutinou byla potažena. Totéž dělává se také za pomoci zvláštního kolébkového přístroje. Potom p. nechají se uschnouti a trou se (fáblují) líhem, aby jednak vnější povrch se očistil, jednak aby se podporovalo vysychání ve vnitřní dutině. Po úplném zaschnutí potahuje se vnitřní dutina, aby se nepoškodila, podobným způsobem ještě voskem a pak navlékají se p. na bavlněné niti.

Kromě toho způsobu dělají se lacinější skleněné p. s kovovým, amalgamovým krytem dutinek a slují pak p. z r c a d l o v ě. Z duté rourky fouká se celá řada kuliček vespol spojených, tak že se to podobá perlám na tenčí source navlečeným. Tekutina k vyplňování připravuje se z 18 dílů rtuti, 16 d. vismutu a po 1 d. cínu a olova. Plnění provádí se v celé řadě spojených perel na jednu tím způsobem, že jeden konec zahřáté řady perel ponoří se do tekutiny a druhým koncem ssaje perlař buď ústy nebo pomocí gummového balonku, čímž vtáhne se tekutina do perel, vnitřní dutiny jejich obalí, zbytek pak vyteče.

Mimo p. stříbrné robí se i p. jiné barvy, červené, modré, žluté a j. Kovový třpyt perlet'ový jest u všech těchto barevných perel

stejný, totiž stříbrný, jen skleněné rourky rozličných barev způsobují příslušnou barvu perel. K zhotovení perel červených berou se jednoduše rourky ze skla červeného, kdežto lesk zůstává stříbrný. — Hlavní sídlo průmyslu tohoto jest italské město Turin. V Čechách rozšířeno je perlařství zvláště v horských dědinách okresu horického a pak v širokém okolí Jablonce n. Nisou. Zručný perlař zhotoví až 5000 i více perel denně. *Rsl.*

P. v m y s l. slují malé vypuklinky a hrbolečky na parohách a parůžkách, které bývají tím perlovitější, čím starší jest zvíře. Horský jelen mívá parohy s pěknějšími perlami, než jelen z rovin. Méně perlovité jsou parohy daňčí, ale nádherně zdobené četnými a pěknými perlami bývají parůžky srncí. V době vývoje měkké parohy i parůžky poťazeny jsou lýcím (koží), proniknutým bunicemi krevními, které přivádějí nutnou substanci kostní a mají tedy vývoj parohův i parůžků za úkol. Nejhlubší rýhy na jejich povrchu jeví průběh hlavních buníc krevních a hrbolečky, » **p** «, jejich intenzivní činnost. Dostatek látek fosforečno-vápenatých v pici, kterou zvěř požívá, valně přispívá k bujnému tvoření perel. **P.** zdobící parohy a parůžky jsou přirozenou zvláštností zvěře a různé domněnky o jejich snad více méně nahodilém původu lze vesměs pokládati za mylné.

Perm, gubernské a újezdné město ruské gubernie t. jm. na 58° 1' s. š. a 74° 6' v. d. Gr., na levém bř. ř. Kamy, na trati P.-Jekaterinburk a P. Kotlas, má 45.403 ob. (1897), chlapci a divčiči gymnasium, divčiči progymnasium, reálnou školu, technickou školu Uralské železnice, kněžský seminář, chlapci a divčiči duchovní školu, církevní učitelskou školu, sirotčinec, ústav slepců, divadlo, museum, meteorologickou stanicí. V městě jest obecní banka, oddělení císařské ruské banky, selské a volžsko-kamské, úvěrní spolek, banka pro domácí průmysl, čilý drobný obchod zvláště v době plavby, které slouží říční přístav s roč. ruchem 2133 lodí a dopravou zboží do 11 mill. pudů, hlavně do Sibíře jde tudy veliké množství průvozu z evropského Ruska. Výroční trhy jsou 3, avšak nepatrné. Závodů průmyslových jest 139 s 2515 děln. a roční výr. do 3 mill. rublů, mezi nimi na prvním místě jsou 4 strojní loděnice s výr. za 1 1/4 mill. rub. ročně. **P.** jest sídlem občanského gubernátora a biskupa.

P e r m s k ý ú j e z d leží v záp. části gubernie mezi Uralem a řekou Kamou na ploše 27.269,5 km^2 půdy hornaté zvláště na vých., kde na hranici s újezdem verchoturským táhne se hlavní uralský hřbet, od něhož vybíhají na z. odhoří prostupující téměř celou plochu újezda. Celý újezd patří k úvodí Kamy, říčních přístavů jest 8, hlavně s dopravou kovů. Větších jezer není, močály rozkládají se většinou v údolí řek. Lesy zaujmají dosud přes ohromnou spotřebu dříví v báňských závodech 84 % plochy újezda. Obyvatel jest 265.204 (1897), chrámů 78, me-

čet 7, chov dobytka nepatrný, továren jest 644 se 17.000 děl. a roč. výr. za 7 mill. rub., mezi nimi 10 sleváren a železáren s výr. za 4 1/2 mill. rub. a 1 zbrojovna s výrobou za 1,3 mill. rub. Z nerostného bohatství dobývá se ročně 2 mill. pudů zlatého písku s 5043 pudy mědi, 2 1/2 mill. pudů železa, mimo to vyskytuje se i kamené uhlí. Výročních trhů jest 6, škol 44 s 2000 dětmi, nemocnic 7.

Permská gubernie leží z části v evropském, z části v asijském Rusku po obou stranách Uralu na ploše 332.060,9 km^2 a hraničí na s. s gub. vologodskou, na v. s tobolskou, na j. s orenburskou a ufimskou a na z. s vjatskou, do asijského Ruska náleží asi 150.000 km^2 . Ural prostupuje gubernií téměř v jejím středu v délce do 600 km a šířce 40—60 km , táhne se od s. k j. a dosahuje v Konžakivském Kameni výše 1546 m n. m., kdežto na j. od 58° s. š. snižuje se až k 56° s. š. a odtud opět stoupá do výše 600 až 800 m n. m., avšak nikde nedosahuje čáry věčného sněhu. Na z. vybíhají z Uralu četná odhoří, kdežto na v. přechází gubernie v rozsáhlou rovinu tobolskou. Ural skládá se z hornin krystalinických, které na západních jeho svazích pokryty jsou vrstvami devonského a kamenouhelného útvaru, rovina tobolská je tercierní, kdežto celý západ náleží útvaru permskému. — **N e r o s t n ý m b o h a t s t v í m** vyniká permská gubernie nade všechny ostatní ruské krajiny. Kromě ložisek a náplavů, dodávajících veliké množství kovů, jako zlato, platinu, stříbro, měď, železo, nikl, olovo, iridium, osmium, rhodium, ruthenium atd., vyskytují se zde drahé kameny (diamanty, satiry, beryly, turmalíny, smaragdy, akvamaríny, topasy, amethysty, jaspisy), mramor, porfýr a téměř všechny druhy stavebního kamene, uhlí a sůl. Měď vyskytuje se zhusta v podobě malachitu. — **V o d o p i s n ě** náleží gub. k úvodí okeánu Ledového a moře Kaspického, a to k onomu patří v Evropě Pečora a v Asii Tobol, k tomuto pak Kama. Nejmenší jest úvodí Pečory, která přijímá zde ř. Uňji, Volosnici a Požeg. K úvodí Tobolu, který zavlažuje východní část gubernie, patří řeky Lozva, Sosva, Tura, Nica a Iset', které samy mají řadu dosti velikých a důležitých poboček. Západní a největší část gubernie zavodňuje Kama, která vtéká sem z gubernie vjatské, protéká permskou gubernií v délce 950 km a přijímá ohromné množství poboček, mezi nimiž nejdůležitější jsou Kelt'ma, Višera s Kolvou, Jajva, Kosva, Obva, Čusovaja s Vylvou a Sylvou, pak Ufa. Říční systém Kamy jest v dopravním ohledu v gubernií nejdůležitější, po něm dopravuje se největší část kovů z hutí uralských, po Kamě a Čusové asi 14/15 všeho dopravovaného zboží. Gubernie jest bohatá jezery (1836 km^2) a močály, v újezdě jekaterinburském rozkládá se celá soustava jezer mezi sebou souvisících. Největší jezero jest Uvel'dy a Irtjat, největší močál jest Gumenco na hranici gubernie vologodské. — **P o d n e b í** jest sice rozmanité,

avšak celkem drsné a výstřední s velikými extrémny. Průměrná teplota roku v P-u jest +1,6 °C, zimy -13,2 °C, léta +15,9 °C, v Bogoslovsku jest prům. roč. teplota +1,37 °C, v Jekatěrínburku +0,62 °C, tak že teploty ubývá k sv., nejchladnější území gubernie pak jest Uralský hřbet. Rozdělení srážek jest rovněž pod vlivem tohoto pohorí, nejdeštnatější jsou místa v záp. předhorích a údolích Uralu v újezdě čerdynském, kde padá ročně 60 cm vody, nejsušší pak jsou roviny jihovýchodní s 35 cm roč. srážek. — Lesy zaujímají 75 % plochy gubernie, nejvíce jich jest v újezdě čerdynském (95 %) a verchoturském (85 %), které mají ještě neprostupné pralesy, nejméně v újezdě šadrinském (25 %), kde tvoří jen malé háje. Hlavní druhy lesních stromů jsou jedle a cedr, bříza a dub, pak osika, olše a lípa. — V lesích jest hojnost zvěře, jejíž lov jest důležitým pramenem výživy. Zvláště na severu v újezdě čerdynském vyskytují se jeleni ve velkém množství, dále sobolí, veverky, rosomákové, rysí, vydry, hranostaji a j., z ptáků nejdůležitějším předmětem lovu jsou jeřábci. — Obyvatelů jest 3,003.208 (1897), t. j. 9 na 1 km², z nich 2,640.418 pravosl., 172.340 rozkolníků, 2155 katol., 1034 evang., 1876 židův, 133.480 muhammed., 16.152 pohanů atd. Pravoslavných chrámů jest 468 a klášterů 6. Kromě Rusů jest asi 100.000 Baškyrů, Meščerjaků a Těptjarů, 80.000 Sermjaků, 24.000 Tatarů, 8000 Čeremisů a 2000 Vogulů. Škol jest v gubernii 1600 s 97.214 dětmi, mezi nimi jsou 33 školy pro jinorodce, škol středních jest 13, mimo to 3 školy hornické, 1 průmyslová s nižší hospodářskou, 1 technická a 1 železniční. Mimo to při 115 školách vyučuje se polnímu hospodářství, v mnohých školách jsou řemeslnické a industriální kursy, zakládají se nedělní školy, knihovny, čítárny atd. Nemocnic jest v gubernii 172 s 3412 lůžky, přední z nich jest gubernská zemská nemocnice v P-ě s 217 lůžky, při které jest ústav choromyslných s 315 chovanci. Gubernským zvestem zřízena bakteriologická stanice s výrobou sera koňského a výzkumnou stanicí zvěrolékařskou. — V celé gubernii provozuje se orba, avšak s rozmanitostí i výsledky, v celku však výtěžek sotva stačí potřebě rolnického obyvatelstva, pouze jižní újezdy dodávají obilí nad místní potřebu. Role zaujímají 9,3 % plochy gubernie, seje se zvláště žito, oves, ječmen a pouze na jihu ve větším množství i pšenice, proso a pohanka, v malém množství pěstuje se i len a konopí. Všude provozuje se zelinářství, ovocnářství jest nepatrné, včelařstvím zabývají se zvláště Baškyrové, Čeremisové a Těptjaři. Lov ryba má přes hojnost řek význam pouze v újezdě čerdynském, ryby dovážejí se z gub. tobojské. Lov zvěře provozuje se po celé gubernii, zvláště v új. čerdynském a verchoturském, nejlepšími lovci jsou Vogulové. Chov dobytka kvete zvláště v újezdě šadrinském mezi Baškyry, zvláště chovají se koně

řasy obvinské, jichž počítá se 732.000, skotu jest 787.500, ovci 881.000, vepřův 165.000 a koz 20.000. — Důležitým pramenem výživy jest kácení a plavení dříví, loďářství, pálení uhlí a j. Z domácího průmyslu jest nejdůležitější obrábění kůže a kovů a výroba jednoduchých hospodářských strojův. Ku podpoře domácího průmyslu jest zvláštní banka se základním kapitálem 114.220 rub. Továrnických závodů průmyslových jest 1091 s 9834 děln. a roč. výr. za 22 mill. rub., závodů řemeslných 12.475 s 35.000 děln. a výrobou za 5 1/2 mill. rub., hlavní z nich jsou obilní mlýny, lihovary, továrny na likéry, koželužny atd. — Avšak nejdůležitějším pramenem výživy jest hornictví, jehož oblast zaujímá střed guber. po obou svazích Uralu a jež zaměstnává přes 200.000 dělníkův. Na 9 státních závodech dobývá se do 6 mill. pudů rudy železné a vyrábí 2 1/4 mill. pudů litiny, 1,1 mill. pudů železa a do 1/2 mill. pudů různých železných výrobků, soukromé závody (69) dobývají ročně do 47 mill. pudů rudy a vyrábějí 22 millionů pudů litiny, 12 1/2 mill. pudů železa, 3 1/2 mill. pudů oceli a 1 1/2 mill. pudů výrobků, 3 měděné bány dodávají 119.249 pudů mědi, kamenného uhlí dobývá se ve 13 báních ročně do 21 mill. pudů, solných závodů jest 17 s roč. výtěžkem 16 1/2 mill. pudů, zlata dobyto 298 pudů v ceně 4,9 mill. rub. a platiny 301 pud v ceně 2 1/2 mill. rublův. Úhrnem páčí se cena hornických výrobků gubernie na 56,3 mill. rublův. Rozvoj báňské činnosti udržován jest nedostatkem paliva, neboť většina uhelných bání jest v rukou soukromníků, kteří těží uhlí jen pro svoji potřebu. Z toho důvodu také obrací se pozornost k těžení rašeliny zvláště v újezdě šadrinském. Nejdůležitější naleziště drahokamů jsou v Adolfovsku, Murzovsku, Šajtansku a Sarapulu, z četných minerálních pramenů hlavní jsou v Serginsku, Klučevsku a Jelovsku. — Cílý jest obchod a zvláště v rozkvětu jest průvoz do Sibíře. Obchodní střediska jsou v Jekatěrínburku, P-u, Šadrinsku a Kamyšlovu, výroč. tržů jest 180, z nich největší jest irbiský s obratem do 50 mill. rub. a Ivanovský v osadě Krestovskoje v új. šadrinském s obratem přes 5 mill. rub. Kromě četných splavných řek slouží dopravě 1069 km železničních tratí, z nichž hlavní jest Uralská a Permsko-Kotlaská. Mimo to přes Čeljabinsk spojena jest gubernie s drahou sibiřskou. Městské banky jsou v P-u, Jekatěrínburku, Solikamsku, Kunguru, Verchotur, Kamyšlově, Irbitě a Šadrinsku, mimo to v Jekatěrínburce jest sibiřská banka obchodní, v P-u, Jekatěrínburce, Irbitě a Šadrinsku jsou oddělení císařské rus. banky a volžsko-kamské banky. — Gubernie dělí se na 12 újezdů (permský, irbiský, jekatěrínburský, kamyšlovský, krasnoufimský, kungurský, ochanský, osinský, šadrinský, solikamský, čerdynský a verchoturský) s 12.760 osadami. — Území na z. od Uralu až k ř. Pečore, Kamě a Volze nazýváno bylo v nejstarších dobách Biar-

mija, v ruských letopisech XVI. a XVII. st. Permija a již Novgorodci brali odtud stříbro a od XI. stol. vybírali zde poplatek. Po pádu Novgorodu připadla práva na tuto zemi Moskvě, v XV. stol. pak byli již činnými zde němečtí horníci, kdežto ruské osady množily se teprve po dobytí Sibíře Rusy. Velikých zásluh o zalidnění kraje a rozvoj jeho hornictví získali si Aroganovi, kteří r. 1517 dostali výsadu na těžení soli a později zavedli zde pravidelné dolování vŕbec. Podnětem k dalšímu rozkvětu kraje bylo objevení zlata r. 1745 a drahokamů r. 1766. Roku 1780 utvořeno permské náměstnictví, změněné r. 1796 v gubernii. Nerostné bohatství gubernie bylo také příčinou pečlivých výzkumů zeměpisných, geologických a geognostických, kterými kromě báňských inženýrů zabývali se zvláště Humboldt, Murchison, Helmersen, Ščurovskij, Barbot de Mamy, Kokšarov, Möller, Ludwig a j.

Per maiora (lat.) většinou hlasů.

Permanence (z lat.), trvalost, ustávitelnost, stálost, nepřerušenost; **Permanentní** trvalý, stálý.

Permanganát viz Mangan str. 765 b.

Permeabilita viz Magnetická indukce str. 603.

Permeabilní (z lat.) proniknutelný.

Permesgrün, ves v Čechách, hejtm. a okr. Jáchymov, fara Ostrov, pš. Schönwald; 62 d., 442 obyv. n. (1890), 2ř. šk., krajkářství. Stávala zde tvrz.

Per mille (lat.), na 1000 kusů.

Permisse (z lat.), dovolení.

Permjaci (rus. Пермьки), čuchon. kmen jazykem téměř totožný se Zyrjany, s nimiž v dřívějších dobách tvořil jediný národ, odpovídající asi t. zv. »zavoločké Čudi« starých ruských památek. Území nynějších P-akův prostírá se po záp. polovici újezdu čerdyňského a solikamského a sev.-záp. cípu új. ochanského gubernie permské, jakož i po sev.-vých. cípu új. glazovského gubernie vjatské. Avšak dle různých názvů chorografických a topografických možno souditi, že zaujímali dříve celou sev.-záp. část gub. permské. P. jsou postavy malé a slabé, vlasů plavých, očí šedých, nosu zdviženého, obličej širokého a řídkých vousů. Způsobem života splývají vždy více s Rusy, zabývají se orbou, hlavní jejich potravou jest obilí a mléko, ze sladu připravují si zvláštní nápoj. Domácí nářadí jest dřevěné, z části vlastní výroby, oděv podobá se spíše tatarskému než ruskému. Již dávno přijali náboženství křesťanské, jejich prvním věrozvěstem byl sv. Štěpán v l. 1375—96, avšak zachovali dosud mnoho pohanských zvykův a pověr. Již v XI. stol. byli poplatní Novgorodcům, načež víc a více pozbývali své samostatnosti, až r. 1505 kar Ivan sesadil posledního jejich náčelníka. Sami sebe nazývají K a m i - m o r t, t. j. národ při Kamě, a tvoří se Zyrjany a Votjaky permsko-čuchonskou skupinu národův severougorských. —

Srv. J. Smirnov, Permjaci (Kazaň, 1891); Rogov, Permjaci (Petr., 1858).

Třr.

Permoser B a l t h a s a r, sochař německý (* 1650 v Kammerau v Bavorsku — † 1732 v Drážďanech). Pracoval v Salpurce u Weiskirchnera, potom ve Vídni u Knachera, načež odebral se do Itálie, kde zůstal 14 let, zdržuje se po výtce ve Florencii a pracuje tam pro velkovév. Cosima III. a pro dvůr. R. 1704 Bedřich I. po. volal jej do Berlína a P. zhotovil tam několik skupin a soch mramorových pro zahradu charlottenburskou a pro několik chrámů. Po šesti letech odebral se ke dvoru kurfiršta saského Jana Jiřího do Drážďan, kdež pak zůstal až do své smrti. Většina skulptur, jimiž ozdobil zahrady, kostely a paláce drážďanské, zmizela za vojny sedmileté, jako proslulý *Letici Saturn* na drážď. mostě Augustově. Zachovaly se jedině *Ecce Homo* v katol. chrámě drážďanském, pak tamže hlavní dílo P-ovo socha sv. Jana Křtitele a kazatelna *Cupido* v Charlottenburce a *pomník prince Eugena Savojského* v Kateřinském kostele ve Vídni. Mimo to *Apollo a Minerva* v Zwingeru v Drážďanech (1715), *Madon na se sv. Josefem a Františkem Xav.* v Hubertsurce, tamže reliefy čtyř evangelistův. Zhotovil sám sobě *náhrobek* zdobený skupinou *Sněti s kříže* a zanechal několik skulptur ve dřevě a slonové kosti. Přes svůj veliký umělecký talent P. nedovedl se vymaniti z manýrovanosti své doby, ač náležel rozhodně k nejvíce originálním německým plastikům barokovým.

Permský útvar (viz přílohu) doprovází obyčejně kamenouhelné uložení a skládá se z vrstev, ve kterých se střídají slepence různého zrna, pískovce, lupky, jíly, vápence, dolomity a sádrovce. Kyslíčnikem železitým, hojně všude rozšířeným, horniny tyto nabývají barvy červené. Ve spodním oddělení začasť bývají uhelné flece, jež na mnohých místech bývají dobývány. Útvarem tímto končí se zároveň prvohorní období geologické, které vyznačuje se prastarou zvířenou. Poprvé důkladně byl poznán p. ú. Angličanem Murchisonem v permské gubernii ruské a obdržel dle tohoto výskytu jméno své; později Geinitz v Německu navrhl jméno D y a s, ježto v zemi té ve 2 polohách všude se objevuje.

V dobách permských byla kůra zemská podrobena mnohým převratům, jež většinou povstaly následkem vyniknutí hmot sopečných. Proto nalézáme ve vrstvách permských hojně horniny vyvěřelé, jako porfyr, porfyrít, melafyr a tufy jejich.

Pokud se týče květeny p-kého ú-u, podobá se velmi květeně kamenouhelné, z níž znenáhla se přetvořuje. Záleží z velikých kapradin, z jehličnatých i také z Calamitů. Znenáhla vymírají staré tvary kamenouhelné, j. *Sigillariae*, *Calamiteae*, *Lepidodendra*, a přeměňují se i kapradiny v typy mladší, ač staré tvary dlouho ještě trvají. Z kapradin nejhojnější jsou *Callipteris*, *Sphenopteris*, *Odontopteris* (viz přílohu), *Schizolepis*. Cor-

daity zastoupeny jsou četnými zkřemenělými kmeny *Cordaioxylon* (dřive *Araucarites*), jehličnaté hojným a význačným rodem *Walchia* (viz přílohu), *Ullmania*, *Voltzia* a j. V Asii a Australii přístupují později ještě mladší typy, které již zřejmě poukazují ke květeně druhohorní. Tak z kapradin *Glossopteris*, z přesliček *Phyllothea*, *Vegetraria* a j.

Z v í ř e n a p-kého ů-u chová v sobě poslední zástupce staré zviřeny prvohorní, která ukončena jest útvarem tímto. Dirkonozci starého rázu jsou velmi hojní a plní na některých místech, podobně jak tomu jest v kamenouhelném útvaru, celé vrstvy. I rody jsou tytož aneb alespoň příbuzné, nejčastěji r. *Fusulina*. Korály v uloženinách, které povstaly z vnitrozemských jezer, jsou řídké; hojnějšími jsou ve vrstvách, jimž vznik dalo volné moře. Ostnokožci, až na některé lilijice, jsou poměrně řídkí. Mechovky zanechaly hojně stop. Jsou to vesměs rody starého rázu, nyní vymřelé, které budovaly podivné košíkovité trsy, jako: r. *Fenestella* (viz přílohu), *Polypora*, *Phyllopora*, *Acanthocladia* a j. Skořáčky ramenozčů na některých místech, jako na př. na Uralu, velmi zhusta se vyskytají ve vrstvách permských. Jsou to rodové rázu starého, jako *Productus*, *Camarophoria* (viz přílohu) aj. Z měkkých mlží hojně se vyskytují v Německu, na Rusi i jinde a jsou zastoupeni hlavně rody *Pseudomonotis*, *Pleurophorus*, *Pecten*, *Arca*, *Bakewellia* (viz přílohu) a j. Břichonožci rovněž jsou hojní; mezi nimi jsou někteří zástupci staří, jako *Bellerophon*.

Mezi hlavonožci vyskytují se některé tvary přechodní, velmi zajímavé. Z rodů starého rázu, kteří ve starších útvarech takového rozvoje a bohatství dosáhli, zbyli pouze tři zástupci r. *Orthoceras*, *Cyrtoceras* a *Gyroceras*; ale za to počíná se v permu rozvíjeti skupina ammonitů, která mnohem čteněji žila ve volném moři než v mořích vnitrozemských. V permu sicilském a východoindickým vyskytují se zajímavé přechody mezi goniatity a mladšími ammonity; jsou to rodové, kteří vykazují přeměny jednoduchých švů v obrazce složitější, tak hlavně rod *Popanoceras*, *Medlicottia* (viz přílohu), *Cyclolobus* a j. Ráčekové skořepatí jsou hojní; z lupenonohých známy jsou skořáčky rodu *Estheria*; ráčci vidlonozí zastoupeni jsou některými rody, jako *Nectotelos* a *Gampsonyx* (viz přílohu); ve starších útvarech tak bohatá čeled' trilobitů čítá zde jediný druh rodu *Phillipsia*. Stonožky zanechaly dosti stop v jemných lupcích p-kého ů-u. Podivným způsobem přibližují se již dosti značně tvarům nynějším. Jsou to rodové *Isojulus*, *Pleurojulus* (viz přílohu), *Pylobius* a j. Rovněž i hmyz jest některými zbytky naznačen. Zvířena rybí čítá četné tvary, vesměs rázu starého, a převládají v ní ganoidní ryby s ploutví ocasní nesusměrnou. Mezi těmi nejznamenitějšími jest vyvinutá stará čeled' *Palaeoniscidae*, s tlustými a bohatě sklovitou látkou ozdobenými šupinami. Náleží sem r. *Palaeoniscus*, *Amblypte-*

rus (viz přílohu), *Sceletophorus*, *Acrolepis*, pak příbuzní *Platysomus* (viz přílohu), *Euryosotus* a j. Četnými byli též pražraloci s mohutným chrupem v čelistech. Jsou to zajímaví rodové *Xenacanthus*, *Pleuracanthus* a *Orthacanthus* (viz přílohu). Význačného rázu nabývají sladkovodní permské uložení hojným vyskytováním se staré čeledi obojživelníků, vymřelých *Stegocoefala*. Skupina tato v mnohých směrech jeví se býti zajímavým přechodem a čítá množství rodů, jež většinou pocházejí z českých pánví permských. Náleží sem pozemní obratlovec na nejnižším stupni ústrojnosti *Branchiosaurus* (viz přílohu) a dále příbuzní rodové *Melanerpeton* (viz přílohu), *Dawsonia*, *Sparodus*, *Dolichosoma*, *Ophiderpeton*, *Hylonomus*, *Urocordylus*, *Ricinodon* (viz přílohu), *Limnerpeton*, *Keraterpeton* a z těch, kteří dosahovali značnějších rozměrů, *Chelydosaurus*, *Archeosaurus*, *Cochleosaurus*, *Dendrerpeton*, *Diplovertebron* a j. V p-kém ů-u však objevují se také a to poprvé plazi, ústrojnosti velmi nízké a se znaky zajímavými, které poukazují na ssavce. Jsou to skupiny *Rhynchocefala* a *Theromorpha* a někteří zástupci jejich vyznačují se chrupem s druhy zubovými, které shledáváme u ssavců vesměs. První skupina zastoupena jest rody *Callibrachion*, *Proterosaurus*, *Rhynchosaurus* a zajímavým tvarem *Palaeohatteria*; druhá rody *Pantylus*, *Pareiotyclus*, *Clepsydrops*, *Naosaurus*, *Bolosaurus*, *Empedokles* a j.

P. ů. obsahuje uložení různého rázu a vrstvy jeho v Evropě střední a snad také ve východní povstaly z moře vnitrozemského, kdežto vyskyty v Americe Severní, v Asii západní, v Indii Východní a v Sicilii poukazují spíše na uložení z moře volného.

V Evropě možno rozeznati dvojce oddělení, která uvádějí se tak, jak v Německu poprvé popsána byla, jmény *Rothliegendes* a *Zechstein*. První a zpodnější oddělení povstalo zcela aneb většinou z usazení sladkovodních, kdežto druhé, svrchnější, děkuje většinou původ svůj moři.

V Německu p. ů. tvoří mohutné a rozšířené pánve v Durynsku až k patě pohorí Harckého, v Mansfeldsku, mezi Viravou a Fuldou a odtud vybíhá až ke kamenouhelné pánvi zvikavské. Menší útržky jsou ještě u Rýna, u Drážďan, v Elsassích, ve Smrcinách, v Bavorích, na úpatí Českého Lesa aj.

Zpodní oddělení *Rothliegendes* obsahuje hlavně slepence, pískovce a lupky dole s flecemi uhlí, nahoře pak s tenkými proužky uhelnými. Rozvrhuje se ve troji vrstvy, v nichž možno začasť rozeznati ještě menší polohy.

Na zpodu vrstvy *kuselské* obsahují jednak *gehrenské* arkosy a písčité polohy s pruhy uhelnými a s hojnými otisky rostlin pozemních, jednak *manebasské* slepence a pískovce s četnými jily a s vločkami vápennými. I zde vyskytují se slabé pruhy uhelné a v jilech četné otisky rostlinné a to ponejvíce kapradin *Odontopteris* a rostlin nahosemených *Walchia*. Zpodní arkosy *gehrenské* na mnohých místech obsahují vyvřelé

hmoty, tak porfyry, porfiryty, melafyry a jejich tufy.

Střední vrstvy lebašské obsahují gold-lauternské slepence a hrubé pískovce s lupky, v nichž vyskytují se pruhy uhlí, a oberhofske polohy červeného pískovce s porfyrem a jeho tufy. V těchto vrstvách hojně se vyskytují zbytky stegocefal.

Nejvyšší vrstvy tambašské podobně sestávají ze slepenců a pískovců proniknutých na mnohých místech hmotami vyvřelými. Zde objevují se otisky šlepičí velkých zvířat.

Svrchní oddělení p-kého ú-u v Německu, zvané Zechstein, sestává na zpodu ze slepenců, které výše chovají měděné rudy, dále z vápenců s četnými zbytky mořských zvířat, hlavně ramenonožců a mlžů. Střední poloha obsahuje uloženiny sádrovce a kamenné soli, dále písek z krystalů dolomitických a z anhydritu t. zv. popel, pak živčiřnaté vápence i dolomity, v nichž objevují se četné jaskyně. I zde jsou hojným zjevem otisky mořských mlžů. Nejsvrchnější vrstvy tvořeny jsou pak jily se sádrovcem a kamennou solí, jakož i s vločkami dolomitického vápence. V této poloze objevují se u Stassfurtu a pak i u Sperenberku na jih od Berlína mohutné uloženiny kamenné soli. Na některých místech, jako na západě a na jihových. Durynska, první dva stupně Zechsteinu jsou zastoupeny vrstvami, které chovají četné zkameněliny mořské; jsou zde stopy útesů bryozoových rodu *Fenestella*, pak zbytky lilijic, ramenonožců a j.

Podobné uložení má perm v Anglii. Stupni Rothliegendes odpovídá poloha lower new red sandstone; v Zechsteinu pak možno rozeznati na zpodu marlslate, živčiřnaté to lupky s otisky ryb *Palaeniscus*, *Platysomus* a j., uprostřed jest vápence bohatý schránkami měkkýšů, magnesia limestone, a nahore uloženy jsou jily se sádrovcem a vločkami dolomitickými.

Na jiných místech bývá vyvinuto jen spodní oddělení Rothliegendes. Ve východních Alpách zastoupen jest perm na zpodu polohou zvanou Verrucano a grödenskými slepenci a pískovci; nahore vytvořeny jsou mohutné vápence s otisky břichoňozce *Bellerophon* a prované hojnými kupami porfyru. Největší porfyrové kupy celé Evropy u Bolzana a Lugana jsou tohoto stáří. V Banátu a v Uhrách u Pétikosteli objevují se vyšší polohy vápenité. Ve Švýcařích vyskytují se dolomity; v Karnických Alpách vápence plně schránke dirkonožce *Fusulina*. V Irsku podobně jest vyvinut ráz dolomitický.

Velikého rozsahu dosahuje p. ú. v Rusku. Zde jest rozšířen v permské gubernii od Uralu až do střední Rusi k městu Jaroslavi a pak až k moři Ledovému. Jiné pánve jsou v Kuruonsku a pak na Litvě, odkudž vysílají výběžky do Haliče. V Sandomiřském pohorí a až u Krakova naznačen jest perm útržky vrstev. Na Rusi vyvinut jest perm v podobě mocných uloženin pískovce, slepence, lupků, jílů, sádrovce, kamenné soli i fleci uhelných,

kteréžto horniny spolu se střídají. V Uralu vyskytují se hojně rudy měděné. Zde bývají nad vrstvami kamenouhelnými artinské polohy s flecemi uhelnými, ale zároveň také se zkamenělinami zvířat mořských. Ve Francii objevuje se jen spodní oddělení p-kého ú-u a to v dep. Autun a Hérault.

V Čechách podobně vyvinuto jest jen sladkovodní oddělení, které většinou provází všude kamenouhelný útvar a s ním spojeno bývá tak úzce, že hranice mezi oběma nesnadno se určují. Rovněž i zbytky rostlinné i živočišné ukazují přímo na nenáhly přechod. V Čechách možno rozeznati celkem troji hlavní flec kamenného uhlí, počítáme-li kamenouhelný i p. ú. dohromady. Nejzpodnější flec radnická vyznačuje se typickou květenou kamenouhelnou; střední flec nýřanská chová sice rovněž rostliny kamenouhelné, ale vykazuje již zvířenu permskou tak, že bývá vykládána za stупeň přechodní. Nejsvrchnější flec kounovská obsahuje pak zvířenu i květenu permskou. P. ú. v Čechách sestává většinou z červených slepenců a pískovců a tvoří poměrně malé plochy, které obyčejně kryjí pánve kamenouhelné. Plzeňská pánve permská chová v sobě flec nýřanskou, vyvinuto jako pevné plynové uhlí, hořejí lupky a pískovce a nejsvrchnější flec kounovskou se sferosiderity a pískovci ledeckými, které tvoří hranici mezi oběma flecemi permskými. Z hlavních nalezišť Nýřan a Třemošné známo jest množství otisků rostlinných, jakož i četné zbytky Stegocefal. V pánvi rakovnicko-kladenské flec kounovská na úkor nýřanské mohutně jest vyvinuta. Pod ni vyskytují se sferosiderity, pyritové koule a červenavý tuf porfyrový. Zkameněliny jsou hojně; hlavní naleziště jsou Kounov, Hředle, Kroučová, Lubno a j. Manetinská pánve zdá se býti odtržena od plzeňské a chová poměrně málo zkamenělin. V Krušných Horách u Brandavy jsou uloženy kamenouhelné kryty uprostřed červenými slepenci. Na jihu Čech jest několik roztráštěných pánví permských. U Českého Brodu, od Sázy u Skalice až do labské roviny prostírá se mohutná pánve červených pískovců vklíněných mezi rulu českomoravské vysočiny a mezi žulu středočeskou. Chová slabé pruhy uhelné a rovněž nemohutné couky měděných rud (malachit, azurit). U Přistoupimě bylo vrháno do hloubky as 1000 m, aniž se přišlo na flec uhelnou. Poblíže Vlašimě, v rulu u Čeliva objevuje se uloženína hnědočerveného pískovce s fleci uhelnou a s písečnatými lupky. U Divišova jsou vyvinuty pískovce a slepence červené; podobně u Skalice. U Chejnova jsou uloženy červenavého neb šedého pískovce beze zkamenělin, podobně u Doubravic u Říčan. U Seče a pak u Počátek objevuje se křemenitý pískovec a hrubý pevný slepence na červeno zbarvený. U Lanškrouna a Ústí n. Orl. vyskytují se dole slepence, nahore červené pískovce; pruh tento probíhá dále na východ na Moravu. U Budějovic uloženy jsou na