

Dále **P.** opatřil s Pinzgrem nové vyd. B. Hederichova *Novum lexicon manuale graeco. lat. et latino-graecum* (t., 1825—27, 3 d.). O úkolech řecké lexikografie pojednal v programmě: *Über Zweck, Anlage und Ergänzung griech. Wörterbücher* (Berlín, 1812). Dále sepsal: *Grundzüge der griech. und röm. Literaturgeschichte* (t., 1816, 2. vyd. pod názvem: *Grundzüge d. griech. u. röm. Literatur-u. Kunstgeschichte*, t., 1829); *Die Lehre vom Zeitmaasse d. griech. Sprache* (Lip., 1826, 2. vyd. 1827, pojato též do **P**-ova řeckého slovníku); *Initia historiae Romanae litterariae* (Vratisl., 1828); *Verzeichniss der antiken und modernen Bildwerke in Gyps auf dem akad. Museum für Alterthum und Kunst in Breslau* (t., 1832). Z autorů řeč. a lat. vydal tyto: *Persia* (Lip., 1808); *Musaia* (s něm. překladem, t., 1810); *Longa* (s něm. překladem, t., 1811); *Tacitovu Germanii* (Vratislav, 1817, nové vydání opatřil G. Bredow); *Corpus scriptorum eroticorum Graec.*, díl I. a II., obsahující *Parthenia* a *Xenofónta Efesijského* (Lip, 1824); *Dionysia Periégetu* (t., 1825); *Nonnovu parafrazi evangelia sv. Jana* (t., 1834) a spisek *Alexandra Afrodisijského o zimnici* (Opuscula, str. 521 sl.). **P.** založil s K. Schneidrem vědecký časopis »Museum criticum Vratislaviense«, jehož však vyšel pouze jediný ročník (Vrat., 1825). Hojná pojednání **P**-ova vyšla v programech university vratislavské, v odborných listech vědeckých, v Erschově a Gruberově encyklopaedii a v Raumerově *Histor. Taschenbuch*. Sebrána jsou většinou ve dvou sbírkách: *Opuscula academica*, vydaná Bachem (Lip., 1835), a *Vermischte Schriften*, vydaná W. A. Passowem (t., 1843). — Srv. **F. P**-s *Leben und Briefe*. Eingeleitet v. L. Wachler. Herausg. v. A. Wachler (Vratislav, 1839); Ritschl, *Kleine philol. Schriften*, díl V. (Lip. t 1879); Bursian, *Gesch. d. class. Philologie in Deutschland*, 753—761. Vj.

Passuruan viz **Pasuruan**.

Passus (lat.), krok, kročej; jakožto jednotka římské míry cestovní jest **p.** (dvoj-krok) = 5 pedes = 1,480 m. 1000 **p.** = 5000 pedes = 1 římská míle = 1,48 km = 0,199 zeměpisné míle. — **P.** značí též nyní místo v nějakém spise nebo řeči.

Passy, část města Paříže na pr. břehu řeky Seiny.

Passy: 1) **P. Frédéric**, národohospodářský spis. franc. (*1822 v Paříži). Vzdam se činnosti úřední, věnoval se od r. 1849 šíření znalosti národního hospodářství a zásad filantropických knihami, brošurami a přednáškami. R. 1877 zvolen členem akademie des sciences morales, r. 1881 a 1885 poslancem. Hlavně však poutá se jméno jeho ke dvěma zařízením, mezinárodní lize míru a společnosti přátel míru. Za horlivou činnost v otázkách o válce a míru, smírných dohodách a vztazích mezinárodních dostal r. 1901 poloviční cenu Nobelovu. Mimo přehojné články časopisecké vydal: *Mélanges économiques* (1858); *De la propriété intellec-*

tuelle (1859); *De l'enseignement obligatoire* (t. r.); *De la souveraineté temporelle des papes* (1860); *La guerre et la paix* (1867).

2) **P. Paul**, fonetik franc. (*1859 ve Versailles), vyučoval na normální škole autě uilské a od r. 1894 přednáší o fonetice obecně a srovnávací na Ecole des hautes études. Obíral se paedagogikou, především pak vyučováním jazykům moderním cestou fonetickou. Spisy jeho týkají se hlavně výslovnosti dnešní francouzštiny: *Le français parlé* (1886); *Les sons du français, leur formation, leur combinaison, leur représentation* (1887, 4. vyd. 1895); *Etude sur les changements phonétiques* (1890); *Elementarbuch des gesprochenen Französisch* (s Fr. Beyerem, 1893, 2 sv.).

Past, přístroj k lapání všelikej dravé zvěře (šelem) a též škůdců jiných, hlavně hlodavců; dle toho pak bývá sestrojena rozličně, rozměrů větších neb menších atd. V myslivosti používané **p**-i jsou dřevěné sklopky (v. t.), truhlíky k chytání kun, tchořů, kolčav i lišek a domácích koček, pak tlučky (v. t.) k chytání kun v lese, upravené mezi stromy asi 1,5 m vysoko a podobné na zemi k lapání lišek, domácích psů a v menších rozměrech na lasice, kolčavky — též jest rábí koš (v. t.) a jiné přístroje i železa (v. t.) náležejí mezi **p**-i lovecké. črn.

Pasta, ital. těsto; zvláště sluje tak otisk řezaných kamenů, gemm, medailli, mincí atp. v rozličných hmotách těstovitých; dále napodobeniny drahokamů ve skle a barevná skelná tělíska, sloužící k hotovení mosaiky.

V lékárnictví **p.** znamená těsta z rozličných léčivých prostředků připravovaná k potřebě hlavně v kožním lékařství, v chirurgii a lékařství zubním. Dle potřeby mají hustotu mazlavou nebo tuhou. K vnitřní potřebě připravují se v lékárnách suchá těsta na malé čtverečky rozkrájená z klovatiny arabské, cukru, bílku a odvaru kořínkův ibišových a lékořicových i jiných hmot léčivých. šnk.

Pasta Giuditta, oper. zpěvačka (*1798—†1865). Navštěvovala konservatoř milánskou a založila slávu svou, vystupujíc r. 1822 za kongressu ve Veroně. R. 1823 povolána do Paříže, odkud navštívila velkoměsta evropská. Sympathický hlas její, objímající 2^{1/2} oktávy (od **g** po trojčárkované **d**), umělecký přednes, výrazný zjev a dramatictost výkonu vysvětlují nadšení, jež budila. S drahou uměleckou rozloučila se r. 1840. Bellini složil pro ni *Sonnambulu* a *Normu*, Pacini *Niobu*.

Pastalovitě, bot., viz *Turneraceae*.

Pastaza [pastázza], levý přítok ř. Amazonské, vzniká asi na 1° 30' j. š. stokem dvou říček planiny ecuadorské, Río Patate, která přichází se sev., a Río Chambo, přitékající s jihu. Po stoku těchto řek **P.** tvoří četné vodopády, teče od sz. k jv. a přijímá v levo řeky Topo, Bobonaza, Aivocumo a Huarama, v pravo pak Palora a Rimachuna, načež vlevá se do Maraňonu u vesnice San Antonio v peruánském depart. Loreto na 4° 53'

j. š. Jest dlouhá 520 km, tok její jest prudký, řečiště naplněno ostrovy, plovoucími stromy a mělčinami, tak že jen asi 200 km jejího toku jest splavno pro menší loďky. V úvodí P-zy jest hojnost kaučuku, který sbírají nečetné kmeny indiánské. P. byla nejdříve navštívena r. 1662 P. Raimundem, který při ústí Bobonazy zahynul, r. 1753 plul po ní Maldonado, r. 1770 Isabella de Grandmaison, r. 1875 prozkoumal ji Simson a r. 1881 Wiener.

Pastě: 1) P. Přední (*Vorderweid*), ves v Čechách, hejtm Sušice, okr. Kašp. Hory, fara a pš. Dol. Rejstýn; 12 d., 138 obyv. n. (1890). — 2) P. Prostřední (*Mittelweid*), ves t.; 14 d., 132 obyv. n. (1890). — 3) P. Zadní (*Hinterweid*), ves t., 10 d., 123 obyv. n. (1890).

Pastelín, tolik co konečník (v. t.).

Pastelová malba čili pastelování obrazí vyvolené předměty všeho druhu jako každá jiná malba, jen na rozdíl od ostatních způsobů malířských mokřých suchými válcovitými proutky v hlinitými, křídlovitými, velmi měkkými a tudíž i snadno lomnými, nejrůznějších odstínů barevných, na papíře velmi draslavém, šedém, šedomodrém nebo šedorudém. Proutky těmi umělec klade do obrysů uhlím lehce naznačených tóny místní širokými čerchami těsně vedle sebe vedenými, místní tóny stínuje a na uhlazení plochy a ustejnění barvy, pak na jemnější splyvání přechodů barev a stínů polovičních a temných je tře prstem nebo těrkuou (roz-
těrákem) a konečně nasazuje nejjasnější světla. Proutky lze koupiti hotové, papír, aby byl hodně drsný, hlavně pro předměty v životní velikosti, umělec mnohdy si připravuje sám, přetahuje jej kličem a pak posype světlým pískem druhu nejjemnějšího, prosívaným skrze sítko. Výhody p-vé m-by, pro malé předměty nevalně způsobilé, jsou: náramná rychlost, jemnost ve splyvání tónův a možnost začínati a přestávati, kdy člověku libo, v přestávkách jakýchkoli. Vady jsou: choulostivost, neboť barvivo je hebké jako pel na křídlech motýlích, pročež malba musí hned pod sklo a býti úzkostně chráněna před prachem, a nemožnost ustálení, ač prý r. 1841 markýz de Varennes vynášel způsob, jak prvé malby ustáliti. Suchý způsob práce této dává mnohým lidem podnět odůvodněný, nazývají p-vou malbu raději p-vou kresbou. Počátky této malby padají prý do XVI. stol., kdy Leonardo da Vinci ji načrtl hlavy lidské. Později vynikal v ní Jos Vivien (1657—1735), Rosalba Carriera, kteréžto umělkyni mnozí přičítají vynález p-vé m-by (1675—1757), John Russel (1744—1806), v Čechách Rafael Mengs. Celkem nyní málo užíváno toho způsobu malby, u nás nejvíce Kamil Stuchlík a někdy Ludvík Kuba (v. t.). Hodí se nejlépe pro rychlé studie lidského těla, pro podobizny a zátiší. FM.

Pasterze, největší ledovec Východních Alp a Rakouské říše vůbec, leží ve skupině

Glockneru, vzniká z rozsáhlého firmového pole k jv. otevřeného, které zaujímá největší část hlavního massivu Glocknerské skupiny, táhne se od hlavního hřebene Vysokých Taurů na jv. v délce 10,3 km, šířce 1200—1400 m a má rozlohu 32 km². Byl několikrát vědecky zkoumán, a to r. 1846—48 bratry Schlagintweity, r. 1880 Pfaffem a od r. 1879 Seelandem. Tšr.

Pasteur [-tér] Louis, chemik franc. (* 27. pros. 1822 v Dôle — † 28. září 1895 ve Ville-neuve l'Etang). Tékaje po krátkou dobu mezi malířstvím a radostmi života venkovského, vzchopil se vida oběti, jež mu přinášel otec, krutě v dílně koželužské s požadavky života zápasící, i energii zvláštní, geniem záhy probleskujícím spěl k cíli, jímž mu byla profesura. Učitel Darlay zaujal lež pro chemii, Dumas a Balard jmény i práci svou neunavnou vzpružili citíždost jeho k nejvyššímu. Konstrukce atomové i molekulární, tehdy moderní, plnily ducha jeho, ve fysice pak přilnul k práci učitele Biota, jenž pozoroval zvláštní vliv na paprsek světelný, prošel-li krystally některých hmot minerálních aneb roztoky látek organických. cukru, vinné kyseliny, kafru, terpenu a j. Biot optické chování křemene svedl s jeho formou krystallovou, mladý P. byl proniknut přesvědčením, že v látkách organických táž optická zvláštnost závisí na vnitřním ustrojení molekulárném. Na vlnanech P. našel krystallovou asymetrii i připravil viny s ploškami krystallovými v pravo a jiné v levo vyvinutými a shledal, že jedny otáčejí rovinu světla polarizovaného v pravo, druhé v levo. Plošky asymmetrické byly P-ovi výrazem asymetrie molekulární. Když chemie postoupila na řadu, kdy vnitřní ustrojení molekul bylo odhadováno z atomů, názory P. ovy vyvinuty v chemii tak zv. prostorovou (Le Bel a van t' Hoff), z níž povstala stereochemie, nejmodernější fáse vývoje chemie organické.

Ze smíšeniny kyselin vinných (pravé i levé), opticky nečinné to kyseliny hroznové, P. získal krystalky jedny neb druhé cestami chemickými nebo pomocí mikrobů, kteří pravou modifikaci spotřebovali a levou zůstavili. Odtud bystrá pozornost P-ova obrácela k životu mikrobů. I vlastenectví vedlo jej tehda ku práci užitečné životu praktickému, a octnuv se v Lille, centru průmyslu, jal se studovati podmínky života mikrobův kvasných — kvasnic — i zplodiny života toho, chemické produkty kvašení. Výsledkem práce té jest vyvrácení spekulací o praplození, přesné stílisování úkolů studia mikrobů (moderní bakteriologie), sestavení method a ustálení průmyslu kvasného pivovarství, lihovarství, vinařství i octářství na vědeckém základě. Odkryt jest život anaerobný mnohých nízkých organismů, vytčeno kvašení mléčné, máselné i processy hnilobné a střídání se chemismů těch biologických — chorob vína, piva, ovoce a j. Odtud klassická díla P-ova: *Sur*

le vin et ses maladies (Pař., 1873, Savy); *Études sur la bière* (t., 1876); *Études sur le vinaigre* (1868); ba i o chorobě bourců *Études sur la maladie des vers à soie* (Gauthier-Villars). Nejbližší konsekvenci těchto výzkumův o »chorobách« bylo rozšíření náhledu, že nemocem nakažlivým vůbec příčinou podstatnou jsou mikrobi, a poněvadž důkaz jest proveden, že organismy ty z bahna se nerodí, nýbrž ze zárodků svých živých, P. vyslovil větu, že »musí býti v rukou člověka vyhladiti choroby parazitární s povrchu země«—a zde počíná význam P-ův v lékařství. *Rn.*

P-ovo studium nakažlivých nemocí zvířat hospodářsky důležitých neslo se zvláště tím směrem, aby zjednal ochranné prostředky proti škodlivinám chorobotvorným. V tom ohledu jsou zvláště významny jeho práce o nemocech bourců (pebrina a flacherie) z let 1866—69, o sněti slezinné u hovězího dobytka, o moru slepičím a července prasat. Vedle momentu aetiologického, pokud se tkne seznaní příčiny a zdroje onemocnění, tkví největší zásluhy P-ovy v tom, že dovedl určití radikální způsoby léčení, čelící přímo nakažlivině a jejím výsledkům v těle nakaženém. Sluší pak tu především uvéstí jeho studie o mírnění (mitigování) a sesilování kultur bakteriálních a pak práce o ochranném očkování, kterýmž dosahoval umělé ochrany čili immunity proti možné nákaze. Poslední práce toho druhu o vzteklině týkají se přímo člověka. Aniz se podařilo P-ovi zjistiti vlastní příčinu této nakažlivé nemoci, shledal přec, že hlavní sídlo nakažliviny je mícha prodloužená a že mimo jiné postupným vysušováním nakažlivina se mirmí. Po pětiletých zkušenostech experimentálních P. užil nové metody r. 1885 s plným zdarem také k léčení lidí pokousaných vzteklymi psy. Veřejnými sbírkami pak zřízen mu byl nákladný ústav k léčení vztekliny a k pokusným pracím o léčení nakažlivých nemocí vůbec, a po vzoru tom zřízeny podobné ústavy také mimo Francii. (Srv. Fr. Bournaud, P., *sa vie et son oeuvre* (Paříž, 1895); E. Ducleaux, P., *histoire d'un esprit* (t., 1896).

Pasteurizování jest nejjednodušší proces částicné sterilisace pokrmů, t. j. zभावování jich mikrobů, kteří by jejich trvanlivosti a účelnosti byli na úkor. Víno, pivo, mléko, smetana nesmějí samozřejmě býti znečištěny látkami antiseptickými, kteréž by ovšem neomylně mikrobry ubily, ale samy dále překážely, i dokázal Pasteur, že opatrným, volně stoupajícím zahříváním na 55 až 60 °C potlačí se v nich životnost škodných mikrobův, aniz utrpí újmy bouquet anebo chuť vína nebo piva. V Tunisu osvědčilo se u vinařství p. frakcionané, zahřívání totiž stoupá successivně do 50°, 60°, ba i výše, a po každé té fasi nechá se víno ochladiti. Výsledky jsou prý dobré. Posud jest sporno, zdaž p-m mléka i smetany netrpí výživnost zvláště pro mladé dětské or-

gány zaživací (srv. Mléko, str. 458 a a 460 a). *Rn.*

Pasticcio [-tičo], ital., »paštika«, padělaný obraz, v Italii v dřívějších dobách opery slátné z arii odjinud vzatých.

Pastily (*pastilli, trochisci*), pokrotky z těsta, připravené z rozličných léčivých prostředků, vysušené a upravené na tvary kulaté nebo čtverhrané. V nejnovější době užívá se v lékařství s oblibou léčiv na pastilky stlačené pomocí strojův. *šnk.*

Pastinaca [-náka], p a s t i n á k, rostlinný rod čeledi okoličnatých. Vyznačuje se lodyhou hranatobrázdovanou nebo prioblou, chlupatou. Listy jsou jednoduše zpeřené, na pošvách úzkých, sotva po krajích mázdřítých; listky vejčité až podlouhlé, na dolejšku často srdčité, přisedlé, nestejně vroubkovanopilovité, koncečný jest 3laločný. Od příbuzného rodu *Peucedanum* liší se krajními nervy merikarpia, které nejsou na zpodině křídel, nýbrž od nich vzdáleny probíhají v málo vyniklých vnějších okrajích. Obsahuje celkem 14 druhů evropských, kavkazských a sibiřských. U nás roste hojně *P. sativa* L. (p. luční) a vzácněji hlavně v jižních Čechách *P. opaca* Bernh. (p. popeľavý). *P. sativa* L. pěstuje se pro svůj kořen, zvaný pastinák nebo pastnák, jehož užívá se jako zeleniny, ač ne v té míře jako mrkve. Pěstované rostliny mají kořeny tušší, masité a sladší než rostliny divoce rostoucí. Kultura pastináka jest velmi stará, známá již za doby římské. *-é.*

Pastkov viz P a s k o v .

Pasto (San Juan de P.), hlavní město distriktu depart. Cauca v jihoamer. republice Columbií v širé planině na východojihovýchodním úpatí sopky P. ve výši 2636 m n. m., má 10.049 ob., většinou indiánského původu, široké, rovné ulice, domy většinou z hlíny, collége, seminář, sídlo biskupské, bývalé kláštery františkánů, dominikánů a augustiniánů, výrobu vlněných pokrývek, plstěných a slaměných klobouků, hrnčičského zboží atd. Okolí jest velmi půvabné a úrodné, pokryté obilními poli a bujnými pastvinami. P. bylo založeno r. 1539 Lorensem de Aldana, z počátku bylo v rozkvětu, avšak od r. 1700 jest v úpadku, za války o nezávislost bylo dvakrát zapáleno a vzdorovalo až do r. 1822 Bolívarovi, r. 1834 bylo pobořeno zemětřesením. *Tšr.*

Pastor (lat), p a s t ý ř; u evangeliků duchovní pastýř.

Pastor (*Sturnus roseus*), š p a č e k r ů ž o v ý, zástupce čeledi špačků v kaspické oblasti, význačný perím růžovým na ramenou a hrbetě, černým na hlavě, křídlech a ocase; na hlavě jest pobyblivá chocholka. Pták tento, délky 21 cm, rozšířený na východě od Mongolska až po nížiny dunajské, podobá se v pohybech špačku našemu, tvoří též houfy, rozeznává se však, že více lítá a jest neklidnější. Hmyz lapá i v letu, doprovází stáda skotu, ovcí a prasat, by sbíral zvířatům klíš'ata a hmyz z těla, což tato ráda

připouštějí. Hlavní jeho potravou jsou však saranče stěhovavé, z nichž dle tvrzení Turků ze sta jím zabitých teprv jedno sežírá. Ve své vlasti jest proto chráněn a ctěn za posvátného, ač v Indii druhdy působí hrozná spousta v polích rýžových. Kdežto P. Indii pravidelně navštěvuje, zalétá zřídka do Afriky a v nepravidelných obdobích též do Itálie, Francie až Anglie a na této cestě objevuje se i v Čechách (na př. r. 1889). V tazích těchto přidružuje se k našim špačkům. Hnízdí se vždy na blízkou vod, druhdy ve velkém množství pospolitě, buď na zemi v trávě, nebo v dutých stromech, zříceninách a pod. Jest ozdobou klecí, ač zpěv jeho jest pouhé cvrlikání.

Pastor Ludwig, dějepisc nem. (* 1854) Habilitoval se r. 1880 na universitě v Inšpruku pro dějiny a r. 1887 stal se tam řádným professorem; r. 1901 byl po Sichelovi jmenován ředitelem rak. histor. Institutu v Římě. Z četných jeho spisů jmenujeme: *Die kirchlichen Reunionsbestrebungen während der Regierung Karls V.* (1879); *Die Korrespondenz des Kardinals Contarini während seiner deutschen Legation* (1880); *Johannes Janssen* (1892); *Zur Beurtheilung Sa vonarolas* (1898); *August Reichensperger* (1899). Hlavní jeho dílo je: *Geschichte der Päpste seit dem Ausgang des Mittelalters* (1886—95, 3 sv.; čtvrté vydání od r. 1901). Kromě toho P. vydal pozůstalost Janssenovu a od r. 1898 řídí *Erläuterungen und Ergänzungen zu Janssens Geschichte des deutschen Volkes* a je spoluredaktorem časopisu »Historisches Jahrbuch der Görres-Gesellschaft«. P. svou důkladností a bohatstvím archiválních pramenů náleží k předním něm. dějepiscům přísně katolického směru v novější době.

Pastorale (lat.), v hudbě tolik co pastýřský kus, skladba hudební povahy prosté, jednoduché, idylické. Vyskytuje se nejdříve jakožto jméno malých kusů dramatických (viz Idylla), pak jakožto označení idylických oper neb operet, představujících výjevy ze života ideálních pastýřů, obvyklých na poč. XVIII. století. P. jsou také skladby, v nichž napodobí se hra pastýřů na píšťaly a šalmaje, hry prostého rytmu, nápěvy i modulace, obyčejně v taktu nerovném; i větší skladby psané na oslavu života venkovského, jako Beethovenova symfonie (zvaná pastorální), slovou p. Viz také Pastourelle.

Pastorálka, pastýřské bohosloví (lat. *theologia pastoralis*), jest věda bohoslovná, vedle cirk. práva druhá disciplína praktické theologie. Má za úkol podati návod, kterak by kněžstvo k duchovní správě zřízené ko-nalo nejlépe úřad a službu svou. Při tom p., prohlédajíc k počátku a průběhu pastora-ce vůbec, zakládá nauku svou o povinnostech duchovních správců na spasitelské činnosti J. Krista, nejvyššího pastýře duší, a zobrazuje působnost cirkve jakožto vychovatelky lidstva pro království boží. Zásada, kterou stanoví, jest, aby duchovní pastýř

pokládal se za orgán Kristův a jeho cirkve, Duchem sv. řízené, a pevně s ní spojen jsa, podle vůle její aby posvěcoval nejprve sebe a věrným konáním úřadu pastýřského přiváděl svěřené duše k nejvyššímu pastýři J. Kristu. Po míře trojho úřadu, kterým cirkve ve jménu zakladatele svého pracuje o spásu duší, t. učitelského, kněžského a pastýřského, p. rozstupuje se na tři: 1. didaktiku čili nauku o cirk. úřadě učitelském a zastávání jeho při mládeži (katechetika) a dospělých věřících (homiletika); 2. liturgiku čili vědecký rozbor liturgie a naučení, jak posvátné obřady jest konati, 3. p-k u ve smysle užším čili vědecké pojednání o cirkovním úřadě pastýřském a praktický návod, jak úřad ten zastávati ve správě vnější (*pro foro externo*) i v řízení svědomí (*pro foro interno*). K tomu přistupuje výklad o osobě duchovního pastýře, jeho povolání ke kněžskému úřadu, potřebných vlastnostech k pastoraci a pod. Co se tkne poměru k ostatním naukám bohoslovným, p. úzce souvisí s theologií theoretickou, ježto zakládá se na dogmatice a morálce a opírá o cirk. dějiny; z kanonického práva pak běře normy čili zákonitá pravidla pastýřského působení i hledí využítkovati všech řečených nauk měrou největší ke svému účelu, t. j. ke spasitelnému poučení, posvěcení a řízení duší, rodn. obcí. Prameny její jsou: písmo sv. a tradice, disciplinární dekrety obecných sněmů (zvláště reformní dekrety sněmu Tridentského), pap. konstituce, dekrety římských kongregací, Římský katechismus, liturgické knihy cirkvní, úchvaly sněmů provinciálních a synod diecénsních, pastýřské listy, ordinariátní listy a kurrendy biskupův, i světské zákony, které týkají se duchovní správy. K pomůckám p-k náležejí kromě ostatních disciplín theologických životopisy sv. biskupův, missionářův a duchovních správců, bohoslovecké časopisy, a ze světských věd zejména psychologie, anthropologie, paedagogika a medicina (pastorální lékařství). P. jakožto zvláštní, samostatná věda jest nejmladší z disciplín theologických. V prvních stoletích sv. otcové a spisovatelé cirkvní jednali o pastoraci jen příležitostně buď v listech svých nebo v obsírnějších spisích. Ve středověku otázky pastýřského bohosloví probírány byly ve spisech dogmatických, morálních a zvláště v právu cirkovním; nicméně i v té době potkáváme se s traktáty rázu po výtce pastorálního. Hnutí protestantské v XVI. stol. dalo příčinu ke spisování odborných pojednání o povinnostech duchovních správců. Z hojného počtu jich přivádíme aspoň díla sv. Karla Borrom. *Acta ecclesiae Mediolanensis*, *Instructiones pastorum*, Frant. Toleta *Instructio sacerdotum*, sv. Františka Sales. *Instructio pro confessoribus*. Vynikajícími pastoralisty z mladší doby byli: Pavel Segneri, pap. Benedikt XIV., sv. Alfons de Liguori. Rationalistický směr theologie s konce XVIII. stol. nezůstal bez účinku na pastýřské bohosloví. Spisy tehdej-

ších učitelů **p**-ky (na př. Pitroffa, Hinterberga, Giftschütze), kladoucích větší váhu na zásady filosofické mravovědy, přirozenou moudrost a zkušenost nežli na pozitivní božské zjevení, církevní nauku a praxi, jsou jen snůškou pravidel o vychovávání věřících k životu »rozumně mravně náboženskému« za pomoci bohoslužebných úkonů a křesťanských obyčejů. Obrat k lepšímu nadešel v první polovině XIX. století. Od té doby autory nejváženějších spisů o bohosloví pastýřském jsou: Amberger, Benger, Berardi, Dieulin, Dubois, Frassinetti, Gassner, Schüch, Skočdopole, Wilczek. Stolic **p**-ky na vys. školách zřizovány teprve od sklonku století XVIII., v Praze r. 1775 německá, potom r. 1778 druhá stolic, česká. Professorem českého pastýřského bohosloví stal se Jiljí Chládek (v. t.). Po smrti jeho r. 1806 stolic česká a německá spojeny byly v jednu, latinskou, což potrvalo do r. 1848. Českým jazykem vykládali potom praktické bohosloví Jan Fabián, Rupert Smolík, Václav Horák. Vedle souborného díla Skočdopoleva a speciálních spisů pastorálních (Frant. Blandy Pastorálka ve škole, Gabr. Pecháčka Zpovědnice, Jos. Kupky O mši sv.) dobře slouží k potřebě českých duchovních správců odborné časopisy, jako »Časopis katol. duchovenstva«, »Rádce duchovní«, »Věstník katol. duchovenstva«. Vac.

Pastorální (z lat.), pastýřský, idyllický; líčící život pastýřský nebo venkovský; týkající se pastora (pastýře) a jeho úřadu.

Pastorellové (Pastoureaux, Pastorels) sluly ve XIII. a XIV. stol. ve Francii ozbrojené tlupy venkovského lidu, který pojal myšlenku osvobodit Boží hrob, protože »velikých a mocných« je bez úspěchu. Hnutí vzniklo ve Flandřích r. 1251, a veliké davy lidu táhly odtud na jih (vedením jakéhosi Jakoba, prý z Uher), dopouštěly se však ukrutností zejména proti kněžím a židům. Byly proto mocí rozehnány. Podobné hnutí objevilo se r. 1320, ale i tenkrát zvrhlo se v plení, zejména židův, a bylo rovněž potlačeno.

Pastoret [-rè] Claude Emanuel Joseph Pierre, politik a učenec francouzský (*1756 — †1840). Věnoval se právnictví a od r. 1785 byl členem Akademie nápisů. Za revoluce, ač byl umírněný, (po 10. srpnu r. 1792) emigroval, za Napoleona však stal se senátorem a professorem. Za restaurace byl zvolen do Akademie franc. (1820) a jsa již od r. 1815 párem, r. 1829 stal se franc. kancléřem. Z jeho spisů jmenujeme *Histoire générale de la législation des anciens* (1817 až 1837 v 11 sv.).

Pastorius ab Hirtenberg Joachim, dějepisec polský (*1610 — †1681). Původně lutherán, přestoupil ke katol. a stal se děkanem, probštem a officialem gdanškým a tajemníkem krále Jana Kazimíra. Napsal zejména: *Florus Polonicus seu Polonicae historiae epitome* (1641, poslední vyd. 1679),

kde vypravuje až do r. 1661; *Bellum Scythico-Cosacicum* (1652) o válkách polsk. s Chmielnickým. Posmrtně vyšlo dílo *Historiae polonae partes duae* (1685). Kromě toho napsal mnoho lat. básní a spisů příležitostných. Z jeho pozůstalosti byla vydána *Acta pacis Olivensis inedita* (1763 a 1766).

Pastosní (ital. *pastoso*, franc. *pâteux*, »těstovitý«) malba jest malba barvami hustě nanesenými, aby se dosáhlo plasticnosti a větší svítivosti. **P**-ně maloval Tizian a jeho škola, pak Rubens a Rembrandt; dnes se užívá **p**. malby obecně. Dříve slula *impasto*; protivou její je lazování.

Pastouchovice, Pastuchovice, ves v Čechách, hejtm. Podbořany, okr. Jesenice, fara a ps. Žihle; 48 d., 16 ob. č. a 304 ob. n. (1890), 1tr. šk., opodál popl. dvůr.

Pastourelle [-turell], franc., provenç. *pastorela*, *pastoreta*, »pastýřka, pastýřská píseň«, v literatuře starofrancouzské a provençalské prvotně pravá píseň pastýřská, jež líčila radost z jara a života venkovského a již zpívali pastýři i pastýřky; později básně, jež opěvují stereotypní příhodu: rytíř žádá pastýřku za lásku a ona ho odmítá. V XIII. století i jména typická dostávají oba milenci: pastýřka slove Marion, uchazeč Robin. **P**-ly psány jsou ve slohách tvarův obvyklých v lyrice. Sbírku **p**-l vyd. Bartsch v Altfranzösische Romanzen und **P**-n (Lip., 1870). Srv. Gröber, Altfranz. Romanzen u. **P**-n (Cur, 1872).

Pastrnák, bot., viz Pastinaca.

☉**Pastrnek** František, filolog čes. (*4. říj. r. 1853 v Kelci na Moravě). Gymnasium studoval v Olomouci a v Uh. Hradišti, od r. 1873 studoval na universitě vídeňské klassickou filologii, ze které r. 1881 složil státní zkoušky pro vyšší gymnasium a stal se pak zúplněním na gymnasiu v VIII. okr. (Josefstadt), kdež působil do r. 1885. R. 1884 počal se obíratí horlivěji slovanskou filologií a poslouchal přednášky Fr. Miklosiche a V. Jagiče. Na základě disertace *Das Evangelium Matthaei aus dem serb.-slov. Cod. 124 saec. XIII. der Wiener k. u. k. Hofbibliothek* byl r. 1886 povýšen na doktora filosofie. R. 1887 vykonal vědeckou cestu na Rus, do Moskvy, Petrohradu a j. R. 1888 habitoval se na vídeňské universitě pro slovanskou filologii na základě spisu *Beiträge zur Lautlehre der slovakischen Sprache* a přednáseti počal v zimním semestru téhož roku. R. 1893 zvolen byl dopisujícím členem České akademie, 10. září 1895 jmenován mimořádným professorem slovanské filologie při české universitě pražské a r. 1896 spolureditelem slovanského semináře, od r. 1898 examinatorem z češtiny pro učitele gymn. a školy reálné a později pro divčí lycea. Po svém přesídlení do Prahy **P**. zamýšlel vydávati časopis pro slovanskou filologii, s čehož však sešlo, když se stal spoluredaktorem »Listů filologických«. **P**. účastnil se také velmi činně národního života. Již ve Vídni byl r. 1893 předsedou »Dolnorakouského od-

boru Národop. výstavy«, od založení »Československé jednoty v Praze« (1896, k níž dal podnět) jest jejím starostou. Dále zasedá ve výboru Národopisné společnosti českoslov. a rady Národopisného musea českoslov. a redigoval prvních pět Národopisných sborníků českoslov. (I. 1897 až V. 1899). Mimo to zasedal ve výboru Ústř. Matice školské, podpůrného spolku Radhoště a j. R. 1900 byl zvolen za mimořádného člena Král. české společnosti nauk. P. uveřejnil řadu knih, pojednání a četných recensí hlavně v »Archiv für slav. Philologie«, »Listech filologických«, »ČCM.«, »Časop. Matice Moravské«, v »Slovenských Pohl'adech«, »Čes. Časop. historickém«, »Athenaeu« atd., mimo to je spolupracovníkem Ottova Slovníku Naučného, do něhož přispěl řadou životopisův, obzvláště slavistů (Jagiće, Kopitara, Leskiena, Miklosiche, Nehringa a j.). Z článkův a rozprav jmenujeme: *Über den altčechischen Reim* »Archiv« Jag. 1887; habilitační spis *Beiträge zur Lautlehre der slovakischen Sprache in Ungarn* (»Sitzungsberichte« cis. Akademie vědecké); *Zur altčechischen gereimten Alexandreis* »Archiv« Jag. 1889; *Die altrussischen und čechischen Participia auf -a* (t., 1890). Od r. 1891 počíná se serie článkův, týkajících se působení a života svatých bratří: *Novější práce o slovenských apoštolech Cyriliu a Metodovi* (»Čas. Mat. Mor.« 1891); *Evangelium sázavo-emausské čili remešské* (t., 1891); *O domnělém zvětném obraze našich apoštoľů Cyrilla a Methoda v Římě* (»Čas. spolku přátel starož. čes.« IV., 1896); *Nová kniha o době cyrilomethodějské* (»Čes. čas. hist.« III., 1897); *Papežská approbace liturgického jazyka slovenského r. 869 a 880* (t., VII. 1901). — Řadu studií těchto dovršuje spis počtýný jubilejní cenou Král. čes. společ. nauk *Dějiny slovenských apoštoľů Cyrilla a Methoda* (s rozbořem a otiskem hlavních pramenů), jenž nákladem jubilejního fondu pro věd. liter. českou vyjde během r. 1902; *Miklosich a lidová poesie slovenská* (»Athenaeum« 1891). Výsledkem mravenčí pile je praktická kniha *Bibliographische Übersicht über die slavische Philologie 1876 bis 1891* (Berl., 1892, 8°, 415 str. jako Supplementband k Jagićevo »Archivu«); *O starožitnických spisech Kollárových* (ve Sborníku »Jan Kollár« 1893). Pro studium dialektů slovenských je veledůležitá řada článkův ve »Slovenských Pohl'adech« od r. 1893—97, v nichž je zpracován dialektologický materiál, zasílaný na základě dotazníků. Staroslovenského písemnictví a jazyka se týká článek v »ČCM.« r. 1894 (*Starobylé dz ve slovenských nářečích a hlaholské zlomky kijevské a pražské*). P. obíral se také hlaholskou literaturou, o čemž svědčí článek *Chrvatsko-hlaholské zlomky vlasten. muzea olomúckého* (»Čas. Mat. Mor.« 1895); *Chrvatsko-hlaholské písemnictví* v článku »Jihoslované« (Ottův Slovník naučný XIII. 1898) a důkladná rozprava *Chrvatsko-hlaholský rukopis sienský* (Praha, 1900; zvl. otisk z »Věstníku Král. čes. společ. nauk«). R. 1896 napsal k Ruko-

pisům a starotiskům Chilendarským od Savy Chilandarce (»Věstník Král. čes. spol. nauk«) *informační úvod o cestovatelích do kláštera Chilendarského* a připojil ukazatel a mnoho cenných dat. Z článkův obsahu dialektologického uvádíme: *Zur Charakteristik der mährischen Dialekte* (»Archiv« Jag. XX. 1898); *O nářečí skalickém* (Sborník českoslov.: Od Šumavy k Tatrák, 1898); *O nářečí polském v stolici trencínské* (Rozpr. filologické, 1898); *Z nevjýchodnějších nářečí uhersko. slovenských* (»Národopisný sborník českoslov.« III., 1898). Na podnět P-ův Umělecká beseda vydala jako přemii na r. 1901 nádherný sborník »Slovensko«, do něhož napsal informační článek *Slovenština*. Zasluzná je *Bibliografie slovenského jazykozpytu a církevního slov. písemnictví za r. 1900* (ve »Věstníku slov. filol. a starož.«, v němž je spoluredaktorem). — *ar-*

Pastucha (*Pásztó*), městečko v Uhrách, v stolici hevešské, okr. hatvanském; stanice železn. dráhy Hatvan-Füleke, má 5111 obyv. maď. (1890), katol. far. kostel, cisterciácké opatství, poštu a telegraf a četné navštěvované výroční trhy.

Pastuchovice viz Pastouchovice.

Pastuší tobolka, bot., viz Capsella.

Pastviny: 1) P. (*Hüttenberg*), ves v Čechách, hejtm. a okr. Nové Město n. Met., fara a pš. Deštná; 19 d., 122 ob. n. (1890), tkalcovství. — 2) P. i Pastvina, ves t., hejtm., okr. a pš. Žamberk, fara Klášterec, 152 d., 911 ob. č., 8 n. (1890), 2ř. šk., mlyn a tkalcovství.

Pastviska (*Pastwisko*), ves ve Slezsku, hejtm., okr., fara a pš. Těšín; 40 d., 418 ob. pol., 9 n. (1890), 1ř. šk.

Pastýřská poesie viz Idylla.

Pastýřská theologie viz Pastorálka.

Pasuruan, Pasuruan nebo Pasoeroewa n: 1) P., hl. město nizoz. residentství t. jm. na sev. břehu ostrova Javy ve vých. jeho části na ř. Ghembongu 2 km před jeho ústím do úžiny Madurské na 3 tratích železničních, na 7° 40' j. š., má 34.366 ob. a skládá se z evropského města na pravém bř. a z čínské čtvrti na levém bř., kdežto domorodci žijí dále k j. Evropan jest 732, Čiňanů 2342, ostatní jsou domorodci. P. má čilý obchod a hojně navštěvovaný přístav, na blízku něho pak leží proslulé lázně Bandžu Biru. — 2) P., residentství t., jest ohraničeno na s. úžinou Madurskou a residentstvím Soerabaya, na z. Kediri, na v. Probolingo a na j. okeánem Indickým, má 5721 km² a 988.781 ob., z nichž jest 1975 Evropanů, 6018 Čiňanův a 1024 Arabové. Kromě pobřeží jest celá země hornatá, nejvyšší hora jest Semeru (3703 m), všechny hory jsou sopečné, pouze na j. táhne se horstvo Gunung Kendang původu sedimentárního. Následkem značné výšky kraje jest podnebí dosti mírné a zdravé, půda jest velice úrodná a zvláště příhodná k pěstování třtiny cukrové, kávy, tabáku a indiga, méně rýže. Půvabná krajina Malang dodává nejlepší javskou kávu. Několik teplých pramenů jest na severových.

svahu pohoří Gunung Kavi. K jižnímu břehu přiléhá ostrov Sempu, bohatý jedlými ptáčími hnízdy. Tšr.

PasvanPassvan)-Oglu O s m á n, vojevůdce turecký (*1758 — †1807). Zvedl odboj proti »nemoslemským« reformám Selima III., opevnil se (1794) ve Vidinu, a ačkoli se prohlašoval za věrného sultánovi, skutečně si počínal docela neodvisle. Pokusy zlomit jeho odboj se nezdařily (1796, 1798) a sultán musil jej r. 1798 uznati za pašu vidinského. Teprve vzpoura agů v Rumelii otrásla jeho mocí. Roku 1804 za srbské revoluce P. smířil se se sultánem docela.

Pasvice, bot., viz *Lycopersicum*.

Paszkowski erbů Z a d o r a, šlechtický rod polský. Připomíná se zejména od století XVI. 1) P. M a r c i n, veršovec polský z poč. XVII. stol., jenž přeložil do polštiny kroniku S t r y k o w s k é h o a vydal ji s názvem *Kronika Sarmacyey Europejskiej* (Krakov, 1611). Vedle toho vydal několik sbírek veršů nepatrné ceny. — 2) P. J ó z e f, spisovatel polský (*1817 — †1861), proslul zejména jako překladatel 13 dramat Shakespeareových, která vydal v »Bibl. warszaw.« (1857 a později).

Pásztó viz Pastucha.

Paša v mysl. ml. *pastva* zvíře; *pašu* bráti = pastviti se.

Paša (baša, viz Baš), tur., slovně pohlavár, náčelník, oficiální titul vezírů a jiných vysokých hodnostářů v říši Turecké. Za starých dob obmezovala se hodnost pašů na kruhy vojenské. Odznakem hodnosti pašovy byly 2 nebo 3 ohony koňské (*ug*). Za Muráda III. udělena všem generálním guvernérům hodnost vezírská a pašovská se třemi koňskými ohony jako odznakem, kdežto krajší správové (*livá*) obdrželi titul *mír-mirán*, t. j. velitel velitelův, a za odznak 2 koňské ohony. Nyní jest **p.** titul náležející stejné hodnostům vojenským i civilním. Hodnostáři vojenští, jimž právem náleží titul **p.**, jsou polní maršálek (*mušír*), generál divise (*ferik*) a brigádní generál (*mír-ivá*); z civilních hodnostářů dostává se téhož titulu ministrům a nejvyšším úřadům správním (na př. *beglerbeg*, *mírul-umerá*). Odpovídá tedy hodnost paši v našich poměrech hodnosti tajného rady a titulu Excellence. P. bez jakéhokoli dodatku zove se *veľkovezír*. Titul **p.** náleží i všem, kdož s rodinou sultánovou spojení jsou sňatkem. — P a š a l y k, hodnost pašovská, po případě i území podléhající pašovi (provincie). P. *kapusu*, t. j. pašovská brána, totéž co *báb dli*, oficiální residence tureckého ministrpresidenta (*sadr azem*) v Cařihradě a guvernérů v provinciích. Dk.

Pašáchol, bot., viz *Mauritia*.

Pašalyk viz Paša.

Pašek z Vratu Jan, vynikající demagog a primátor Star. města pražského (*v Starém Klně, neznámo však kdy, z rodičů chudých — †15. břez. 1533 na Toušeni). Ve-

den nadáním svým oddal se učení a stal se kantorem a rektorem nejspíše na některých školách venkovských. Zahospodářiv si něco odebral se do Prahy k dalšímu studiu na universitě, kde stal se r. 1491 bakalářem a r. 1493 mistrem svobodných umění. Potom po dvě léta (1496 a 1497) zastával úřad děkana téže fakulty. Tehda se oženil s vdovou Dorotou Šerlinkovou, která měla z prvního manželství syna Mikuláše, opustil universitu a dosáhl po smrti Prokopa od pěti korun kancléřství staroměstského (1498), v kterémž úřadě setrval po 12 let (do r. 1511). Téhož roku 1498 koupil si dům č. p.674—I. za sv. Jakubem od místonotáře král. Českého Václava Hyndráka z Habrova za 190 kop gr. č. Vedle obecního úřadu byl činný i jako prokurátor (zástupce stran) při soudě, získává tak značného jmění. Při tom »zastával jazyk mateřský, aby své vždy větší dokonalosti dojíti mohl a starou latinou zastíňován nebyl, hlavně řečnováním svým, ve kterém pokládán byl nade všechny jiné«. Ve vynikajícím postavení svém záhy rozhodnou rukou počal řídití osudy hlavního města. Již r. 1504 vyslovil myšlenku, že by města pražská spojití se měla v jedinou obec, by prospěšněji čeliti mohla stavům v tehdejších bojích kastovních, které burácely královstvím. Odpor, jmenovitě cechů novoměstských, zmařil smírné vyjednávání měst. P. byl přívržencem přijímání pod obojí způsobou dle starého obyčeje a odpůrcem novot Lutherem zavedených. Jako člen stavu městského zvolen byl na sněmu dne 22. listop. do počtu těch, kterým měla býti svěřena ochrana duchovenstva pod obojí, jmenovitě proti osazování far kněžimi katolickými. Někdy tehda dostal od krále Vladislava II. erb (pštrosa) a přidavek »z Vratu«. Tak poprvé jmenuje se r. 1504. Při korunovaci královny Marie (1. června 1522) pasován s Janem Hlavsou z Liboslavě na rytíře. Mezitím P. opustil službu obecní, kde samostatný a nezkrotný duch jeho příliš byl vázán (1511), a věnoval se vedle hájení při soudech správě obecní jako konšel (1515—18) a od spojení Star. a Nového města jako primátor (1518 až 14. bř. 1523, 14. břez. 1524 až 3. červ. 1527). Koupiv si r. 1513 dům na Zelném trhu č. p. 508—I. od poručíků statku Alžběty Hrabanové za 325 kop, kterouž summu trhovou ihned zaplatil, dům u sv. Jakuba prodal r. 1514 Ješkovi z Prosečí za 190 kop. Tehda byl již po druhé ženat s jakousi Kateřinou, ovdověv již kolem r. 1504. Teprve nastoupením Ludvika na trůn český nastala doba příznivá záměrům Paškovým, kterých domáhal se prostředky často málo kalými. První krok k panství jeho nad Prahou učiněn byl spojením měst, které r. 1518 jeho zásluhou bylo provedeno zcela samostatně bez svolení královského. Ve své řeči, kterou 30. srp. t. r. hájil v kolleji Karlově tuto myšlenku, poukazoval, jak v dějinách českých již od počátku nesvornost mezi knížaty škodlivě plodila rozbroje, až teprv zvolením jednoho

krále nastal pořádek. Ukazoval k tomu, že jsou obě města jedné víry, jedněch práv užívají a spojena jsou přátelstvím a krví, v jednom městě otcové, v druhém synové, též představoval, co by spojením ušetřilo se obecních nákladů. Naproti tomu jiný jeho návrh, aby za příčinou větších vyloň, které Praha měla v boji proti stavům, vybiráno bylo posudné (31. led. 1519), proveden mohl býti pro odpor jmenovitě Novoměstských až po dvou letech. Když podkomoří královský Burián Trčka z Lípy 30. květ. 1522 zemřel a nástupcem stal se jemu Opl z Fic-tum, vystřídán byl i Jan Hlavsa v úřadě sudího měst královských Paškem. Když r. 1523 král Ludvík, aby alespoň zmínil nesváry mezi stavy, rozhodl se, že propustí veškeré úředníky zemské, zbaven byl P. jak hofrychtářství, tak i primátorství (14. břez. r. 1523), ježto však obec většinou přála starým rádům náboženským, byl P., když 14. bř. r. 1524 nastalo osazení rady volbou, opětně zvolen, vystupuje zároveň stále ostřeji proti lutheránům i proti Hlavsovi, s kterým se zneprátelel, že konkurroval s ním v úřadě soudce měst královských. Aby zbavil se nepřátel svých v Praze, P. použil počátkem srpna t. r. některých schůzí strany protivně, označuje je jako spiknutí proti sobě, a dal za pomoci řezníka Zigy purkmistra Brikiho z Licka a jiné vynikající odpůrce uvězniti, panuje zatím městem v čele pouze jedenácti konselův a obklopě se silnou mocí brannou. Faráři a kněží, přející učení Lutherovu, vypovídání nebo věznění, vyhlášeny artikule, uznávající výhradně staré učení pod obojí. Kdo nechtěl se jim podrobiti, měl býti vypověděn z města. A když Zdeněk Lev z Rožmitálu znovu dosáhl úřadu nejv. purkrabi, P. citě se v bezpečí, počal bez bázně provozovati v městě samovládu násilnou pod záminkou horlivosti proti kacírům. Když statečnosti Hlavsovou zmařen byl úklad jeho proti vypovězeným Pražanům, pomáhal si alespoň drobným štváním proti nim, vypovídal z obce nespokojené i rodiny jejich, mezi nimi Bartoše pisáře, odmítaje při tom i rozkazy královské. Po smrti krále Ludvíka P. hlásil se jako Zdeněk Lev ke kandidatuře bavorské, maje za to slíbeno 4000 zl. Když však Lev přešel k přátelům arcivévodě Ferdinandu, následoval jej i P., ač tu obdržel toliko 3000 zl. Po volbě účastnil se sepsání práv zemských, která Ferdinand měl uznati, i poselství do Vídně. Ve Ferdinandovi však nenašel svého příznivce, byltž Hlavsou, který mu dříve než P. naklonil města královská, zpraven o hrůzovládě v Praze. Král nejprve nabádal k smíru, kterému P. důsledně odpiral, za svého pobytu v Praze počátkem června 1528 však již volal obě strany před svůj soud, napomínaje stále při tom strany k míru, nedojde-li k srovnání, že pak spravedlivě bude souditi a trestati toho, kým by co sešlo. Zároveň zrušil dosavadní jednotu Nového a Starého města (9. září) a vyloučil Paška nejen z primátor-

ství, ale i z rady a s ním i nejpřednějšího jeho pomocníka Zigu Vaničkovice, ač tím odpor strany této zcela nezlomil. P. odešel na Toušeň, panství to s městečkem na levém břehu Labe naproti ústí Jizery, které koupil r. 1512 a velmi zvelebil. Tehda P. stížen byl zlou nemocí, že. ani nemohl choditi. Při jednání s Novoměstskými 12. dub. 1529 snažil se přiměti je k odporu proti vypovědným stoupcům Hlavsovým, ba i k opětnému utvoření jednoty proti zřejmě vůli královské, spoléhaje na ochranu Zdeňka Lva, tehdejší hejtmána zemského. Jeho pádem nastal i konec moci Paškovy. Nadarmo v audienci dne 5. dub. 1530 hleděl se králi omluviti a prosil, aby nevěřil řečem postranním. Král vytýkal mu, že popouzel Plzeňské a Klatovské ještě za Ludvíka k nedbaní rozkazů královských, že úmyslně zdržel vojenskou pomoc Pražanův a jiných měst před bitvou u Muháče, nadržování Čaherovi, i když bouřil proti králi, snahy jeho o obnovu jednoty měst pražských atd. Za trest usoudil, že P. musí ve 14 dnech odejiti z Prahy a nenavracovati se, leč v případech potřebných vždy na tři dni. P. odešel na Toušeň. Ale i tam ho strast' sledovala, vyhořelť dvůr ku konci července 1530. V poslední vůli své odkázal Toušeň Zdeňkovi Lvovi z Rožmitála, Václavovi Amchovi z Borovnice, švakra svému, Janovi Radimskému ze Slavkova a mistru Oldřichovi Humpolcovi z Prostiboře, písaři soudu komorního, od kterých nabyl statku Adam z Rožmitála a prodal 20. květ. r. 1536 Konrádovi z Krajku a na Mladé Boleslavi za 4500 kop gr. č. Dům č. p. 508—1., v kterém bydlil, a vinici odkázal své druhé manželce Kateřině Amchové z Borovnice. Možno, že však před touto Kateřinou měl ještě třetí manželku z rodu Pikartů, neboť Lidmila Pikartová jmenuje jej r. 1519 svým zetěm. Bartoš oznamuje, že měl syna, který jej předemřel. Současně se vyskytující kněz Jan z Vratu jmenuje Paška ve své závěti z r. 1525 strýcem svým, od kterého měl zápis na ves Radímek v 150 kopách. Týž jmenuje i jednu dceru Paškovu, Annu. P. pohřben byl v kostele P. Marie v Týně. — Srov. V. V. Tomek, Život M. Jana Paška z Vratu, primasa Pražského (»ČCM.«, 1844) a téhož Dějiny Prahy sv. 7, 9—10.

Pašić N i k o l a, politik srbský (* 1846 v Zajčaru), vykonav technická studia v Bělehradě a Curichu (1868—1872), vstoupil do státní služby, účastnil se války s Turky (1876 až 1878), načez usadil se jako inženýr v Požarevci. Pozornost obrátil na sebe ke konci let 70tých XIX. stol. jako vynikající řečník mladé radikální strany, r. 1878 zvolen již do skupštiny a r. 1883 stal se vůdcem strany radikální. Tou dobou měl činné účastenství v chystaném spiknutí, jež propuklo zajčarskou vzpourou, ale ještě v čas zachránil se útekem do ciziny, zůstaviv přátele svému osudu. Za své nepřítomnosti byl vojenským soudem odsouzen k smrti. Vrátiv se po amnestii r. 1886 do vlasti, stal se po Todo-

rovičovi vůdcem radikální strany, téhož roku zvolen za předsedu skupštiny, pak za starostu Bělehradu a konečně od února 1891 do srpna 1892 byl předsedou ministerstva. Nepohodnuv se s regenty o nástupce za zesnulého regenta Protiče, odstoupil, ač měl ve skupštině většinu, a stal se vyslancem v Petrohradě (1893—94). Po zrušení konstituce r. 1894 byl odvolán, ale nová vláda snažila se zdržeti ho v Petrohradě, aby radikální strana v kritické chvíli byla bez vůdce, a sám P. nepospíchal s návratem do vlasti. Tím jeho popularita utrpěla. Po známém attentátu na Milana 6. čce 1899 obviněn byl z účasti v rozvětveném prý spiknutí a odsouzen k pětiletému žaláři, ale vlivem Ruska ihned amnestován. Jeho chování před soudem a pokorné prohlášení jeho neučinilo mezi radikály rovněž příznivého dojmu, nicméně jeho vynikajícím postavením ve straně neotřásl. Počítá se k umírněným radikálům, snažícím se dosíci svého cíle různými kompromisy.

Pašice, ves v Čechách, hejtm. C. Budějovice, okr. Hluboká, fara a pš. Pištín 14 d., 105 obyv. č. (1890).

Pašije (z lat. *passio*, utrpení) jsou zprávy evangelistů o utrpení a smrti Páně, předčítané nebo zpěvované ve svatém týdnu při mešní bohoslužbě na místo evangelia, a to tak, že v květnou neděli čte nebo zpívá se zpráva sv. Matouše, v úterý potom sv. Marka, ve středu sv. Lukáše, v pátek sv. Jana. Pořádek ten ustálen byl v Římě již z počátku IX. stol. Kdežto pak až do XV. stol. recitovati p. náleželo jáhnovi, assistujícímu při mši sv., podle předpisu potom vydaného a posud platného p. mají zpívány býti od tří jáhnů, z nichž jeden přednáší výpravné části evangelia, druhý slova Kristova, třetí výroky lidu a ostatních jednajících osob. Zátim celebrant stojí na epistolní straně oltáře čte p. potichu. V menších kostelech, kdež není s dostatek duchovenstva ke slavnostní bohoslužbě, assistující jáhen má přednáseti výpravné části p-jí, celebrant slova Kristova, podjáhen výroky lidu. Při tiché mši sv. kněz sám čte p. Ježto text pašijový hodí se výborně ke zpracování zpěvním a hudebním, mnozí mistři, starší i novější, učinili jej podkladem svých skladeb, t. zv. p-jí, jež jsou buď tvaru výpravného nebo dramatického, a jinak zase buď kantáty neb oratoria. Z proslulých skladatelů p-jí jmenování buď'te Jindř. Schütz, Jan Sebastiani, Reinhard Kaiser, Jan Kuhnau, Jan S. Bach, Jan Škroup, Jos. Nešvera. Vac.

Pašijové hry viz *Mysterie*.

Pašijový týden, jenž počíná se Květnou nedělí a trvá až do Vzkříšení Páně, má jméno své po pašijích (v. t.). Církevní název jeho jest svatý nebo veliký týden, lat. *hebdomada sancta, h. magna*. U Rusů p. t. sluje *sedmice strastnaja*, u Poláků *nie-dziela strastna*. Dni jeho posvěcený jsou památce na nehlubší ponížení J. Krista, tichému zármutku a lítosti nad jeho utrpením

a smrti. V Květnou neděli svěcení ratolestí (větévek palmových, olivových, jivoých i j.) a průvod s ratolestmi jest obrazem vjezdu Kristova do Jerusalema. V pondělí čte se evangelium o ženě kající, jež vonnou mastí pomazala nohy Páně; v úterý a ve středu jsou pašije. Při kněžských hodinkách t. zv. temných (*matutinum tenebrarum*) dojmají zvláště zpěvy z Jeremiáše proroka a modlitba: »Kristus stal se pro nás poslušným až ke smrti«. V Zelený čtvrtek, kdy počíná se přísný půst p-vého téhodne, mše sv. v bílých paramentech představuje poslední večeri Páně. Duchovenstvo přijímá Tělo Páně z rukou celebranta. V katedrálních chrámech biskupové světi sv. oleje a myjí nohy dvanácti starcům. Při Gloria toho dne zavzní hlaloh všech zvonů, ale potom zvonění umlká až do Bílé soboty. Po mši sv. přenaší se velebná svátost na poboční oltář, načež ostatní oltáře bývají zbavovány všech okras (denudace). Obrady Velikého pátku jsou tyto: prostrace (duchovenstvo vrhá se na tvář před oltářem), dvě čtení ze Starého zákona, pašije podle sepsání sv. Jana, přímluvné modlitby za všechny lidi, odhalování sv. kříže a klanění se jemu (adorace), zpěv výčitek (improperia), přenesení sv. hostie na hlavní oltář, liturgie podobná mši sv. (*missa praesantificatorum*) a vystavení velebné svátosti v božím hrobě. V Bílou sobotu na prostranství před chrámem světi se nový oheň (t. zv. pálení Jidáše) a pět kadidlových zrn. Následuje obřad vnášení nového ohně do chrámu (*lumen Christi*), žehnaní paškálu, čtení 12 proroců ze Starého zákona, svěcení křestní vody, litanie ke všem svatým, mše sv., při níž zase zvony kostelní se rozezvují a ozve nejprve radostné Alleluja. Pravoslavná církev počíná »strastný« týden v pondělí po Květné neděli. Obrady, jimiž ctí památku smírné oběti na kříži, liší se od ceremonií katolických zvláště tím, jak znázorňován jest pohřeb Páně. Na Veliký pátek po nešporách (*velikaja večernja*) duchovenstvo snímá s oltáře *plaščanicu* (rubáš, symbol mrtvého těla Kristova), prostrá ji na zemi uprostřed kostela, okuňuje kadidlem a dává libati věřícím. V Bílou sobotu *plaščanica* nesena jest v průvodě pohřebním kolem chrámu a složena zase na přešlé místo k veřejnému uctívání. — U národů germánských a slovanských velikonoce vstoupily na místo svátků, kterými prve vítězství jara nad zimou bylo oslavováno. Z té příčiny mnohé zvyklosti p-vého téhodne, buď posud v lidu zachovalé nebo z dějím nám povědomé, mají aspoň s některého dílu ráz předkřesťanský. Vzpomínáme zejména na obyčej rolníků vsazování posvěcené ratolstky do rohů polí, hotovení pečiva, t. zv. jidášků, jež s medem se požívají, umývání obličje a rukou pod širým nebem, prve než slunce vyjde, vhanění dobytko do vody v téže době, pouštění dřevěných křížků po vodě, vymětaní přibytků, když zvoní se poprvé v Bílou sobotu, ukládání posvěcených uhlů pod krov.

V pověstech slyšeti jest o putování zvonů do Říma na Zelený čtvrtek a návratu jich v Bílou sobotu, o pokladech, nad nimiž v p. t. země se otvírá, a pod.

Pašiněvice viz Pašnovice.

Pašinka ves v Čechách, hejtm., okr. a pš. Kolín, fara Radboř; 60 d., 464 obyv. č., 6 n. (1890); mlýn. Alod. statek má 210,42 ha půdy, náleží k němu panský dům s dvorem poplužním a starou věžovitou tvrzí, majetek dra Václava Radimského. Ves jindy se zvala Pašíněves nebo Pašín. Statek byl tu v XIV. stol. dvoji. Na hořejším dvoře seděli vladkové z Pašiněvi do r. 1464. Dolejší statek s tvrzí měl do r. 1384 Václav Wunderwein z K. Hory, v l. 1384—1414 Hamrové z Kolína, pak Jan ze Smržna, r. 1440 Jan Šírnok z Mizovic, v l. 1464—1510 vladkové z Trojanovic, dále vladkové z Dobřenic, v l. 1535—42 Vilém Bareš z Kamenice; od Václava Popela z Vesce koupil oboji statek Pašiněves Jan Kasalický z Kaštic, v jehož rodě se udržel do r. 1641. Potom se tu střídali Slavíkovci ze Slavikova, od r. 1675 Salazarové z M. Albano, až r. 1712 ten statek přikoupil Leopold Věžník z Věžník k Radboři. Od ní oddělen r. 1885, kdy jej koupil od Teresie Cecinkarové z Birnic JUDr. Václav Radimský v Kolíně.

Paškál jest u nás zobecněný název svíce velikonoční (lat. *cereus paschalis*), silně bílé voskovice, jež v liturgii představuje Vykupitele po jeho z mrtvých vstání. Tak vz. žehnání p-u děje se v Bílou sobotu. Jáhen zpívaje radostné Eultet, vetkne do kmene svíce pět kadidlových zrn na paměť patera oslavených ran Kristových a rozžihá p. novým ohněm na znamení, že Spasitel oživil a nový život dává světu. Po celou dobu velikonoční p. umístěn jest podle hlavního oltáře po evangelií straně a rozsvěcován bývá ke slavným službám božím až do svátku Nanebevstoupení Páně, kdy po evangelií se zhasí a odstraní. Kromě toho předpisuje rituál, aby při svěcení křestní vody (v Bílou sobotu a ve vigílií svatodušní) p. spouštěn byl do křtítnice, jak se podobá, na památku křtu Ježíšova v Jordáně.

Paškovský Matěj Nachor, bratr český z Moravy, jenž žil ve vyhnanství v Polsku (†1617). Byl duchovním správcem v Ła-gevníkách (v Kališsku), později ve Sko-kách (v Poznańsku). Zabýval se také malířstvím.

Pašman viz Pasman.

Pašnovice, Pašiněvice, ves v Čechách, hejtm. Č. Budějovice, okr. Sviny Trhové, fara Strážov, pš. Komařice; 36 d., 240 obyv. č. (1890), mlýn.

Pašovati, provozovati podloudnictví.

Pašovice: 1) P., ves v Čechách, hejtm. a okr. Týn n. Vlt., fara Chrást'any, pš. Kolo-děje; 32 d., 183 obyv. č. (1890), opodál poplužní dvůr.

2) P., ves na Moravě, hejtm. a okr. Uh. Brod, fara a pš. Vel. Orechov; 120 d., 522 obyv. č. (1890), ltr. škola.

Paštika, pochoutka z vyššího kuchařství i cukrářství, skládá se z různých mas, jako: hovězího, skopového, telecího, šunky, brzlíku, mozku, jater, drůbeže, plectva, zvěřiny, ryb, ústřic, raků, nebo ze sýra, vajec, rýže, hub, zeleniny, ovoce a koření, v obalu buď z má-slového, kruchého n. vodového těsta. Po-dává se buď jako předkrm nebo po masech pečených, studená nebo teplá.

Paštiky, ves v Čechách, hejtm., okr., fara a pš. Blatná; 9 d., 58 obyv. č. (1890), fil. kostel sv. Jana Křt., od r. 1384—1614 far., a vedle něho rodinná hrobka svob. p. Hildprandtův.

Paštrnák, bot., viz Pastinaca.

Paštrovičí, šlechtická obec v jižní Dal-macii mezi Budvou a Spičem. Jednotliví P. vzpomínají se v XIV. a XV. stol. ve služ-bách jihoslovanských panovníkův, Nikolica u čáře Štěpána Dušana a Jiřího Balšice, Ostoja a Alexa u bosenských Pavlovičův. Obec P. zmiňuje se v dubrovnických pa-mátkách od r. 1377. V čele byl vojevůd-a se 4 soudci, majíce vedle sebe »sbor« obce (pozd. italsky *bancada*) s kancléřem sboru. V XVI. stol. obec měla asi 1000 bran-ných mužův. Privilegia její odvozována tehdy nejen od Nemanje, Štěpána Dušana a Balšičův, ale i od císaře Diokleciána, Justiniána atd. (Ljubič, Commissiones II., 232—233). Za bojů o dědictví po Balšičích mezi Srby a Benátčany P. přidali se r. 1423 k Benátkám (listiny u Ljubiče, Listine díl VIII., str. 225, 272), obdrželi za to značnou autonomii a zů-stali věrnými stoupenci republiky sv. Marka i za dob tureckých. Hlavní místo jejich byla Lastva. O novějších osudech této krajiny viz Černá Hora str. 610 b a Dalmacie str. 901 sl. Za bouři doby Napoleonské pri-villegia P-ův vzala za své. Nynější obec P. okresu kotorského obsahuje 19 osad; stře-disko její je Sušcepan (Santo Stefano). Místní vzpomínka a tradice ve spisech svých zpra-coval Štěpán Ljubiša.

Paštún viz Afgánistán, str. 334 b.

Pata viz Chodídlo a srv. Calcaneus.

Pata, ostrov, viz Patta.

Patačić, šlechtická rodina chorvatská, původu bosenského. Připomenouti sluší Ga-b-riela P-e (†1745), který jako arcibiskup v Koloči (ačkoli sám Slovan) nutil přistěho-valé Srby mluvit maďarsky a tak je poma-d'arstil. Adam P. (†1784) stal se rovněž arci-biskupem v Koloči (1776). Napsal *Augusta quinque Carolorum h istoria* (1735) a byl veliký milovníkhubdy; Ditters von Dittersdorf (v. t.) byl v jeho službách.

Patagium, blána létací, viz Letouni.

Patagones nebo Carmen de P., město v argentinské prov. Buenos Ayres na l. bř. ř. Negro, 30 km od okeánu Atlantského, má asi 3000 obyv., školu literární a průmyslo-vou, celní úřad, cílý obchod do severní Pa-tagonie a jest střediskem kvetoucí rolnické osady. Založeno bylo r. 1778 na prav. břehu řeky, avšak následkem povodní, jimiž často trpí, přeloženo na břeh levý.

Patagonie (t. j. kečujsky vysočina, pahorkatina) nazývá se nejjižnější část jihoamerické pevniny mezi $39^{\circ} 10' - 53^{\circ} 53' 43''$ j. š. (mys Toward), která počíná se na s. na pr. bř. Ria Negra, kde končí se krajina pamp, a jde až k úžině Magalhãesově, jsouc ohraničena na sz. ř. Limay, na z. pásmem Andův a na v. Atlantským okeánem. Území toto jest 1680 km dl., plocha jeho 871.766 km² a rozděluje se politicky na P-ii argentinskou, sahající k 52° j. š. a tvořící argentinská territoria: Rio Negro (207.279 km²), Chubut (249.100 km²) a Santa Cruz (294.000 km²), s nimiž druhy pod názvem P. zahrnují se ještě territoria Pampas (145.913 km²), Neuquen (92.425 km²) a Ohňová Země (20.819 km²), a na P-ii chilskou, úzký to pruž území na j. od 520 j. š., zaujímající plochu 121.387 km² a mající hlavní město Punta Arcuas, tak že tato chilská část země spadá do territoria Magallanes. Smlouva o hranicích P. mezi Argentinou a Chilem sjednána byla 23. čce 1881, avšak spory o přesné vymezení území obou států v těchto končinách neodklizeny tím úplně, neboť Chile prohlašuje za hranici rozvodí okeánu Tichého a Atlantského, Argentina pak hlavní hřbet Andů, kteréžto obě cary v délce 5° šířkových se neshodují. Ve faktickém držení sporného území jest Argentina, která založila zde osadu Diez y Seis de Octubre.

Pobřeží P. jest hornaté a holé, má řadu hlubokých chobotů, ale dobrých přístavů jest nedostatek. Od břehů mořských zdvihá se půda do vnitrozemí terasovitě a tvoří rozsáhlé plochy, na kterých na blízku atlantského pobřeží zdvihají se vysoké pahorky, jako Los Frailes a j. Tyto plochy počínají na 40° j. š. a táhnou se až k úžině Magalhãesově, zachovávajíce na veliké vzdálenosti stejnou nadmořskou výšku, tak že téměř celá P. má mezi krajním severem a jihem málo odchýlné nadmořské zdvižení. Nejnižší končina jest v territoriu Santa Cruz, vysoká jen asi 30 m n. m., kdežto nejvyšší jest kraj Ay-aiken. vysoký do 800 m n. m. Hornaté krajiny jižní P. náležejí různým horským systémům, z nichž první jest andský, který zaujímá hlavní hřbet Andův a táhne se jako jediné pásmo až k zálivu Ultima Esperanza na $72^{\circ} 40'$ z. d. Gr. a $51^{\circ} 35'$ j. š. Druhý systém jest východní předhoří Andův a obiloukovitě se pnoucí pahorky ve vnitrozemí a na záp. pobřeží patagonském. Tento systém skládá se z vysokých skal původu sedimentárního i vulkanického, které zaujímají rozsáhlou plochu. Až k 48° j. š. táhnou se Andy od sev. k jihu, pak u sopky Chalten (2170 m) odchylují se nepatrně k jv., končíc v zátoky Ultima Esperanza. Nejvyšší bod celé P. jest sopka Tronado, v severní části hlavního hřbetu Andů, vys. 2980 m n. m.

V ohledu geologickém hlavní východní část země skládá se z vrstev terciérních, téměř horizontálně uložených a přikrytých nanosy alluviálními a glaciálními, místy pak

proražených horninami sopečnými. V Andech patagonských vyskytuje se kromě terciéru i útvar křídový a prahorní. Z užitečných nerostů vyskytuje se na j. ve vrstvách terciérních hnědé uhlí, některé vodní toky plaví zlatý písek, kolem jezer Colhue, Huapi a Munster jest hojně železné rudy. Dříve těžili zde domorodci i stříbro zvané »pampské«, místy vyskytuje se měď atd.

Vodopisná soustava P. jest velmi zajímavá řídkou stejnotvárností všech svých řek, které jeví nápadnou podobnost nejen zvláštními záhyby svých toků, nýbrž i horopisnou polohou svých pramenů, vyvěrajíce na úpatí Andů z řady velikých jezer a tekouce vesměs od zsz. k vjv. Pravidelně se opětuující povodně zaplavují často jejich údolí ve značných rozměrech. Nejdůležitější vodní toky jsou: Rio Negro, Rio Chubut, Rio Deseado, Rio San Denis, Rio de Bajas; Rio Santa Cruz, nejdůležitější z řek jihopatagonských, vytéká ze dvou jezer na úpatí Andův a spojuje se při ústí s Riem Chico, jenž protéká nejurodnější krajiny jižní P.; pozoruhodný jest konečně i Rio Gallegos, velice bohatý vodou, kterou mu přivádí řada horských potoků s Andů. Většina patagonských řek jest splavná, avšak terasovitě sklony půdy způsobují v nich vodopády, ústí jejich pak jsou silně zanesena. Téměř všechny tyto řeky napájeny jsou odtoky velikých jezer, která rozkládají se na pokraji Andův a jsou dle všeho zbytky zalednění tohoto území v době ledové. — Největší z nich jest Nahuel-Huapi, z něhož vytéká Rio de la Encarnacion a Rio Limay a v jehož sousedství leží jezero Gutierrez. Avšak vlastní jezerní krajina P. počíná na j. od 45° j. š. jezerem Colhue, spojeným s jezerem Musters, jimiž protéká Rio Senger, přijímající také odtok jezera Fontana. Mezi prameny Ria Deseado leží jezero Buenos Aires, kdežto jezero Gio odtéká do Rio San Denis. Asi na $48^{\circ} 50'$ j. š. počíná se skupina jezer táhnoucí se přes 2° zeměpisné šířky, jež jsou pramenem ř. Santa Cruz. Jsou to jezera: San Martin, Viedma, Argentino, Rica, a řada menších jezírek. Tato jezerní krajina P. ostře liší se svým rázem od celkového planinovitého a jednotvárného vzhledu země, tak že zovoují také »patagonské Švýcarsko«.

Podnebí jest zdravé, suché, avšak zvláště od vnitrozemí poněkud výstřední. Průměrná roční teplota jest $+12,6^{\circ}$ C, pozorované maximum $+37,6^{\circ}$ C aminimum $-10,2^{\circ}$ C, výška ročních srážek činí jen 29—30 cm. Poněvadž převládají vlhké větry západní, jest západní strana mnohem deštnatější než východní, tak že na úpatí Andův spadá ročně 60—80 cm srážek. Následkem teplého proudění mořského při východním pobřeží P. jsou tyto břehy nejteplejší končinou země, kdežto dále na záp. jsou zvláště zimy dosti studené. Naproti tomu na j. až při samé úžině Magalhãesově není podnebí tak drsné, jak dříve bylo míněno, neboť zimy jsou mírné a mrazů téměř není. Ovocné stromy,

obilí i zeleniny střeoevropské daří se zde zcela dobře a evropské osady zdárně prospívají. V Punta Arenas jest průměrná roční teplota +6,2 °C, maximum +24,6 °C a minimum -2 °C. Na záp. sklonech Andů padá hojně sněhu, následkem čehož vyskytují se zde mohutné fitny a ledovce, z nichž jeden sahá až k moři. Čára věčného sněhu sklání se do výše 1200 m.

K větěnou liší se od sebe podstatně západní a východní část' P. Na vých. táhnou v ohromné rozloze od Ria Negra až k jižní špičce pevniny rostlinstvem chudé stepi, pokryté jen chomáčky tuhé, hnědé trávy a nízkými křovinami, které zřídka dosahují výše 1 m a mezi nimiž převládají druhy *Plantago*, *Verbena*, *Acaena* a *Margyricarpus*. Naproti tomu na z. jsou předhoří a svahy Andů až k čáře věčného sněhu pokryty vždy zelenými keři a nízkými stromy, které stávají se k s. hojnějšími a bujnějšími. Lesní oblast mohutných konifer, pokrývající chilské Andy, zasahuje i na východní svahy tohoto horstva, některé její typy pak rozšířeny jsou až k úžině Magalhãesově, tvořice dosti rozsáhlé lesy a háje. Zvláště hojně vyskytuje se *Araucaria nubicata*, *Libocedrus tetragona*, *Fitzroya patagonica* a j., k nimž přistupují některé *Lauraceae*, *Monimiaceae*, *Rosaceae*, *Magnoliaceae* atd.

Z zvířenou jest P. chuda a tvoří hlavní část' patagonského subregionu neotropického regionu, kterou vyznačuje řada charakteristických živočichů, jako četní malí hlodavci, guanako, nandu a j. Dále vyskytují se jeleni, puma, smraďoši, 2 druhy psů, ptáků není mnoho, řídci jsou hadi a želvy, hojnější ješterky a žáby, nápadný je nedostatek sladkovodních ryb, měkkýšův a motýlů, hojně jest však brouků. Domácí zvířata z Evropy uvedena rychle se rozmnožila, koně a skot žijí ve velikých stádech zdivočelé. Chov dobytka jest také hlavním pramenem výživy obyvatelův.

Obyvatelstvo P. skládá se asi z 5000 domorodců zvaných Tehuelčové (v. t.), k nimž od r. 1832 přibyli četní Indiáni pamští, zahnání od argentinského presidenta Rosase za Rio Negro. Tito Indiáni žijí kočovně a byli z veliké části r. 1880 výpravou generála Roca jhubeni, tak že dnes žijí téměř výlučně jen v nejjižnější části země a nejsou ani uselému obyvatelstvu nebezpečni ani kolonizaci na závalu. Ostatně řada tvrzí udržuje je na uzdě. Avšak osadníků není dosud v zemi mnoho, neboť účinná kolonizace zahájena byla teprve v posledních dvou desetiletích. Úhrnem jest obyvatelů 19.276, z čehož připadá na chilské město Punta Arenas 3227 osob. Zvláště prospívají osady anglické a waliské, z nichž osada Chubut má 2529 obyvatelův.

P. byla objevena Magalhãesem r. 1519, zamýšlené osazení země Španěly se nezdařilo, až teprve v XVIII. stol. udržela se zde osada Carmen de Patagones, ležící ovšem již mimo vlastní P-ii na levém břehu Ria Negra. Sou-

stavný výzkum země počal se od r. 1869, kdy začíná se také spor o hranici Chilska a Argentiny v těchto končinách, urovnány teprve smlouvou z 23. čce 1881. Z cestovatelů, kteří navštívili P-ii, zvláště vynikají: Drake, Cavendish, Oliveiro de Nort, Sarmiento de Gamboa, d'Orbigny, Baine, Byron, Viedma, Fitz Roy, Luis Piedra Buena, Moreno, Musters, Moyano, Ellis, Rogers, Ramon, Lista a j.

Srv. D'Orbigny, Voyage dans l'Amérique méridionale (Pař., 1838); King, Fitz Roy and Darwin, Voyage of the Beagle (Lond., 1839); Musters, At home with the Patafonians (t., 1871); Ramon Lista, Mis exploraciones y descubrimientos en la Patagonia (Buenos Ayres, 1880); Burmeister, Breves datos sobre una excursion a Patagonia (Buenos Ayres, 1891); Henri de la Vaulx, Voyage en Patagonie (Pař., 1901).

Patagospyris Haeckel, mřížovec z čeledi *Nasellaria* ze skupiny *Spyroidea*, má na své schránce množství otvorů, na svrchu dvojnásobný ostěn, dole množství basálních »nožek«. Fossilní terciéru barbadoském, nejznámější druh *P. confluentis* Haeckel. MBbr.

Patan (t. j. město): 1) P., město v britsko-indickém poplatném státě Baroda na ř. Sarasvatí na 23° 51'1/2' s. š. a 72° 20'1/2' má 32.646 obyv., mezi nimi 22.786 Hindů, 5899 muhammedánův a 3929 džáinů, kteří zde mají 108 chrámův a svatýň s velikými knihovnamy, v nichž úzkostlivě střežou své vzácné rukopisy na palmových listech. P. j est jedno z nejstarších a nejslavnějších měst Gudžarátu, bylo v l. 746—1194 hlavním a sídelním městem dynastie rádžputské a má hojně krásných památek archaeologických. Za panství muhammedánského pozbylo poněkud své důležitosti, moderní město pak jest téměř úplně vystavěno Mahraty a obkličeno vysokou a silnou zdí. Ze závodů průmyslových jsou zde továrny na meče, kopí, nože, zboží hrncířské, hedvábné a bavlněné. — 2) P., město v Nepálu, 3 km na jv. od Katmandu na již. bř. ř. Baghmati, má do 30.000 obyv. a jest proslulé svými malebnými stavbami chrámovými a palácovými. — 3) P., město v britsko-indickém poplatném státě Džájpuru, má 11.885 obyv. a jest hlavním městem malého vasallního státečku, poddaného Džájpuru. Třr.

Patani, skupina států poplatných Siamu na vých. břehu poloostrova Malaky, mezi 5° 30'—7° s. š., ohraničených na s. státem Sengora, na z. Koddach, na j. Perak a Kelantan a na v. zálivem Siamským, měří asi 12.950 km². Na s. a z. zdvihají se osamělé hory, téměř celé soustátí zaujato jest úvodím řek Patani a Telupin, vpadajících do zálivu Siamského; břehy mořské jsou dlouhé 200 km a tvoří jedinou zátoku na sv. od ústí ř. Patani. P. považuje se za nejbohatší a nejlépe prospívající malajský stát poloostrova, počet obyvatelův udává se na 30.000 až 200.000, původní obyvatelstvo jest ryze malajské, avšak vlivem siamského panství

přistěhovalo se sem mnoho siamských osadníků, Malajci sami pak většinou přijali řeč a mravy siamské. Půda jest úrodná a plodí mnoho rýže, kokosových ořechů, guttaperche atd., jako domácí zvířata chová se mnoho slonův a buvolů, v údolí ř. Patani jest hojně olověné rudy, namnoze stříbrnosné, mimo to jsou zde i ložiska cínu, mědi, zlata a j. Hlavní město jest Patani na počátku delty řeky Patani, má asi 10.000 obyv. a jest důležité obchodem, jež vede se Singapurem, Bangkokem a Siamem. Hlavní předměty vývozu jsou: cín, měď, kůže, guttapercha, ryby, hrnčířské zboží a stavební dříví. V obyvatelstvu převládají Malajci, Číňané sídlí ve zvláštní čtvrti, palác vladaře má krásná a rozsáhlá nádvoří a zahrady. — **P.** byl dříve nejdůležitějším státem na poloostrově, avšak Siamci dobyvše ho r. 1832 rozdělili jej na řadu menších státeků, z nichž nejlidnatější jest **P.** a největší Reman. *Tšr.*

Patara, ve starověku důležité přístavní město na pobřeží Lykie; stával zde chrám Apollonův s proslaveným orakulem a divadlo. Ve zříceninách nalezeny četné nápisy.

Patarení, *patarini*, viz Katharové. Také tak sluli stoupenci *patarie* (v. t.).

Pataria, jméno církevně reformního hnutí v Miláně v XI. stol. Hnutí, podporované papeži, horlilo proti simonii a pro kněžský coelibát. Protože však císařové se vyslovili proti **p-ii**, podařilo se (na počátku XII. stol.) kněžstvu a městským úřadům hnutí potlačit.

Patavium viz Padova.

Patay [-té], městečko ve Francii při žel. trati Orléans-Courtalain a P-Chartres, departement Loiret, arrond. Orléans (22 km na sev.-záp.) s 1369 obyv. (1891). Dne 18. čna 1429 Orléanská panna porazila zde Angličany.

Pátek: 1) **P.** z Ostrova (druhdy, ač chybně, z O s t ř e d k a), jméno starožitné rodiny vladycké, která se psala po Ostrově a Pátku. V tituláři r. 1556 připomíná se Jan **P.** z O. na Vlčkovících. Bratři Václav a Aleš seděli r. 1579—96 v Miroticích, odkudž se t. r. vyprokali. Současně (1576) Sigmund držel zápisně dvůr Chrast v téže krajině; po něm zdědil jej dotčený Václav a prodal jej r. 1594 Oldřichovi Smrčkoví ze Mnichu. Od počátku XVII. stol. nikdo z této rodiny se nepřipomíná. *Sčk.*

2) **P.** z Frejtok viz Pátek.

Pátek, pátý den v témdni. U Římanů zasvěcen byl bohyni Venuši, odtud lat. *dies Veneris*, franc. *vendredi*, ital. *venerdì*, u Germánů *Freji* (odtud něm. *Frei tag*, angl., *Friday*.) U muhammedánů jest **p.** dnem svátečním jako naše neděle. — **Veliký p.** viz Pašijový týden.

Pátek: 1) **P.**, ves v Čechách nad Ohří, hejtm. a okr. Louny, fara Radonice, pš. Peruc; 92 d., 477 obyv. č. (1890), kaple Narození **P.** Marie, mlýn. Nadač. statek (873,95 ha) se zámekem, dvorem, pivovarem, majetek praemonstrátského kláštera na Strahově v Praze, ježž drží od pradávna. — 2) **P.**, ves. t. na průplavu Lánském, hejtm., okr., fara a pš.

Poděbrady; 66 d., 494 obyv. č. (1890), fil. kostel sv. Vavřince, 2ř. šk., 2 mlýny a bažantnice.

Pátek, příjmení několika šlechtických rodin. 1. **Pátkové** z Čepiroh, starožitná rodina vladycká pocházející z okolí mostského. Z té žili r. 1520 Kliment a r. 1523 bratři Václav, Jiřík a Sigmund, kteří se psali také Frejták a r. 1541 drželi statek ve Hříškově. Šebestian Frejták z Č. byl muž velmi vzdělaný a udatný. Byl prý vychovatelem Rudolfa II., později stav se rytířem řádu svatého Jana, bojoval u Lepanta a hned potom (1572) vstoupil do řádu praemonstr. v kláš. louckém. Vše jmění své nechal v klášteře, jehož se stal opatem, založil tu knihovnu a tiskárnu, jakož i seminář pro vychovávání mládeže. Klášter zbědovaný jak ve hmotných, tak i duševních potřebách tak povznesl, že si zasloužil jméno druhého zakladatele. Zeměl r. 1585 (neb 1587?). Zůstal po něm kopiář listův poselcích českých, latinských, vlašských, španělských a německých. — 2. **P.** (zřídka **Pátecký**) z Frejtok, příjmení nobilitované rodiny, ježž předešl Linhart byl prý r. 1569 nadán erbem. Synové jeho byli Rehoř a Jakub. Onen vzdělav se důkladně napřed sloužil vojensky a táhl r. 1556 s arcikn. Ferdinandem do Uher, později vstoupil do appellačn. soudu, kdež byl napřed pisařem a asi od r. 1582 až do své smrti (1603) sekretářem. Od císaře Rudolfa II. dostal (1593) polepsění erbu, což vztaženo i na bratra jeho Jakuba, souseda v Slaném. Dal bití jeton s erbem a heslem: *Sors omnia versat.* — 3. **P.** z Veleně, příjmení starožitné rodiny vladycké, z níž Sigmund byl r. 1563 úředníkem opočenským. Později (1589) Sixt seděl v Střezoměřicích, Zdislav (†1594) v okolí Čáslavě a bratr jeho Mikuláš (1597—1601) na Moravě. Jan vyženil s Alžbětou Šnoblovou z Choustníka (†j. 1619) dědiny šosovní při Táboře, jež do r. 1620 prodal. *Sčk.*

Pátek: 1) **P. Jan**, spisovatel čes. (* 1828 v Rakšicích na Moravě — † 1872 v Praze). Po studiích gymn. a filosof. v Brně byl asistentem přírodopisu a hospod. nauk t., potom působil při brněnském ústavu učitel-ském, r. 1854 jmenován ředitelem brněnské normálky u minoritův, r. 1863 stal se škol. radou a r. 1869 zem. škol. inspektorem v Praze pro čes. národní školy. Vedle německých spisů napsal: *Úplný katechismus o štěpařství* (1849); *Učebnou knihu o hedvábnictví* (1860); *Jedovaté byliny* (školní tabule visací, 1865); *Pěstování stromů morušových a bourců* (1869). Hlavní jeho zásluhou jest, že vlivem jeho napsáno několik knih přírodopisných.

2) **P. Alois**, spisovatel český (* 1850 v Třešti u Jihlavy). Po studiích na gymn. jihlavském a čes. paedagogiu v Brně působil při obec. školách ve svém rodišti, v Trhové Brtnici a nyní jest národním učitelem v Lukách u Jihlavy. Napsal: *Brtnice Trhová a zboží trhovbrtnické* (Vel. Meziříčí, 1887); *Okr.*

hejtmanství jihlavské (t., 1888); v novém vydání ve »Vlastivědě Morav.« *Okres jihlavský* (Brno, 1901); *Mapa hejtmanství jihlavského*. Mimo to přispíval do rozlič. časopisů články paedagogicko-didaktickými a feuilletony kulturně-historickými (*Pověsti Jihlavy a okolí*).

3) **P. Ferdinand** (*1868 v Praze), studoval gymn. v Praze, kdež jest úředníkem c. k. zástav. úřadu. Podává do »Čes. Lidu« zprávy o české literatuře lidovědné, kterou bedlivě sleduje.

Patelin [patlén], frc. úlisník, rek farce starofrancouzské, jež vznikla kol. r. 1465 v Rouenu a v níž hlavní úlohu hraje podvodný advokát Pierre Pathelin.

Patella (lat.) viz **Česka a Koleno**.

Patellina Williamson, foraminifera ze skupiny *Rotalidae*. U ní lze pozorovati typickou plastogamii, kteráž nastává, když jest jádro v úplném klidu. Příběh její záleží v tom, že 2 nebo několik individuí k sobě se přiblíží pseudopodiemi, kteréž splynou, a prouděním plasmata pak z nich vznikne mezi jedinci jakási mústek protoplasmatický, pak se přiblíží více, až posléze přilnou těsně skořápkami k sobě a plasma z obou skořápek vyplyne ven ve společný prostor. Pak se obě jádra rozdělí (ale nesplynou) a později plasma, a to tak, že ke každé části jádra případně část plasmata. Tak vzniknou embrya, vytvoří svou skořáčku a posléze opustí tělo matečné. Poprvé vyskytuje se v křídě a žije dosud. **MBbr.**

Patena neboli *discus* (lat.), miska stříbrná, zlatá neb aspoň pozlacená, na kterou se klade hostie při mši sv.

Patent (z lat. *patens*, otevřený, veřejný), otevřený, veřejný list, kterým se něco prohlašuje, zejména ve slavnostní formě. Ve středověku a dosti dlouho i v novověku **p-y** (*litterae patentes*, *paten ta*) nazývaly se rozličné úřední a vrchnostenské veřejné vyhlášky, na př. při úmrtí panovníka dosavadního a nastoupení nového, při obsazení nějakého nově nabytého území (něm. *Besitzergreifungspatent*). **P-y** nazývaly se také listy, kterými byli jmenováni úředníci nebo důstojníci (*Offizierspatent*) atd.

Ve smyslu právním rozumí se **p-em** právo nějaký předmět výlučně vyráběti a v obchod přiváděti; pak úřední listina vydaná příslušným úřadem, v Rakousku až do 31. pros. 1898 ministeriem obchodu, jakožto doklad o tomto subjektivním právu. **P-y** slouží po výtce k ochraně průmyslových výrobků. Nároky vynálezce na zvláštní ochranu nových vynálezů znamenajících zdokonalení dosavadní výroby byly uznány teprve francouzskou revolucí r. 1791. V ostatních státech v minulém století byly jednotlivým vynálezům v každém jednotlivém případě od zeměpána uděleny zvláštní výsady k ochraně výroby určitého předmětu. Podobná výsada byla výjimkou z obecného práva a byla o ní vydána listina otevřená (*litterae patentes*). Vlastní zákonodárství patentní jakožto nové doby právní útvar začíná se teprve vyvíjeti

v polovici XIX. stol. Zejména přispěl k vývoji patentního práva mezinárodní patentní kongress, který se konal ve Vídni r. 1873. Udělení **p-u** jest aktem nikoliv deklarativním, nýbrž konstitutivním. Stát uděluje tudíž **p-nepřejímá** žádné záruky zaň. Ostatně viz **Patentní právo**.

Dr. Sladěček.

Patentní právo je souhm veškerých právních předpisů, kterými dopodrobna se stanoví, za kterých okolností a s jakými účinky t. zv. vynálezci uděluje se patent. Udělení patentu je do jisté míry monopolem vynálezce vyráběti předmět svého vynálezu po určitou dobu samostatně (s vyloučením jakékoli konkurence, srv. **Duševní majetek**). Odůvodněnost **p-ho p-v** byla v začátku, jakož i v minulém století zhusta popírána, později však proniklo všeobecné mínění, že moderní industrie nezbytně má potřebu ochrany patentu. Tak zejména Švýcarsko, které nejdříve postrádalo patentního zákona, přijalo rovněž ochranu patentní (zákonem z 29. čna 1888). Nový rak. zákon patentní z 11. led. 1897 č. 30 ř. z. liší se od zákona privilejního z 15. srpna 1852 č. 184 ř. z. podstatně novotami těmito: 1. že novota patentu má býti z moci úřední zkoumána; 2. k udělení patentu zřízen jest zvláštní úřad pod jménem úřadu patentního; 3. že chrání vydatněji nejen vynálezce proti nezákonité konkurenci, ale i obecnstvo proti vynálezci, který zneužívá svého monopolu ke škodě veškerenstva.

ad I. O novotě vynálezu obsahuje ustanovení § 3 pat. zák. Zvláštní zmínku třeba učiniti o ochraně, kterou poskytují patentní zákon v § 5 osobám nalezajícím se ve služebném poměru (§ 5. odst. 4 a 5 pat. z.). Doba trvání patentu stanovená jest nejdéle na 15 let (§ 14 pat. zák.). Poplatek za prvý rok činí 20 zl., za patnáctý 340 z.), úhrnem za 15 let 1965 zl. (§ 114 pat. z.). Mimo to třeba platiti ještě zvláštní manipulační poplatky (§ 14, § 114 odst. 7, § 115, § 116 pat. z.). Výjimečně mohou chudí vynálezcové žádati za udělení práva chudých (§ 114, odst. 9, § 118 pat. zák., jakož i min. nař., které v této věci dne 15. září 1898 č. 163 ř. z. bylo vydáno). Ze zásady § 8 p. z. o monopolu vynálezcově nastává výjimka ve prospěch t. zv. předchozího uživatele (§ 9 p. z.). Rovněž vojenská správa může za výjimečných okolností právo vynálezcovu učiniti illusorním (§ 10). I zásada občanského práva o **v y v l a s t n ě n í** (§ 365 o. z.) došla uznání v § 15. pat. zák. Výjimečně může býti patent odňat, když jeho vlastník opomine provozovati řádně vynález v tuzemsku (§ 27 p. z.). Obsah **p-ho p-va** lze vykonávati buď vlastní výrobou, buď prodejem patentu neb udělením licence, nebo zastavením (§ 18—20 pat. z.). Majetník mladšího patentu může žádati majetníka patentu staršího za poskytnutí nucené licence. Důvody zániku patentu obsahuje § 26 pat. z. Výjimečně může býti patent prohlášen za neplatný (§ 28 pat. z.), aneb může nastati odřeknutí z důvodu § 29 pat. z.

Patenty rozeznávají se: a) patenty hlavní (§ 4 pat. z.); b) patenty dodatečné (§ 4 odst. 2 pat. z.); c) patenty odvislé (§ 30 a § 4 odst. 3). Patent dodatečný může, když hlavní patent byl vzat zpět, prohlášen byl neplatným, anebo když naň bylo resignováno, učiněn samostatným patentem na takovou dobu, po kterou mohl trvat patent hlavní (§ 14 odst. 2 pat. zák.). Zvláštní ochrany požívají vynálezy po čas výstav, ačkoliv nebyla podána žádost za udělení ochrany patentní po čas trvání výstavy (§ 6 pat. z., min. nař. z 15. září 1898 č. 164 ř. z.).

ad 2. Udělení patentu a veškerá agenda patentní je převedena na patentní úřad (§ 33 pat. z.), který má své sídlo ve Vidni. Členové jeho jsou stálí (státní úředníci mající jednak příslušné vzdělání právnické, jednak technické). K těmto řadí se dočasně volení členové a mimo to je příslušný personál manipulační (§ 34, § 35 pat. z.). U patentního úřadu bylo zavedeno trojí oddělení: 1. přihlašovací; 2. zřezovací; 3. zrušovací (§ 30 a 36 pat. z., min. nař. z 15. září 1898 č. 157). Mimo to působí konečně patentní soudní dvůr jakožto odvolací stolice proti konečným rozhodnutím oddělení zrušovacího (§ 41 pat. zák.; podrobnosti v min. nař. z 15. září 1898 č. ř. z. 158). Formální postup při vymáhání patentu je tento: Vynálezce nebo jeho případný zástupce sepiše žádost. K této žádosti připojí t. zv. patentní popis dvojmo, patentní nářek dvojmo a zašle žádost s 10 zl. resp. 20 K patentnímu úřadu. Pakliže nevykazuje žádost žádných formálních vad a patentní úřad shledá, že vynález je skutečně nový, nařídí uveřejnění v patentním listě. Shledá-li referent, že žádost má formální vady, že novota vynálezu je sporná, oznámí se zadateli tyto nedostatky a dá se mu obvykle 30denní lhůta k vyjádření (§ 48 až 56 pat. z.). Tou chvílí, kdy patentní přihláška došla patentního úřadu, patent požívá priority (§ 54 pat. z.). Tou chvílí, kdy bylo usneseno uveřejnit přihlášku v patentním listě a vyložit ji veřejně, vynálezce požívá t. zv. provisorní ochrany (§ 57 odst. 1 pat. z.). Proti zamyšlenému udělení patentu možno podat do dvou měsíců písemně odpor (§ 58). Byl-li již patent pravoplatně udělen, může dodatečně býti zavedeno řízení odpůrců ve smyslu § 27, 28, 29 pat. z. Řízení toto popsáno jest v § 67—94 pat. z.

Důležitou součástí moderního zařízení patentního úřadu jest t. zv. patentní rejstřík, do něhož zanášejí se všechny právně důležité okolnosti od vzniku až do zániku patentu (§ 12, 45 a min. nař. z 15. září 1898 č. ř. z. 157 § 12 čís. 2). Úspěšná činnost patentního úřadu dochází svého výrazu v úředním orgánu pojmenovaném »Patentní list« (§ 44 pat. z.).

Chvalně sluší vytknouti, že nový patentní zákon zastupování ve věcech patentních ponechal toliko patentním zástupcům, § 43. Sem náležejí advokáti, úředně autori-

sování soukromí technikové, patentní zástupci (dosud: držitelé patentních kanceláří) a finanční prokuratura. Patentní zákon žádá od patentních zástupců zvláštní vědomosti tomuto oboru přiměřené, § 47 pat. z. (Podrobnosti v min. nař. z 15. září 1898 č. 161.)

ad 3. Vlastník patentu je chráněn ve svých nárocích proti nereelní konkurenci trestním soudem, jestliže někdo vědomě zasahuje do jeho práva (§ 97); podobné činění je prohlášeno přečinem. Mimo to § 105 pat. zák. dává vynálezci právo žádati za povolení prozatímních opatření pro ten případ, když je odůvodněno, že někdo způsobem trestným v budoucnosti by mohl ohrožovati práva vynálezce (§ 105 pat. z.). Proti jinému zasahování může vynálezce vystoupiti se žalobou civilní (§96pat. z.). Žaloby takové náležejí před soud obchodní. Má-li někdo pochybnost, zdali by výrobou nějakého předmětu nezasahoval do práv nějakého vynálezce, může žádati na patentním úřadě u oddělení zrušovacího, aby mu bylo vydáno rozhodnutí, že zamyšlenou výrobou nebudou dotčena práva z určitého patentu i s příslušným patentovým dodatkem (§ 111 pat. z.). Proti bezdůvodnému osvojování si patentu poskytuje ochranu § 113 pat. z. Nový pat. zákon byl doplněn ministerskými nařízeními z 15. září 1898 č. 156—164; tato minist. nařízení doplňují patentní zákon po stránce administrativní.

Literatura: Beck, Das österreichische Patentrecht (Berlín, 1893); t., Das neue österreichische Patentrecht (Víděň, 1897); Seligsohn, Patentgesetz und Gesetz betreffend den Schutz von Gebrauchsmustern; Pouillet, Traité théorique et pratique des brevets d'invention (Paříž, 1889); Lawson, The law and practice under the patents, designs and trade marks acts 1883 to 1888 (Lond., 1889); Goldberger, Das neue österreichische Patentrecht (Víd., 1899); Bettelheim, Das Recht des Erfinders (t., 1901); Sládeček, Nové rakouské p. p. (Praha, 1899).

Dr. Sládeček.

Pater (lat.), otec, zvláště duchovní.

Pater [péťr] Walter Horatio, spisovatel angl. (* 1839 v Londýně — † 1894 v Oxfordě). Studoval v Oxfordě, cestoval pak po Italii, Francii a Německu, načež usadil se v Oxfordě. Vydal r. 1873 *The Renaissance: Studies in art and poetry* (4. vyd. 1893), sbírku to duchaplných studií o umělcích italských doby renaissanční, pak: román *Marius the Epicurean* (1885, 2 sv.), vlastně řadu literárních úvah; *Imaginary portraits* (1887); *Appreciations* (1889) a *Plato and Platonism* (1893), analýsu spisů Platonových. Z pozůstalosti jeho vydány byly r. 1895: *Greek studies* a *Miscellaneous studies and essays*. P. náleží k nejlepším kritikům a stilistům anglickým.

Páteř (z lat. *pater*): 1. Otče náš; 2. větší zrnka na růženci, jež znamenají, že modlí se jest Otčenáš.

Páteř (lat. *columna vertebralis*) je sloupec, složený z obratlův, probíhající u člověka

při postoji přímém kolmo v prostřed zádového oddílu trupu. Z předu nazad zprohýbána je tak, že v oddíle krčním poněkud zahýbá se vpřed, v oddílu hrudním ustupuje nazad, tak že tam, kde lopatky se přikládají k hrudníku, oblouk nazad obrácený jest nejvyšší; odtud obrací se opět vpřed a tvoří v oddílu bederním či břišním oblouk zahnutý silně v před, což i v zadu v bedrech je patrnou značným prohnutím trupu. Touto úpravou **p.** tvoří jakési pružné, kolmo postavené páro, na jehož horním konci nasedá hlava, a tak chráněny jsou i mozek a mícha, jakož i všechny útroby hrudní a břišní před náhlými nárazy, jež vznikají dopadem těla na pevnou půdu na př. již při chůzi, skoku a pod. U člověka **p.** skládá se ze 33 oddílů obratlových, tak že oddíl krční sestává ze 7, hrudní z 12 a bederní z 5 obratlů; v oddíle křížovém splývá u dospělého člověka 5 původních obratlů křížových v jednotnou kost křížovou, k níž dole připojuje se závěrečný oddíl kostrčný, skládající se ze 4 zakrnělých kůstek. Jen výjimečně obsahuje některý oddíl o obratel více. Oddíl krční je po stranách volný, k hrudnímu přikládají se žebra a tak vzniká hrudník, oddíl bederní je také volný, s kosti křížovou spojují se kosti kyčelné, čímž vzniká pánev, poslední oddíl kostrčný pak volně vyběhá do východu pánevního. Obratle spojeny jsou mezi sebou hlavně pružnými deskami meziobratlovými, kteréž vloženy jsou mezi jednotlivá těla obratlová, a pak podélnými vazy po předních i zadních plochách těl obratlových; dále tu sledujeme párové klouby meziobratlové a pak hojně vazy, spojující příslušné výčněly obratlů nad sebou postavených. Vyjímaje prvý a druhý obratel krční, spojení obratlů mezi sebou připouští jen malé pohyby, avšak souborem těchto nevydatných pohybů v jednotlivých oddílech páteřních, zvláště v krčním a bederním, vznikají celkové pohyby dosti značné, totiž sklánění vpřed, vzad i na strany a natáčení **p-e**, pohyby, kteréž nejsou nikdy ostré, nýbrž vyznačují se zvláštní vlácností. Pohyblivost kosti křížové a kostrče je přirozenou měrou značně omezena. **P.** udržuje svoji podobu stále nezměněnou, při čemž ovšem nepatrnou měrou se prodlouží, uloží-li se tělo. Někdy ovšem nastávají tu nepřirozené zkriveniny z příčin rozmanitých, jako jsou nevhodné držení těla při chůzi nebo sedění, zvláště v útlém věku dětském, jindy rozmanité pochody zánětlivé nebo tuberkulosní v obratlech, úrazy, vymknutiny nebo zlomeniny obratlů nebo některých jich výčnělkův. Přílišné zahnutí **p e** vpřed nazývá se **k y f o s a**, přílišné zahnutí vzad **l o r d o s a** a prohnutí **p-e** stranou **s k o l i o s a**. Velmi často bývá takovéto vychýlení **p e** stranou spojeno s přílišným zahnutím vpřed, tak že vzniká úchyłka, zvaná **k y f o s k o l i o s a**; ta vyskytuje se nejčastěji při t. zv. **h r b u** (*gibbus*). Léčení cnorob **p-e** řídí se vždy dle jejich příčiny, velmi často bývá orthopaedické.

☉☉**Patera** (lat.), plochá miska, totéž co u Řeků *fiálé* (v. t.).

Patera: 1) **P. A d o l f**, bibliotékář Čes. Musea (*27. čce 1836 v Hudčicích). Studoval na malostranském gymnasiu v Praze, potom od r. 1857—61 na universitě tamtéž, obíraje se hlavně slovanskou filologií. Již od r. 1861 pomáhal v knihovně musejní katalogisovati oddělení slovanské, načež r. 1863 byl jmenován assistentem, později kustodem a r. 1893 bibliotékářem této knihovny. Po smrti V. Nebeského byl zvolen za sekretáře Matice České a r. 1871 jmenován přísězným translátorem rus. jazyka u c. k. zem. soudu v Praze. Již v letech šedesátých **P.** uveřejňoval v časopisech rozmanité překlady a články a psal zejména do Riegrova Slovníku Nauč. o literaturě lužických Srbů. Za životní úkol svůj zvolil si však prohlédnouti a prostudovati soustavně staročeské rukopisy nejprve ve všech knihovnách pražských, pak též po archivech a knihovnách v Čechách, na Moravě, ve Slezsku, v Dolních a Horních Rakousích, v Uhrách, Sasku a Prusku. Výsledky těchto namáhavých a záslužných studií uveřejňoval zejména v »CCM.«, a to: *České glossy v Mater verborum* (1877, nález přímo epochální, jimž dvě třetiny čes. gloss tohoto slovníku prokázány za padělek); *Píseň sta ročeská ze XIII. stol.*; » Slovo do světa stvoření ie« (1878); *České a starobulharské glossy XII stol.* (1878); *Staročeské glossy XIII. stol. v t. zv. homiliári opatovickém* (1879); *Staročeský zlomek legendy o P. Marii* (1879); *Staročeske glossy v lat. žaltári musejním, XIII. stol.* (1879); *Staročeské zbytky rozmluvy P. Marie a sv. Anselma o umučení i Páně* (1880); *Šafaříkův a Svatovitský zbytek českého žaltáře ze XIV. stol.* (1881); *Zbytky staročeských legend o sv. Jiří ze XIV. stol.* (1881); *Staročeské zbytky »Růžové zahrady« ze XIV. stol.* (1881); *Staročeská píseň o Božím těle ze XIII. stol.* (1882); *O nově nalezeném rukopise spisů Petra Chelčického* (1832); *Nově nalezené zbytky staročeských Passionálů ze XI V stol.* (1882); *Musejní zbytky staročes. Passionalu ze XIV. stol.* (1883); *Rýmovane » Pravenie o božiem umučenie a o jeho sv. krve prolitie« z druhé poloviny i ce XIV. stol.* (1883); *Svaté Marie ze nebes chvála ze XIV. stol.* (1884); *Staročeský zbytek rýmovaného » Dětinství Ježíšova « ze XIV. stol.* (1885); *Musejní zbytky staročeského » Života Krista Pána« ze XIV. stol.* (1885); *Musejní zbytky staroč. Pulhavovy kroniky ze XIV. stol.* (1885); *Musejní zbytky staročeského Žaltáře ze XIV. stol.* (1886); *» O Božiem umučení« ze XIV. stol.* (1886); *O umučení sv. Jiří ze XIV. stol.* (1887); *Staročeské glossy XIII stol. v kapit. knihovně olomoucké* (1887); *Zbytky staročeských legend o sv. Kateřině a Margarete ze XIV. stol.* (1887); *Musejní zbytky staroč. »Zrcadla člověčieho spasenie«* (1887); *svr. r. 1890 Nove nalezený zbytek staročeského » Zrcadla člověčieho spasenie« ze XIV. stol.*; *Drkolenský a musejní zbytek staročeské legendy o Jidášovi ze XIV. stol.* (1888); *Drkolenský zbytek staročeského Passionalu ze XIV. stol.*

(1888); *Drkolenský rukopis » Pašije Pána našeho. Jezu Krista «* (1888); *Drkolenské zbytky staroč. her dramatických* ze XIV. stol. (1889); *List s nebe poslaný ze X I V. stol.* (1889); *Nové nalezené zbytky » Dětinství Ježíšova «* ze XIV. st. (1889); *Wiesensberské a Opatovické zbytky rýmované » Rozmluvy Panny Marie a sv. Anselma o umučení a Páně «* ze XIV. stol. (1890); *Komenského myšlenky o novém vydání i Českého kancionálu* (1891); *Komenského řeč při pohřbu pí. Estery Sadvské* (1891); *Nitranský zlomek staroč. Passionálu* ze XIV. stol.; *Rada otce synovi*, dle petrohradského rukopisu z XV. stol. (1892); *Desatero kázanie Božie* ze XIV. stol. (1893); *Kapitulní zbytek staročeských velikonočních her* ze XIV. stol. (1894); *Zbytek staročeského překladu 4. knihy Mojžišovy » Numeri «* ze X I V. stol. (1895); *Zbytky staročeské legendy » O narození a dětinství Krista Pána «* ze XIV. stol.; *Zbytek staročeského » Vidění Mikulášova «*, hlaholky psaného (1897); *Dopisy J. A. Komenského k Drabíkovi z l. 1664-1670* (1899); *Nové nalezené zbytky staročeského evangelistáře, Anselma a umučení sv. Jiří* ze XIV. stol. (1900). — V » Českém Museu filologickém « vyšly: *Zbytky evangelii* ze XIV. stol. (1895); *Staročeský zbytek Genese* ze XIV. stol. (1895); *Legenda o sv. Tomáši* z XV. stol. (1896); *Ukázky ze staročeských rukopisů XV. stol.* (1897—98); *Žaloby na Husity* z XV. stol. (1897); *Hodiny sv. Marie* ze XIV. stol. (1901). — Ve » Věstníku Král. české společnosti nauk « uveřejnil P.: *Dopisy Boh. Balbina ke Krist. Weisovi z let 1878-1688* (1887); *Zprávu o upálení Jana Husi* z XV. stol.; *Dopisy B. Balbina k opatu Raim. Wilfertovi a knězi A. Hackenschmidtu z let 1664-67* (1888); *Mistr Jana Husi kázání česká* (1890); *Latinské verše o Janovi Roháčovi* z XV. stol. (1897). — V » Archivě českém « VIII. (1888) vydal *Poselství krále Jiřího do Říma k papeži r. 1462.* — Zvláště vydal r. 1878 s Ferd. Tadrou *Das Buch der Prager Maler zeche* (Kniha bratrstva malif. v Praze) 1348—1527; s. M. Hattalou upravil r. 1881 k vydání *Zbytky rýmovaných Alexandreid staročeských*. Samostatně uveřejnil ve sbírce » Památky staré literatury české «: *Hradecký rukopis* (1881); *Svatovítský rukopis* (1886); *Zaltář Klementinský* (1890). V publikacích České akademie vydal: *Jana Amosa Komenského Korrespondenci* (1892); *Korrespondenci Jos. Dobrovského*, I. díl (1895); s J. V. Novákem: *J. A. Komenského Theatrum universitatis rerum* (1897); *Zaltář Poděbradský* (1899). Ve » Věstníku České akademie «: *Prvotisky české z let 1468-1526 v knihovně musejní* (1894). Pro » Almanach České akademie « roč. XI. (1901) sepsal nekrolog Leonida Nikolajeviče Majkova. Dotiskuje se; *O svatém Jeronymovi knihy troje*. V uznání těchto vědeckých prací, jimiž si P. získal značné zásluhy o poznání a studium staroč. literatury, povýšen byl dne 23. květ. 1884 za doktora slovanské filologie od university kijevské, zvolen za řádného člena České akademie, za člena mimoř. Král. české spol. nauk,

za dopisujícího člena Akademie věd v Petrohradě, za řádného člena carské společnosti přátel archaeologie, ethnografie a přírodopytu při moskevské universitě, za řádného člena carské společnosti archaeologické v Moskvě. Rovněž byl mu udělen ryt. řád císaře Františka Josefa, cis. ruský ryt. řád sv. Anny a cis. ruský komthurský řád sv. Stanislava. Od několika let stížen jest očním neduhem, který mu zabraňuje dokončiti dílo veliké, připravované po celý život: *Katalog všech rukopisů českých a bohemik, chovaných v bibliotékách a archívech českých i zahraničních*. V zájmu české literatury jest si přáti, aby dílo toto v rozměrech, jak je založil, přivedl šťastně ke konci.

2) P. B o h u m i r, čes. spisovatel paedag. (* 15. září 1860 v Korkyni na Dobříšsku). Absolvoval nižší reálku a učitelský ústav v Praze působil nepřetržitě při obec. a měst. školách pražských; od r. 1898 je ředitelem měst. školy v Bubnech. Mimo četné články, jež napsal do rozličných časopisů, vydal samostatně: *Methodické výklady z oboru přírodopisného, přírodopysného a technologického* v 5 díl., z nichž I. — III. ve 2. vyd. společně s J. Dolenským (Praha, 1882—1901); *Přírodopisné obrázky*, s týmž (t., 1885); *Obrázky ze Šumavy* (t., 1889, 2. vyd. 1900); *Ozvěna*, verše (t., 1893); *Přes Plöcken šteinské pohoří* (t., 1893); *Za domácím štěstím* (t., 1897); *Povídky a pohádky* (t., 1898); pro měst. an. školy upravil jako učebnici » Zeměpis pro školy měst.anské «, díl I. — III. (t., 1899—1901, u Otty); k Doležalovým » *Obrazům zeměpisným* « napsal: *Methodické vysvětlivky* (1895, 1896, 1901). Jest členem čes. žurnální kommisce pro školy obecné a měst.anské a čítankové kommisce, jež vydává nové čítanky pro školy obecné, a obstarává do nich články přírodopisné.

Paterculus viz Vellejus Paterculus.

Pater familias (lat.), h o s p o d á ř jakožto hlava rodiny.

Páteříček (*Telephorus* Schaeff., *Cantharis* L.) jest rod brouků měkkočlenných, těla podlouhlého, měkkého, tykadl 11členných, nitkovitých. Hlava jest do předu namířena, štít širší než delší, krovky měkké, příkrývající celý zadeček. Dospělé brouky nalézáme na květinách. Larvy jsou rovněž podlouhlé, na celém povrchu pěkně aksamitové, hnědé, opatřené zřetelnou hlavou a 3 páry krátkých noh. Žijí pod listím a pod kameny živíce se jiným hmyzem. Zajímavý jsou tím, že někdy houfně se objevují lezouce po sněhu v lese i na polích, čímž daly vznik pověstem o dešti červů. Nejob. z četných druhů jest p. h n ě d ý, *C. fusca* L, který jest černý, na krovkách jemně pyřitý, kořen tykadl, přední část hlavy a štít mimo černou skvrnu v předu a okraj břicha jsou červenožluté. Příbuzné rody jsou P o d a b r a s West. a R h a g o n y c h a Erch.

Kp.

Pateřín, ves na Moravě, hejtm. a okr. Litovel, fara a pš. Bílá Lhota; 36 d., 245 ob. č. (1890).

Paterna de Rivera, město ve Španěl-

sku, okr. Medina Sidonia, prov. Cadiz; má 2387 ob. (1897) a minerál. lázně.

Páternatci, tolik jako obratlovci (v. t.).

Paternita (z lat.), otcovství, viz Dítě, str. 625 a 626 b.

Paternò, město na Sicílii, na jihozápad. úpatí hory Etny, v kraji a prov. catanijské, má jako obec 17.354 ob. (1891), 8 kostelů, špitál, starý hrad; pěstování oliv, vína, lnu, konopí, obchod s obilím a minerální lázně. Poblží zříceniny starověkého města Hybla Galeatis (v. t.).

Pater noster (lat.) viz Otče náš. — P. n. nazývá se stroj na vytahování cihel do výše, též čerpadlo na vodu. Viz Čerpadlo, str 640 b.

Paternoster: 1) P. Malý, skupina 43 ostrůvkův asijských v Indickém oceánu, viz Balabalongan. — **2)** P. Velký (Pulo Tenga), skupina ostrůvků a skal v Sundském moři sev. od ostrova Sumbava.

Pater patrus viz Fetiales.

Pater seraphicus, otec serafický, viz František sv. 1).

Paterson [pétrsɪn], prům. m. v sev.-amer. státě New Jersey nad ř. Passaic, která zde tvoří vodopád 21 m vysoký, a na trati žel. dráhy N. York-Erie, má 105.171 ob. (1900), mezi nimiž mnoho Italů, kteří zde mají středisko svých snah anarchistických. Město je téměř úplně obtěkáno ř. Passaikem, přes něj vede 14 mostů, z nichž některé vynikají svojí konstrukcí. Jest to jedno z nejkrásnějších měst na vých. Spoj. Obcí, ležíc v půvabné a úrodné krajině, avšak hlavní jeho význam spočívá ve vysoce vyspělém jeho průmyslu; jeť v té příčině jednou z nejrůznějších osad industriálního okrsku, jehož centrem jest New York. Základem tohoto rozkvětu jest ohromná hybná síla Passaiku, která žene zvláště četné přádelny a tkalcovny bavlny, vlny a hedvábí, mezi nimiž jest největší továrna na hedvábné zboží z celých Spoj. Obcí, tak že roční výroba zboží tohoto činí přes 22 mill. doll., následkem čehož P. bývá nazýván i »americký Lyon«. Kromě toho zpracovává se zde i len, konopí a džuta, dále jsou zde válcovny, železárny, ocelárny, strojírny, pivovary, barvírny, papírny a j. závody s úhrrnou roční výrobou za 42½ mill. doll. Kromě 4 tratí železničních slouží dopravě i průplav Morriský a řada jiných dopravních prostředků. V městě jest 39 kostelův, akademie, soudní dvůr, 2 sirotčince, veliký chudobinec, 2 banky atd. K P-u přiléhá jako předměstí rovněž průmyslné město Passaic (v. t.), které někdy k němu se počítá. Tšr.

Paterson [pétrsɪn] William, finančník a státník angl. (*1658 — †1719). Byl syn nepatrného sedláka a ve Východní Indii nabyt značného jmění tak, že stal se finančním rádcem krále Viléma III. Roku 1691 podal vládě angl. návrh na zřízení Anglické banky (v brošůře *A brief account of the intended bank of England*), která r. 1694 skutečně byla založena dle vzoru banky janovské a

P. jmenován jejím ředitelem, vzdal se však místa toho již za rok. Pustil se pak do velikých podniků finančních, z nichž hlavní bylo založení Afické a Indické společnosti skotské pro kolonisaci Panamy. Práce i veliké ztráty s tím spojené připravily jej na čas o rozum, ale později zase vynikl jakožto finančník a rádce koruny. P. zastával se též spojení Skotska s Anglií a r. 1708 byl volen do parlamentu. Byl horlivý zastance svobody obchodu, úkaz to na tehdejší dobu neobyčejný. Napsal řadu spisů národohospodářských, z nichž uvádíme: *Conferences on the public debts* (Lond., 1695); *Proposals and reasons for constituting a council of trade* (Edimb., 1701); *Englands great concern in the perpetual settlement of a commission of accounts* (Lond., 1702); *An essay concerning Ireland and foreign, public and private trade* (t., 1705); *An inquiry in to the reasonableness and consequences of an union with Scotland by Lewis Midway* (t., 1708); *An inquiry into the state of the union of Great Britain and the past and present state of the trade and public revenues thereof* (t., 1717). Sebrané jeho spisy vyšly r. 1858: *The writings of William P. with a biographical introduction* (2 sv.). — Srv. Bannister, *Life and writings of P.* (Lond., 1859, 2. vyd. pod tit. *William P.*, t., 1860).

Pâte sur pâte (pátsyrpát), franc. »vrstva na vrstvě«, čínský i v Evropě (Sèvres, Londýn) pěstěný způsob malby na porculáně. Bílá hmota nanáší se tence na tmavě pozadí (nádobí, desky a p.); když se taví v ohni, prosvítá podklad bledě modrý (bleu Sèvres), šedý neb olivový, na němž se rýsuje jako mléčný, lesklý relief.

Pařba Jan, hudební skladatel čes. (*1848 v Dojetřicích na Kutnohorsku). Po studiích na reálce v Hoře Kutné a příprave učitelské (v Budči) v Praze, byl učitelem při obec. školách v Strakonících a od r. 1875 stal se cvičným učitelem při ústavě učitelském v Jičíně, kde dosud působí. Kromě příspěvků do »Štěpnice«, »Varyta«, »Čes. hudby«, »Mladého houslisty« a »Slovansk. melodií« vydal: a) po smyčcové nástroje: *Duetta* na housle; *České národní písně* pro troje housle; *Česká krartetta*; *Lyrické skladby*; b) pro varhany: *Sbirka kostelních písní s předehrami a dohrami*; *Přechody ze všech do všech tonin*; *Mladého varhanika*; c) pro piano: *České zvuky*; *Dárek mladým pianistům*; d) pro zpěv: *Kostelní zpěvník*; *čtyři sbory posvátné*; *Dva sbory*; *Pohřební sbor*; e) pro zpěv s varhanami nebo se smyč. orchestrem: *České Te deum laudamus*; *Duetta*; *Čes. národní písně* pro troje housle; *Sbirka kostel. písní* a j.

Pathétické, co vychází z pathosu. Viz Pathos.

Pathogenie (z řec.), nauka o vzniku a vývoji choroby.

Pathogenní (z řec.), choroboplodný, zvláště nazývají se tak mikroby, vzbuzující v těle chorobu.

Pathognomika (z řec.) je nauka nebo umění, dle něhož ze změn v obličejí i ze

vzhledu celého těla možno souditi na stavy duševní, tedy totéž asi co fyziognomika; v užším smysle však je to nauka, dle níž správně posuzujeme známky chorob, stanovice zejména význačné či pathognomické příznaky některých onemocnění.

Pathologický (z řec.), chorobný, chorobně změněný.

Pathologie (z řec.) je nauka o nemocech, jejich vzniku, průběhu i zakončení. Dle toho, zda přihlíží se k nemocem toliko se stránky všeobecné, či sledují li se choroby jen jistých ústrojí nebo případů, rozeznáváme p-ii všeobecnou nebo zvláštní (speciální). K všeobecné p-ii náleží především nauka o příčinách nemocí (v. Aetiologie). Sledování chorob, jmenovitě jejich příznaků za živa, věnuje se ode dávna zvláštní nauka o příznacích nemocí (symptomatologie), kteráž v novější době zdokonalena byla proti staršímu způsobu posuzování nemocí tím, že příznaky nemocí oceňují se nejenom podle všech fyzikálních a lučebních method vyšetřovacích, nýbrž mimo jiné zvláště srovnáváním s pitevními nálezy na mrtvole. Podrobným studiem chorobných změn v těle zabývá se pathologická anatomie (v. t.). Velmi důležitou pomůckou p. jest pokus, vykonávaný jmenovitě na zvířatech za živa (vivisekci v nejširším slova smysle), a od toho nazývá se všeobecná p. také vůbec pokusnou či experimentální. Velmi záhy bylo badateli lékařskými postřehnuto, že prvé počátky chorobných pochodů v těle nelišívají se od pochodů zdravých neboli fyziologických, ba že podléhají týmž zákonům jako pochody zdravé, vyvíjející se toliko za podmínek změněných. I vyvinula se s této stránky zvláštní p. fyziologická, kterážto však i při zvláštním svém pojmenování není než součástíkou poznatků, nabytých p-ii všeobecnou. Sz.

P. rostlinná (phytopathologie) pojednává o nemocech rostlinných. V p-ii rostlinné zahrnuje se též teratologie, popis znetvoření rostlinných. Příčiny nemocí rostlinných jsou buďto mechanická poranění, nebo vlivy anorganické přírody, hlavně vlivy světla a jeho nedostatku, teploty, vzduchu v poměrech půdy atd., 3. vlivy příživníků rostlinných aneb živočišných. Rostlinná p. učí nás předně nemocí rozeznávat a pojmenovávat, za druhé nás učí znáti příčiny nemocí rostlinných (aetiologie) a za třetí nám udává prostředky k potlačování nemocí rostlinných. Hospodář může pokusiti se léčiti nemocí pomocí prostředků, naznačených naukou o nemocech rostlinných (therapie), neb může péči míti o to, aby rostliny před nemocí zachránili, nemocí rostlin předešel, užívaje jistých ochranných opatření (prophylaxis). Tato část nauky o chorobách rostlinných má pro praktického hospodáře největší význam, poněvadž může buď úplně předejiti neb aspoň omeziti vystupování některých nemocí na kulturních rostlinách (na př. mořením pšeničného zrna v roztoku skalice

modré před setím může předejiti snětivost pšenice). Studium p. rostlinné předpokládá znalost fyziologie rostlinné; i mohla nauka o chorobách rostlinných vyvíjeti se teprve, když již základy fyziologie rostlinné byly poznány. S poznáváním mikroorganismů, s poznáváním hlavně hub stoupalo i poznávání mnohých příčin chorob rostlinných. O nauku tu zasloužili se před jinými, vedle malých počátků Ungerových, Wiegmannových a Meyenových, hlavně Hartig a Ratzeburg, pokud se týče badání hlavně o škůdcích živočišných jako příčinách chorob rostlinných, a pokud se týče škůdců rostlinných (hub), De Bary, Julius Kühn a Tulasne. V novější době byli to hlavně Frank a Sorauer, při škůdcích živočišných Nödlinger a Ritze-Bos, kteří v studiu této nauky učinili značný krok v před. Sr. Frank, Die Krankheiten der Pflanzen (Vratislav, 1895). Sz.

Pathos (řec.), pohnutá řeč, vášně, prudké vzrušení myslí či affekt, původně jako protiva k éthos (mrav), aby se naznačilo hnutí, které kdo hledí vyvolati v duši posluchačově. P. jest předním rysem básnického vznešena. Snahou jeho jest vzbuditi dva hlavní city pohnuté myslí, lásku (zálibu) a nenávisť (odpor, strach). Nejmohutnějšího účinku dodělává se ve vše-likém projevu řečnickém, hereckém; stejně pak vlastní jest umění vůbec, at'poesii, hudbě či plastice (sr. Laokóon). Jen vážná, důstojná forma může vypnouti se k p-; všednost jakákoliv jest z něho vyloučena. Nemá-li pak minouti se cíle, musí projíti citovou výhni srdce autorova. Bez tohoto oživení splchtí se všečen jeho účinek. Také nutno vésti si hospodárně, s opravdovým taktem (uměleckým atd.), neboť přílišné zdlovavá kulminace p-u i sebe menší zneužití jeho s jakékoli strany (př. přemrštění) zvrací jej v bombast čili naduřelost. V poesii hlásí se živel pathetický celou řadou figur, jako jsou: zvolání (exclamatio), jež svědčí o myslí silně pohnuté; oslovení (apostrofa), zvláště v poesii hymnické, přímo-li se obracime na osobu nepřítomnou, ano i na předměty neživé (Ó země, země, to jsi ty, a to jsou tvoje hory — Vrchlický); zapřísahání, prokletí; řečnická otázka a pod. Kbn.

Patiala: 1) P., poplatný stát Sikhův v indobritském místovládařství pendžábském mezi 27° 46, 48" — 31° 9' sev. šíř., měří 15.247 km² s 1,583.521 obyv., z nichž jest 942.739 Hindův, 352.046 muhammedánův a 285.348 Sikhův, a skládá se ze 3 částí: sev. východní v předhořích himálajských, střední a největší v rovině na j. od ř. Satledže zavlažené ř. Gagarem, a z části jižní, zv. Narnul. Z užitečných nerostů vyskytuje se zde brídlice, olovo, měď a mramor, hojně se daří obilí. Panovník jest Sikh z rodu Sidu, i pochází tato dynastie ze XVII. stol., kdy potvrzena byla Sáhem Džihánem. Moc svou opírala vždy o spojenectví s Angličany, jejichž pomocí rozšířila své území o Narnul a

dosáhla titulu maharádža. Zvláště platně pomáhala **P.** Angličanům ve válce s Nepálem, proti Randžit-Singhovi a za velikého povstání r. 1857. Vojsko státu čítá 2750 jezdců, 600 pěších a 240 dělostřelcův se 111 děly, rozpočet činí asi 12 mill. K, poplatná povinnost obzvláště se na vydržování jízdné setniny a příspěvek na veřejné práce.

2) **P.**, hl. město t. na ř. Patiale, pravém přít. Gagaru, na odbočce dráhy ze Saharanpuru do Pešavaru, má 55.856 obyv., z nichž jest 27.629 Hindův, 22.121 muhammedán a 5755 Sikhův, jest dobře stavěno a čisto, uprostřed něho vypíná se ohromný palác královský s nádhernou příjímací síní, 2 parky, zvěřincem a mausoleem z bílého mramoru. V městě jest zbrojovna, škola anglická a vyšší škola sanskrtu a značná výroba zboží textilního, provozovaná v státní věznicí. *Tšr.*

Patibulum (lat.): 1. příčné břevno kříže; 2. trestní nástroj podobný kládě, t. j. dva trámečky k sobě přiléhající, v nichž byl otvor, kterým se prostrčila hlava a semknula šíje provinilovca.

Patience [pasjãns], franc., trpělivost; hra v karty pro jednu osobu.

Patin [patèn], fr., ženský střevec s vysokými špalíčky; množné **p-s**, brusle; **patineur**, bruslař.

Patin [patèn] Henri Joseph Guillaume, filolog franc. (*1793 v Paříži-†1876). Studoval na École normale v Paříži, r. 1818 stal se prof. rhetoriky na Collège Henri IV, r. 1833 prof. římské poesie na Sorbonně. Od r. 1840 byl též bibliotékářem knihovny zámecké v Meudonu, od r. 1849 knihovny versaillské. R. 1843 zvolen členem franc. akademie, r. 1871 stal se stálým jejím sekretářem. V této funkci své vydal řadu duchaplných chvalořečí o členech akademie (Bernardinovi de Saint-Pierre, Lesageovi, Bossuetovi a j.). *Sepsal; Études sur les tragiques grecs* (Paříž, 1841—43, 3 d., 7. vyd. 1894); *Études sur la poésie latine* (t., 1869, 2 d., 2. vyd. 1875). Mimo to podal vkusný francouzský překlad *Horatia* (t., 1859, 2 d., 2. vyd. 1886). Rada pojednání a řeči **P.** ových vyšla ve dvou sbírkách: *Mélanges de littérature ancienne et moderne* (t., 1840) a *Discours et mélanges littéraires* (t., 1876). *Vý.*

Patina (lat. *aerugo nobilis*, ital. *verde antico*) slove zvláštní zelenavá, modravá nebo modrozelená, trochu lesklá povlaka, jež tvoří se působením vzduchu a vlhká na povrchu předmětů měděných a bronzových, měnicjejich barvu a vzhled a chráníc je před dalším působením vzduchu. Je to zásaditý uhlíčan měďnatý a vyskytuje se zejména na antických předmětech bronzových, ac tvoří se i na bronzech nových v čistém vzduchu, kdežto bronz. sochy ve měst. vzduchu vlivem sazí, prachu atp. mají **p-nu** černou. Modravý nádech **p-ny** antické pochází od půdy, v níž předměty po dlouhý čas ležely. Kdežto dříve mělo se za to, že příčinou hladké, málo lesklé a průsvitné **p-ny** jest hladké zpracování kovu,

seznalo se nyní, že **p.** jest vůbec vlastností každé dobré litiny bronzové, ac již její povrch je zvláště ještě uhlazen (ciselován) nebo není. Jen že na některých smíšeninách kovových tvoří se rychleji a silněji a v té příčině působí pro **p-nu** nepříznivě přísada zinku a arsenu. Poněvadž **p.** dodává sochám a jiným předmětům kovovým zvláštního pěkného vzhledu, ale k vytvoření jejímu pouhým působením vzduchu a vlhka je potřebí dlouhého času, vyskytly se záhy pokusy přivoditi **p-nu** způsobem umělým (**patinování**); také proto, aby předměty patinované zdály se starými. Již starí kovolijci zkoušeli pokrývati svoje výrobky **p-nou** zelenavou nebo nahnědlou, rovněž za doby renaissance bývalo patinování obyčejem a nověji podarilo se to zvláště francouzským továrníkům bronzů, jako Barbédienovi. Japonci, Čínané a Indové patinují bronzové předměty do hněda, červená i do zlata. **P.** soch ve městech vyvolává se také tím, že sochy občas myjí se mydlinami a potom natírají olejem, u předmětů menších urychluje se natíráním kyselinami a roztoky solí, jakož i rostlinnými šťavami, nejobyčejněji tak, že bronz dobře očištěný ponoří se do rozředěného octa a po několik neděl vystaví se vlivu vlhké kyseliny uhlíčné; také se kartáčuje bronz několikrát roztokem 4,5 dílu salmiaku, 1 dílu soli šťavelové v 94,5 dílu destilovaného octa. Patinování takového užívá se také hojně k falšování a imitaci antických předmětů kovových. Při **p-ně** jest vezdy věcí hlavní, aby byla pravou, t. j. nikoli nanesenou voskovými a lakovými barvami, jako u mnohých moderních bronzů francouzských a italských. **P.** slove také zvláštní hnědožlutý nebo zlatohnědý nádech starých staveb a předmětů mramorových; touto **p-nou** vyniká zvláště mramor pentelický, z něhož je stavěn Parthenón na akropoli athénské a j. Ve smyslu přeneseném jest **p** tolik co podstatný znak pravé starožitnosti.

Patinir Joachim, malíř nizozem. (* na sklonu XV. stol. v Dinantech — †1524 v Antverpách, kde žil od r. 1515). **P.** a Herri de Bles jsou zakladatelé vlastní malby krajiny, která v XV. stol. nebyla pokládána za samostatný odbor umění malířského. **P.** jeví se napodobitelem Gérarda Davida (v. t. 28), maloval výjevy ze svatého Písma v krajinách s dalekými průhledy na hory, skály, řeky, lesy a města a věnoval této části svých obrazů rovnou půli, jako postavám. V museu Prado (v Madridě) nacházejí se hlavní jeho díla (7 obrazů, z nichž zvláště vynikají: *Odpověď na útek do Egypta* a *Pokoušení sv. Antonína*). Jiné jednotlivé malby též ve Vidni, v Antverpách, Karlsruhe, Berlíně.

Patinování viz Patina.

Patisk (něm. *Nachdruck*, franc. *contre-facon*, angl. *piracy*, *pirated edition*, rus. *перепечатывание*) jest nedovolené rozmnožování plodů literárních a uměleckých tiskem nebo jiným mechanickým způsobem, jako lithografováním, hektografováním atd. **P.** jest

jedním ze způsobů, kterým se porušuje autorské právo. Dopouští se ho i nakladatel, který porušil nakladatelskou smlouvu. (Srv. Autorské právo, Duševní majetek a Nakladatelské právo.)

Pâtisserie [patysři], franc., j e m n é p e - č í v o, jako koláče, paštičky těstové, nikoli však cukroví; pak také pekařství na jemně pečivo, koláčnictví neb cukrářství.

Patka (sokl) a podnož jest zpodní část stavby, nábytku, stěny a j.; jím váha celé stavby přenáší se do základních zdí, pročez p. obyčejně se vykládá, t. j. zeď se v ní rozšíří. Zub ten buď se jen šikmo srazí, aby voda na něm nezůstávala a zeď nemokvala, nebo často se člankuje. Poněvadž p. staveb snadno se poškozují, obkládá se zhusta kvádry; dělá se zpodní rovná část někdy ze syenitu, žuly nebo pod. kamene trvanlivého, vrchní pak římsa z pískovce neb i malty. Není-li p. z kvádrů, omítne se cementem nebo maltou z vápna hydraulického. Kde je kámen drahý, užívá se jen desek 10—25 cm mocných, jež se musí skobami přidržovati k zadnímu zdívu; nepřispívají pak ke zvýšení únosnosti, spíše jen chrání zeď před úrazem a dodávají stavbě zdánlivého rázu mohutnosti; čela kamenných patek někdy za týmž účelem se bossují, desky zalíží se vzadu plně maltou, by nebylo dutin. P. mostních pilířů bývá ve výšce normální vody a dělá se z kusů co největších, kladebných střídavě jako vazáky a podélně — na křížovou vazbu; ty pojí se mezi sebou buď účelným kameněžem neb i skobami a tím chrání proti pošou při nárazu ker ledových.

Patkanjan (P a t k a n e a n) R a f a e l, básník armenský (* 1830 — † 1892), vzdělal se na universitách derpské a petrohradské a žil od r. 1867 ve svém rodišti Nachičevaně na Donu, kdež byl inspektorem řemeslnického učiliště. P. jest nejlepším básníkem armenským, jehož vlastenecké písně dýši horoucí láskou ku svému národu a jehož povídky vyznačují se živostí a reálným koloritem. Sebrané spisy jeho vyšly r. 1893 v Petrohradě. Některé jeho písně přeloženy do něm., franc., angl. i ruštiny. — Srv. Arthur Leist, Raphael Patkanian (v 2. sv. »Armenische Bibliothek«, v Lipsku).

Patkanov K e r o p P e t r o v i č, vynikající orientalista armensko-ruský (* 1834 — † 1889). Vzdělav se v Lazarevském institutě východních jazyků, stal se professorem na universitě petrohradské, r. 1863 za disertací *Opyt istoriji dinastiji Sasanidov po svěděníam armjanskich istočnikov* magistrem orientálské slovesnosti a r. 1864 za disertací *Islědovanie o sostavě armjanskago jazyka* doktorem armenské slovesnosti. Odtud byl až do své smrti neúnavně činným v oboru jazyka a starožitností armenských, obraceje zření své s velikým zdarem i k napsáním způsobu Vanského. Důležitější jeho díla jsou: *Catalogue de la littérature arménienne depuis le commencement du Ve jusqu'au XVI^e siècle* (Petr., 1859; také přeloženo do ruštiny), *Istoriji Agvin*

Mojžiše Kasankatvadi, *Cygane, Něskoljko slov o narěčijach zakavkazskich cygan; O mnimom pochodě Taklatfalasara k beregam Inda* (1879); *Bibliografčeskij očerk arnjanskoi literatury* (Petr., 1880); *Vanskija nadpisi i značenije jich dlja istoriji Srednej Aziji* (Moskva, 1881); *O klinoobraznych nadpisjach vanskoi sistemy otkrytych v preděljach Rossiji* (Žurn. min. nar. prov. 1883). Srv. Emin, Professor P. kak orientalist (Petrohr., 1874). Pšk.

Patkul J o h a n n R e i n h o l d (* 1660 — † 1707), státník livonský. Narozen ve Štokholmu, vstoupil nejprve do švédského vojska a proslul záhy jako jeden z vůdců livonské opposice proti Karlovi XI.; r. 1694 unikl svému potrestání jen útekem do Kuronska. R. 1698 vstoupil do služeb saských a r. 1702 do služeb ruských, s utkvělou myšlenkou spojeného útoku severních mocností na Švédsko a vysvobození Livonska ze švédských rukou. R. 1704 byl poslán do Varšavy jako ruský ministr a velitel pomocných vojsk ruských, ale svou neústupnou příkrostiti zneprátelil si tu ministry krále polského a když r. 1705 dle vůle carovy odevzdal své ruské pluky Rakousku, byl na rozkaz saského místodržitele Fürstenberka zatčen (v pros.) a vězněn i přes protest carův na Königsteině. Mírem Altrastátským (v. t.) byl vydán Švédům a 10. října 1707 na kole ukrutně umučen. Osud P-ův básnický zpracovali Gutzkow a Lažečnikov.

Patma, bot., viz Rafflesia.

Patmore [-mór] Coventry Kearsey Deighton, básník angl. (* 1823 — † 1896). Byl bibliotékářem při Brit. museu v l. 1846 až 1868, načež uchytil se do soukromí v Hastingsu, oddávaje se literatuře. S velikým úspěchem setkaly se jeho básně *Tamerton church tower and other poems* (Lond., 1853) a *The angel in the house* (t., 1854—62, 4 sv.), opěvující krb domácí, jež pokládá se za jeho hlavní dílo. Mimo to napsal ještě: *Faithful for ever* (1860); *Victories of love* (1862); *The unknown heros* (1877); *Amelia* (1878); *Religio poetae* (1893); *Rod, the Root, and the Flower* (1895). Vydal také *Principle in art, and other essays* (1889). — Sebrané jeho básně vyšly jakožto *Poems* (2. vyd. ve 2 sv. 1886) s pojednáním *On English metrical law*. Srv. B. Champneys, *Memoirs and correspondence of Coventry P.* (Lond., 1900, 2 sv.).

Patmos nebo P a t m o, italsky San Giovanni di Patino, ve středověku Palmosa, tur. ostrov v moři Aegejském při záp. břehu Malé Asie, náleží k tureckým Sporádám vilájetu Džezáiri-Bahri-Sefid (souostroví Bílého moře), leží 34 km na jž. od Sama, měří od s. k j. 16 km, od v. k z. 10 km a má plochu 39,6 km². Břehy jeho jsou rozryty četnými choboty, na s. vyběhá z něho poloostrov, směřující k v. a končící se mysem Geranos, kdežto na j. jiný skalnatý výběžek končí se mysem sv. Eliáše. Jest úplně sopečný, nejvyšší jeho bod, hora sv. Eliáše, jest vysoká 293 m n. m., púda jest holá a vyprahlá, lesy, které jej dříve pokrývaly, zmizely tak jako

i háje palmové, pro které ve středověku zván *Palmosa*. Pouze některá pobřežní úbočí horská jsou pokryta zelení, ve vnitrozemí však jen v několika údolích daří se olivy, morušě, fíky, citrony, pomeranče, cypřiše a j. Obyvatelů jest asi 3000, téměř vesměs Reků, hlavní město P. leží na pahorku u zátky della Scala na vých. břehu ostrova, má ulice špinavé a úzké a nad ním zdvihá se proslulý klášter sv. Jana s hojně navštěvovanou školou a bohatou sbírkou rukopisův. Obyvatelé jsou obratní plavci, ženy zhotovují zboží bavlněné a hmčířské, které se vyvaží. — P. byl asi kolonizován ve starověku od Karův a později od Ionů, z té doby zachovaly se trosky akropole, avšak známým stal se teprve za panství římského, kdy byl užíván za místo puvhnanství. Na něm dlel ve vyhnanství r. 95 sv. Jan, který prý zde v jeskyni zv. Apokalypse mezi zálivem Scala a městem měl své vidění. Na památku toho postaven nad jeskyní kostelík a r. 1088 sv. Christodulem klášter, který přetrvál všechny bouře turecké doby a těší se podnes po celém Východě veliké slávě. — Sr. V. Guérin, *Description de l'île P.* (Pař., 1856). Třr.

Patna: 1) P., jedna z obou divisi Beháru v indobritském mistovládarství bengálském mezi 24° 17'—27° 30' sev. š. a 83° 23'—86° 46' v. d. Gr., jest ohraničena na s. Nepálem, na v. divisi Bhágalpur, na j. Čútiá-Nagpur a na z. Benares a měří 61.318 *km*². Na sz. jsou hory Samesar nebo Sumesar (457—692 *m n. m.*), na j. pahorky Barábár a Maher (494 *m n. m.*), mezi městy Gaja a Behár táhnou se výběžky hor Radžagriha (300 *m*) a konečně na jižní hranici jsou severní odhoří Kaimuru a Ghát. Hlavní řeka divise jest Gangá, tekoucí téměř jejím středem v délce 120 *km* od z. k v. a přijímající zde zvláště ř. Gandak a Son, kdežto ostatní říčky jsou nepatrné. Od řek Sony a Gandaku vedeny jsou průplavy, zavlažující 400.000 *ha* půdy, která jinak v době sucha byla by zcela neplodná. Hlavní plodiny polní jsou: rýže, ječmen, proso, mák, indigo a bavlna. Obyvatelů jest 15,811,014, t. j. 257,8 na 1 *km*², z nichž jest 1,730,093 muhammedánů, 5875 křesťanů a 964 džáinův, ostatní Hindové, z prabýdliatelů jest 103.000 Buiniasův, 30.000 Gondů, 12.500 Kharvarů, dále několik Thovrů, Maghův a Domův. Divise rozděluje se na 5 distriktů, hlavní město jest P., několik železničních tratí probíhá P-nou.

2) P., hlavní město Beháru a divise P-ny, leží na 25° 37' s. š. a 85° 13' v. d. Gr. 52 *m n. m.* na pr. bř. Gangy, na dráze East-India, má 165.190 obyvj., úzké, nepravdělné a špinavé ulice, veliké obchodní čtvrti s mnohými bazáry a zahradami. Nejzajímavější budovou města jest ohromný špychar Gola, od něho k záp. jest pěkná, cihlová stavba Patna-College, několik posvátných památek muhammedánských, u katolického chrámu jest sloup na paměť 141 zajatých Angličanů, povražděných sbory behárského vladaře pod vedením pověstného Švýcara Waltera Rein-

hardta, zv. Samru, dne 5. list. 1763. Staré a mohutné hradby města zmizely. Město má rozsáhlou výrobu opia, zboží bavlněného a hmčířského, ledku a indiga, čilou plavbu po Gangu, zvláště do Nepálu a Kalkuty, a jest hlavním střediskem obchodu s opiem. Kromě toho obchoduje se i s olejovými semeny a solí. — P. jest město velice staré, zvané původně *Pataliputra*, za dynastie magádhské byla nejznamenitějším městem indickým, za císařů mogulských pak sídlil zde behárský vladař. Za vzpoury Šír Šáha r. 1531 P. byla hlavním městem samostatné říše, podrobené Akbarem, dle vnuka Aurangzébova, Azima, nazvána A z i m a b a d, později Angličané, Dánové, Nizozemci a Francouzi zřídili zde obchodní domy, od r. 1763 pak jest město i země v rukou Angličanů. Třr.

●●**Patočka** František, klassický filolog čes. (*27. říj. 1836 ve Vysokém n. J.). Studoval gymnasium v Jičíně, v Litoměřicích a v Praze, filosof. fakultu v Praze; r. 1861 stal se suppl. učitelem ve Slaném, r. 1862 až 1872 prof. při reáln. gymnasiu v Táboře, r. 1873—98 při c. k. reáln. a vyšš. gymnasiu v Praze, r. 1870—72 byl c. k. okr. školním inspektorem hejtmanství pelhřimovského. Roku 1883—88 byl jednatelem širšího sboru Matice české a r. 1884—97 zasedal jako člen výboru Ústřední Matice školské. Vydal několik školních knih z oboru jazyka latinského, uváděje do nich novou vyučovací metodu, která se byla osvědčila při jazycích moderních a jest v užívání při nynějším vyučování jazyků klassických. Jeho knihy školní doznaly mnoha vydání a jeho *Corn*. Neupos uveden byl na gymnasia polská, jihoslovanská a ruská. Zejména napsal: *Stručná mluvnice jazyka latinského* (2. vyd. 1872); *Orbis pictus* dle Komenského (3. vyd. 1873); *Chrestomathia latina* (1873); školní vydání *Corn Nepota* (8. vyd. 1901); *Titi Livi partes selectae* (1881; s latinsko-českým slovníkem 1883). Přepočoval Novotného Latinskou cvičebnou knihu pro 2. tř. gymn. (6. vyd. 1900) a byl členem kommisie Brusu Matieňho. Mimo to uveřejnil rúzná pojednání obsahu paedagogického a aesthetického a jednotlivé epické básně v listech denních neb odborných. — Choť jeho Johanna byla pro svou činnost v dobročinných spolcích, zvláště ve Výrobním spolku českém, vyznamenána od Jeho Veličenstva názvem dámy a řádem Alžbětiným 2. třídy.

Patois [patoa], franc., p o d ř e č í (nepisovně), rúznofečí (místní nebo zaslé).

Patokryje (*Pattogrö*), ves v Čechách, hejtm. Teplice, okr. Bílina, fara Čes. Zlatníky, ps. Obrnice; 37 d., 6 ob. č., 203 n. (1890), kaple z r. 1741, popl. dvůr a mlýn. Stávala zde tvrz.

Paton [pétn]: 1) P. Richard, malíř angl. (*1717 — †1791). Za mláde ujal se ho admirál Knowles, chtěje míti z něho námořníka. P. však stal se malířem a náležel mezi nejpůlárnější anglické malíře soudobých námořních bitev. Z jeho děl, jež byla velmi

rozšířena rytinami Wootletovými, Tittlerovými, Lespencerovými a Canotovými, uvádíme: *Útok na Gibraltar* (1782); *Boj Monmoutha a Foudroyanta* (1758); *Bitva u Česmy* r. 1770 a j. Pak sám zhotovil několik rytin. Malby P-ovy vynikají pravdivostí, věrností a neobyčejným účinkem.

2) P-Joseph Noel, malíř skotský (* 1821—† 1884). Byl r. 1843 žákem lond. akademie, r. 1850 jejím členem. Jest z malířů praeraffaelistických a jeho obrazy vynikají stejně bujnou fantasií jako velikou vážností. R. 1866 jmenován dvorním malířem a r. 1867 povýšen do stavu šlechtického. Z prací jeho vyjímáme obrazy malované dle děl básnických: *Oberon a Titania*; *Faust a Markéta*; pak obrazy historické: *Návrat gardisty z vojny Krymské a Luther u Erfurtě*. Mimo to: *Mors janua vitae* (1866) a *Lux in tenebris* (1879) a kartony k malovaným oknům opatřiti v Dunfermline (1884). P. také psal a vydal básně *Poems by a painter* (1862) a *Spendrift* (1866).

Patos, Lagoa dos P., laguna ve státě Rio Grande do Sul v Brazílii, největší v celé řiši, jest oddělena od okeánu Atlantského úzkým pásem dýn zvaným Praia de Pernambuco nebo de Estreito, táhne se od Porto Alegre na jiv. až k Rio Grande na sss. v délce 270 km a šířce 40—55 km, na jižním svém konci souvisí splavným průplavem São Gonçalo s lagunou Mirim, která dělí Brazílii a Uruguay. P. jest zahrazena pohyblivými nánosy pískovými, mléka a přístupná jen malým pobřežním lodkám. Na sv. vpadá do P-u Capivari, na sz. Guahyba, Taquary a Yocacahi a dále k z. řada říček, které udržují v laguně sladkou vodu, ačkoliv tato souvisí průtokem Rio Grande s okeánem. Konečně vtéká do ní f. Camaquam. *Tšr.*

Patow, šlechtický rod dolnolužický, od r. 1717 užívající titulu svobodných pánů. Nejznámější člen rodu jest: Erasmus Robert von P., svob. pán, státník pruský (* 1804 v Mallenchen u Kalavy v Dolní Lužici—† 1890 v Berlíně). Studoval práva v Berlíně, Lipsku a Heidelbergu, vstoupil r. 1829 do státní služby jakožto referendář, záhy pak dostal se do ministerstva financí, r. 1836 jmenován tajným finančním radou, pak přednášejícím radou ve státní účtárně, r. 1840 členem státní rady. Potom přestoupil do min. vnitra a r. 1845 jakožto ředitel do min. zevních záležitostí. Již r. 1839 byl volen do provinciál. sněmu dolnolužického a r. 1847 účastnil se porad stavovského výboru. R. 1848 byl v ministerství Camphausenově ministrem obchodu, krátce potom jmenován vrchním praesidentem provincie braniborské. Když r. 1849 ocitl se jakožto konservativce v opozici s ministerstvem, opustil státní službu a působil nadále jen parlamentárně na erfurtském sněmu a v pruské sněmovně poslanecké. Zajímal se po výtce o otázky finanční a stavěl se proti snahám junkerským. R. 1858 povolán znovu na křeslo ministra financí a byl vynikajícím členem a mluvčím ministerstva Hohenzollerského. Za příčinou nových

potřeb vojenských prosadil novou pozemkovou daň. R. 1862 ustoupil s celým ministerstvem a r. 1866 reorganisoval provincii hessko-nassavskou a jako člen posl. sněmovny přidal se ke straně staroliberalní. R. 1873 stal se vrchním praesidentem provincie saské a r. 1881 odešel na odpočinek. R. 1869 složil mandát jako člen pruské sněmovny poslanecké, ale v l. 1871—73 byl ještě členem sněmu říšského.

Pátrač, pátral, popředník, viz Éclairreur.

Patradlo či sonda. Ve případech, kde ani oko ani ucho nemůže nás poučiti o pozvaze, umístění a rozsáhlosti pochodů chorobných ve hloubce těla lidského, lékař pomáhá si hmatem. Ideál p-la je prst, kterým vyšetřujeme v hloubi útrobu na venek ústícih. To je t. zv. i n d a g a c e. V jistých poměrech však prst nemůže lékaři posloužit, nemoža býti zaveden do chodeb hlubokých a úzkých. — V takových případech napomáhá p. Nejjednodušší p. je tenký, ohebný, asi 12—15 cm dlouhý drátek, který na konci, aby hrotem neporanil, opatřen bývá malou kuličkou. To je t. zv. p. p a l i č k o v é. Vedle tohoto jednoduchého nástroje vynalezena dlouhá řada nástrojů rozmanitého tvaru a velikosti a zhotovených z různého materiálu (dle toho, jakému účelu mají sloužiti), které však vesměs založeny jsou na téže zásadě, jako p. paličkové. Jsou to tyčinky, obyčejně delší, rovné nebo zahnuté, tu celistvé, tu duté nebo ryhou opatřené, na jednom konci širší, aby se lépe v ruce držely a účinněji nechaly v prstech otáčeti, nejčastěji z kovu, někdy z kaučuku, kostice, gummové. Kovové bývají buďto pevné neb ohebné (z mosazi, ze stříbra, nového stříbra). Neohébné zhotovují se z oceli a opatřují se niklovým povlakem. Kovové zasluhuji přednosti, neboť lze je sterilisovati varem. V některých případech třeba pro povahu ústroje neb ráz chorobných změn voliti nástroje z jiného materiálu nebo z různých součástí se skládající. Rozeznáváme dále p-la dle toho, zda slouží k ohledávání dutých útrobu (jicnu, žaludku, konečníku, dělohy, měchýře močového atd.) či zavádějí-li se do t. zv. pištělí, aby se zjistilo, kam vedou, zda ke kosti, či do nějaké dutiny. Pak podle účelu rozeznáváme p-la děložné, žaludeční atd. Zvláštní účely má t. zv. p. r y h o v a n é, jehož užíváme tam, kde chceme v určitém směru, ryhou p-la určeném, provésti řez, na př. rozříti nějakou pištěl. Při kamenech měchýře močového zavádíme do měchýře kovovou tyčinku tvaru podobného katheru (p. na kámen), která narazivši v měchýři na kámen vydává charakteristický pro znalce zvuk, který upevněním desky dřevěné na volný, venku se nalézající konec p-la tak se sesílí, že je za ticha daleko slyšitelný.

Nová věda, používši vynálezů moderní fyziky, vymyslíla řadu p-del, jež slouží ke zjišťování kulí v těle lidském. K tomu účelu sloužilo dříve t. zv. p. N é l a t o n o v o, nesoucí

na konci porculánový knoflík, který v hloubi rány třením o projektil se začernal. Tak zv. **p. elektrické** sestrojeno je na tom principu, že oba dráty izolované v **p-le** vedené, narazivše v hloubi rány na projektil, dosáhnou spojení, při čemž proud v okamžiku tom vzniklý opoví se zvukem zvonku nebo pohybem magnetické strelky. S naprostou určitostí oznámí kouli v hloubi rány také t. zv. **p. telefonové**, dle Bella Girdnerem zdokonalené, při němž náraz **p-la** na kouli ohlašuje zvláštním zvukem telefon upevněný u operateurova ucha. Podrobnosti důmyslné manipulace této nespádají do úzkého rámce tohoto článku. Také možno **p-la** rozeznávatí dle toho, zda slouží k účelům diagnostickým či léčivým. *Prnk.*

Patrai viz Patras.

Patras (Πάτραι), hl. město řecké nomarchie Elidy a Achaie, největší v Peloponnésu a co do počtu duší (42.000) třetí v království Hellénském, položené při jižním pobřeží Korinthského zálivu a při dráze korinthsko-olympijské. **P.** jest město moderní, založené pravidelně na půdě amfiteatrálně se zdvihající mezi mořem a městíštěm starověkým v rozměrech velikých, ale naděje do rozkvětu jeho kladené splnily se jen částečně. Jako Pireévs činí i **P.** dojem úpravného města se širokými, v pravých úhlech se protínajícími ulicemi s mramorovými chodníky, četnými stromořady a výstavnými domy. Ráz tento má především Dolní město, založené za zemského správcovství Kapodistriova. V Horním městě převládá středověký ráz italský. Dolní město honosí se i pěknými prostranstvími, jako πλατεία της Ανεξαρτησίας (= Nezávislosti), d. Άγιος Γεώργιος i j. Přístav chráněn jest rozsáhlým molem, na němž úpravné nabřeží s krásnou vyhlídkou na záliv a protější hory livadské i ostrovy Iónské. **P.** jest sídlo nomarchy, pravoslavného arcibiskupa, appellačního soudu, gymnasia a jest i prvním obchodním městem řeckým, hlavně pro vývoz korinthek (ročně za 18.000.000 fr.), vína, oleje, bavlny, fíků, hedvábí. Průmysl zastoupen jest raffineriemi na olej olivový a továrnami na zboží hedvábné. Otevřením průplavu Korinthského vzrůstá i význam **P-u**. — Ve starověku **P.**, vzniklý synoikismem tří achajských osad, Aroe, Antheie a Mesatidy, byl městem významu podřízeného. Teprve za války peloponnéské počal se vzmahati obchodem, závodě s Korinthem, zbudoval si dlouhé zdi mezi městem a přístavem. Po smrti Alexandra Vel. **P.** dal podnět k založení spolku achajského, ale sešel za válek následujících. Skvělá perioda nastala mu za panství římského. Augustus přestavěl jej nádherně a učinil vojenskou colonii *Aroe Patrensis*, načež město ozdobovalo se chrámy, divadly, vodovody. Jemná látka byssoš zde spřádána a hojně vyvážena. Křesťanství sem přinesl apoštol Ondřej, kterýž dle legendy v **P-u** ukřižován. Přes veliké zemětřesení v VI. stol. po Kr. význam města udržel se

i za dob byzantských. R. 1205 Vilém de Champlitte založil zde francké vévodství Achaii, které upadlo r. 1408 v moc Benátčanův a za Muhammeda II. r. 1463 v moc Turkův. Odtud byl **P.** sídlem národního uvědomění řeckého a dal r. 1770 a po druhé r. 1821 arcibiskupem Germanem znamenitě k odboji národnímu. 4. dub. 1821 dobyli **P-u** Jussúf paša a Mustafa bej, načež město spáleno. 5. října 1828 opanoval je filhelénský generál Maíson. Z památek starověkých zachovalo se pramálo. *Pšk.*

Patrčka Michal Silorad, buditel a literát český (*21. čce 1787 v Solnici v Hradecku — †25. dub. 1838 v Jaroměři). Pocházel z rodiny kupecké a odbyv obecnou školu v rodišti a v něm. Králíkách, učil se kupectví v Kostelci n. Orl., načež pomáhal otci v obchodě. Ale když obchod tento r. 1812 vázl a **P.** marně hledal zaměstnání ve Vídni, pak v Praze, vstoupil do vojska. Propuštěn odtud pracoval nějaký čas při Hromádkových »Novinách« a potom stal se učitelem na vojenském ústavě vychovácím v Josefově. Avšak již r. 1823 vzdal se tohoto místa, oženil se a žil v Jaroměři ve značné bídě, z níž marně se snažil vyváznoti žádostmi o učitelské místo a rozmanitými nálezy mechanickými, hudebními, pyrotechnickými a posléze i mnemonikou. Literárně pokusil se **P.** již jako pomocník otcův v obchodě. Seznámiv se s mladšími vlastenci, Zieglerem, Krameríusem, Hankou a j., čítal pilně vše, co tehdy českého vycházelo, a zároveň jal se také sám veršovati po česku. Později, nemaje jiného zaměstnání, hledal v literární práci obživu, jmenovitě za trudných dob jaroměřských, a psával tudíž horlivě do všech časopisův, almanachův atd., jež vycházely ve Vídni, v Praze nebo v Král. Hradci (Hromádkových »Prvotín«, »Hyllosu«, »Čechoslava«, »Dobroslava«, »Mílozora«, »Věrného raditele«, »Přítele Mládeže«, »Poutníka Slovanského«, »Novin Pražských«, »Jindy a Nyní«, »Květu« atd.). Četné ty básně, povídky, poučné příběhy, podobenství, epigrammy, bajky, články, životopisy, činohry atd., prohráté nelíceným vlastenectvím a obyčejně zabarvené tendencí poučnou (s počátku hlásí se i rokoková anakreontika) neb satirickou, bývaly své doby u skromného českého čtenářstva dosti oblíbeny a dobře působily při probouzení chuti ke čtení a národního vědomí. Vyšších nároků poetických a literárních však neměly, jmenovitě k opravdové poesii málokdy se povznášejí. Nejznámější byly: *Písně vojenské* (Praha, 1815; u českých pluků rozšířeny byly již r. 1813); satirická *Míchanice*; činohra *Kaša a Bivoj* (v »Dobroslava«); *Hrst šípkův* (v »Hyllosu«) a jiné. *Hš.*

Patres, otcové, viz Senát.

Patria (lat.), vlast.

Patria potestas (lat.), otcovská moc, viz Dítě, str. 625.

Patriarcha (řec. πατριάρχης) shledává se nejprve v Septuagintě, kdež slovem tím zna-

čení jsou starostové rodů, náčelníci přátelstev a knížata pokolení.

1. Písmo sv. Nového zákona přikládá název **p-chů** Abrahámovi, dvanácti synům Jakubovým a Davidovi. V literatuře křesťanské nejen řečení arciocti, ale všichni svědkové víry před Mojžíšem, jako Adam, Abel, Set atd., nazýváni jsou **p-chy**.

2. Po válce s Římany židé přebývající v Palestině volili si náčelníka (hebr. *nási*, kníže), jemuž ve spisech řeckých dostává se názvu **p-chy**. Od II. stol. sídlem **p-chy**, předsedajícího zároveň vysoké radě (synedriu), bylo město Tiberias. Cís. Honorius (395 až 423) zakázal židům ve své říši odváděti poplatek k patriarchátu tiberiáskému a cis. Theodosios II. (408—450) zbavil **p-chu** tamního práva náčelnictví.

3. V právu církevním **p.** jest název biskupa vyššího hierarchického stupně než metropolit a. arcibiskup. Podkladem názvu toho bylo vynikající postavení tří stolic biskupských, v Římě, Alexandrii a Antiochii, jejichž původ odvozuje se od sv. Petra. Zvyk jmenovati biskupy řečených měst **p-chy** ujal se teprve v V. stol., jakkoli přednost jejich jakožto vrchních metropolitů uznána a potvrzena byla již na cirk. sněmu Nicaejském r. 325. Také biskupové sídlící v Efesu, Caesarei kappadocké a Heraklei měli vyšší pravomoc než jiní metropolité, ale nepovznegli se k důstojenství **p-chů**, ježto biskup cařihradský je předstihl a jméno i moc **p-chy** v jejich oblastech přízni cis. dvora sobě zjednal. Praerogativa **p-chy** záležela v tom, že byl světitel metropolitů v celé politické diécési (t. j. **p.** alexandrijský v Egyptě, **p.** antiochijský v t. zv. Orientě, **p.** cařihradský v Asii prokonsulárské, Pontu a Thrakii), předsedou tamních krajských synod, vrchním dozorcem církevním a vyšší appellační instancí ve sporech duchovenských. Pátým v řadě **p-chů** stal se biskup jerusalemský, když k pravomoci jeho r. 451 poručeny byly tři provincie, caesarejská, skythopolská a petrejská. Na území římského patriarchátu, které ve IV. a V. stol. za jedno bylo s praefekturami Itálii, Gallii a Illyrikem, vznikly prodlením času patriarcháty menší: aquilejský (uprostřed VI. stol.), gradský (asi r. 568), benátský (1451), lisabonský (1716). První z nich trval do r. 1751, druhý převeden byl do Benátek r. 1451. Viz Aquileia. **P-chové** cařihradští počali v VI. stol. nazývati se **p-chy** oekumenickými (t. j. obecnými nebo říšskými). Moc jejich od VIII. stol. počínajíc vztahovala se ke všem zemím Byzantského císařství. V mezích patriarchátu tamního nejprve metropolita bulharský povýšen byl za **p-chu** (před r. 927). Sídlem jeho ve 2. pol. X. stol. připomíná se Ochrid. Vedle patriarchátu ochridského vznikl ve XII. stol. patriarchát tmovský. Onen zrušen byl r. 1767, tento zašel již asi r. 1570. Viz Bulharsko. Ježto **p-chové** cařihradští rozkolem oddělili se primátu římskému a strhli za sebou ostatní **p-chy** východních zemí, za-

loženy byly v době křižáckých výprav do Palestiny-latinské patriarcháty: v Jerusalemě (1099), Antiochii (asi r. 1100), Cařihradě (1204). Latinský patriarchát cařihradský měl stejným trvání s Latinským císařstvem tamže (do r. 1261), než památka jeho ochraňuje se posud tím, že biskupu sídlícímu při kostele sv. Petra v Římě dáván jest název **p-chy** cařihradského. Z církevní pravomoci rozkolného **p-chy** v Cařihradě vytrhli se Srbové, založivše patriarchát v Peći r. 1351, jenž zachoval se do r. 1766. Oekumenický **p.** Jeremiáš II. přivilil k povýšení moskevského metropolitů za **p-chu** r. 1589, načež patriarchát ruský se sídlem v Moskvě trval do r. 1721. R. 1848 metropolita řeckých orientálů srbské národnosti v Karlovicích přijal název **p-chy**. Za vlády turecké spíše přibýlo než ubylo moci oekumenickému **p-chovi**, jenže odlukou mnohých metropolitů a zemí (Řecka r. 1833, ostrovů Iónských r. 1863, Srbska r. 1858, Černé Hory, Rumunska r. 1865, Bulharska r. 1870) teritoriální rozsah jeho pravomoci velice se zúžil. Jakožto nejvyšší hlava orthodoxní vých. církve v říši osmanské **p.** se svatou synodou, jež skládá se z 10 až 12 metropolitů, dosazuje i sesazuje arcibiskupy, biskupy a kněze, vydává zákony církevní, soudí a trestá osoby duchovní, dozírá ke správě jmění církevního, ukládá platy duchovenstvu i věřícím. Kromě toho **p.** jest hlavou řeckého národa v říši, má nad příslušníky jeho (vyjímaje Řeky osedlé v Egyptě) soudní i trestní moc ve příčině některých přestupkův a smí rozsuzovati civilní pře mezi stranami řecké národnosti, jakož i mezi Armeny a Řeky a mezi Turky a Řeky. Spolu přísluší mu hodnost paši se třemi koňskými ohony a výsada soudního dvora, tak že žaloba proti němu zadává se cis. divánu v Cařihradě. Právem jeho jest, bráti se kořím s průvodem, v jehož čele nesen jest kříž, patriarchální berla a dvě pochodně. **P.** odívá se habitem mnišským barvy velbloudí a svrchu obléká hnědý atlasový plášť s modrými výložky na čtyřech rozích a se třemi ozdobnými pruhy (dvěma bílými a jedním červeným) při dolním kraji. Hlavu pokrývá dvojitou kapucí s visutými cípy nazad i do předu a fialovým kloboukem bez střechy, s něhož dvě široké stužky splývají na plece. V pravé ruce třímá hůl (berlu) buď dřevěnou, perleti zdobenou, nebo ze slonové kosti. Liturgický šat jeho neliší se od rouch, kterých užívají biskupové tamní církve. **P.** má kromě družiny mnišské (vnitřního dvora) četné úřednictvo (vnější dvůr patriarchální), jež třídí se na dva chory. K prvnímu choru, t. zv. pravému (stojícím po pravé straně), náleží 15 osob, ke druhému, levému, 17 osob. Viz *Exocatacoeli*, *Logothet*. Většina úředníků jest stavu laického a hodnosti jejich pouhými tituly. Po oekum. **p-chovi** prvními hierarchy orthodoxní východní církve v říši osmanské jsou **p-chové** alexandrijský, antiochijský a jerusalemský. **P. alexandrijský**, k jehož pravomoci přísluší asi 6000 věřících,

přebývá na větším díle v Cařihradě. Titulárním latinským **p**-chou alexandrijským jest biskup-resident při kostele sv. Pavla v Římě. Správu alexandrijského patriarchátu Melchitů (orientálů s Římem sjednocených) zastává **p**. antiochijský svým generálním vikářem, který přebývá v Káhíře. Od V. stol. trvá v Egyptě patriarchát rozkolných Koptů (monofysitů). Koptickému **p**-chovi, jenž má sídlo v Káhíře, poddán jest abuná čili **p**. habešské cirkve. **P**. a n t i o c h i j s k ý, duchovní hlava orthodoxních orientálův arabské národnosti (asi 150.000 duší), sídlí v Damašku. Pamět bývalého latinského patriarchátu v Antiochii (1100—1268) zachovává se tím, že biskup, resident při kostele S. Maria Maggiore v Římě má název antiochijského **p**-chy. Orientály s Římem sjednocené řídí tři **p**-chové antiochijské, totiž **p**. Maronitů (bývalých monothelétů), přebývající v Kanóbinu nebo v Bkorce, **p**. Jakobitů (Syrů, bývalých monofysitů), sídlící v Mardinu, **p**. Melchitů (býv. příslušníků orthodoxní východní cirkve), přebývající v Damašku, a **p**. babylónský čili chaldejský (duchovní hlava bývalých Nestoriánů), sídlící v Alkóši nebo v Mosulu. Schismaticií Jakobité podřízeni jsou **p**-chovi antiochijskému, který sídlí v Diarbekíru. Rozkolní Nestoriáni mají **p**-chu, jehož sídelním městem jest Košanés. **P**. j e r u s a l e m s k ý, vrchní pastýř asi 15.000 duší, přebývá v Cařihradě a zastupován jest v Jerusalemě třemi vikáři. Latinský **p**-jerusalemský sídlil r. 1206—91 v Polemaidě, načež přestěhoval se do Říma a stal se tam praelátem kostela sv. Vavřince. Papež Pius IX. obnovil patriarchát jeho se sídlem v Jerusalemě r. 1848. Jerusalemský patriarchát Melchitů s Římem sjednocených administrován jest **p**-chou antiochijským. Rozkolní **A r m e n i** (monofysité) mají **p**-chu-katholika v Ečmiazdzinu, jemuž dostává se potvrzení v úřadě od ruského cara, a **p**-chy v Cařihradě, Sisu, Jerusalemě, Aktamaru. Sjednocené Armény řídí **p**. sídlící ve Bzommaru na Libaně. Viz Arménská církev.

4. **P**-chou ve smysle širším sluje zakladatel řehole nebo první vynikající pěstitel odborného umění. Tak sv. Benedikt nazýván bývá **p**-chou západního mnišstva, Božetěch **p**-chou českého výtvarného umění. *Vac.*

Patriarchát viz Patriarcha.

Patrice v pís m o l i j e c t v í značí ocelový tvrzený kus, kterým razí se do formy dutiny písmen, číslic neb jiných značek. Pomocí forem těchto pak lijí se písmena. — Viz též Klemptřství, str. 347 *b* a Medaille, str. 1053 *b*.

Patricia, planetoida (1898 *DT*) objevená 13. září 1898 od Wolfa a Schwassmanna v Heidelbergu. Průměrná jasnost v opozici 12,4. Označení (439). *Gs.*

Patriciové (*patricii*, z lat. *patres*), v nejstarší době obce římské jediní plnoprávní občané. Jen oni měli právo konati službu vojenskou, právo hlasovací, právo volení býti

na úřady státní, vcházení v pravoplatné občanské sňatky manželské, právo na důstojnosti kněžské a účastenství v kultu státním. Dělili se ve tři kmenové *tribus*: *Rammes*, *Tities* a *Luceres*. Každá z těchto tribuí skládala se z 10 kurií, každá kurie z 10 rodů (*gentes*), rody pak z jednotlivých rodin (*familiae*). Vedle **p**-iů, nchledic k otrokům, byli v obci římské chráněnci (*clientes*), příslušející k jednotlivým rodům **p**-iů, kteří zase byli jejich patrony, a plebejové, občané osobně sice svobodní, ale bez práv politických, bez aktivního práva volebního (*ius suff. agii* v comitiích kuriátních) i bez passivního (*ius honorum*). Jen **p**. tvořili národ (*populus*). Touto protívou mezi právy **p**-iů a plebejů patriciát nabyl významu privilegované šlechty rodové, proti jejímž výsadám bojovali plebejové houževnatě a úporně. Boj tento vyplňuje více než dvě století vývoje Římské republiky a skončil se vítězstvím plebejů, kteří r. 300 př. Kr. byli politicky na roven postaveni **p**-iům. — Dle římské tradice byl počet rodů patricijských ještě za doby královské rozmnožen přibráním rodů nových, které sluly: *Rammes*, *Tities*, *Luceres secundi* (*posteriores*). Avšak přes to počet jejich klesal, zvláště války občanské je zdecimovaly, tak že na konci republiky nebylo prý rodin patricijských více než 50. Proto Caesar a Augustus hleděli tomuto nedostatku odpomoci tím, že přibrali nové rody mezi **p**-ie, a od té doby propůjčení patriciátu pokládáno za vyznamenání císařské. Od doby Konstantina Velikého udílen byl titul »*patricius*« jednotlivým osobám a značil hodnost bezprostředně za konsuly. *Pk.*

Ve středověku nazývali se **p**. přední rodiny měšťanské, které si osobovaly právo k jistým úřadům a hodnostem.

Patricius: 1) **P**, spisov. latinsko-polský, viz Nidecki. — 2) **P**, fil. italský, viz Patrizzi.

Patrik sv. (*Patrick*, *Patricius*), apoštol a národní světec Irska (* 373, dle jiných 377 nebo 387 — † přy 460 nebo docela až 493). Jmenoval se původně *Succat*, otec jeho byl diakonem a měl malé hospodářstvíčko v Bonavem Tabernice (nyn. Kill-Patrick) ve Skotsku, kde prý se **P**. narodil. Zde byl 16letý **P**. mořskými loupežníky uchvácen a odveden do Irska, z kteréhožto zajetí po 6 letech uprchl a odebral se do Francie, kdež stal se mnichem a vysvěcen byl na kněžství. R. 432 přišel do Irska, kdež jal se obracetí pohany na víru křesťanskou s takovým úspěchem, že pokřtil 12.000 osob a založil 365 kostelů, klášterův a klášterních škol. Po 20letém apoštolování usadil se kolem r. 454 v Armaghu a zemřel v Saulu nedaleko Downpatricku, kdež jeho pozůstatky byly chovány až do reformace. Jeho spisy, z nichž pokládá se (ač ne jednohlasně) za pravou *Confessio* (jakási autobiografie), vydali Ware (Dubl. 1656), posléze Wright (2. vyd. Lond. 1895). Jeho životopis napsali Todd (1863), Cusack (1870), Morris (4. vyd. 1890),

Newell (1890) a Sanderson (N. York 1894). Svátek jeho připadá na den 17. března.

Patrikùv řád čili rytířský řád sv. Patricia (*Order of St. Patrick*) jest irský řád pro zaslulhy, zal. od krále Jiřího III. 5. ún. 1783. Náčelníkem řádovým jest angl. král, velmistrem dočasný místokrál irský. Členy jsou: jeden z princů král., 22 Knights Companions, kteří musí býti aspoň hrabaty, a různí úředníci. Odznakem řádovým jest ovální bílý štít, na němž je červený kříž sv. Patrika s jeteľovým trojlístkem; na každém lístku je pak zlatá koruna. Kolem kříže vine se zlatá, modře emailovaná stuha s nápisem *Quis separabit a MDCCLXXXIII*. Řádová stuha jest modrá. Rytíři řádoví nosí mimo to stříbrnou hvězdu s odznakem řádovým.



Č. 3063. Patrikùv řád.

vým. Řetěz řádový skládá se z korunovačných harf a růží.

Patřimi a **matřimi** (lat.), název nedospělých dětí obojího pohlaví (*pueri*, chlapci; *puellae*, dívky), rodem svobodných (*ingenui*), jichž oba rodiče byli ještě na živu. Bylo jich užíváno k přísluže při rozličných náboženských obřadech a slavnostech.

Patrimonální soudnictví (*Patrimonialgerichtsbarkeit*) bylo v minulých stoletích soudnictví, jež vykonávaly pozemkové vrchnosti (světské i duchovní) nad poddanými sedláky, usazenými na jejich statcích. Obvyčejně nevykonával soudnictví pozemkový pán (*Gutsherr, Gerichtsherr*) sám, nýbrž skrze svého soudního úředníka, *justitiáře* čili právního (*Justitiarius, Gerichtsdirector, Gerichtshalter*). Nová doba nesnášejíc se s myšlenkou, že by soukromé osoby mohly vykonávat soudnictví, kteréžto právo náleží pouze státu, zrušila p. s-a přenesla agendu jeho na soudy státní. Srv. Čechy, str. 536 a 539.

Patrimonium (lat.), dědictví po otci; p. s. Petřiviz církevní stát

Patřin, ves v Čechách, hejtm. Poděbrady, okr. Nymburk, fara a pš. Loučeň; 50 d., 327 ob. č. (1890), cihelna a myslivna.

Patriot (zlat.), vlastenec; **Patriotismus**, vlastenectví.

Patřipassiáni viz Monarchiáni.

Patřistika (z lat., vlastně *theologia patřistica*, bohosloví sv. otců) zabývá se rozbořením učení sv. otcův a spisovatelů církevních a jest buď částkou dogmatiky (ve spisech protestantských XVII. a XVIII. stol.) nebo oddílem patřologie (u autorů katolických i protestantských). Někdy p. za jedno se klade s patřologií vůbec. K potřebě theologů, kteří nemohou věnovati de studiu p-ky, vydány

jsou sbírky citátů ze spisův otců církevních, sestavené na způsob slovníka, tak že ke každému heslu přivádí se řada patřistických výroků. Literatura naše vykazuje dílo takové, velmi zdařilé: Encyklopedii patřistickou od Ant. Řeháka.

Patřizzi Francesco nebo Patřicius, filosof ital. (*1529 na ostr. Čresu, dle jiných v Klíši (Clissa) v Dalmácii — †1597 v Římě). Studoval v Padově a cestoval po Itálii, Francii, Španělech a po zemích východních, načež usadil se ve Ferrafe a přednášel tam po 17 let o filosofii Platonově. Papež Klement VIII. povolal jej za prof. filosofie do Říma, kdež P. zůstal až do smrti. P. jest jedním z posledních zástupců novoplatonismu, bojujícího proti aristotelismu za doby renaissancní, zvláště proti filosofu-lékaři Teodoru Angeluccimu. V boji tomto pokročil tak daleko, že obrátil se dokonce i na papeže Řehoře XIV., aby tento odsoudil a vypudil z Říma veškeren peripatetismus. Ač hádky ty vyplňovaly největší část jeho žití, přece zabýval se mimo to všemi vědami tehda obvyklými a módními a napsal: *Della storia, dieci dialoghi* (Ben., 1560); *Della retorica* (t., 1562), v níž vykládá svoji hypotese kosmografickou, obnovenou později od Angličana Burneta (*Telluris historia sacra*), a podle níž země byla původně dokonalou koulí, bez hor a údolí: vodstvo bylo uvnitř země a provalilo se teprve, když Bůh chtěl potrestati člověčenstvo obecnou potopou; po té teprve vytvořily se řeky, moře, hory a doly; dále: *La milizia romana* (Ferrara, 1583) a *Paralleli militari* (Řím, 1594 a 1595, 2 sv.), knihy o starověkém a moderním umění válečném; *Della nuova geometria libri XV* (Ferrara, 1587) a *Discussionum peripateticorum libri XV* (Basilej, 1571), výklad to filosofie Aristotelovy, v němž Aristotela obviňuje, že Platona plagoval, vykládáje mimo to, že učení Aristotelovo přiči se křesťanství, kdežto Plato jen předcházal a připravoval učení Kristovo. Největší dílo P-ovo jest *Nova de universis philosophia* (Basil., 1591), ohromné dílo v 50 knihách, v němž nanovo dokazuje, že »Plato consors, Aristoteles vero catholicae fidei adversarius«. P-ovi připisují také nálež 13slabičných veršů, později v ital. poesii obvyklých pode jménem *versi martelliani*, a P. byl také první, který zabýval se otázkami týkajícími se hudby ve starověku. P. vynikal vůbec velikými vědomostmi, byť i menší původnosti, a jeho učení byla podivná směs pantheistických a idealistických systémů starých filosofův, abstraktních spekulací a kosmogonických a hylozoických hypotese. Dosti podivno, že toto učení směl hlásati v Římě pod protektorstvím samého papeže; jediné jeho věrné přívrženceví katolicismu to vysvětluje.

Patro: 1) P., ve stavitelství, poschodí, étage, t. j. vodorovně oddělená část nějaké budovy, neb skupina místností, které vedle sebe neb za sebou seřazeny jsou v nějaké vodorovné úrovni budovy. § 73 stavebního

řádu pro král. hlav. město Prahu s okolím udává, že domy obytné nesmějí mít mimo přízemek více než čtyři patra, při čemž polopatru počítá se za p. celé, a že podlaha nejvyššího patra nesmí ležeti výše než 20 m nad povrchem ulice, a kde půda má svah, že tyto výšky měří se u středu budovy. Světla výška pater, jsou-li stropy rovné (od podlahy pod strop) u veškerých místností obytných musí být nejméně 3,0 m, u klenutých místností obytných musí být světlé výšky pater poměrně větší, a to tak, aby vzdušná prostora překlenuté místnosti byla stejně veliká jako při rovných stropěch se světlou výškou 3,0 m. § 100 téhož řádu předpisuje světlou výšku patra obytných místností u domů rodinných a letohrádků, jakož i domů dělnických nejméně 2,60 m. V § 72 stavebního řádu pro království České nařizuje se, by všeliké místnosti domů obytných, které mají rovné stropy, měly ve světlosti patra nejméně 2,9 m, a nejsou-li stropy rovné, by tato výška byla poměrně vypočtena, jak dříve bylo udáno. Tentýž § předpisuje, že domy obytné nesmějí z pravidla kromě přízemku mít více než tři patra. Fka.

2) P. (lat. *palatum*) v a n a t o m i i jest u vyšších obratlovců přepážka, oddělující dutinu ústní od nosní. U člověka je vpředu kostěná (t v r d é p., *p. durum*), skládající se z patrových výčnělů horních celistů a pak z patrových desek obou kostí patrových; je tudíž tvrdé p. rozděleno v prostředř švem podélným a v zadním oddílu také švem příčným. Na ústní straně je tvrdé p. mírně vyklenuto, přecházející vpředu a po stranách v lůžkové výčnělé čelistní a v chrup, klenba patrová pak je drsná a povlečena sliznicí, kteráž na ni pevně přirůstá a vpředu i po stranách posléze přechází v dáseň. Vzadu přikládá se k tvrdému patru p. měkké (*palatum molle*, též velum *palatinum*), skládající se ze slizničné řasy, tvořené pokračováním sliznice ústní a nosní přes zadní kraj patra tvrdého; v prostředř vybíhá měkké p. v č í p e k (*uvula*), podoby přibližně kuželovité. V slizničné řase měkkého patra nalézají se mimo podajné pojivo a hrudky zvláštní hmoty adenoidní také svalíky, a to zvláštní zdvihací čípkový a napříč probíhající napínač patrový. Po stranách vybíhají ke kraji kořene jazykového a do pobočných stěn hltanových slizničné řasy patrojazykové a patrohltanové, mezi nimiž po každé straně vložena je mandle. Obojí řasy obsahují v sobě stejnojmenné svalíky. Měkké p. v klidu sklání se ke kořeni jazykovému; je-li však napiato, může se postavit zcela napříč, přepážující pak spolu s napiatým svalstvem hltanovým horní oddíl dutiny hltanové, tak že pak spojení z dutiny ústní a dolního oddílu hltanového do t. zv. nosohltanu, totiž do horního oddílu hltanového, do něhož i nosní dutina se ústí, je zamezeno. Stav ten shledáváme na př. při polykání a při vyslovování některých hlásek, kdežto při klidném dýchání nosním je měkké p. svislé. Sz.

Mimo některé choroby celkové může být p. zastíženo téměř veškerými vředovitými a nádorovitými pochody, jejichž sídlem bývá ostatní dutina ústní. Zvláštní postavení zaujímají v chirurgii choroby patra, které porušují jeho celistvost, anebo vedou k proděravění patra, což má za následek příznaky zcela zvláštní, někdy velice těžké. Proděravěno může být p. buď poraněním, nebo hlubokými vředovitými pochody, zvláště příjčnými. Významnější než toto proděravění jsou vrozené vady patra, jež označujeme povšechně jako rozštěpy patra (*uranoschisma* n. *palatoschisis*). Jsou to zrůdnosti, vznikající v době embryonální následkem nedostatečného vývoje zcela určitých částí — lalokovitých to útvarů, z nichž vytváří se u plodu dutina ústní a celý obličej — a proto mají vždy přesné místo a liší se v jednotlivých případech od sebe jen různým rozsahem a velikostí. Dle toho třídíme je na úplné neb částečné a jedno- neb oboustranné. Často rozštěpy patra jsou sdruženy s rozštěpem horního pysku, z a j e č í p y s k zvaným. V nejtěžším případě rozštěp patra jest úplný a týká se nejen patra, ale i čelisti a horního pysku (*uranoschisis totalis* čili *cheilo-gnathopalatoschisis*). Při této formě rozštěpu jest horní pysk rozdělen ve tři díly široce rozstoupilé, z nichž střední část spočívá na ry-pákovitém, pod širokým, oploštělým nosem vystupujícím útvaru, který zvyšuje nepěkný výraz obličeje ještě tím, že u starších dětí nese čtyři nepokryté zuby, nepravidelné, někdy přespočetně vyvinuté. Útvar tento, který z přepážky nosní vyrůstá, jest zakrnělá střední čelist, jež jest širokými šterbinami oddělena od postranních částí čelisti horní, jež přechází v ústech v malé zbytky roze-klaného patra tvrdého, na nichž visí po jednom malém, červenou sliznicí krytém lalůčku, rozštěpeném to patru měkkém a čípku. Du-tina ústní následkem těchto rozštěpů tvoří s dutinou nosní a hltanovou jediný objemný prostor, stále na venek otevřený, což zav-dalo podnět k lidovému názvu této zrůd-nosti, zvané ode dávna »v l č i t l a m a«. Tento rozštěp patra vydává život děcka obyčejně slabého a mnohdy ještě jinými vrozenými vadami stíženého mnohým nebezpečím. Stálý přístup vzduchu do otevřených dutin způsobuje vysychání sliznic a tím, jakož i hroma-děním zbytků potravy v četných řasách sliz-nice povstávají těžké záněty sliznic, průdušek a plic, k nimž druží se katarrhy orgánů za-živacích. Poněvadž rozštěpeným pyskům nemožno prováděti ssací pohyby, jest výživa dítěte nedostatečná, a jen malá část těchto nešťastných tvorů překoná ona nebezpečí útlého mládí. Mimo úplný rozštěp patra vy-skýtají se různé rozštěpy částečné, a to buď zadní, z nichž nejménší vadou jest prostý rozštěp měkkého patra a čípku, úplný (*staphyloschisis*) neb neúplný (*staphylocoloboma*), aneb rozštěpy přední, jichž řada počíná z a - j e č í m p y s k e m čili rozštěpem pysku ne-úplným (*cheilo-coloboma*) neb úplným (*cheilo-*

schisis). Mezi jednotlivými druhy jsou četné přechody. Na rozsahu rozštěpu závisí tíže a nebezpečí vady, a stručně vylíčený obraz úplného rozštěpu patra není ještě v oboru těchto zrůd vadou nejtěžší, ježto vyskytají se i rozštěpy pokračující až do dutiny lebni, které podmiňují neschopnost života. Jestliže děcko stížené některým z těchto rozštěpů patra přežije věk nejtějšího mládí, uplatňuje se vada teprve nemilými příznaky, vyplývajícími jednak z nemožnosti uzavření dutiny ústní a hltanové proti dutině nosní, jednak z nedostatečně vyvinutého svalstva patrového, týká-li se rozštěp též patra měkkého. Ona okolnost zavínuje stálý nosový přízvuk řeči, tato způsobuje nemožnost artikulace, tak že vyslovití některé hlásky bývá vůbec nemožno. U dětí dorostlých do věku školního a vydaných pro svou chorobu posměchu zdravých soudruhů, ústrku dospělých a často i nevšímavosti a zanedbávání se strany vlastních rodičů, vada tato má nepřímo i těžký vliv na vývoj duševní.

Léčba rozštěpů patra záleží buď v operativním uzavření rozpoltených částí patra plastickými operacemi různých method, nebo v ucpání štěrbin patrové vhodnými přístroji, t. zv. obturatory. Ježto vady tyto, zvláště rozštěpy patra úplné a částečné přední, bývají nejnebezpečnější v útlém mládí, byla vždy snaha lékařův odpomoci jim co možno záhy. Pokud rozštěp zaujímá horní pysk, jest již u novorozenců možno bez významnějšího nebezpečí bezvadně zhojiti zaječí pysk plastickými operacemi a zlepšiti poměry celkové výživy umožněním pohybů ssacích. Pokud však rozštěp týká se patra (tvrdého i měkkého), jest operativní výkon u malých dětí příliš nebezpečný, a ježto výsledky operativních výkonů rozštěpeného patra jsou u malých dětí i z jiných příčin nepříznivé, zkusení operatéri odkládají výkony tyto na dobu pozdější, do 5. až 16. roku, a spokojují se u kojence pouze operací rozpolteného pysku. U dospělejších dětí operace rozštěpů patra poskytují ve většině případů výsledky ideální a postrádají veškerého nebezpečí. V některých případech lze s výhodou upravit vadu zmíněnými obturatory, někdy kombinací těchto s plastickými operacemi v ústech. Pro získané vady patra, s prodáváním jeho probíhajícími, jest léčba obdobná. *Jed.*

Patrocinium (lat.), ochrana, které poskytuje patron svému klientovi.

Patroklés, dva řečtí sochaři: 1) P. starší, otec Polykleita staršího a Naukyda, známý z nápisu olympijského (Dittenberger, *In-schriften* v. Olympia, č. 159). Jemu přičítají jest sochy athlétův a portraity, o nichž zmiňuje se Plinius starší N. H. 34, 91. — 2) P. mladší ze Sekyónu, syn Polykleita staršího a otec Daidalův. Pracoval s jinými umělci o delfském anathématickém daru Spartánů za vítězství u Aigospotamoi (Pausanias, X, 9, 10). O chronologii obou P-lů: Robert, *Archäol. Märchen*, 107 sl., »Hermes«, 1900,

str. 190 sl.; Mahler, *Polyklet u. seine Schule* (Athény, 1902), str. 9 sl. *Vý.*

Patroklos, dle báje řeckotrójské syn Menoitia z Opunta lokridského, zabil prý v mládí soudruha při hře v kostky, začož jej otec poslal do Fthie k Péleovi; tam byv spolu s Achillem vychován, stal se mu nerozlučným přítelem, jenž ho následoval též do Troje. Když Achilleus (v. t.) zanevrev na Agamemnona, vzdaloval se boje a Achajští krutě byli tísněni, požádal P. Achillea, by jej ve své zbroji vyslal s Myrmidony do boje. Achilleus uřzev, že již oheň zasahuje přední lodi, svolil, ale varoval P-la, by se nepouštěl v boj útočný. Trojští před Myrmidony couvnou, P. pak chtěje vniknouti do města, omráčen bohem Apollonem, zraněn Euforbem, načež utká se s Hektorem, který jej uhořil kopím do slabin a doraziv takto o zbroj oloupil. O mrtvolu P-lovu nastane zuřivý boj, v němž proti Hektorovi vyniknou Menelaos a Aiantové. Menelaos pak s Mé-riomem mrtvolu s bojště zachráni; skupina Menelaa s P-lem byla oblíbenou v antické skulptuře (ve Florencii v Loggia dei Lanzi a v palazzo Pitti, pak t. zv. Pasquino v Římě na rohu paláce Braschi, hlava Menelaova a nohy P-lovy ve Vatikáně, Sala dei Busti, čís. 311 a 384 b). Smrt' jeho Achilleus krutě na Hektorovi pomstil a upáliv slavnostně mrtvolu P-lovu, vystrojil na jeho počtu závodní hry. *klk.*

Patrola, z frc. *patrouille* [patrù], ohlídka, patrula, pátralka, obchůzka, u jezdeckta objižďka, pojižďka, v noci ponůcka, malinké oddělení vojenské, nejméně 3 muži, nejvíce asi četa, nebo policejní stráž a tu nejméně 2 muži, vyslané na prozkoumání území, vypátrání nepřítelů, vyzvídání věcí podezřelých, dozírání nad ostražníky a hlídkami, udržování pořádku při velkém shluku lidstva, zatýkáni výtržníků a pod. Dle různých těch úkolů p-ly trídí se na dozorňi čili dohlídky (*Visitierpatrouillen*), na pokračm é čili příludky (*Schleich-*), které mají přilížití se nepozorovaně k nepříteli, vyzvėdňi čili vyzvídky (*Recognoscier-*), čelní hlídky (*Vor-*), postranní čili poboční (*Seiten-č. Flanken-*), pozadňi (*Nach-*), tyto troje pro bezpečnost zástupu na pochodu (v. t.), prohlédací čili prozkoumací (*Streif-*), stálé čili ztracené (*stehende*), vysílané daleko přes předstráž k nepříteli a umístěné na důležitém bodu pozorovacím až do vystřídání p-lou novou nebo až do odvolání. Doporučuje se, vysílati na prozkoumání p-ol raději více a slabších než méně a silných, ježto beztoho nejsou určeny pro boj, nýbrž pro pozorování a spíše pro ústup po vykonaném úkolu nebo před značnou přesilou. U jezdeckta rak. — uh. p. značí třetinu čety. Větší oddily voj. vysílané na výzvědy slují výzvědná, výzkumná atd. velítka (*Streif-etc. Commandos*). *FM.*

Patrologie (z řec.) jest pomocná věda bohoslovná odnášející se k životu, spisům a učení sv. otců a církevních spisovatelů. Vě-

decký úvod do studia spisů patristických sluje **p.** obecná, historie starověké církevní literatury **p. speciální**. Co se tkne časové hranice starověku, novější patrologové přestávají u Řeků na sv. otci Janu Damašském (řasi 754), u latiníků na sv. otci Řehoři Vel. (†604). Otcem **p.** jest sv. Jeronym, jehož spis »De viris illustribus« zavírá v sobě dějiny křesťanské theologické literatury až do r. 392. Pokračovatelé jeho byli: Gennadius Marseillský, Isidor Sevillský, Ildefons Toledský (†667) a j. K vědecké výši **p.** povznesla se teprve v novém věku popudem humanismu a protestantské reformace. Mezi přední pěstitele její z XIX. stol. počítají jest Fesslera, Alzoga, Nirschla, Bardenhewera Harnacka, Krügra.

Patron, lat. *patron us*, nazýval se u Římanů patricius ve svém poměru ke klientovi. Viz **Klientela**. Odtud znamená **p.** tolik co ochránce. Zejména v církvi katolické **p-em** sluje svatý, kterého si někdo zvolil za svého ochránce a přímluvce u Boha. Tak má každý katol. křesťan svého **p-a**, jehož jméno přijal na křtu sv., každý kostel má svého sv. **p-a**, kterémuž jest posvěcen a jehož obraz bývá postaven nad hlavním oltářem, téměř každé řemeslo a zaměstnání, ba i mnohé země mají své svaté **p-y** (na př. **p-ové** země České jsou sv. Václav, Prokop, Vojtěch) atd.

Patron, Patronát v. Patronátní právo

Patrona: 1. Při střelení z palných zbraní, v hornictví při trhání skal a pod. určitá dávka střelného prachu, střelné bavlny, dynamitu nebo jiné třaskaviny, uložená v pouzdře kovovém, látkovém nebo papírovém a stačící pro jeden výstřel (výbuch). Srv. **Náboj**. 2. U malířů, hlavně pokojů, tolik co šablona.

Patronátní právo jest souhrn práv i povinností, které nezávisle na hierarchickém postavení příslušejí nějaké osobě vzhledem ke kostelu nebo k církevnímu úřadu na základě zvláštního právního důvodu. Na vývoj **p-ho p-va**, jehožto první stopy sahají až do V. stol., měly vliv hlavně čtyři momenty. 1. Přirozená snaha církve, aby odměnila zakladatele a podporovatele kostelův a církevních ústavů vůbec způsobem u církve jedině možným, na př. že se hledělo k jejich přání při osazování beneficí, nebo že se jim věnovala vzpomínka při náboženských úkonech a pod. 2. Dle názorů germanských náležely do vlastnictví majitelů pozemků kaple a kostely vystavěné jimi na pozemcích jejich. Na základě práva vlastnického vlastníci osazovali beneficia spojená s kostely vystavěnými. Zákonodárství Karlovcův zavazovalo je, by při osazení řečeném vyžádali si schválení biskupovo co do způsobilosti kandidátovy a pak aby duchovního nesazovali libovolně bez přivolení biskupova. Reakce proti tomuto oprávnění vlastníků začala sice záhy, ale byla prováděna důrazně teprve ve XII. stol., zejména papežem Alexandrem III. Od této doby onen oprávněný nazývá se **p a t r o n u s**. 3. Fojtství čili advokacie církevní

viz **Advocati ecclesiarum**. 4. **In k o r p o r a c e** (v. t.). Ježto pro obecné právo zvitězily názory reakční naznačené pod číslem 2., právo toto zná patronát jako souhrn oprávnění, kdežto dle práv partikulárních poji se k oprávněním i povinnostem, pocítované v praktickém životě pravidelně jako tížící břímě. **p.** církevní má ráz práva veřejného, neboť bližší ustanovení jeho neřídilo se dle soukromých zájmův oprávněného patrona, nýbrž dle veřejných zájmů církevních, obhajovaných jurisdikcí církevní, čemuž ovšem nebylo vždy při vývoji partikulárním, tak zejména ne při vývoji v zemích nyní rakouských. Neboť nehledě k dřívějšímu vývoji v jednotlivých jejich skupinách, lze od dob reformáčních v XVI. stol. pozorovati stále vzrůstající vliv zeměpanské moci v otázce patronátní, jež pak zejména v době osvíceného absolutismu změnil znenáhla celý poměr tak, že začátkem XIX. stol. převládaly povinnosti, kdežto práva mizela, což má důvod jednak v různých přehmatech patronů do jmění církevního, jejich správě svěřeného, jednak v nadvládě státu nad církvi, kterak zejména přišla k platnosti za josefinismu. Ani konkordát z r. 1855 neprovedl pronikavých změn na věci této, poněvadž od prvích desítiletí XIX. stol. i u nás přetřásala se otázka úplného zrušení poměru patronátního, což dle vládních motivů k § 32 zákona ze 7. květn. 1874 č. 50 ř. z., slibujícímu nové upravení patronátních poměrů, státi se mělo obligatorně neb alespoň fakultativně. K upravení takovému však nedošlo hlavně pro obtíže při vyvazování patronátních povinností. Že by k nápravě žádoucí dojití mělo, pocítuje se všeobecně jak se strany vlády i patronů, tak se strany duchovenstva vyššího i nižšího. Přirozeno, že každá strana vychází se stanoviska svého, že stížnosti různé jsou založeny, tu se poukazuje k nesprávnostem, vyskytujícím se při vykonávání práva podacího, zejména co do klientel patronátních a nezávislosti patronův světských na úsudku biskupově o způsobilosti kandidátů, tu ke správě žádů, na př. co do konkrétního hospodářství na větších patronátech, tu zase k tížícím stavebním břemenům. Těžko říci, kdy dojde k nápravě žádoucí.

Hlavním důvodem vzniku **p-ho p-va** jest 1. fundace, t. j. poskytnutí hmotných prostředků nutných ke zřízení církevního úřadu neb ústavu; v tom ohledu praví memoriální verš: *Patronum faciunt dos, aedificatio, fundus*, t. j. patronem se stane, kdo obvěnil, vystavěl nebo dal pozemek, při čemž není v každém jednotlivém případě nutno, aby jedna osoba poskytla vše, vždyť část' scházející může doplněna býti na př. veřejnými sbírkami. Vždy však splněny býti musí veškeré náležitosti nutné ke zřízení nového úřadu. V tomto případě nabývá se **p-ho p-va** věnováním řečeným, nikoliv ovšem proti vůli věnujícího. 2. **P. p.** vzniká papežským privilejem; sbor Tridentský zrušil všechny patronáty, jež měly původ ve výsadách, vyjmajíc patronáty vla-

dařské a universitní, i odňal biskupům právo udělovati takové výsady. 3. Kdežto před sborem Tridentským uznávalo se ještě konstitutivně vydržení p-ho p-va, zrušen byl na sboru způsob tento (což ovšem sporno), i uznává se pouze promlčení od dob nepamětných (*praescriptio immemoralis*), které však činí pouhou domněnkou právní (*praesumptio iuris*), jež odvozem zvrácena býti může, t. j. činí domněnku, že stav nynější vznikl od nepamětných dob způsobem právním.

Před mětem p-ho p-va jest církevní ústav nebo beneficium; nejhojnější patronáty vztahují se k beneficiis minorá (v. Beneficiium); patronát není možný vzhledem k papežskému beneficium ani k místům kardinálským, ani ne k úřadům nestálým.

Pod mětem p-ho p-va může býti osoba fyzická i právnická, pokud má způsoblost k právům církevním; jsou tudíž vyloučeni nekřesťané, exkomunikovaní, kacíři. Ale v říši Římsko-německé vytvořil se zvyk (sporno, zda právní obyčej) na základě míru Vestfálského v tom směru, že mohou protestanté nabýti a míti patronát věcný nad ústavy katolickými a naopak, ač zvyk ten zrovna se přiči myšlenke paritní. V Rakousku mohou nekatolíci vykonávati patronát věcný nad ústavy katolickými (min. nař. ze dne 22. břez. 1860). Oproti tomu zabráňuje se židům i nekřesťanům vykonávati práva plynoucí z věcného patronátu, kdežto povinnosti musí býti plněny (cis. nař. z 18. ún. 1860 č. 44 a 45 ř. z.). Co do druhů patronátů různí se: 1. patronát věcný (*ius patronatus reale*) a osobní (*personale*); onen jest spojen s nemovitostí jako trvalé oprávnění, což při zřízení zvláště musí býti vytknuto; v zemích rak. převládá patronát věcný. Osobní patronát přísluší osobě oprávněné jako takové. Zaniká-li p. p. příslušnou osobou, nazývá i. p. *personalissimum*, ryze osobní; jestli předmětem dědictví, i. p. *hereditarium* č. dědické, při čemž rozhoduje dědicke právo teritoriální; obmezeno-li na rodinu zakladatelovu, i. p. *familiale* č. *gentilicium*, patronát rodinný. Dědičnost se v pochybnosti předpokládá. 2. Duchovní patronát (i. p. *ecclesiasticum*), světský (*laicale*) a smíšený (*mixtum*). Duchovní jest ten patronát, kterého nabývá duchovní na základě svého postavení duchovního, nebo když fundace pochází z majetku církevního. Světský jest patronát, kterého nabytí a jež drží laik neb osoba duchovní nehledíc ke svému postavení duchovnímu. Smíšený vzniká, když zároveň splněny podmínky patronátu obého. 3. Patronát samostatný (i. p. *singulare*) a spolupatronát (*compatronatus*) podle toho, zda přísluší právo osobě jediné čili několika osobám společně, při čemž více osob má společně (in *solidum*) jen to právo, které jinak přísluší osobě jediné. 4. Patronát plný č. neobmezený (i. p. *plenum, illimitatum*) a neúplný č. obmezený (i. p. *minus plenum* č. *limitatum*), obsahuje-li veškeré oprávně-

nosti pravidelné, nebo když ta neb ona schází. 5. Patronát zeměpanský jest označení různých poměrů; tak patronátu fiskálního, jenž přísluší státu, nebo patronátu příslušejícího zeměpánu jako takovému, neb se jim zejména začátkem XIX. stol. vyrozumívalo oprávnění připisované vladaři následkem saekularisací co do osazování nižších beneficí, což theorie vycházející z přehnaných představ o svrchovanosti státu mylně odvozovala ze státní výsosti. 6. Oproti veřejnému, t. j. zeměpanskému, fiskálnímu a fondovému patronátu ostatní druhy patronátů nazývají se soukromými.

Jako obsah p-ho p-va vytyká starý memoriální verš: Patrono debetur honus, onus, utilitasque: praesentat, praesit, defendat, alatur egenus. Práva tato jsou: 1. právo podací (*ius praesentandi*), t. j. oprávnění navrhnouti při uprázdňení určitého místa kandidáta příslušné církevní vrchnosti; návrh činí patron dospělý písemně sám nebo svým zástupcem, a to při světském patronátu do čtyř měsíců, při duchovním do šesti měsíců od doby, kdy patron nabyt vědomost o uprázdňení úřadu; duchovní patron povinován navrhnouti toho, kdo ve farním konkursu (v. t., str. 716) biskupem označen za způsobilejšího, kdežto světský patron takto vázán není. Jak světský, tak i duchovní patron mohou navrhnouti několik kandidátů zároveň, z nichž biskup může si vyvoliti (*gratificatio*), nad to může světský patron po vykonané praesentaci ve lhůtě prvotní navrhnouti ještě jiné kandidáty jednou nebo několikrát tak, že biskup mezi nimi volí (*ius variandi, variatio cumulativa*), ač proti tomuto obecnému názoru ozývají se hlasy, že dle vůle patronovy platí praesentace všechněch kandidátů nebo jen praesentace posléz učiněná (*variatio privativa*). Při spolupatronátu volí se buď dle určitého pořadu nebo zvolen ten, kdo relativní většinu hlasů v sobě soustředil; při rovnosti hlasů osadí se úřad volně; navrhl-li každý patron zvlášť, kollátor vyvolí z nich nejpůsobilejšího. Navržen. li jen jeden způsobilý kandidát, má *ius ad rem*, t. j. biskup jest povinován, by mu úřad udělil. Odmítne-li se podání, patron může se odvolati nebo podání změnit, při čemž lhůta počítá se znova. Prohlášen-li kandidát za nezpůsobileho, možno odvolati se z tohoto výroku; uplyne-li však do jeho vyřízení lhůta praesentační, ztrácí patron pro tentokrát právo podací. Nová lhůta běží, nepřijme-li navržený podání, nebo vzdá-li se ho, nebo zemře-li. Osobují-li si patronát dvě strany sporně, navrhuje, kdo drží patronát bezelstně. Sporno-li držení patronátu, uděluje se úřad volně, není-li spor rozhodnut do doby k osazení určené; zvítězivší strana může projevití souhlas s vykonaným dosazením, by se držení p-va p-ho uchopila (*repraesentatio*). Spomo-li, zdali jest patronát nebo volně osazení, zůstane úřad neosazen až do skončení sporu a pro mezidobí zřídí se administrátor. Oproti těmto ustanovením

obecného práva má rakouské právo některé odchylky. Konkordát rak. (čl. 25) z r. 1855 přiřkl podací právo k beneficiím kanovnickým a farním fondu náboženského a studijního císaři, ale s podmínkou, že k obročí označí jednoho ze tří kandidátů biskupem navržených, kterého obmezení nepokládá se za dále platné po vydání zákona z 7. květ. 1874 č. 50 ř. z., který v § 4 nařídil, že všechny církevní úřady a obročí nepodléhající patronátu soukromému, jsou-li nadány cele nebo z větší části ze státní pokladny, z náboženského fondu nebo z jiných veřejných důchodů, mohou propuštěny býti pouze na základě praesentace vykonané státní mocí. Co se tkne císařských a státních patronátů, vykonávají nyní právo praesentační: 1. Zemské vlády ohledně veřejných patronátů zeměpanských, fondových a erárních a pak kde vláda vykonává praesentaci z důvodu dotace, ale s tou podmínkou, že roční důchod obročí neobnáší více než 1000 zl. konv. m. a že se přistoupí na kandidáta, kterého biskup v návrhu svém uvedl na prvním místě, jinak praesentovalo ministerstvo kultu. 2. Řečené ministerstvo co do obročí s důchody většími. (Cís. rozh. z 19. pros. 1879 a min. nař. z 10. ún. 1880 č. 20029.) Přísluší-li právo praesentační obci, vykonává je obecní výbor, resp. obecní rada, při čemž ve smyslu mezikonfessijních zásad neměli by členové vyznání nekatolického mítí účastenství ani při poradě ani při hlasování ohledně osoby, jež má býti k obročí navržena.

Co se praesentovaného v Rak. tkne, smí patron duchovní praesentovati jen některého ze tří kandidátů, kteří mu biskupem byli označeni za nejpůsobilejší (čl. 24 konk.), což dosud za platné považují pro obor církevní; za duchovní považovány konkordátem sice též patronáty fondu náboženského a studijního, ale vláda praesentuje nyní jako při patronátu světském. Patronovi světskému označuje biskup též tři nejpůsobilejší kandidáty, ale zároveň předkládá mu seznam všech kompetentů (s vyznačením nezpůsobilých), z nichž patron kohokoli vybrati může. Zmínky zasluhuje *ius nominationis* čili *optionis*, na základě jehož třetí osoby mají vliv na podací právo patronovo tak, že mohou ze žadatelův označiti jednoho neb i více kandidátů patronovi, jenž při praesentaci jen z těchto kandidátů voliti smí, jak tomu na př. při děkanském obročí v Berouně, Českém Brodě a Kouřimí, jejichž patronem panovník, kde ale obce městské mají právo patronovi učiniti návrh, z něhož pak kandidát se vybere k praesentaci. Dvorní dekret z 18. čna 1805 stanovil pro soukromý patronát lhůtu praesentační běžící ode dne zaslání seznamu kandidátův, a to bez výjimky na 6 týdnů, je-li patron v zemi, na 3 měsíce, přebývá-li za hranicemi říše. Mnozí pokládají toto ustanovení za zrušené konkordátem, aniž oživilo zrušením jeho, načež by rozhodovala i zde lhůta obecná. Náležej-li oprávněné statky konkursní podstatě, nelze p. p. vykonávati (dvorní dekret

z r. 1799). Navržen-li kandidát patronem soukromým, musí před dosazením oznámen býti zemské vládě, proti jejímuž odporu nelze provéstí dosazení (§ 6 zák. ze 7. květ. 1874 č. 50 ř. z.).

2. Patronovi připisuje se t. zv. *cura beneficii (providentialis)*, která však dle obecného práva záleží pouze v tom, že patron smí sledovati správu příslušného církevního ústavu a učiniti biskupovi oznámení o nedostatcích se vyskytnuvších, jakož nutným jest jeho svolení k důležitým změnám majetku kostelního neb obročního, zejména při zcizení jeho. Dále cura beneficii nejde, což odpovídá tomu, že jest patronát výsadou výhodnou (*favorabile privilegium*), nikoli obtížnou (*odiosum*). V záležitostech ryze duchovních patron nemá žádného vlivu. V Rakousku přísluší v tomto ohledu patronovi větší práva, ale i větší povinnosti. Zejména má patron spolupůsobiti při uvádění beneficiátů v práva majetková č. obroční (§ 7 zák. z 7. květ. 1874); jmění farních kostelů má spravováno býti společně farním správcem, farní obci a patronem kostelním (§ 42), což blíže zákonem má býti provedeno (§ 43); obroční jmění má býti spravováno za dozoru patronova (§ 46) beneficiátem a za vrchního dozoru biskupův a státu; k dokladům, jimiž doloženy býti mají žádosti za zeměpanské svolení k zcizení a zavazení církevního majetku, náleží též dobré zdání patronovo nebo jeho zástupce (min. nař. z 20. čna 1860 č. 162 ř. z.); konečně zachoval § 57 v platnosti všechny předpisy týkající se b r e m e n s t a v e b n í c h (v. t.), která v praxi tíží ovšem patrony nejvíce.

3. Patron může žádati alimenty ze jmění ústavu patronátního, jestli potomkem zakladatelovým, zchudl-li bez viny své, není-li nikoho k tomu dle práva civilního povinného a nečiní-li se tím újma pravidelným a nutným výdajům církevním, k čemuž ve smyslu rak. platných předpisů přistoupiti by musilo povolení politické. Jiné důchody mohly by patronovi plynouti pouze ze zvláštních důvodů uznaných.

4. Patron má některá práva čestná, jež mnohdy podléhají místním zvykům, jako čestné místo při průvodech církevních, uvítání při vstoupení do kostela při slavnostech, dříve právo na hrob v kostele, nyní na významném místě hřbitova, zvláštní čestné místo v kostele, vzpomínka zvláštní při modlitbách církevních atd.

Co do p r e v o d u p-ho p-va sluší řídit se zásadou, že nesmí přecházeti způsobem úplatným, neboť jinak zakládalo by to skutkovou povahu svatokupectví, vždyť jest to *ius temporale spirituum annexum*. Osobní patronát přechází především dle pravidel stanovených listem zakládacím, ale jinak jak succesi universální, tak i singulární; konfiskace jmění nemůže dotýkati se p-ho p-va osobního. Možné jest též translativné vydržení patronátu, při němž se vyžaduje, ač sporno, 40leté držení při patronátu duchovním a 30leté držení při patronátu světském, ovšem při

stále bona fides. §§ 1471, 1472 a 1485 obč. zák. mají tytéž lhůty, ale jen pod tou podmínkou, že se během jejich naskytla aspoň třikrát příležitost vykonati příslušná patronátní oprávnění a že této příležitosti bylo užito. Věcný patronát lze přenést bez nemovitosti, nepřičli-li se to fundaci, dle pravidel platných při osobním patronátu; totéž stává se, když zcizuje se pozemek s výhradou patronátu, což se děje pravidelně v Rakousku, prodávají-li se statky státní nebo zemské nekřesťanům, při čemž panovníku se vyhrazuje p. p. S pozemkem přechází p. p. jako jeho akcesorium tenkrát, když vůbec vlastnictví pozemku mění se dle práva soukromého. Dělí-li se nemovitosti ideálně, mají spoluvlastníci patronát společný. Při t. zv. děleném vlastnictví p. p. přechází na toho, komu připadne t. zv. *dominium utile*, jako na vasalla, emphyteutu, superficiáře; dále vykonává toto právo usufruktuár (firmář dle práva anglického), manžel jménem ženy, přináleželi oprávněná nemovitost k jejím věnu, a pak sekvistor, nikoli však zástavní věřitel, ani pachtýř ani prekarista, leda na základě zvláštního splnomocnění.

P. p. z a n í k á: 1. Zánikem podmětu a předmětu patronátu. Pouhé změny při úřadě pod patronát postaveném nemají nutně zánik patronátu za následek, však nutno při změnách vyžádati si souhlas patronův; jednotlivosti řídí se konkrétními případy. 2. **P-ho p-va** volně se vzdáti jest možno tam, kde s patronátem spojena jen práva, nikoli povinnosti, jinak ke vzdání se potřebí schválení příslušného. V Rakousku musí zabezpečena býti břemena patronátní. 3. Nabytím svobody (*usucapione libertatis*) se strany biskupovy zaniká p. p. nebo jednotlivé oprávnění, popírá-li totiž biskup bezelstně práva patronova a patron si nestěžoval do odpirání práv svých po dobu nutnou pro vydržení p-ho p-va (srv. §§ 1479, 1484—1485 obč. z.). Pouhým nevykonáváním *non usu* — p. p. nezaniká, ani nelze z nevykonání jeho souditi ihned na vzdání se p-ho p-va. 4. Za trest ztrácí patron své právo, chce-li zciziti patronát simonisticky, nebo osvojuje-li si majetek kostelní, nebo když zabil nebo zmrazil kleriky kostela patronátního, stal-li se kacířem nebo rozkolníkem, neb odstoupil-li od víry, k čemu v Rakousku přistupuje ztráta práv patronátních, nechce-li patron plniti povinnosti. 5. **P. p.** může, ač sporno, odstraněno býti rozhodnutím papežským. Za to nezaniká p. p., nabyli-li biskup p-ho p-va ve vlastní diocésii, a to ani ne osobní právo, ježto jen nemůže vykonávati práva praesentačního, ale může zejména vzhledem k partikulárnímu vývoji dobře plniti povinnosti.

P. p. jest zdvíženo, t. j. nemůže býti vykonáváno, nemá-li způsoblosti ten, jemuž při věcném patronátu dostalo se oprávněné nemovitosti, nebo když vůbec nastaly okolnosti, jež mají za následek nezpůsoblost k nabytí patronátu, na př. klatba patrona, nebo dopustil-li se patron simonie při podání.

Co se tkne příslušnosti soudní, rozhodují o sporech patronátních obecně soudové duchovní pravidelným pořadem soudním. V Rakousku rozhodují nyní soudové státní, vzešeli-li spor mezi několika nápadníky patronátu, kdežto úřady zeměpanské rozhodují po vyslyšení církevních úřadů, běží-li o to, stanoviti, zda stával patronát či volně osazení biskupské (§ 33 zákona ze 7. květn. 1874 č. 50 ř. z.). Taktéž rozhodují zeměpanské úřady ve sporech o plnění vyplývajícím z patronátu; jen když patron opírá své osvození od plnění o důvody soukromoprávní, rozhodují soudy; avšak mohou správní úřady náfíditi provisorium (§ 34 t. zák.).

Patronát protestantskému právu církevnímu není neznámý a zakládá se na kanonických zásadách, ale dozal v partikulárném vývoji přemnohých závažných změn.

Z literatury novější: Hinschius, *System des kath. Kr., II., 618 sl., III., 6 sl.*; Wahrung, *Das Kirchenpatronatrecht und seine Entwicklung in Oesterreich, I.* (1894), II. (1896); Doubrava, *Otázka patronátní v Čechách* (v »Časopise kat. duchovenstva«, 1900 a sl.; má vyjiti samostatně). *Hnr.*

Patronus (lat.) viz *Patron*.

Patronymika (řec.) jsou substantiva, jež pomocí zvláštního suffixu odvozují se od vlastních jmen otce nebo matky, značíc jejich syna, dceru či vůbec potomka. Dle toho jsou **p.** (po otci) nebo **metronymika** (po matce). Jména tato jsou přehojná již v nejstarších jazycích východních (na př. v sanskrtě). Řečtina má hojnost suffixů rodových: *-άδης, -είδης, -ίδης* a j., na př. *Τυδείδης*, syn Tydeův, a pod. — Latina a jazyky románské vlastních **p-ik** nemají. — V řečech severských přidává se slovo *son* (syn): *Emerson, Jacobson* a pod. Stará germanština má koncovky sem patřící *-ing, -ung*: *Nibelungen*, synové Nibelovi. — Ve slovanštině jsou odvozeniny rodové velmi hojné. V rus. mužská-*ov* (od masc.), *-in* (od fem.), *Komarov, Puškin*; žens. *-ovna, Ivanovna*; čes. *královna*. V jihosl. *-ič, -ić, Merulić*. V češ. — *ovic, Popovic, Lobkovic*, člen rodu *Popova* atd. Jiná **p.** původem adj. poss. ú (v), *Petrů, Tomšů*, Havlůj příklonou k muž.

Patrouille [patruù], franc., viz *Patrola*.

Patru [-trý] Olivier, advokát francouzský (*1604 v Paříži — †1681 t.), studoval krásnou literaturu vedle práv a v 19. roce jel do Itálie, kde se seznámil a spřátelil s d'Urfém. Vrátil se do Francie, hájil a vynikl zvláště elegancí a jazykovou přesností svých plaidoyerů. R. 1640 stal se členem Akademie a děkavci řeč jeho měla takový úspěch, že odtud každý nově zvolený akademik byl držán k řeči přijímací. **P.** byl ve své době nejvyšší autoritou stilu v prose a vkusu, druhem Balzaca, Vaugelasa, Boileaua a j. Vydání jeho *Oeuvres* jest několik; první z r. 1681, nejlepší z r. 1732 (v Paříži, 2 sv.). Srv. *Sainte-Beuve, Causeries du lundi, V.; Péronne, Éloge de P.* (1851).

Patrula viz Patrola.

Patschkau (čes. Pačkov), město v Prus. Slezsku, na pravém bř. Kladské Nisy a při železn. trati Kozel-Kamenec, ve vlád. obv. opolském, v kraji nízkém, má 5800 ob. (1895), vedlejší celní úřad, 3 katol. a evang. kostel, radnici (z r. 1550) s věží, katol. gymnasium, sirotčinec, továrny na hospodářské stroje a sirky, cihelnu, lihovar, sladovnu, bělidlo, plynámu, výrobu zboží dřevěného a řepařství.

Patt (z ital. *patto*, úmluva, smlouva), ve hře š a c h o v é značí, že jednomu z hráčů, který však není v šachu, nezbyvá již žádný tah nebo nejvýše tah králem, kterým však dostal by se do šachu. Hra v tom případě zůstává nerohodnuta.

Patta nebo Pata, britský ostrov při pobřeží britské Východní Afriky v zátocce uzavřené řadou ostrůvků a skalín na 2° 5' j. š. a 41° 5' v. d. Gr. na s. od Vitu mezi zátokou Manda a Kueihio, dlouhý 25 km a široký 12 km a oddělený od pevniny průlivem 5–6 km širokým. Jest dobře vzdělan a obýván obyvatelstvem smíšeným z černochův, Arabův a Peršanů, které bydlí ve 3 městech, P. na břehu jihozáp., Siju uprostřed a Faza na břehu severových., jakož i několika vesnicích. Obyvatelstvo toto bylo zde již v XVI. stol. při příchodu Portugalců, r. 1787 dobyli ostrova Arabové z Maskatu a r. 1889 připadl Angličanům. *Tšr.*

Patterson [petrz'n] Alžběta, první manželka Jěřoma Bonaparta (v. t., str. 332 a). Manželství bylo rozloučeno r. 1805, načež P. pobývali nějaký čas v Anglii vrátila se do Ameriky (†1879). Z jejího manželství vyšel syn Jěrome Bonaparte-Patterson (*1805—†1870).

Patti, krajské město na Sicílii, při břehu Tyrhénského moře a železn. trati Messina-Palermo, v prov. messinské, má jako obec 9316 ob. (1891); jest sídlem biskupa, má dům, divadlo, seminář, gymnasium, technickou školu, bibliotéku; parní mlýn, továrnu na zboží hrncářské, rybolov a přístav (r. 1894: 362 lodí o 67.273 t).

Patti: 1) P. Carlotta, koncertní pěvkyně italská (*1840 ve Florencii — †1889 v Paříži), dcera tenoristy Salvatora P-ho, věnovala se zprvu virtuositě klavírní, v níž jí byl učitelem Henri Herz v Paříži, později oddala se pěvectví. Karriěru svou začala v N. Yorku r. 1861, kde zkusila štěstí i na jevišti; ale poněvadž zjevu jejímu vadila kulhavost, oddala se koncertnímu cestování po Evropě i Americe a dobyla si pověsti výtečné koloraturní sopranistky, ne však tak slavené jako její sestra:

2) P. Adalina (*1843 v Madridě), která jest pokládána za nejproslulejší představitelku italského »bel canto« v nynější době. Učitelem byl jí její švagr Moriz Strakosch, který zároveň jako obratný impresario řídil její umělecké pouti. První vystoupení v titulní úloze Donizettiovy »Lucie« r. 1859 událo se v N. Yorku, základem však její

slávy byly triumfy, jichž dosáhla v Londýně r. 1861; od těch dob po celé Evropě v míře nejobsáhlejší dovedly s ní spekulovati agentury, že za vstupné neslychaně vysoké obecenstvo zjednávalo si přístupu k jejím výkonům, i když hlasové prostředky, od přírody již neveliké, jevily citelný úpadek. Na vrcholu své slávy byla P. jako primadonna ital. opery v Paříži r. 1864, největších finančních úspěchů dosáhla roku 1870 v Rusku. V Národním divadle vystoupila jako Violetta 20. pros. 1885 při osminásobných cenách, ale krom virtuosní techniky v koloratuře nic na jejím výkonu nesplnilo obzvláštního očekávání. Repertoire její omezoval se jen na italskou operu Donizettiho, Belliniho, Rossiniho a Verdiho; ve franc. opere byli parádními úlohami jejími Dinatorah a posléze Julie (Gounod), kterou zpívala ještě v letech devadesátých ve Veliké opere v Paříži. P., jež do r. 1901 žila na zámku Craig-y-Nos-Castle u Brecknocku ve Walesu a téhož roku odstěhovala se do Švédska, byla v prvním (rozvedeném) manželství choť markýza de Caux, stolby Napoleona III., v druhém tenoristy E. Niccoliniho (†1889). — Sr. Law, Vierzehn Jahre mit A. P., 1884, a četné články v Hanslickových spisech.

Pattinsonova běloba viz Běloba Pattinsonova, str. 700.

Pattinsonování viz Stříbro.

Pattison [petizn] Mark, učenec angl. (*1813 v Hornby [Yorkshire] — †1884 v Oxfordu). Byl dopisovatelem »Timesů« v Berlíně a od r. 1861 rektorem při Lincoln College. Napsal: *Tendencies of religious thought in England 1688-1750* (1860, 10. vyd. 1862); *Suggestions on academical organisation* (1867); životopisy Isaaca Casaubona (1875); 2. opravené vyd. (1892) a Miltonův (1878); *Sermons* (1885). Téhož roku manželka jeho vydala jeho *Memoirs*, jež jdou po r. 1860.

Pattigró viz Patokryje.

Patuové n. Dzuangové, kmen kolarijský v Orise, viz Kolariové.

Páturages [patyraž], ves v Belgii, na železniční dráze Mons-Quéirvain, v provincii henegavské, arrond. monském, má 10.823 ob. (1890), střední a průmysl. školu, továrny na stroje a barvy a veliké doly kamenohlezné.

Patzin, ves v Čechách, viz Pačín.

Pau [pó], m. frc. dep. Basses-Pyrénées, arrond. Pau (1607 km², 11 kantonů, 185 obcí a 128.902 oby.) a 2 kantonů (P-Est a P-Ouest), leží ve výši 175–210 m n. m. v nádherné poloze na pláni zdvihající se asi 40 m nad pravým břehem ř. Gave de Pau, na frc. Jižní dráze, v uzlu trati, vybihajících odtud do Bayonnu, Tarb, Oloronu a Larunsu, a má 33.012 obyv. (1896). Městem protéká prohloubený potok Hédas, který je dělí ve 2 části a přes něj vede 5 mostův. Starší jest čtvrt' ležící mezi tímto potokem, řekou Gave de Pau a potokem Ousse, odkud jest krásný rozhled na Pyreneje, v nichž přímo k j. proti městu pne se jedna z nejkrásnějších jejich hor, Pic du Midi de P., na konci

této čtvrti vybíhá planina palská v příkré předhoří s hradem. Druhá čtvrt' jest moderního původu a probíhá jí v celé délce ulice rovnoběžná s Hédasem. Z budov jest nejzajímavější hrad zv. *château de Henri IV.* postavený ve XIV. stol. na místě staršího zámku a v XVI. stol. obnovený, v němž narodil se roku 1553 Jindřich IV. a který má 5 věží, kapli, veliké sály, rozsáhlý park a hojnost historických památek (kolébku Jindřicha IV., jeho poprsí z r. 1607 a j. v.). Jiné pozoruhodné stavby jsou: chrám svatého Martina v gotickém slohu XIII. stol. s věží vys. 77 m, s níž jest nejkrásnější vyhlídka na Pyreneje, chrám sv. Jakuba v téměř slohu s 2 věžemi, několik chrámů jiných, zvláště evangelický, anglikánský a ruský, několik katolických kaplí, soudní palác s peristylem z bílého mramoru, lyceum, jehož některé budovy jsou části jesuitské kolleje, založ. r. 1622, zimní palác s divadlem pro 600 osob, kasinó a podivuhodnou velikou síní s arkádami zv. *palmarium*, v níž umístěna jest knihovna, budova prefektury s archívem bearnským, museum s pěknou sbírkou soch a obrazů, několik paláců z XVI. a XVII. stol., řada moderních hotelův atd. Z promenád dlužno vytknouti: Basse-Plante, Parc, Parc-Beaumont se zimní zahradou veliký 10 ha, boulevard des Pyrénées s nádhernou vyhlídkou na Pyreneje, kdežto z náměstí vyniká place Royale, ozdobené sochou Jindřicha IV. z bílého mramoru, proslulé rovněž krásným rozhledem na toto horstvo. P. jest důležité jako oblíbené a hojně navštěvované klimatické místo léčebné, vyznačující se mírným podnebím, příznivým zvláště lidem stíženým prsními chorobami. Průměrná teplota roku jest +16,4 °C, zimy +6,75 °C, zvláštní předností jest hojnost dešťův a téměř naprostý nedostatek větrův a prachu, zejména krásný jest podzim a zima, tak že na leden a únor připadá poměrně nejvíce slunečných dnů za celý rok. Vedle návštěvy cizincův, mezi nimiž převládají Angličané, jest důležitým pramenem výživy i průmysl, zvláště výroba plátna, prádla, kapesníků, klobouků, nožů, vozů, šperků, svíček, čokolády, obuvi, kulečníků, uzenářského zboží a mn. j. Rovněž čilý jest i obchod, a to s obilím, uzeninami, plátnem, koní a vínem. V městě jest lyceum, učitel'ský ústav, vyšší škola chlapecká a dívčí, škola kreslířská a anglická, knihovna s 55.000 svazky, museum, divadlo, společnost pro vědy a umění, hospodářská a zahradnická, komora průmyslová, pomocná kancelář Francouzské banky, 7 konsulátů, blázinec (700 chovanců), 3 sirotčince, nemocnice atd. P. jest sídlem prefekta, soudu appellačního, portního a obchodního, velitelství pěší divise a j. Na blízku jest železité pramen a brídlícové lomy. — P. vzniklo asi poč. XI. stol., kdy hrab. Béarnští založili zde tvrz k obraně tohoto místa řeky Gave, kolem níž záhy povstala osada. V XII. a XIII. stol. tvrz byla přestavěna, avšak město vzrůstalo i dále jen

pomalou, neboť hrabata Béarnští sídlili zde jen zřídka, úplně pak je opustili, když r. 1479 stali se králi navarrskými. Teprve po ztrátě Navarry r. 1512 učinili P. svým sídelním městem, v němž narodil se i Jindřich IV. R. 1568 zmocnili se města Francouzi, avšak záhy odtud vypuzeni. Když pak Jindřich IV. stal se králem francouzským, sídlila zde jeho sestra Kateřina jako vladkařka Béarnu, avšak za Ludvíka XIII. a XIV. zámek palský opuštěn a P. kleslo na obyčejné město provinciální, které r. 1796 učiněno hlavním městem departementu Basses-Pyrénées. R. 1848 sídlil v hradě nějaký čas zajatý Abd-ul-Kádír s rodinou.

Tšr.

Paucapalea (P o c a p a l i a), žák Gratianův, bezpochyby též učitel kanonického práva. Od něho pochází rozdělení I. a III. části Gratianova Dekretu, připojení pramenných dokladů k dekretu (t. zv. Paleae), jistý počet gloss pojednotých do t. zv. Apparatu a Summa k Dekretu.

Paudiszk C h r i s t o p h, malíř (*1618 v Dolnosasku — †kol 1666 ve Frisinkách). Jeho obrazy, svatí, genry, zvířata a zátiší, prozrazují vliv Rembrandtův, s nímž se seznámil v Holandsku. V celkové šedi dbal jemných odstínů temnosvitu. Z Holandska odebral se do Drážďan a pak pracoval ve Frisinkách. Práce jeho jsou v Praze, Vidni, Drážďanech a Mnichově.

Pauer Ernst, hudební skladatel rakouský (*1826 ve Vidni). Byl žákem Sechterovým a W. A. Mozarta syna, pak studoval v l. 1845—47 u Fr. Lachnera v Mnichově, načež stal se ředitelem mohučské Liedertafel. R. 1851 usadil se trvale v Londýně, kde přednášel o hudbě nejdříve (od r. 1871) na Royal College of Music, pak r. 1876 na National training school for music. Zvláště se přičiňoval o šíření starší hudby klassické. Vlastní jeho skladby, ponejvíce klavírní, vynikají čistotou slohu a důkladným zpracováním. Důležitější jsou však jeho práce theoretické, jako jeho příspěvky do Groveova *Dictionary of music*, pak díla samostatná: *Musical forms* (Londýn, 1878) a *Pianist's dictionary* (t., 1895). Žnáma jsou jeho vydání a zpracování starších děl hudby klavírní, jako: *New Gradus ad Parnassum*; *Die alten Meister* (Lip., 67 sv.); *Alte Klaviermusik* (t., 12 sv.); mimo to vydal ještě: *Primers of the art of pianoforte playing* (72. vyd. 1894); *The elements of the beautiful in music* a *The piano, composers, performers and makers*, a *Book of biographical reference* (1885). — Jeho syn Max P. (*1866 v Londýně) jest znamenitým pianistou a nyní professorem na konservatoři v Kolíně n. R.

Pauillac [poják], město ve Francii, na lev. bř. Girondy a železn. dráze Bordeaux-Royan, depart. Gironde, arrond. Lesparre; má jako obec 4564 ob. (1891), výborný přístav a vinný obchod. Tu a v okolí daří se výborná vina bordeauxská.

●●**Paukner** J o s e f, hudební skladatel čes. (*1849 v Sedlci u Tábora), navštěvoval var-

hanickou školu v Praze, byl delší čas varhaníkem v Kremleu moskevském a uspořiv tu malé jmění, vrátil se do vlasti a zaměstnával se komponováním. Vydal množství skladeb rázu lehčího, z části příležitostného. Jmenovitě jsou oblíbeny jeho skladby pro harmonium, písně a sbory žertovného obsahu.

Paul: 1) P. Václav viz Jihoslované, str. 460 a.

2) P. O s k a r, hudební spisovatel něm. (* 1836 ve Frývaldově ve Slezsku — † 1898 v Lipsku). Studoval v Lipsku teologii, brzy však přelšel na konservátory tamější a vzdělával se pak ještě u Plaidyho, Richtera a Hauptmanna. Byl dovedným pianistou a vydal několik skladeb klavírních. R. 1860 byl povýšen na doktora a habilitoval se r. 1866 jakožto docent hud. věd na univ. v Lipsku. Roku 1872 jmenován professorem a později přednášel o hudbě také na konservatoři v Lipsku. P. napsal mimo množství článků do časopisů hudebních: *Moritz Hauptmann, eine Biographie* (Lip., 1862); *Die absolute Harmonik der Griechen* (t., 1867); *Geschichte des Klaviers* (t., 1868); *Handlexikon d. Tonkunst* (t., 1869—73, 2 sv.); *Lehrbuch d. Harmonik* (t., 1880). Mimo to přeložil do němč. a výkladem opatřil Boethiových Pět knih o hudbě (t., 1873) a vydal M. Hauptmanna *Lehrbuch der Harmonik* (t., 1868). Pro úřední zprávu z vídeňské výstavy r. 1873 napsal *Musikalische Instrumente* (Brunšv., 1874—75).

3) P. H e r m a n n, germanista něm. (* 1846 v Salbce u Magdeburka). Studoval v Berlíně a Lipsku, kde se habilitoval (1872) na universitě. Od r. 1874 působil na univ. Freiburské, od roku 1893 v Mnichově. Napsal: *Ueber die ursprüngliche Anordnung von Freidanks Bescheidenheit* (1870, 2. vyd. 1899); *Kritik und Erklärung von Gottfried von Strassburgs Tristan* (1872); *Gab es eine mittelhochdeutsche Schriftsprache?* (1873); *Zur La uterverschiebung* (1874); *Kritische Beiträge zu den Minnesingern* (1876); *Zur Nibelungenfrage* (1877); *Untersuchungen über den germanischen Vokalismus* (1879); *Prinzipien der Sprachgeschichte* (1880; 3. vyd. 1898); *Mittelhochdeutsche Grammatik* (1881; 5. vyd. 1900); *Deutsches Wörterbuch* (1896); *Die pidreksasaga und das Nibelungenlied* (1900). Vydal *Grundriss der germanischen Philologie* (1888—93; 2. vyd. 1896 sl.), kam přispěl stat'mi o dějinách germanské filologie, methodice její a německé metric. S W. Braunem vydával v l. 1874—91 »Beiträge zur Geschichte der deutschen Sprache und Litteratur«, od r. 1882 sám *Alteutsche Bibliothek*. Z děl starší literatury upravil k vydání Gregoria Hartmanna von Aue (1873, 2. vyd. 1900) a Walthera von der Vogelweide (1882, 2. vyd. 1894).

4) P. A d o l f, spisovatel finský (* 1863 v Bromö ve Švédsku). Vědecky vzdělal se v Čuchonsku, studoval též hudbu a shlédnuv Evropu usídlil se v Berlíně (1889) jakožto zpravodaj listů finských a švédských. Psal švédsky i německy romány: trilogii *En bok*

om en människa (1891); *Med det falska och det ärlige ögat* (1895) a *Ung-Hans' kärleks-bref* (1896); pak *Ripper noveller*; *Herr Ludvigs* (1893); *Blindebukk* (t. r.); *En saga från ödemarken och andra berättelser* (1895) a dramata: *Alte Sünden* (1894); *Mater dolorosa* (1897); *Kung Kristian II* (1899); *Karin Månsdotter*.

de **Paula:** 1) de P. František viz František 2).

2) de P. Vincenc viz Vincenc de Paula.

Pauláni viz Barnabité.

Paulding [pól-] James Kirke, spisov. amer. (* 1779 — † 1860). R. 1800 odebral se do New Yorku, vydával r. 1807—1808 se svakem Williamem Irvingem a Washingtonem Irvingem satirický list »Salmagundi«, delší dobu byl námořním kommissarem přístavním tamže a r. 1837—41 ministrem námořnictví Spojených Obcí. Literární činnost jeho započala satirickými odpověďmi na útoky anglických listů proti jeho otcině, tak básni *Lay of the Scotch fiddle* (1813), parodující Scotta (*Lay of the last minstrel*), pamfletem *The United States and England* (1814) namířeným proti »Quarterly Review«, a zvl. pěknou satírou *The diverting history of John Bull and Brother Jonathan* (1816). Básnickou cenu má *Backwoodsman* (1818), básně líčící příhody vystěhovalcovy na dalekém západě. V Evropě došel však ohlasu romány: sloh Scottův parodujícím humoristickým vypravováním o švédské osadě u Delawaru *Koningsmarke, the Long Finne* (New York, 1823, 2 sv.); *Tales of the good woman* (1829); zdařilou a úspěšnou práci *The Dutchman's fire-side* (1825; New York, 1831); líčením života v Kentucky *Westward Ho!* (t., 1832, 3 sv.); *The old continental* (1846); *The Puritan and his daughter* (t., 1849, 3 sv.). Z ostatních prací zasluhují zmínky: *John Bull in America* (1824); *Merry tales of the three wise men of Gotham* (1826), satira proti Owenovu filantropismu, frenologii a protekcionářství; *Life of George Washington* (1835) a *The book of St. Nicholas* (1837). »Select works« jeho vydány v l. 1867—68 (4 sv.), biografie *Literary life of P. r. 1867* jeho synem.

Pauler: 1) P. Tó d o r, právník maďarský (* 1816 v Budíně a † 1886 v Pešti). Studovav na universitě v Pešti, stal se zde r. 1832 doktorem filosofie a r. 1836 doktorem práv, přednášel nějakou dobu na univ. pešťské o přirozeném právu, načež stal se r. 1838 profes. práv na akademii záhřebské, r. 1847 na akademii rábské a r. 1848 povolán na univ. pešťskou, kde přednášel o právu státním, přirozeném a mezinárodním a o právní encyklopaedii. Po smrti Eötvösově stal se ministrem vyučování, r. 1872 ministrem vnitra, r. 1875 vzdav se toho místa vrátil se ke své profesuře. Z jeho spisů zasluhují zmínky: *Jóg-és államtudományok encyklopaediája* (Encyklopaedie věd právních a státních, 1852, 4. vyd. 1871); *Bevezetés az ész, jogtanba* (Úvod do nauky o právu přirozeném, 1852, 3. vyd. 1873); *Ész jogi alaptan* (Základní nauka o právu přirozeném, 1854); *Ész jogi előtan* (Předběžná

škola přirozeného práva, 1864); *Büntétójog-tan* (Trestní právo, 1865, 3. vyd. 1873) a j.

2) **P. Gyula**, dějepisec maďar. (* 1841); studoval práva, ale věnoval se dějepisu a od r. 1874 je vrchním archivářem zemským v Budapešti. Má značné zásluhy o zdokonalení a moderní organizaci archivu; stejně proslul jako historický spisovatel. Z jeho děl uvádíme dvousvazkový spis o spiknutí palatina F. Vesselényiho (1876) *Vesselényi Ferencz nádor és társainak összeesküvése 1664-1671* (Budap., 1884), dějiny uherské za králů z rodu Habsburského a zejména dějiny maďarského národa za králů z rodu Arpádova (1893, 2 sv.). **P.** jako historik přísnou metodu spojuje s filosofickým vzděláním a vlasteneckým nadšením; jeho dílo o Arpádovské době uh. dějin náleží k nejlepším v maďarské literatuře historické vůbec. Jest řádným členem uh. akademie věd a předsedou maď. historické společnosti.

Paulette [polét] (také *droit annuel*) slul ve Francii roční poplatek, jež zavedli Jindřich IV. a Sully r. 1604 z důhodů veřejných funkcionářů (1/60 tohoto důchodu) za to, že úřady staly se plným majetkem svých držitelů. Iniciátorem tohoto ustanovení byl finančník Paulet, odkudž pochází jméno **p.** Zrušena byla **p.** teprve r. 1790.

☉☉**Pauli:** 1) **P. Johannes**, spisovatel něm. (* kol 1455 v Pfeddersheimu ← †po r. 1530 v Thannu v Horních Elsasích). Byl františkánem a výmluvným kazatelem. Působil v El-sasku. Napsal oblíbenou knihu *Schimppf und Ernst* (Štrasb., 1522), v níž osvětluje životní pravdy vypravováními střídavě rozmarnými a vážnými, a vydal kázání Geilera z Kaisersberka, jež slyšel v l. 1506—10 ve Štrasburce. *Schimppf u. Ernst* vyd. Oesterley (Štutg., 1866). Srv. Veith, Ueber den Barfüsser J. P. (Vid., 1839).

2) **P. Friedrich August**, inženýr něm. (* 1802 v Osthofenu u Wormsu — † 1883 v Chyžici). Vzdělal se v Anglii, Gotinkách a Mnichově, pracoval při stavbě průplavu mohansko-dunajského a působil pak na technice mnichovské. Vynikl v stavitelství mostním a železničním (viz Most, str. 770 b). Z mostních staveb důležit jest také v jeho systému vystavěný most přes Isaru u Grosshesselohe a železniční most mohučský. Na plánech prvý užíval vrstevnic. Socha jeho od Knolla zdobí nové nádraží mnichovské.

3) **P. (Zegota)**, dějepisec a národopisec polský, zvaný »nestorem« pol. historikův a ethnografů (* 1814 — † 1895, pocházel z Nového Sącze a již po ukončení gymnasijských studií podnikal studijní cesty po Haliči. Roku 1831 vstoupil na Lvovskou universitu, kde přilnul ke kroužku spisovatelů, zabývajících se slovanským národopisem. Svě cesty popsal v »Rozmaitościach lwowskich« (1835) a z bohatého materiálu svého vydal *Pieśni ludu polskiego w Galicyi* (Lvov, 1838) a *Pieśni ludu ruskiego* (t., 1839—40). Po nešťastné výpravě Zaliwského byl nějakou dobu vězněn, načež stal se bibliotékářem a konservátorem

musea Potockých, pak knihovníkem jagellonské knihovny v Krakově. Vydal mnoho starých památek, jako: *Starożności Galicyjskie; Pamiętniki do życia i sprawy Samuela i Krzysztofa Zborowskich* (Lip., 1846); *Żywoty Hetmanów król. pol. i wielk. ks. litewskiego* (Lvov, 1850); *Pamiętniki o wyprawie Chocimskiej* (Krakov, 1853); *Codex diplomaticus Universitatis Studii generalis Cracoviensis* (t., 1870 až 1880, 3 d.) a mn. j.

4) **P. Georg Reinhold**, dějepisec něm. (* 1823 — † 1882). Studoval v Berlíně a v Bonnu (pod Rankem a Dahlmannem) a r. 1847 stal se domácím učitelem v Glasgowě; r. 1850—52 byl sekretářem u pruského vyslanectví v Londýně. R. 1855 habilitoval se v Bonnu, r. 1857 byl povolán do Roztoku v Mekl. a r. 1859 do Tübink. Pro své pruské smýšlení r. 1866 přinucen katedru v Tübinkách opustiti, **P.** odebral se r. 1867 do Marburku a r. 1870 do Gotink. Činnost **P**-ho vztahuje se k dějinám anglickým. Napsal: *König Aelfred und seine Stellung in der Geschichte Englands* (1851); pokračoval v Lappenbergových *Geschichte von England* pro sbírku Heeren-Ukertovu (sv. 3—5, v l. 1853 až 1858) a to pro léta 1154—1509; *Bilder aus Altengland* (1860). Pro »Staatesgeschichte der neueren Zeit« napsal *Geschichte Englands seit den Friedensschlüssen von 1814 und 1815* (1864—75, 3 sv.); *Aufsätze zur englischen Geschichte* (1869; nová řada vyšla již po jeho smrti r. 1883); *Simon von Montfort, Graf von Leicester* (1867). Roku 1857 vydal Johna Gowera *Confessio Amantis* (ve 3 sv.). Přispíval také do »Hansische Geschichtsblätter« a do »Monumenta Germaniae historica«.

5) **P. Karl**, filolog něm. (* 1839 v Barthu v Pomoranech). Po studiích v Erlankách a Greifswaldě promovoval apůsobil jako učitel. V l. 1884—93 badal soukromě v Lipsku a odtud je činný jako profesor na lyceu v Laganu. Práce jeho obírají se hlavně etruštinou; jsou to: *Etruskische Studien* (Gotinky, 1879—80, 3 seš.), jejichž pokračování jsou *Etruskische Forschungen und Studien* (s Deekem, Štutg., 1881—84, 6 seš.); *Altitalische Studien* (Hannov., 1883—87, 5 sv.); *Altitalische Forschungen*: I. *Die Inschriften nordetruskischen Alphabets*, II. *Eine vorgriechische Inschrift von Lemnos*, III. *Die Veneter und ihre Schriftdenkmäler* (Lip., 1885—94); *Crusus inscriptionum Etruscarum* (s pomocí A. Danielssona v Upsale, Lip. 1893 sl.).

6) de **P. Leopoldina** viz Ortová.

Pauliciáni viz Bogomilové a Albigenští.

☉☉**Paulík** **Josef**, spisovatel čes. (* 1860 ve Svojsčicích). Vystudoval střední školu v Hoře Kutné a podrobil se zkouškám z jazyků slovanských na čes. universitě; působí nyní jako úředník při správě cis. statků v Praze. Za účelem cestovat studia slovanských jazykův a literatur cestoval mnoho po zemích slovanských, zejména v Haliči, Chorvatsku, Slavonii, Dalmacii a Istrii. Vydal: *Učebnici ja-*

zyka polského (Praha, 1891); *Krótka gramatyka języka czeskiego z rozmówkami i słowniczkiem* (t., 1891); *Krótke rozmowy Czecha z Polakiem* (t., 2. vyd. 1891); *Rozmluvy Czecha s Chorvatem a Srbem* (t., 1892); *Škola česko-německé konverzac a stručný nárys německé mluvnice soustavně* (t., 1893); *Handbuch der böhm. u. deutschen Conversation* (t., 1894). Vedle feuilletonistických prací a pojednání ze života a literatur slovanských napsal: *České lidoznalství* (»Liter. Listy«, 1891); *Obrázky z chorvatské literatury* (»Hlas Národa«, 1892 až 1896); *Obrazy ze Slavonie a z literárního světa chorvatského* (»Zl. Praha«, 1896—97); *Několik pohledů do chorvatské literatury současné a Slovinské písemnictví nové doby* (»Květy«, 1901—02). Dále překládal z Šandora-Gjalského: Na úsvitě (Praha, 1897, u Otty); E. Kumičiče: Na druhém břehu moře (t., 1892, u Otty); Sestry, drama (1892); z E. Orzeszkowé: Romanova (t., 1891, u Otty); Mezi sedláky a pány (t., 1894, u Otty); Bene nati (t., 1892); z Jurčiče: V rozkvetu života (t., 1899); z H. Sienkiewiczze: Ohně a mečem (t., 1901); Listy z Afriky (t., 1901), a novelly dra. Ivana Tavčara: Mezi horami a lidmi (t., 1902). Jiné četné práce roztroušeny jsou po časopisech.

Paulin Pavel, kněz Jednoty bratrské od r. 1540, člen úzké rady po r. 1543. Jako správce sboru v Třebíči potvrdil i nové biskupy Černého a Červenku, což svědčí jistě o jeho vážnosti. I na císař. radu Kašpara z Nidburka působil výmluvností svou dojmem mocným, ač latiny neznal. Blahoslav dosvědčuje netoliko zkušenost a rozum při něm, ale i obratnost jazykovou. Na konec života jako správce sboru v Hranicích oemocněl a jsa na léčení v Přerově z mrtvice skoro úplně zblbl. Zemřel 26. čna 1564 v Přerově. Byl skladatelem písní, z nichž jedna přijata do kancionálu Šamotulského (Jir. II., 85). JNk.

Paulina, osada v Čechách, viz Pavlina.

Paulina planetoida objevená 16. května r. 1888 Palisou. Střední jasnost v opozici 12,7. Průměr v km 33. Označení (279). Gs.

Paulinus: 1) **P. Pontius Meropius Anicius**, příjím **Nolanus**, římský básník, řečník a církevní učitel (*v Burdigalech, nyn. Bordeaux, r. 353 — †431 v Nole). Pocházel z rodu vznešeného a zámožného, došel rhetorického vzdělání u básníka Ausonia, jenž byl v rodišti jeho veřejným učitelem. Ten i v poetice důkladně jej vzdělal. R. 378 stal se konsulem, načež odloučil se od života veřejného. Kolem r. 390 přešel ke křesťanství, jehož stal se pak horlivým velebitel a obhájcem v živém slově i v písmě. Roku 394 usadil se v Nole v Kampanii i žil tu jako askét velmi zbožně a ctnostně. S počátku V. stol. (r. 409 po Kr.) stal se v téměř biskupem a v hodnosti té získal si svým lidumilným a přívětivým jednáním svrchovanou vážnost a úctu. Také jeho básně docházely chvály. Psal zejména hymny, z nichž jest nám zachováno asi 30. Třinácte jich slo-

ženo na sv. Felixe, jehož hrob u Noly byl poutním místem hojně navštěvovaným. Veškeré básně jeho projevují vřelost citu, mravní vážnost, vytříbený vkus ve formální stránce, znalost v literatuře starší, zvláště sečlost v básních Vergiliových a Horatiových. P. psal i prosou. Složil mimo jiné panegyrik na Theodosia po jeho vítězství nad Eugeniem (srv. Hieron. ep. 58, 8). Z jeho korespondence zachováno 50 listů, jež psány jsou slohem naduřelým a menší ceny jsou než jeho básně. Srv. H. Peter, *Der Brief in der röm. Litteratur* (Lip., 1901), str. 196 sl. Jeho díla vydal L. A. Muratori (Verona, 1736), Migne (Pař., 1847). Srv. též Buse, P. von Nola u. seine Zeit (Řezno, 1856); F. Lagrange, *Hist. de S. Paulin de Nole* (Pař., 2. vydání 1882). RN.

2) **P. svatý**, patriarcha aquilejský (†802); získal si přízeň Karla Vel. a r. 776 stal se patriarchou aquilejským. Pečoval o rozšíření křesťanství do Korutan a Štýrska. Napsal *Sacro- Syllabus* proti ad optiánům (v. t.); proti nim mluví také *Libri tres contra Felicem*; kromě toho napsal *Libri exhortationis seu de salutaribus documentis*, různé hymny a nábožen. básně; zachovány jsou také některé jeho listy. Souborně vydal jeho spisy Madrisius r. 1737 v Benátkách.

Pauliny Ladislav (*1815 v Prietři), spisov. slovenský. Jako odchovanec školy Štúrovy zabýval se v mladých letech literaturou. Jeho *Výlet do Kocourkova* (pod pseud. Branislava Podolinského v Hurbanově »Nitř« 1842) je zdařilá satira na šosáctví a převrácenosti domácího maloměstáctva a *Hrdoš alebo Ztratený generál* (t., 1847) v duchu poesie prostonárodní allegoricky představuje úpadek lidu slovenského, plynoucí z neuvědomělosti, a příští jeho obrození. P. jest evang. kazatelem ve svém rodišti. VČk.

Pauliny-Tóth: 1) **P. — T. Vilém** (*3 čna r. 1826 v Senici — †6. květ. 1877 v Turč. Sv. Martině), politik a spisovatel slovenský (pseudonymy: Podolský, Rozmarín, Miloslavín, Mydloslav a j.). R. 1847 učil při ev. ústavě v Kremnici, v revoluci bojoval z přinucení s honvědy, za Bachovy reakce byl ve službách správy politické mezi Mad'ary, v letech šedesátých (od r. 1862) v Budíně a v Uher. Skalici vydával belletristického »Sokola« (na způsob Mikovcova »Lumíra«) a humoristického »Černokňažníka«, r. 1867 přešel do Turč. Sv. Martina organizuje tam nové středisko osvětě (spravuje Matici slovenskou, zakládá slovenské nižší gymnasium, spořitelnu, knihtiskárnu, vede politický list »Národné Noviny« a j.), r. 1869 za srbský okres kulpinský v jižních Uhrách zvolen za poslance, slovem: téměř po dvacet let je v popředí veřejného života na Slovensku. — Jako literát **P. — T.** byl činný mnohými směry. V romantickém duchu a lidovou formou Štúrovy školy skládá verše od r. 1844 (*Staré a nové piesne*, v Praze 1863; *Básne*, v Turč. Sv. Martině 1877), erotické, vlastenecké i satirické; mnohé z nich znárodněly. Jeho *Lud-*

ská komedia (složená r. 1846, otištěná v »Sokole« 1862) je fantastická allegorie v dějepisné látce zahalující narážky na život soudobý. Životu soudobému, zejm. národnímu, sloužila i jeho novellistika (*Besiedky*, v Uh. Skalici I. — IV., 1867—70), jednak z historické minulosti (nejobširnější práce *Trenciánský Matúš*), jednak ze společenské přítomnosti. Posléze P. — T. pokoušel se i ve zkoumání mythologickém (*Slovenské bájeslovie*, v Turč. Sv. Martině 1876), které však, spočívajíc na překonaných romantických základech schellingovských, vyšlo na plano. Jako spisovatel P. — T. měl stálý zřetel k soustavným kulturním stykům s Čechy. Jako publicista, politik a organisátor byl od let šedesátých na Slovensku z pracovníků nejpovolnějších.

2) P. — T. Z i k m u n d, syn před. (* 1865 v Uh. Skalici), ředitel banky »Tatry« v Turč. Sv. Martině. Psal humoristické feuilletony pod pseud. Vilinského a odborné stati národohospodářské i finanční (na př. »Hospodářství na Slovensku v prémii »Umělecké besedy« na r. 1901 a j.).

Paulitschke Filip Viktor šlechtic z B r ü g g e, africký cestovatel a zeměpisec (* 24. září 1854 v Cermákovicích na Moravě † 11. pros. 1899 v Vídni), studoval v letech 1872—76 ve Štýrském Hradci a ve Vídni přírodní vědy, zeměpis, filologii a orientalia, načež podrobil se státní zkoušce z latiny, řečtiny, zeměpisu a dějepisu a stal se r. 1877 učitelem na gymnasiu ve Znojmě, r. 1880 profesorem státního gymnasia v Hernalsu a r. 1889 přezázen na státní gymn. v VIII. vídeňském okrese, kde působil až do své smrti. Záhy věnoval se důkladným studiím zeměpisným, obíraje se speciálně zeměpisem a národopisem Afriky, na kterémžto poli spočívá hlavní těžisko jeho výzkumů a vědecké činnosti. První jeho publikace sloužily mu jaksi k vlastní orientaci v tomto směru, tak zvláště práce: *Geographische Erforschung des afrikanischen Continents von den ältesten Zeiten bis auf unsere Tage* (Vídeň, 2. vyd. 1880) a bibliografické dílo: *Die Afrikaliteratur in der Zeit von 1500 bis 1750 n. Chr.* (t., 1882), na jejichž základě habilitoval se r. 1883 jako soukromý docent geografie na vídeňské universitě. Podniknuv několik velikých cest po Evropě, navštívil r. 1880 Egypt a Nubii, načež na náklad a v průvodu velkostatkáře dra. Kammela z Hardeggeru vydal se koncem r. 1884 na výzkumnou cestu do Harráru, k níž dříve napsal jako průpravnou práci: *Die geographische Erforschung der Adäl. Länder und Harrárs in Ostafrika* (Lip., 2. vyd. 1888). Na této výpravě P. pronikl 15. led. 185 do Harráru, kde prolétl až do 8. břez. 1885, podnikaje odtud výzkumné exkurse na všechny strany, na nichž dostal se až do území Ennia-Gallú do Bia-Voraby, kam po něm dosud žádný cestovatel nepřišel. V létě P. vrátil se do Evropy a zpracoval výsledky cesty své v řadě cenných prací, z nichž jsou hlavní: *Beiträge zur Ethno-*

graphie und Anthropologie der Somäl, Galla und Harrars (Lip., 1886); *Harrär-Forschungsreise nach den. Somäl- und Gallaländern Ostafrikas* (t., 1888); *Ethnographie Nordost-Afrikas* (2 sv., Berlin, 1893 a 1896). Kromě toho napsal řadu jiných děl a statí zeměpisných a národopisných, jako: *Die afrikanischen Neger* (Vídeň, 1879); *Die Sudánländer nach dem gegenwärtigen Stande der Kenntniss* (Freiburg, 1885); *Leitfaden der geographischen Verkehrslehre* (Vratislav, 2. vyd. 1892) a j. v. Poslední jeho obsáhlejší práce byla: *Der Antheil Oesterreichs an der Afrikaforschung in den letzten fünfzig Jahren*, určená pro pamětní spis c. k. vídeňské zeměpisné společnosti »Die Pflege der Erdkunde in Oesterreich 1848 bis 1898« (Vídeň, 1898).

Paulinia L., kurura, rod rostlin z čel. mýdelníkovitých (*Sapindaceae*), obsahující pnulé kře listů střídavých buď až 3četných nebo jednoduše až vícenásobně zpeřených řapika často okřídleného, pírek tečkových n. čárkovaných, s palisty. Polygamické 2domé květy jsou souměrné a skládají úžlabíčkové hrozny, jejichž obě nejdelší větvičky jsou obyčejně proměněny v úponky. Kalich jest 5četný a má 2 zadní plátky rostlé. Oba nestejně plátky koruny 4četné mají na lici straně po šupině. Terč jest prstenovitý, 4laločný, s 2 laloky většími. Tyčinky (8) a peštíček jsou excentrické; tento jest buď stopkatý n. sedavý, 3pouzdrý, ukončený čnělkou 3klanou n. 3dílnou. Tobolka jest hruškovitá 3hraná n. na konci 3křídlatá a 1—3semená. Semena mají krátký míšek a zkřivený nebo přímý zárodek. P. čítá asi 80 druhů domácích zvláště ve vých. části tropické Ameriky. Z nich zvláště prospívá P. *Cupana* [ku-] Kth., k. nápoj ná, v Brazílii rostoucí, semeny, z nichž upražených, rozetřených a s vodou uhnětených dělají hůlky, kuličky n. bocháňky, známé v suchém stavu jménem pasta guarana. Této užívají ve vodě rozpuštěné k úpravě nápoje žaludek sílicího, obcerstvujícího a vhodného i proti migréně. P. *Cururu* [ku-] L., k. tupoplodá, i na Antilách domácí, skýtá krutě jedovatou šťávu »vurava« k napouštění šípů, a P. *pinnata* L., k. krutá, kromě Ameriky i v Africe hojná, jest pověstná jedovatými kořeny i semeny, jimiž černoští otroci se otravují.

Děd.
de **Paulmy**, markýz, viz d'Argenson 4).

Paulownia Sieb. et Zucc., rod rostlin pyskokvětých z čel. krtičníkovitých (*Scrophulariaceae*) a podčel. želvnicovitých (*Cheloneae*), rostoucí jediným druhem P. *imperialis* Sieb et Zucc. v Japanu a pěstovaný tu onde i v sadech evropských. P. jest strom as 10 m vys., C a t a l p e (v. t.) podobný avšak s listy většími, vstřícnými, srdčitovejčítými, poněkud 3laločnými, zakončítými, na lici jemně přiřítými a na rubu kosmatými. Květy mají kalich kožovité, zvonkovité, 5klaný, korunu o 5 stejných lalocích nálevkovito-zvonkovitou 2pyskou, růžově fialovou, uvnitř hnědě tečkovanou a označenou dvěma širožlutými proužky, 2 mocné uzavřené tyčinky a seme-

ník s uťatou bliznou, z něhož se vyvinuje vejčitá dřevnatá 2pouzdrá a 2chlopní tobolka s mnohými drobnými křídlatými semeny. Květy, jejichž pupeny již koncem předchozího léta se nasazují a jejichž libovonné koruny až 5 cm délky dosahují, skládají velké přímé konečné okolíkovité laty, rozvíjející se při mírných zimách již v dubnu a květnu. Proto trpí často mrazem jako celý strom, jenž někdy až k zemi hyne, ale opětně vyhání bujně, rychle rostoucí odnože a lupeny až 45 cm v průměru měřící. Proto v Čechách obvazuje se na zim slamou. *Děd.*

Paulsdorf: 1) P. Nový (*Neu — P.*), ves v Čechách, hejtm., okr., fara a pš. Liberec; 96 d., 20 ob. č., 1119 n. (1890), 3tr. šk., továrny na hřebeny a bavln. zboží. — 2) P. Starý (*Alt — P.*), ves t., 64 d., 1 ob. č., 79 n. (1890). Obě vsi jsou dnes předměstí Liberce a roku 1902 podán návrh o připojení obou k obci liberecké.

⊗⊗**Paulsen:** 1) P. Fritz, malíř něm. (* 1838 v Zvěříně — † 1898 v Berlíně). Studoval v Düsseldorfě, Mnichově a Paříži a usadil se v Berlíně. Vedle zdařilých portrátů maloval genové obrázky z lidu i ze společnosti, z nichž jmenujeme; *Kulovaného komika; Návštěvu v dětské síni; Podvodné hráče berlínské; Jour fixe; Poptavárnu po čeledi; Zprávy plesovou; Nubského podomka; Arabku; Návštěvu; Oddech honební.*

2) P. Friedrich, filosof něm. (* 1846 v Langenhornu v Šlesvicku), od r. 1896 řádný prof. filosofie a paedagogiky na universitě v Berlíně, jest přívrženec Fechnerův a Wundtův. Proti substantiálnímu názoru o duši staví názor aktuální. V metafysice přijímá idealistický pantheism. Život individua, lidstva, planet, celých světův není než miznoucím přímětkem (accidenci) všeobsahujícího života božského. Jeho etika jest utilitaristická: vystavuje pravidla konání, jež by bylo přiměřeno skutečně daným poměrům. Napsal: *Versuch einer Entwickelungsgeschichte der Kantischen Erkenntnistheorie* (Lip., 1875); *Geschichte des gelehrten Unterrichts auf den deutschen Schulen u. Universitäten* (t., 1885, 2. vyd. 1896); *System der Ethik m it einem Umriß der Staats-u. Gesellschaftslehre* (t., 1889, 3. vyd., 1894, 2 sv.); *Das Realgymnasium und die humanistische Bildung* (Berl., 1889); *Einleitung in die Philosophie* (t., 1891, 7. vyd. 1901); *Gegen Klerikalismus u. Naturalismus*, 5 Abhandlungen (Berl., 1901).

3) P. John, spisovatel norský (* 1851 v Bergách). Věnoval se obchodu, byl zaměstnan při portugalském konsulátě v rodišti a vystoupil literárně r. 1875 knihou *Af Bylivet* (2. vyd. 1890), načež Ibsen vymohl mu cestovní stipendium státní na l. 1876 až 1882. Odtud P. žije střídavě v Norsku a v Dánsku. Prosaické práce jeho jsou: *Sjødronnigen* (1876); *Dorothea* (1877); *Margherita* (1880); *Norsk Provinsliv* (1881); *Langt fra Norge* (1881); *Paa Vandring* (1882); *Familien Pehrßen* (1882); *Mode ne Damer* (1883); *En digters Hustru* (1884); *Stedbörn* (1886); *En*

Fremtidskvinde (1887); *Fru Cecilia* (1888); *Liliemor* (1889); *Brose fra Bergen udenlands* (1891); *Jödinden* (1892); *Haidee* (1893); *Kunstnerneraturer* (1895); *Julehistorier* (1899); básnické *Mll og Dur* (1876); *Nye Melodier* (1894) a drama *Falkenström og son*. Mimo to vylíčil své styky literární v *Mine Erindringer* (1900).

4) P. Julius, malíř dánský (* 22. říj. 1860 v Odense), žije v Kodani, maluje mnohostraně krajiny, podobizny, genry, výjevy dějinné a biblické a pěstuje skoro jediný mezi svými krajany nahotu na obrazech. Z maleb jeho třeba podotknouti: *Modelky čekají, Chalupa venkovská* a j. Na světové výstavě v Paříži r. 1889 měl celou řadu vynikajících obrazův: *Odpočin v malírně; Madonna s Ježíškem; Bouře; Západ slunce; Den letní; Krajina u. Själso* v Dánsku; *Noc letní* a několik podobizen. *FM.*

⊗⊗**Paulus,** ves v Čechách, viz Miletinky.

Paulus: 1) P., jméno křestní, viz Pavel.

2) P. Thébský viz Pavel Thébský

3) P. Diaconus, syn Wamefridův, dějepisec Langobardů (* ok. 720). Byl vychován na dvoře v Pavii a přilnul ke králi Desideriovi; potom žil v Beneventě u své začky, Desideriovy dcery, a jejího manžela Arichise. Kdy vstoupil do duchovního stavu (odtud Diaconus), není známo, aniž víme, kdy se stal mnichem v Montecassině. Aby vymohl milost pro svého bratra (zajatého pro vzbuření proti Frankům), P. odebral se ke Karlovi Velikému (782) a zůstal pak na jeho dvoře několik let. Roku 787 byl již opět v Montecassině. Kdy zemřel, není známo (797 ?). Hlavní jeho díla jsou: *Historia Romana* (do Justiniána), vlastně dílo Eutropiovo, doplněné dějiny židovskými a křesťanskými (vyd. H. Droysen v Monum. Germ. hist. r. 1878 jako dodatky k Eutropiovi; úplný text ve vydání *i n usum scholarum* r. 1879); *Gesta episcoporum Mettensium* (vyd. Pertz v MGH., 1829), první příklad a vzor historie jednotlivého biskupství. Nejdůležitější dílo P-lovo je *Historia Langobardorum* (vyd. G. Waitz v MGH., 1877), bohužel nedokončená (sahá do r. 744). Jako historik P. vypravuje prostě a jasně, ale bez zvláštního umění a hlubšího pojetí; ani kritiky u něho nenajdeme. Cena jeho díla je však veliká: P. nám věrně zachoval pověsti Langobardů, zprávy ze spisovatelů dnes ztracených a ústní tradici. Kromě toho psal P. verše, skládal nápisy, na rozkaz Karla Velikého složil homiliář a sestavil podrobný výklad Benediktinských regulí. *Hjn.* — Pokládán jest za původce výtahu z lexikálního díla Sexta Pompeja, grammatika římského z neznámé doby, snad II. stol. po Kr., kteréž bylo zase výtahem z cenného spisu rázu glossografického »De significatu verborum«, zdělaného od učeného grammatika a antiquara doby Augustovy, M. Verria Flakka. Jakkoli výtah P-lův jest jen chudý a silně znetvořuje znění původní, jest přes to vele důležit pro hojnost poznamenání grammatic-

kých a antiquárních. Vydal jej zároveň se zbytky výtahu Festova O. Müller (Lipsko, 1839), Thewrewk de Ponor (Budapešť, 1889). Srv. Neff, de Paulo Diacono Festi epitomatore (Lip., 1891).

4) P. Servita viz Sarpi Paolo

5) P. Heinrich Eberhard Gottlob, protest. theolog. něm. (*1761 v Leonbergu-†1851 v Heidelbergu), poslední profesor a církevní tajný rada v Heidelbergu, náleží k předním zástupcům theologického racionalismu v Německu. Z jeho četných spisův uvádíme: *Philologisch-kritischer u. historischer Kommentar über das Neue Testament* (2. vyd. Lip., 1804—1808); *Das Leben. Jesu* (Heidelb., 1828); *Exegetisches Handbuch über die drei ersten Evangelien* (t., 1830—33, znova 1841 až 1842); *Die endlich offenbar gewordene positive Philosophie der Offenbarung* (t., 1843); *Skizzen aus meiner Bildungs- und Lebensgeschichte* (t., 1839). Srv. Reichlin-Meldegg, P. u. seine Zeit (Štutg., 1853, 2 sv.).

6) P. E d u a r d, spisovatel něm. (*1837 v Stuttgartě). Stal se finančním radou král. statistického ústavu zemského v rodišti a konservátorem uměleckým a starožitmickým. Napsal: *Die Bauwerke der Renaissance in Toscana* (s A. Gnauthem a E. v. Förster, 1866 sl.); *Die Cistercienserabtei Maulbronn* (1879; 3. vyd. 1889); *Bilder aus Kunst und Altertum in Deutschland* (1883); *Die Cistercienserabtei Bebenhausen* (1886); *Die Kunst- und Altertumsdenkmale im Königreich Württemberg* (1889 sl.) a řadu prací o památkostech i místech viremburských v publikacích úředních let 1866 až 1886. Mimo slovní doprovod k ilustrovaným pracím: *Aus dem Schwabenland* (1877); *Aus Schwaben* (1887) a části *Italien* (2. vyd. 1879), psal též básně lyrické, jež vyšly souborně: *Gesammelte Dichtungen* (1892) a *Der neue Merlin, Gedicht aus dem nächsten Jahrhundert* (1888); *Helgi, ein Sang aus der Edda* (1896); *Arabesken* (1897); *Der Alte von Hohen-Neuffen* (1899); *Drei Künstlerleben* (1890). S K. Weitbrechtem vydal *Schwäbisches Dichterbuch* (1883).

7) P. V i n c e n c, spisovatel čes. (*1840 v Lukavici u Chrudimě), jest od r. 1894 ředitelem škol v Chrastí. Napsal: *Obyčje a pověry z okolí Chrastí v Chrudimsku* (Chrudim, 1894); *Z paměti města Chrastí v Chrudimsku* (t., 1894—95); *Památky cechovní města Chrastí v Chrudimsku* (t., I 895). Přispíval též do »Čes. Lidu«, do »Čes. Školy« a jest zakladatelem místního musea v Chrastí a pilným sběratelem starožitností a lidopisu ve svém okolí.

Paulusbrunn, farní ves v Čechách při bavorsko-českých hranicích, v hejtm. a okr. tachovském, má 114 d., 812 ob. n. (1890), kostel Pozdvížení sv. Kříže, 2ř. a lř. školu, pš. a továrnu na zrcadlové sklo; nedaleko odtud viska Paulushütte s 8 d., 53 ob. n. (1890) a třemi mlýny. Viska založena r. 1802 na místě býv. hutí.

Pauly Jan, čes. spis. theolog. (*1869 v Pelhřimově). Po studích gymn. ve svém rodišti a theolog. v Praze působil jako kaplan ve

Stříbře, kdež byl vůdcem Čechů na ostrůvku sulislavském, jehož statečně hájil proti germanisaci. Potom byl kaplanem v Michli a od r. 1895 na Smíchově. Přispíval články do »Čecha«, *Katol. Listů*, »Eas. katol. duchovenstva«, »Pastýře duchovního«, »Vlasti«, »Obzor« a samostatně napsal: *Praktické pokyny o poplatku štolovém* (1897); *Volební právo katol. duchovenstva v Čechách, na Moravě a ve Slezsku* (1901); *Praktické pokyny o domovském právu* (1901); *Právní rádce pro duchovní správu v Čechách, na Moravě a ve Slezsku* (1901); *Církevní a státní předpisy o manželství v Rakousku* (1902); *Předpisy o pohřbování mrtvých v Rakousku* (1902); *Památník města Smíchova*, ilustr. monografie; dále některé brošury: *Politický katechismus*; *Populární úvod do sociální otázky*; *Světlo v temnotách*; *Zázraky ve světle zdravého rozumu* atd. Též napsal *Pašijové a vánoční hry*, jež těšily se veliké oblibě i v Americe. Založil také několik katol. dobročinných a humánních spolků a jest horlivý zastance nového směru, uvěsti křesťanství v soulad s duchem nynějších požadavků a kultury.

z **Paumberka**, titul několika patricijských rodin českých v XVI. a XVII. stol. R. 1546 titulu toho od Ferdinanda I. nabyli M. Nikodem Chotěbořský, Jan Kunštát, Matyáš a Jan Orniusové a Jiří Svěch Chrudimský; k nim r. 1584 přibyl ještě Pavel Fischel. Nikodem Chotěbořský (†1574) byl mistrem svob. umění a kancléřem i senátorem Starého města Pražského; také jeho syn V á c l a v (†1608) byl ve službách města Prahy, a jeho vnuk Nikodem připomíná se mezi básníky domácími. Jan Kunštát (†1586) stal se v Bologni doktorem lékařství, r. 1546 byl děkanem filosofické fakulty a proboštem u Věch Svatých. R. 1551 věnoval se lékařské praxi v Čechách a konečně byl prokurátorem zemského soudu. Orniusové Matyáš (†1576) i Jan byli oba ve službách města Prahy. Syn Jiřího Svěcha Gabriel Svěch (†1587) v Bologni stal se doktorem práv; od r. 1552 byl profesorem na universitě v Praze a r. 1557 byl jmenován radou při appellačním soudě. Jeho synovec t. jm. (†1628), mistr svob. umění, byl radním písařem v Král. Hradci; r. 1626 pro víru se vystěhoval a zemřel v cizině. Psal náboženské a příležitostné verše lat.; některé vyšly r. 1780 v Praze tiskem (*G. Svěchini epigrammata nonnulla*). Jeho bratr Jiří od r. 1625 byl písařem radním v Jaroměři.

Paumotu viz Nizké ostrovy.

☉☉**Pauncefote** [paunsfót] J u l i a n (*1828), diplomat anglický. Působil nejprve v koloniálních ministerstvu; r. 1882 stal se podsekretářem v zahraničním úřadě a r. 1889 byl povolán do vyslanectva ve Washingtoně. Od r. 1893 jest angl. vyslancem tamtéž. R. 1899 účastnil se konferenci v Haagu jako zástupce Anglie.

Pauperismus, chudoba davů, nouze vládnoucí v celé zemi nebo v celém kraji a vyplývající z nedostatku práce tak, že část pra-

covního lidu odkázána jest na veřejnou nebo soukromou dobročinnost, kdežto část druhá sotva že vyživí se svojí mzdou. Vyskytuje se pak zejm. v krajích průmyslových s hustým obyvatelstvem. Viz *Chudinství*.

Paur-E mil, dirigent hudební (* 1855 v Černovicích), vzdělal se na konservatoři vídeňské a byl pak dirigentem v Německu (Kasselu, Královci, Mannheimě, Lipsku). Od r. 1893 řídil symfonické koncerty bostonské po Nikischovi, od r. 1898 působí v New Yorce, řídě filharmonické koncerty, National Conservatory a německou operu.

Paupoda řád stonožek, r. 1866 Lubbockem objevený. Malá, sotva 2 mm dlouhá, bledá zvířátka, s tělem ku předu zúženým. Za malou hlavou následuje jeden malý hlavový segment, 9 větších tělních a jeden malý segment anální. Na hřbetě 7–10 štítků. Po každé straně hlavy leží ovalný útvar, vykládaný za oko; nálež ten však Schmidtem potvrzen nebyl. Na hlavě jsou podivná tykadla, skládající se ze čtyřčlankového kmene, na němž sedí dva hůlkové útvary; z těch jeden nese dva, druhý jeden bičík. Ústní orgány jsou málo chitinizovány a repraesentovány jsou slabým pyskem horním i dolním, jedním párem mandibulí a jedním párem maxill. Zadní hlavový segment nese zakrnělé nožky, každý z tělních segmentů pár noh běhacích. Na nožkách vedle štětín nalézáme po páru t. zv. coxofemorálních přívěsků. Kůže skládá se z matrix a jemné kutikuly chitinovitě, zaživací traktus z přední části, středního dílu a konečnicku. Střední díl možno rozdělit ve dva oddíly, z nichž první důležitý je tím, že vystlan jest kubickým epithelem, jenž vylučuje krystally a útvary podobné produktům žláz Malpighických. Malpighické žlázy a jiné exkreční ústroje tu scházejí. K zaživací rouře poji se pár žláz slinných. Nervstvo skládá se ze dvou zauzliní hlavových a z ventrálního pásma, na němž patrně je 9 ganglií. Ze smyslových orgánů mimo citové štětiny důležitý je orgán hmatací, sedící na tykadlech, mezi dvěma bičíky shora uvedenými. Soustava cevní schází; tukové těleso vyplňuje celý coelom. Orgány dýchací skládají se ze dvou hlavových tracheí, které záhy za hlavou mizejí v těle. Genitalie samičí tvořeny jsou nepárovým ovariem, oviduktem a receptaculem seminis. Ovidukt tvořen jest kubickým, velikým epithelem. Upomínají tyto gonády velmi na některé formy samičích gonád u arachnidů, na př. u Holothyrídů. Samčí ústroje sestávají z nepárového testiculu a párovitých vývodů, jež spolu zhusta anastomosují. — Řád tento dělí se ve dvě čeledi: *Agilia* s rodem *Paupopus* a *Tardigrada* s rody *Eurypaupopus* a *Brachypaupopus*. Celkem máme asi 6 specií v Evropě a Severní Americe. Zvířátka, štítici se světa, žijící v lesích pod kameny na vlhkých místech. — Literatura snesena v práci Latzelově a hlavně ve spise P. Schmidta, Beiträge zur Kenntniss d. niederen Myriapoden (»Zeitschr. f. wissen. Zoologie« LIX.).

Thon.

Pausa v hudbě viz Pomlka.

Pausa, město v král. Saském, na žel. dráze Mehtheuer-Zvikava, kraj. hejtm. Zvikava, okr. Plavno, má 3308 obyv. (1895), ev. kostel, tkalcovství, punčochářství, stroj. vyšívání a poblíž opuštěné miner. lázně s poutním místem.

Pausanias: 1) **P.**, vojevůdce a vladař spartský. Jsa bratrem krále Leonidy (v. t.), byl přirozeným poručíkem a vladářem za nedospělého jeho syna Pleistoanakta I. (r. 480 př. Kr.). R. 479 P. byl vrchním vůdcem všech Hellénů v boji s Peršany a položil se s vojskem u Eryther blíž Plataj, po prvé však potyče, v níž padl velitel perské jízdy, zaujal stanovisko u vřídla Gargafie a hotovil se k boji obrannému. Jedenáctého dne perský vojevůdce Mardonios zahájil útok, ztratil však bitvu i život. P. úspěchem tímto neobyčejně zhrdl a již tehdy choval choutky tyrannistické, jakož dosvědčuje původní nápis votivního daru delfského, ale poměry ještě nedovolovaly jemu veřejně se prohlásiti. Po zapuzení Peršanů P. vypraven s loďstvem společným proti Kypru, jehož dobyl, pak do Propontidy, kdež vzal důležité Byzantion. Tu již stal se pánovitým a příkrým ne toliko ke Spartánům, nýbrž i ke spojencům, s Peršany pak podezřele vyjednával, propustiv mimo jiné zajaté královny přibuzné. Eretrian Gongylos dopravoval listy mezi ním a Xerxem, v nichž P. vyhrazoval si podrobiti Řecko za ruku dcery královny. Xerxés přisvědčil, načež P. již i persky počal se strojit. Spolčenci do toho vznesli stížnost do Sparty, načež P. byl odvolán a k zodpovědnosti pohnán, ale na soudě uznán nevinným. Jediným následkem byla ztráta velitelsví proti Peršanům, které přešlo na Athény. P. přinucen ve Spartě žítí v soukromí, ale po krátkém čase odešel do Byzantia o své ujmě a jal se tam vládnouti jako tyrann, byl však Athénany vypuzen. I odešel do argejských Kleona a tam vedl si tak podezřele, že Spartané se obávali vzpoury heilótů, jim strojené. Na rozkaz eforů musil tudíž vrátiti se do Sparty, kdež byl přísně střežen. Přes to po delší dobu dopisoval si s Xerxem v úmyslu velezrádném, až se podařilo listy jeho zachytiti. Maje býti zatčen, uchýlil se do chrámu Athény Chalkioiky, kterýž požíval práva útočištného, načež eforové kázali zvedati. Umírající P. byl vynesena před chrám, kdež skonak (r. 468 př. Kr.).

Pšk.

2) **P.**, periégeta starofecký. O jeho životě není žádných zpráv, toliko z jednotlivých poznámek v jeho spise vidí se, že byl Rek z Lydie poslý, který nadšen jsa úctou k dávným sídlům i památkám národního kultu, zcestoval za doby císaře Hadriána celý Peloponnés i střední Řecko. Přišel z Lydie nejprve do Attiky, ale některé kraje procestoval častěji. V Athénách na př. pobýval ještě za prvých let Marka Aurelia. K periégetické své úloze vykonal veliké přípravy literární, vybíraje ze spisů rázu namnoze lokálního

údaje hledící k minulosti jednotlivých měst anebo památek jejich, odkudž pocházejí i četné jeho historické exkursy, vložené příležitostně do textu s účelem informativním pro čtenáře. Také vykonal veliké cesty po cizích zemích, Itálii, Sardinii, Korsice, Syrii, Arabii, Egyptě, ano byl i v oase Ammonske. Jednotvá místa popisoval v souvislosti topografické a ve směru svých cest, a sice všiml si bedlivě chrámů, svatyní, hroby, divadel, hřišť a popisoval bedlivě jednotlivé památky, sochy, obrazy, anathémata. Zbožnost byla příčinou, že popisoval i jiné zjevy, mythologicky pověsné, jako trhliny v Athénách, kdež pry ukončila se potopa Deukalionova. Také mnohé nápisy pojal do textu svého. Athény popisuje nejobširněji a jest i hlavní pomůckou při řešení záhad topografických. Nejpověstnější jest záhada P-iovy episydy o Enneakruně, kteráž byla příčinou, že až do nejnovějších výkopů Dörpfeldových nebylo lze dočinit se shody v základech staroathénské topografie. Teprve objev Enneakruny blíže Pykny rozřešil spor ten, a to s prospěchem souvislosti P-iova textu. Z Athén P. bral se do Korinthu, Argu, Lakonie, Messenie, Élidy a Achaje; ve středním Recku zcestoval Bojótii a Fókis. Budov s úkolem světským všiml si na své pouti málo, budov poslych z římských dob a svědčících tudíž o politické závislosti Řeků vůbec ignoroval. Ve všem svém způsobu P. projevuje vlastence zaujatého pro dávnou slávu Řeků a příkrými poznámkami stihajícího původce národního úpadku. Pozornost věnoval i starým zvykům národním a náboženským, které dle potřeby doličuje podrobněji. Zevrubnost a určitost, zprávy P-iovy charakterisující, daly podnět k pokusům skeptickým, podezřívajícím počestnost a pravdomlvnost jeho. Nejmohutnější útok učinil proti P-iovi Kalkmann (P. der Perieget, Untersuchungen über seine Schriftstelleri und seine Quellen, Berlín, 1886), dovozujce, že spis P-iův jest snůškou výňatků ze starších spisovatelů s předstíranou autopsií. Minění to nedošlo ovšem uznání, ale ledabylý způsob dikce, četné textové mezery a omyly věcně nasvědčují, že P. dílo své psal později dle příležitostných zápisků. Názor Kalkmannův potkal se s tuhým odporem (ve příčině Athén Prašek v Zs. zpr. Kr. čes. uč. spol. 1887, v celku Gurlitt, Über P., St. Hradec, 1890). Vydání: Siebelisovo s lat. komentářem (Lip., 1822—28, 5 d.), J. Bekkerovo (Berl., 1826—27, 2 d.), Schubartovo a Walzovo (Lip., 1838, 3 d.), Schubartovo (t. 1853—54, 2 d.), Dindorfovo (Paříž, 1845), Frazerovo s angl. překladem a obsírným anglickým komentářem (Lond., 1898, 6 d.), Hitzigovo a Blümnerovo s kritickým apparatusem a obsírným německým komentářem (Berl., 1896 sl., dosud I. díl ve 2 odděleních a I. odd. II. dílu, obsahující knihy I. — V.). Kritické vydání nové připravuje F. Spiro. Srv. »Hermes«, roč. XII. (Wilamowitz); »Neue Jahrb. f. Philologie«,

1884, str. 23 sl. (Brunn); Hitzig, Zur P. Frage (1887); Kuhn's Zeitschr. f. vergl. Sprachfor. XXXII., 136 sl. (Thumb); »Hermes«, 1900, str. 317 sl. (B. Keil); »Neue Jahrb.«, 1901, (Rieder); Heberdey Reisen des P. in Griechenland (Viedeň, 1893); »Amer. Journal of archaeol.«, serie II., svazek II., 5 (Fowler); »Hermes«, 1899, str. 428 sl. (Schwartz); Frazer, P. and other Greek sketches (Londýn, 1900). — Domněnka, že P. byl touž osobností se sofistou P-iem, žákem Tib. Héroda Attika, nedošla povšimnutí. Pšk.

Pausias, malíř řecký prvě pol. IV. stol. př. Kr., rodem ze Sekyóna, byl žákem Pamfilovým a prvý vynikl v technice mistrově, malbě enkaustické (v. t.), jíž již používal v drobných obrazech. Proslulé bylo zobrazení jeho milenky a krájkanky *Glykery* vijící věnce, rovněž *Obětování býka*, kdež provedl býka v plném zkrácení, přímo ze předu; nejvíce ceněna byla však jeho malba v Epidauru, kdež zobrazil vedle boha lásky *Opilství*, jehož obličej bylo viděti průsvitnou sklenicí. Po stránce technické P. náleží škole sekyónské, něhou a hledaností předmětu ukazuje již k úpadku. Srv. Overbeck, Die antiken Schriftquellen, č. 176—65; P. Girard, La peinture antique, str. 223 sl.

Pausinger František, svob. p., malíř německý (*10. ún. 1839 v Salcpurce). Byl žákem vídeňské akademie, po nějaký čas také u Schirmera a Lessinga v Karlsruhe. Maluje již od počátku krajiny, jejichž štafáží jest vždy zvíř, a pak tuto samu. P. jest z nejlepších animalistů naší doby. V barvě poněkud suchopárný, kreslí různou lesní a polní zvíř velmi správně a živě. Krajinářská část jeho obrazů bývá méně dokonalá. P. vystavuje pravidelně v Praze (na jarmích výstavách). Roku 1881 cestoval v družině korunního prince Rudolfa po Východě a nakreslil pro cestopisné jeho dílo četné ilustrace. F. H.s.

Pausování viz Kopírování.

Pausram viz Pouzdřfany.

Pausteník: 1) P. Jan, kněz Jednoty bratrské a náboženský horlivec z první pol. XVI. stol. (†1543), dle rodu zvaný Zborník, nazývaný však též Jestřebským, Ostrským a Turnovským, rodem byl z král. panství Hluboké, oddal se na poušti zbožnému rozjímání, ač měl po rodičích statek, potom přistoupil k Jednotě a stal se písařem na Hrub. Rohozci, majetku Konráda Krajíře z Krajku. Jakožto obhájce prvotní přisnosti života v své církvi dostal se několikrát ve spor s br. Lukášem, jmenovitě o kancionál, ježto Lukáš jako redaktor písní bratrských kancionál P-iem složený odmít; jen 10 písní z něho Blahoslav přijal do kancion. Šamotulského. Stav se knězem po smrti Lukašově v Brandýse n. O. (1529), P. chodil po kraji a pracoval kázáním ve prospěch jednoty, tak že se mu zvl. v Pošumaví povedlo Bratřím získati po městech přívržence, jejichž správcem učiněn v Janovicích na statku pana Sudy; ten také je ho

přičiněním stal se přítelem Jednoty a své dva syny dal vyučiti v té víře. Když vedena o novém sboru stížnost u komorního soudu, přívrženci Janovi byli vypověděni z Klatov, Vodňan a Domažlic, mladí páni Janovští pak pohnáni na zemský soud. Ze učitele svého kryl, vsazení na rok do Černé věže. Teprve Konrád z Krajků vydal P-a jako svého poddaného soudu komornímu, i vsazen P. do Bílé věže, kde mu asi po půl roce uleveno ve vazbě, nicméně ztrávil tu skoro tři léta a nevydán ani p. Krajíří jako rodilý poddaný královský. Ve vězení psal dva listy na dané otázky o víře mistokancléři Jiřímu Zabkovi, trvaje pevně na svém přesvědčení náboženském. Když posléze na rukojmí od p. Konráda dané propuštěn z vazby, zakázáno mu kázati, tak že chodě po věřících jen jich napomínal a o víře s nimi rozmlouval. Připraviv v květnu r. 1542 k smrti příznivce svého p. Krajíře v Boleslavi Ml., vydal svědectví o posledních jeho dobách a sám tu násl. roku zemřel. Také o překřtívání dítěte měl hádku s br. Lukášem a psal traktáty o těle a krvi Páně, jinak málo známé. Srv. Jir. II., 85—88. JNk.

2) **P a t ě j**, horlivec náboženský v 1. pol. XVI. stol., rodem ze Zátce, vyučen byl řemeslu kožišnickému, ale puzen jsa duchem, odebral se na poušť na hory u sv. Vojtěcha pod Boubínem. Odtud poslal Pražanům list r. 1519, v němž veřejně káře hříchy neb neřády všech stavů, z nichž musí vzniknouti nákaza obecná, konečně pak válka (podán celý na konci kron. Bartoše pis., vyd. Erb. str. 333—359). Toho r. v listopadu P. sám s pomocníky vydal se do Prahy kázat, což činil napřed ve vápenici a cihelně Duchka Kapalína a pak i jinde, i našel mnoho přívržencův, ač schůze jeho na stížnost kněžstva stále přetrhovány a sám vypovězen z Prahy. Obliba jeho se zakládala (dle Bartoše pis.) na neuhonném životě a dobročinnosti. Ze z toho povstávaly spory mezi starokališníky a Lutherovci, jichž Matěj se držel, je přirozeno. Když M. Havel Cahera, farář týnský, po tříměsíčním pobytu u Lutherů vrátil se do Prahy, P. jednal s ním jako s administrátorem konsistoře, ale marně, Cahera přidržel se strany Paškovy. Tu P. napsal mu list r. 1525, v němž domlouvá mu pro odpadlictví, vytyká mu násilné prostředky ve víře a ukazuje na Bratří, že jako lidé prostí lépe znají Písmo sv. nežli on, mistr. I kompaktně tu odmítá (Kron. Bart. pis., vyd. Erb., str. 161—173). Za ten list Cahera pozval si P-a na faru, dal jej tu jíti a uvězniti (18. břez.). Přese všeliké domluvy lidí, již P-ovi přáli, zůstal ve vězení do 24. říj. 1526, potom propuštěn se závazkem, že téhož dne vyjde z Prahy. Vycházeje z vazby dostal list napomínací od kn. Jeronyma, faráře u sv. Havla, že ve své horlivosti do tábořských traktátů se dává a je šíří (Bart. 232—234), k čemuž obšírně odpověděl a vyvracel to domněnky (Bart., str. 235 až 242). I ve vězení psal list br. Vavřinci

Krasnickému, v němž mluvě o své nehodnosti vyzývá Bratří, aby se zaň modlili (Bart., 174—176). Z Prahy P. odešel k Janu Dubčanskému na Habrovanech i rozmlouval s ním a s Václavem z Lilče o věcech víry a jednal o spojení s Jednotou bratrskou. Když Dubčanský uvězněn, P. usadil se v Boskovicích a bydlil tu ještě r. 1542. Činnost a obcování jeho pražské vyličeno v Kronice Bartošově (též v Tomkových Děj. Pr. X.), rozbor prvních dvou listů ve Vlčkové lit. I., str. 355—59. — Srv. Jir. II., 88—89. JNk.

3) **P. J í r a**, z rodu šlechtického, pomocník před. při jeho kázáních v Praze r. 1519, jehož kázání o narození božím zachovalo se rukop. (ve veř. knih. pražské). Pro víru byl také uvězněn na hradě pražském r. 1532 i psal odtud listy souvěrcům, pobízejí k horlivosti ve víře. S Matějem spojení měl i po vyhánění jeho z Prahy. Srv. Jir. II., 89. JNk.

Paušál (z něm.) čili výměrek, úhrnek, nazývá se úhrnná, pevně stanovená summa nebo dávka, zavedená ke snazšímu účtování na místo platův a dávek jednotlivých. P. stanoven bývá nejčastěji místo podrobných platů peněžných, někdy však i při dávkách mimo-peněžných neb i při výkonech, práci. P a u š a l o v a t i (úhrnně smluviti) se mohou také některé daně a poplatky.

Pauten, ves v Čechách, viz Poutnov.

Pauvre [póvr], franc., chudý, ubohý; paupreté, chudoba, ubohost.

☉ **Pauwels** Ferdinand, malíř belg. (* 1830 v Eeckeren u Antverp). Studoval na akademii v Antverpách r. 1842—45, potom pracoval v atelieru ředitele téže akademie Wapperse. První jeho obraz byl *Setkání Balduina I. s dcerou Johankou* (1351), načež následovaly *Bohoslužba trappistů v opatství Westmalle a Coriolan před Římem* (1852). Když za obraz tento dostalo se mu první ceny, odebral se do Říma, kde zůstal do r. 1855, načež přes Drážďany vrátil se do Antverp. Jal se pak malovati výhradně obrazy historické a historický genre, jako: *Vdova Jakuba van Artevelde obětuje svoje kle-noty vlasti* (1857, mus. brus.) a *Vyhnaní vévodů z Alby* (1861), pro kterýž obraz byl povolán za profesora histor. malířství na uměl. školu do Výmaru. Tam působil velmi zdárně jako učitel a maloval mnoho vynikajících obrazů, jako: *Genští občané před Filipem Smělým; Levin Pyns; Pronásledování protestantů v Nizozemí; Královna Filipina Anglická poděluje chudé genské a Ludvík XI V. přijímá vyslance dožete janovského* (1864, Maxmillianeum v Mnichově); pak sedm nástěnných obrazů *ze života Lutherova* na Wartburce. R. 1872 vrátil se do Antverp, ale čtyři léta potom stal se opět professorem na král. akademii výtvarných umění v Drážďanech. Tam maloval: *Hrabě Filip Elsaský v Yperu* (1877, v gal. drážďánské); *Vladařka Johanka Flanderská v Yperu* (1885) a šest fresk v aule ve Fürstenschule v Míšni. P. náleží k nejlepším koloristům nové školy belgické a vyniká energií charakteristiky a velkým slohem.

Pauzár viz Pouzár.

Páv (*Pavo*) jest původně obyvatel lešův a džunglí Vých. Indie; ptákem domácím stal se v Řecku a Římě zároveň s perličkou. Samec vyznamánává se dlouhým, nádherným, »pavímí oky« na přech zdobeným ocasem. Dlouhá péra tato nejsou ocasní, nybrž krycí; vlastní ocasní jsou kratší a slouží za podporu per zdobných, když tato v kruhovitém vějíři se rozevrou. V předu má nárt dvě řady štítků, v zadu jest síťkovaný. **P. o b e c n ý** (*P. cristatus* L.) má na hlavě chocholku ze 24 pírek s nahými brky, jež nesou trojhrané špičky zlatozelené. Krk a prsa pokryta jsou peřím modrým, s leskem do fialova a zlatozelena. Zpodní část prsou a břicha jsou černé. Zdobná péra krycí nad ocasem bývají až 1¼ m dlouhá. Délka ptáka 1,65 m, z čehož 1 m odpadá na ocas. Pávice jest menší, chocholu i ocasu kratšího; peří jejímu chybí lesk. **P. j** již 100 let před Kr. zdobil tabule velmožův a zakládány pro chov jeho zvláštní pávice. Za lahůdku pokládán mozek a jazyk. V II. stol. po Kr. byl v Římě tak obecný jako křepelka. V ostatní Evropě náležel však ještě před 300—400 lety ke vzácnostem. Uvykl nyní úplně našemu podnebí, chová se bez zvláštních nároků s ostatní drůbeží, jenže jest hašteřivý a vlády chtivý. Aby ocas ušetřil, **p.** sedá rád na předměty povýšené, střechy, komíny, stromy. Vejce paví jsou nesnadno stravitelná, maso mladých dobré, starých tuhé a suché. V původní divokosti žije v malých společnostech, v lesích nebo křovinatých rozsedinách na blízkou vod. Živí se zrním, pupeny, travou, hmyzem, malými ještěrkami a hady a upozorňuje z daleka na sebe svým křikem, připomínajícím mňoukání kočky. V době páření vysílá si někdy hrdě několik **p-ů** s rozevřeným ocasem před houfem slepic. Pávice kladou obvykle 6—7 vajec do důlků v zemi, vystlaných větvečkami a listím. **P.** vyskytuje se mimo v původní modré barvě ještě ve dvou odrůdách: **p.** bílý, odrůda obecného, jest úplně bílý, jen na přech ocasních jest viděti zřetelné kruhy ok v různých odstínech. **P. a s t r a k a t é h o** nabude se křížením bílých a obecných. Zvláštní druh jest **p. j a v a n s k ý** (*P. muticus* L.), jenž zdomácněl v Anglii; jest štihlejší a na vyšších nohách péra korunky jsou zpeřená, šije a svršek těla jsou smaragdově zelené; péra ocasní jsou ještě nádhernější. **P. č e r n o k ř í d l ý** (*P. nigripennis* ScL) má též skvělé zbarvení, krycí péra jsouleskle modrozelená. Mláďata jsou úplně bílá, teprve třetím rokem samec dostává krásný temný oděv.

Pavage [paváž], frc. (středolat. *pavagium*), *dlažba*; *droit de p.*, *dlažebně*, v staroanglických zákonících dávka na dlaždění cest, ve Francii (*droit de chaussée*) clo za zboží dovážené a převážené.

Pavel (lat. *Paulus*, ital. *Paolo*, šp. *Pablo*), jméno osobní.

1) **P. sv.**, apoštol, dříve Šavel zvaný, narodil se v Tarsu v Kilikii, kdež jeho ro-

dina, náležející k sektě farizejské, obdařena byla římským občanstvím a kdež nabyt vzdělání řeckého. Z Tarsu odebral se v mladistvém věku do Jerusalema, kde měl za učitele Zákona Gamaliela st., u něhož vycvičil se v učenosti rabínské; současně vyučil se řemeslu robíti stany (odkudž mnozí jej tkalcem nazývají). Poněvadž sv. **P.** nikde se nezmiňuje, že by byl Krista Pána na zemi viděl, je pravděpodobno, že byl několik roků v Jerusalemě, pak se vrátil do Tarsu a teprve po smrti Páně do Jerusalema přišel. Při umučení sv. Štěpána byl přítomen, z čehož vidno, že ač učenost od Gamaliela pochytíl, neosvojil si jeho mímost vůči křesťanům, ale nadmíru křesťany pronásledoval, zvláště později jako splnomocněnec synedria židovského. Poněvadž Izraélite teprv od 30 let směli zastávati úřad veřejný, možno souditi, že tehda, když sv. **P.** do Damašku se ubíral, bylo mu 30 let. Blíže Damašku stalo se známé zázračné obrácení sv. apošt. Pavla, o němž zmiňují se třikráte skutky apoštolské. Kristus Pán objevil se Šavlovi a tázal se ho, koho pronásleduje. Šavel náhle jsa obrácen byl ochoten vše učiniti dle vůle Hospodinovy. I odebrati se měl do města, kdež se měl dověděti, co třeba učiniti. Pozbyv zraku, byl do Damašku přiveden, postil se tři dni, vyládaním rukou Ananiových nabyt zraku, byl pokřtěn a ihned v synagogách kázati začal Ježíše Krista r. 34 po Kristu v 31. roce věku svého. Odtud odebral se do krajiny jižně od Damašku ležící, zvané Arabia petraea, aby se zde o samotě připravil k svému budoucímu povolání, hlásati evang. mezi pohany. Po třech letech vrátil se do Damašku, kázal horlivě proti židům, tak že mu úklady strojili, pročez utekl do Jerusalema, aby viděl Petra. Zde zprvu přijat byl od křesťanů jako podezřelý s velikou nedůvěrou, později však od Barnaby přiveden jest k sv. Petru a Jakubu ml., kteří jej přijali vlídně. Patnáct dní pobyv a viděním nebeským napomenut, vrátil se přes Caesareu do Tarsu r. 37, odkud jej Barnabáš povolal do Antiochie, kde tehda založena byla kvetoucí církev z pohano-křesťanův a kde po celý rok spolu pracovali. Z Antiochie **P.** a Barnabáš odebrali se r. 43 nebo zač. 44 do Jerusalema, aby přinesli almužnu Antiochijských křesťanům tamním, hladem trpícím. Na této druhé cestě jerusalemské měl vznešené vidění, o kterém sám vypravuje a které jej mělo připraviti na práce a utrpení, jež jej očekávaly. Z Jerusalema **P.** a Barnabáš vrátili se do Antiochie, kdež byli posvěceni na biskupy, a již r. 45 neb 46 podnikli první apoštolskou cestu. Ze Seleucie odebrali se provázení Markem na ostrov Cypr, který celý prošli až k Pafu, kde obrátili prokonsula Sergia Pavla. Odtud **P.** se svými soudruhy odebral se do Perge v Pamfylii, kde Marek se od nich odtrhl, a odtud do Antiochie v Pisidii, odkudž, pronásledování jsouce od židů nevěřících, utéci musili. Potom odebrali se do Ikonía v Lykaonii, již

celou procestovali, pak uzdravili v Lystře chromého, což mělo za následek, že pohané chtěli je ctít jako bohy. Ale přišli židé z Antiochie a Ikonía a pošvali lid proti apoštolům, tak že byl P. kamenován a jako mrtvý za městem ponechán. Avšak s pomocí učeníků vrátil se do města a odebral se do Derby v Lykaonii, načež toutéž cestou, kterou přišli, Lystrou, Ikoniem, Antiochií, Pisidii a Pamfýlií, přeplavili se do Antiochie. Cesta tato trvala 3 neb 4 léta a obrátil na ni P. tři veliké země, Pamfýlii, Pisidii a Lykaonii, ale též tolik vytrpěl, že před svoji smrtí, tedy více než 20 let potom, Timotheovi všeka svá utrpení připomínaje naráží zvláště na tuto první svoji cestu apoštolskou. V Antiochii pobyl P. několik rokův, až vznikla rozepře mezi Pavlem a židokřesťany, zda mají pohanokřesťané býti nuceni zachovávat obřizku a Zákon židovský. P. s Barnabou odebrali se do Jerusalema, kde na prvním sněmu církevním, jež dějiny znají, schválen byl náhled Pavlův, aby pohané Zákonem Mojžíšovým obtěžováni nebyli. Potom vrátil se do Antiochie a pobýval zde několik dní, P. podnikl se Silou druhou cestu apoštolskou (Barnabáš se oddělil od Pavla a cestoval s Markem) po Syrii a Kilikii, pak po Galacii, přišel do Derby a Lystry, kde si vzal za společníka Timothea, potom odebral se do Frygie a Galacie vlastní a přes Mysii do Troady, kde se k nim přidružil sv. Lukáš. Odtud odebral se do Makedonie, nejprve do Filippi, kde založil svoji první církev evropskou, potom do Thessaloniky, odtud do Beree, pak do Athén, kde zvláště před areopagem skvěle obhájil z mrtvých vstání Kristovo, pak šel do Korinthu a napsal brzy po sobě dva listy odtud k Thessalonickým, aby je potěšil a povzbudil. Z Korinthu odebral se do Illyrie, z níž se vrátil zase do Korinthu, odtud do Efesu, pak do Jerusalema a konečně do Antiochie. Cesta tato trvala asi tři léta (51—54). Přezimoval r. 54 v Antiochii, P. podnikl r. 55 na jaře třetí cestu apoštolskou přes Galacii a Frygii do Efesu, kde se zdržel celá dvě léta. Mezi tím povstaly v Korinthu mezi křesťany známé hádky, které urovnati se snažil listem I. ke Korinthským (správně však nazývá se list ten druhým, protože list první, který se ztratil, již před tím byl napsán). Pak odebral se P. do Troady, odtud do Makedonie, kde ve Filippech napsal druhý list ke Korinthským, aby je na svůj příchod připravil a ke sbírkám ve prospěch církve jerusalemské povzbudil. Pak přišel do Korinthu, kde přezimoval. Z Korinthu vrátil se přes Makedonii a Troadu do Milétu, odtud do Tyru a Caesaree, odkudž proti vůli svých učeníků odebral se do Jerusalema, kde již dříve židé nevěřící hleděli proti němu vzbouření učiniti, ba i usmrtiti jej, tak že v noci odveden býti musil do Caesaree k prokurátoru Felixovi. — Ačkoliv žalobníci své žaloby proti Pavlovi dokázati nemohli, přece Felix celá

dvě léta nechal jej v zajetí a teprve nástupce Felixův Festus poslal jej do Říma k císaři. Na podzim r. 61 P. s jinými zajatci plavil se do Říma a po mnohých útrapách (i lod' se ztroskotala) r. 62 na jaře do Říma přibyl. V Římě měl zajetí volné, bydlil v domě soukromém a byl od vojína strážěn tak, že po celý ten čas svého zajetí (2 léta) mohl rozšiřovati evang. i starati se listy o církve už dříve založené. — Jak dopadla pře Pavlova a vůbec o dalších osudech jeho, sv. Lukáš nám nevypravuje ničeho. Zdá se však dle svědectví svatých otců, že ze zajetí byl propuštěn a podnikl různé cesty apoštolské po Západě a Východě a teprve r. 67 ve druhém zajetí svém v Římě zemřel mučnickou smrtí.

Preveliké pečlivosti sv. Pavla o církve založené děkuje za svůj vznik čtrnácté epistol, jejichž původ jest tak jistý, že ode všech křesťanů uznávány byly vždy za pravé. Ovšem pořádek, v jakém tyto epistoly následují v Novém zákoně, sv. Pavlu připsati nelze. Co se týče obsahu epistol, jest tam dle sv. Tomáše obsažena skoro celá theologie. Jedna však věc tvoří obsah skoro všech epistol, totiž důkaz proti protivníkům, že Kristus, syn Boží, všech lidí vůbec jest Vykupitelem, od něhož jediného veškerá milost, spravedlnost a spása všem přichází; všichni lidé potřebují této milosti, jsouce stížení hříchem dědičným, a jediná cesta k dosažení milosti té že je živá víra v Ježíše Krista a jeho evangelium. Všecky listy sv. Pavla byly psány jazykem řeckým. Jen ohledně epistoly k židům je pochybnost, zda ji nenapsal P. aramejsky a někdo z jeho učeníkův do řeckého jazyka nepřeložil, poněvadž slohem tato epistola od ostatních velmi se liší, tak že mnozí myslili, že sv. P. dal látku a disposici k epistole té, kterou pak sestavil spisovatel jiný.

Ačkoliv sv. P. sám říká, že není znalý jazyka řeckého, přece vyjímajíc sv. Lukáše nikdo ze spisovatelův Nového zákona nemá řečtiny tak čisté. Ovšem objevují se i zde mnohé výrazy neobvyklé, které jsou jednou z mnoha příčin, že listům sv. Pavla je velmi nesnadno rozuměti. Mimo soloecismy vyskytují se časté hebraismy. Sloh epistol vyniká jakousi zvláštní energií, již uchvacuje mysl, rozum a vůli čtenářův. Nalézáme u něho četné figury řečnické, jimiž řeč svoji činí živou, otázky četné, zvolání, krásná přirovnání, ostré antithese, gradace atd. Sv. Pavlu jde vždy jen o to, aby myšlenku dobře vyjádřil, o eleganci slov se nestará, proto vidíme u něho často anakoluthy a příliš dlouhé periody. Mistrem je v buzení affektu a v dokazování pravd náboženských, k jejichž přijetí nutí vůli naši jakousi neodolatelnou silou. — V našem Trid. kanonu, který od času sv. Augustina v užívání jest v církvi lat., jdou epistoly sv. Pavla v tomto pořádku: k Římanům, I. a II. ke Korinthským, epistoly ke Galatským, Efeským, Filippským, Kolosským, k Thessalonickým I. a II., k Ti-

mothovi I. a II., k Titovi (kterého tři epístoly se nazývají epístoly pastorální, protože sv. P. v nich Timothea a Tita napomíná, jak si mají vést, aby byli dobrými pastýři svých církví), dále následuje list k Filemonovi, který je více rázu soukromého, a konečně řadu epístol sv. apoštola Pavla uzavírá epístola k židům (o níž viz k Hebrejským list). Sv. Pavla epístoly vykládali od prvních dob nejslavnější svatí otcové a theologové, tak že komentáře ty jsou bezčetné. Zvláště zasluhuje mezi theology řeckými zmínky Origenés, sv. Jan Zlatoušlý, Theodoretus a sv. Jan Damascenský. Mezi latinskými komentáři vyniká t. zv. Ambrosiastes, sv. Jeronym, sv. Augustin; ve středověku Walafrid Strabo, Hrabanus Maurus, Haymo Halberstadtensis, Hugo a S. Victore, Petrus Lombardus a ostatní scholastikové, zvláště sv. Tomáš Aquinský, dále Nicolaus Lyranus a j. V novém věku jest počet vykladačů epístol sv. Pavla obzvláště veliký, tak že od poč. XVI. stol. až na naše časy počítáme jich více než 150, mezi nimiž hlavně vyniká Guil. Estius, Cornelius a Lapide, Franciscus Toletus a j. V XIX. stol. v tomto ohledu vynikají Windischmann, Klee, Fr. Reithmayr, Aug. Bisping, V. Thalhofer, z části též Allioli a Reischl; v ohledu historickém vyniká historie časův apoštolských od Döllingera a jiných.

V jazyku českém podávají nám obšírnější zprávy o sv. Pavlu a jeho epístolách dra Fr. Sušila Listové sv. Pavla apoštola (vyd. nákl. Děd. sv. Prokopa jako č. 8., 9. a 10., Praha, 1870—72) a Jana Ev. Hulakovského Svatý P. a jeho apoštolské cesty (přeloženo z abbéa C. Fouarda, vyd. v Praze, 1895). Pěkná, byť krátká charakteristika sv. Pavla obsažena jest v A. Hellových Podobiznách svatých, překladem S. Boušky (Vzděl. knih. katolická, 1898).

Papežové: 2) P. I. (757—767). Nastoupil po svém bratru Štěpánovi II., jehož přijal i politiku, opíraje se proti Desideriovi Longobardskému a Byzantincům o franského Pipina (šlo o exarchát a Pentapolis). Proti Cařihradské synodě z r. 754 ujal se mnichů, kteří snesením synody se vzepřeli. Sám konal synodu v Římě r. 761. Z katakomb přenesl mnoho ostatků do římských chrámův.

3) P. II. (1464—1471) pocházel z bohaté patricijské rodiny benátské a slul původně Pietro Barbo. Nar. r. 1417 (nebo r. 1418). Matka jeho byla sestra pap. Eugena IV., jenž hoča určeného původně ke stavu kupeckému uvedl na dráhu duchovní. R. 1440 povolán byl do kollegia kardinálů. Za vlády svého strýce i jeho nástupců Mikuláše V. a Kalixta III. požíval značného vlivu; méně příznivý byl jeho poměr k Piovi II. Měl mnoho beneficí, z nichž plynuly mu knížecí důchody. Byl imponujícího zevnějšku, miloval náheru, byl vldný a štědrý a proto oblíben. Po smrti Pia II. byl zvolen papežem (30. srp. 1464). Před volbou byla kollegiem přijata volební kapitulace, která budoucího

papeže zavazovala k pokračování ve válce s Turky, k reformě kurie, k svolání koncilu do tří let; bez svolení kardinálů neměl papež přenésti sídlo své mimo Řím, jmenovati kardinály a osazovati větší beneficia, vypovídati válku a umlouvatí spolky. Tato kapitulace měla býti zvláštní bullou schválena do tří dnů po volbě. To však se nestalo; papež přinutil kardinály ke změně některých ustanovení. Vystupoval velmi pánovité a sebevědomě. Zavedl zvláštní způsob života: audience udílel jen v noci. Dával pořádati v Římě nádherné slavnosti, zvláště karneval slaven býval za něho s velikou okázalostí. U dvora svého však zaváděl přísnější kázeň, simonii se neoddával a pokouše l se i o některé reformy. Studiiim humanistickým nepřál, přičil se mu jejich pohanský, nekřesťanský ráz. Zakázal r. 1468 čtení starých básníkův a omezoval studium klassické. Za to vážil si stavitelských a sochařských památek antického umění v Římě, měl sám velikou sbírku uměleckých starozitností. Pečoval o restauraci kostelů římských. Již r. 1455 počal stavěti Palazzo di S. Marco, nyní Palazzo di Venezia zvaný. Velikolepá tato budova, v níž zajímavě jeví se přechod od středověkého hradu k renaissančnímu paláci, při smrti jeho zůstala nedokončena. Velikou pozornost věnoval P. válce s Turky. Nemoha pohnouti italské státy ke křížové výpravě proti nim, aspoň velmi štědře podporoval Uhry penězi. Teprve když r. 1470 padlo Negroponte v moc Turkův, ujednán byl přičiněním papežovým všeobecný spolek státův italských proti Turkům, ale ke skutkům nedošlo. Ve sporu s Čechy papež klonil se, jak se zdá, s počátku k mírnému narovnání, ale brzy úplně podlehl nesmířitelným názorům kard. Karvajala. V letě 1465 obnovil pūhon proti Jirímu a nařídil legátovi svému Rudolfovi Lavantskému, aby katolickým poddaným královým zakázal poslouchati ho dále. V pros. 1466 pak vydal proti Jirímu konečný nález, kterým jej prohlásil za kacíře a za zbavena království. Kromě sporu s Čechy P. měl po celou dobu své vlády konflikty s různými státy italskými, zvl. s Benátkami, Florencií a Neapolskem, i s Francií; tyto konflikty vznikaly hlavně z horlivosti jeho v hájení práv církve. Zemř. 27. čce 1471, požív nemírně melounův a jiných pokrmů těžko ztravitelných. *KKr.*

4) P. III. (1534—49), slul Alessandro Farnese, byl syn Petra Lonisia a Joannely Kajetany. Nar. v Carině, městě toskánském, 29. ún. 1468, studoval na florencké akademii, vstoupil do služeb mistokancléře církve římské Rodericha Borgia. Když tento jako Alexander VI. stal se papežem, učinil jej protonotářem a pokladníkem, povýšil 20. září 1493 za kardinála u sv. Kosmy a Damiána a jmenoval legátem Viterba a Marky. Byl potom biskupem Ostie a děkanem sv. sboru. Po smrti Klementa VII. byl 13. říj. 1534 zvolen za papeže. Snažil se odkliditi náboženský spor v Německu, obnoviti pokoj mezi Fran-

tiškem I., králem francouzským, a císařem Karlem V. a pokořiti Turky. Mezi Karlem V. a Františkem I. zprostředkoval schůzi v Nizze v čnu 1538, kamž i sám se dostavil. Když potom vypukla válka mezi oběma soky, pracoval opět o jejich smír. Rozepsal 2. čna 1536 všeobecný církevní sněm na květen r. 1537 do Mantovy, a když jej protestanté zmařili, opět 1. května 1538 do Vicenzy, a když jej musil odložit pro spory mezi císařem a Františkem I., konečně po třetí r. 1542 se srozumněním císařovým do Tridentu, kdež jej započal 13. pros. 1545 svými legáty a potom 11. břez. 1547 přeložil do Bologně. Proti Šmalkaldským učinil s císařem spolek 26. čna 1546, dal mu na válku proti nim 200.000 zlatníkův a povolil 12.000 mužův italské pěchoty a 500 lehkých jezdců na 6 měsíců na své útraty a velikou církevní berni ze Španěl. P. vyličil kardinálům ve své allocuci 25. pros. 1538 zločiny krále anglického Jindřicha VIII., který od církve odpadl, prohlásil 17. pros. 1538 bullu již dávno, 30. srp. r. 1535, zhotovenou proti němu, vydav na něho klatbu a sesadiv jej, a poslal r. 1539 kard. Pola k císaři Karlu V. a franc. králi Františku I. radit se, kterak by bylo lze zachovati Anglii katolické církvi. P. zakročil ostře proti protestantství v Itálii, zřídil v nové podobě r. 1542 inkvisici, zavedl r. 1543 ostrou cenzuru proti nevázanému tisku, dal zříditi seznamy zakázaných knih (*indices librorum prohibitorum*) a potvrdil řad sv. Ignáce, kongregaci somasků 5. června 1540 založenou sv. Jeronymem Emiliani (1528) a voršilky (1544). V Americe založil několik biskupství a r. 1537 ujal se v několika bullách svobody Indiánů, vydav klatbu na všechny, kdo by je činili otroky. Byl podporovatelem věd a umění. Začal opevňovati Řím, vystavěl paláce na Quirinálu a Kapitoliu a ve Vatikáně Sala regia, učinil Michela Angela r. 1535 nejvyšším architektem Vatikánu a r. 1547 chrámu sv. Petra; týž maloval za něho poslední soud v kapli sixtinské, Petrovo nesení kříže a obrácení Pavlovo v kapli paulinské. Papež měl syna Petra Ludvíka a dceru Konstancii; synovi daroval města Parmu a Piacenzu, ale císař Karel V. nechťel tohoto darování potvrditi. Syn Petr Ludvík byl ve vzpouře Ghibellinů v Piacenze zavražděn, a císařští obsadili město. Dceru Konstancii provdal za jednoho Sforzu. Syna Petra Ludvíka, stav se papežem, učinil hned kardinálem a mistokancléřem, syna své dcery Quindona kardinálem a komorníkem; synovce Ottavia oženil s Markétou Rakouskou, levočockou císaře Karla V. a vdovou po Alexandru Medicejském. Tohoto Ottavia učinil praefektem Říma a zřídil pro něho vévodství Camerino, Ottavio však chtěl po smrti Petra Ludvíka Parmu, povstal proti papeži a hrozil mu, že zavolá na pomoc císaře. P. zemřel 10. list. 1549 v 82. roce svého života.

5) P. IV. (1555—1559). Nástupcem Marcella II. stal se kardinál Giovanni Pietro Caraffa jako P. IV. Narodil se 28. čna 1476

v Neapolsku, přišel r. 1494 ke dvoru papežskému, dostal r. 1507 prostřednictvím svého příbuzného kardinála Oliviera Caraffy biskupství theatské, později ještě arcibiskupství brindiské. Lev X. poslal jej jako legáta do Anglie. Po smrti kardinála Oliviera opustil Řím a odebral se do Španěl, kdež jej král Ferdinand přijal do své rady, odkudž povolal jej Hadrián VI., jenž jej osobně znal, do Říma pro opravu duchovenstva. R. 1524 složil své důstojnosti, odebral se na samotu vrchu Pincia a založil se sv. Kajetánem řád theatský, ježž Klement VII. potvrdil r. 1524 a jehož prvním představeným stal se P. Pomáhal biskupovi ve Veroně opravovati duchovenstvo a lid, odkudž jej Pavel III. povolal do Říma, učinil r. 1536 členem kommise pro opravu církve a povýšil týž rok dne 22. pros. za kardinála od sv. Pankratia; obdržel též arcibiskupství neapolské (1549 až 1555), v něž však se uvázati mu zprvu nedovoloval císař Karel V.; naposled byl kardinálem-biskupem ostijským. Za papeže byl zvolen 23. květ. 1555. Ve své první bulle učinil přísahu, že provede opravu všeobecné církve a římské kurie. Začal s kurií a vydal přísná nařízení proti všem nepořádkům v ní, poručil duchovenstvu nositi příslušné roucho a ustanovil kongregaci pro opravu všeobecné církve. Chtěje omeziti lichvu Židův odkázal je do zvláštní části města (Ghetta) a předepsal jim zvláštní kroj; Římanům odpustil mnohé poplatky a opatřil jim obilí, t k že mu z vděčnosti ještě za života postavili pomník. P. byl nepřítel císaře Karla V. a Španělů. Spojil se s Francií a při dalších neshodách vypukla válka s králem Filipem II. jako králem neapolským; španělský vojevůdce Alba vpadl v září 1556 do Církevního státu, dobyl mnoha měst, ale počínal si velmi mírně, a Filip II. povolil papeži čestný mír a vrátil mu všechno zpět. Alba vyprosil si osobně rozřešení. P. ohradil se proti míru Augšpurskému z r. 1555, který král Ferdinand učinil s protestanty, a prohlásil jej za neplatný. Poněvadž Karel V. bez svolení apoštolské stolice císařství se vzdal a jeho bratr král Ferdinand bez tohoto svolení císařskou důstojnost přijal, prohlásil papež obě za neplatné a pokládal teprve smrti Karlovou císařství za uprázdněné. Vlivem francouzského dvora, aby hájil práv Marie Stuartové, nechťel uznati Alžbětu, dceru Jindřicha VIII. a Anny Boleynové, za královnu anglickou a chtěl, aby své nároky ponechala jeho rozhodnutí; po čemž Alžběta od katolické církve odpadla. Zamítl žádost polského krále Sigmunda II. za slavení národního polského sněmu církevního, sloužení mše sv. jazykem polským, rozdávání Večeře Páně pod obojí způsobou a manželství duchovenstva. P. byl oddán nepotismu; svého bratrovce Karla učinil kardinálem a legátem Bologně, jiného synovce vévodou z Palliana, třetího markýzem z Montebella, ale přesvědčiv se o jejich nehodnosti, vypověděl je 27. led. 1559 z Říma. Věnoval velikou péči

inkvisici, i kardinály dal vzít do vazby pro podezření bludu, jako Jana Morona. Zřídil hierarchii v Belgii a Indii. Zemřel 18. srp. r. 1559. Pro útrapy válečné, k nimž 27. září r. 1557 přistoupila povodeň, lid římský ho nenáviděl, a co se smrti zápasil, zapálil inkvisiční budovu a zbořil jeho pomník. Tajně byla jeho mrtvola pochována 19. srpna.

6) **P. V.** (1605—21), dříve zvaný kardinál **Camillo Borghese**; nar. 17. září 1552 v Římě z otce Marka Antonína a matky Flaminie Astalie, studoval práva v Perugii a Padově, stal se referendářem při signatuře; potom vikářem při chrámě Maria Maggiore, pak vicelegátem v Bologni, za Klementa VIII. legátem ve Španělsku a byl od něho 15. čna r. 1596 povýšen za kardinála. Za papeže zvolen byl jednohlasně 15. květ. 1605 a nazval se **P. V.** Málo mluvil, mnoho činil a pracoval statně o nápravě duchovenstva. Rozpustil 28. srp. 1607 kongregaci de auxiliis (o působení milosti Boží), dokončil stavbu chrámu sv. Petra, okrašloval římské kostely, upravil k uctění Nejsv. svátosti oltářní 40—hod. pobožnost, kterou Klement VIII. r. 1592 zavedl, zrušil některé výsady řeholníků, byl činný pro missie v Indii a Číně, upevnil církevní jednotu s Maronity a Rutheny a sjednotil nestoriánského patriarchu Eliáše II. Měl veliký spor s republikou Benátskou. Tato republika nedbala pravoplatné církevní immunity čili nedotknutelnosti (*privilegium fori*), dala uvěznit dva duchovní, držela se dvou zákonů z 10. led. 1603 a 26. břez. 1605, církvi nepřátelských, čímž zakládání nových klášterů a hospitalů, stavba kostelů, zavádění nových řádů a bratřev velmi stíženo a nabývání pozemků se strany církve bez schválení světského zakázáno bylo. Papež žádal odvolání oněch zákonů a vydání oněch dvou duchovních církvi, a když se to nestalo, vydal klatbu na dožete Leonarda Donata a senát a interdikt na zemi (17. dub. r. 1606). Servita Pavel Sarpi, nenávidě papežství, hájil republiku, na jejíž stranu největší část duchovenstva se postavila; jesuité, theatini, kapucini a mimini byli poslušni papeže a musili se vystěhovati. Válku mezi papežem a republikou zamezil francouzský král Jindřich IV. zprostředkovav mír: ony dva zákony byly zastaveny, duchovní vydáni, po čemž papež censury zrušil; vypověděné řady mohly se navrátiti, až na jesuity, kterým teprve r. 1657 návrat dovolen. **P.** snažil se odstraniti spor v domě Habsburském mezi císařem Rudolfem II. a jeho bratrem Matiašem, staral se o volbu Ferdinanda II. za císaře a platil mu měsíčně 10.000 zlatých na válku. Prohlásil za svaté: Ignáce z Loyoly, Františka Xaverského, Filipa Neri, Karla Borrom. a jiné. Zemř. 28. led. 1621. *Dr. Kr.*

Panovníci světských: 7) **P. Bedřich**, velkovévoda meklenbursko-zvěřinský (* 1800—† 1842). Otec jeho Bedřich Ludvík zemřel již r. 1819 ještě jako následník, a tak **P.** stal se velkovévodou teprve po smrti svého děda Bedřicha Františka r. 1837. Jako vladař

byl velmi oblíben; město Zvěřín vzrostlo hlavně za něho. Politicky stál při privilegiích šlechty. Za manželku měl Alexandrinu princeznu pruskou.

8) **P. I. Petrovič**, car ruský (1796—1801). Vláda Pavlova hned s počátku znamená reakci proti regimu Kateřiny II. Násilná smrt jeho otce, málo tajená neláska Kateřiny měly zhoubný vliv na jeho povahu. Stal se krutým i nešťastným zároveň; byl plný despotických rozmarů. S počátku nechtěl válce s Francouzi, ale po míru campoformijském, jimž Francie získala Iónské ostrovy, zabránil Malty Napoleonem, chování direktoria vůči Polákům, vpád francouzský do území švýcarského, prohlášení Římské republiky změnil jeho smýšlení a měly za následek druhou válku koalici (1799—1802). S počátku spojenci vítězili, ale brzy se dostavily roztržky mezi vídeňskou radou válečnou a Suvorovem, mezi Thugutem a Pavlem. Thugut chtěl z vítězství v Itálii kořistiti pro zvláštní zájmy domu Rakouského a podržeti dobyté kraje pro sebe, kdežto **P.** si přál, aby hned byly vráceny legitimním panovníkům. Tyto oboustrané neshody měly za následek porážku Korsakova u Curichu a v důsledcích ústup Suvorova do Feldkirchu; car počal se blížit Napoleonu, který pozoruje u cara nepřátelskou náladu proti Anglii a Rakousku, vycházel mu s obratnou diplomacií vstříc. Oznámil Pavlovi, že mu vrací bez výměny všechny zajatce, nově oděné a vyzbrojené na útraty Francouzův. Potom vyjednávalo přes Berlín ruskými a francouzskými prostředníky v Hamburku. **P.** při své vášnivosti vhroutil se do myšlenky spolku s prvním konsulem víc a víc, obklopoval se jeho obrazy, pil na jeho zdraví a poroučel příkře Ludvíku XVIII., aby odešel z Mitavy. Tehdy se činily velmi veliké projekty na povolení angl. panství v Indii. Ale v noci 23. břez. byl **P.** zavražděn. Ode dávná vrtošivá choutky, bezohledné, kruté i nesmyslné rozkazy odcízily mu jeho okolí. Dvůr zvykal myšlence revoluce, jež by povolala na trůn syna jeho Alexandra. Hrabě Pahlen, guver. petrohradský, stal se duší spiknutí; kromě něho vynikající úlohu hráli Bennigsen a Platon Zubov. V noci 23. břez. Bennigsen s mečem v ruce podal caři abdikační listinu k podepsání; rozpředl se zápas, car byl sražen k zemi a důstojnickou šerpou zardoušen. Ráno Alexander prohlášen carem. Napoleon vinil Anglii ze spoluviny, jež však dosud žádným důvodem nebyla prokázána. *AZ.*

Jiné vynikající osobnosti: 9) **P. Samosatský**, zvaný takto dle syrského rodiště, antitrinitář, stal se r. 260 biskupem v Antiochii. Učení jeho, že Kristus z člověka v boha se vyvinul, odsoudila synoda Antiochijská (269) a sesadila jej s biskupství. **P.** však hájen Zenobií, kněžnou palmyrskou, setrval v biskupství až do r. 272, kdy císař Aurelian dobyl Antiochie.

10) **P. Thébský**, dle sv. Jeronyma světec poustevník (*auctor vitae monasticae*), jenž

zemřel r. 347, prožil 97 let v jeskyni na poušti egyptské, kam se uchýlil před pronásledováním Deciovým a odtud lidské tváře neuzřel. K němu poslán devadesátiletý sv. Antonín, jemuž ve vidění se zjevilo, že jest ještě někdo, jenž déle žil na poušti než on. Dále líčí sv. Jeronym setkání obou, rozchod a smrt Pavlova, jež sv. Antonín, opět viděním upozorněn, přichází pohřbit. Jest mínění, že sv. Jeronym osobu i příběhy si vymyslel. Svátek Pavla Thébského připadá na 10. ledna.

11) **P. A i g i n s k ý** (běžn. lat. *Paulus Aegineta*), nejznám. lékař byzantský ze VII. stol., zanechal souborné dílo lékařské *Ἰατρικὴ* o 7 knihách, z nichž zvláště 6., pojednávající o chirurgii, vyniká samostatností a stala se hlavním zdrojem ranlékařských vědomostí arabských i středověkých vůbec. Dílo to bylo vydáno častěji (řec. v Benátkách 1528, lat. v Basileji 1556 a j.), posléze v překladě angl. (Lond., 1845—47, 3 sv.).

12) **P. D i a k o n** viz *Paulus Diaconus*

Sv. Pavel: 1) **Sv. P. (St. Paul)**, obec v Korutanech v krásném údolí Labudnice, při stanici žel. dráhy Traberg-Wolfsberg, v hejtm. wolfsbergsém, má 970 obyv. n. (1890), okr. soud, far. kostel, benedikt. klášter s hrobkou prvích Habsburkův a gymnasium. Klášter založen r. 1300, r. 1786 zrušen, ale r. 1809 opět vrácen benediktinům, kteří měli kdysi slavný a bohatý klášter v St. Blasien v Badensku, odkudž do Sv. Pavla přenesli 13 těl osob rodu Habsburského.

2) **Sv. P. p r i P r e g b o l d u** (*St. Paul bei Prawal*), polit. ves v dol. Štýrsku v hejtm. a okr. celjském, s 2331 obyv. slovinskými (1890); far. kostel, zámek.

Paver **F r a n e**, souvěký malíř jihoslovanický, nar. v Rjece, zák akademii v Benátkách a v Římě. Maluje skoro výlučně obrazy oltářní, z nichž mnohé jsou v kostelích v Chorvatském Přímoří. Zejména dlužno uvésti veliký obraz *Panny Marie* nad hlavním oltářem velechrámu v Rjece a obraz *Sv. Ondřeje* v kapli téhož svätce v Bakru. *FM.*

Pavet de Courteille [pavěd'kurtěj] **A b e l** **J e a n B a p t i s t e M a r i e M i c h e l**, orientalista franc. (*1821 v Paříži — †1889 t.). Byl po matce vnukem Silvestra de Sacy a jeho návodem oddal se studiu jazyků východních. Od r. 1850 působil na učilišti *Jeunes de langues* v Paříži, od r. 1854 přednášel tu řečtinu na *Collège de France* a od r. 1873 přínáležel akademii *des inscriptions*. Vydal: *Dictionnaire turc-oriental* (Pař., 1870); *Conseils de Nabi Efendi à son fils Aboul Khair* (vydání a překl., 1857); *Kemál Pašazádeovu Histoire de la campagne de Mohacz* (vydání, překlad a poznámky, 1859); *Mémoires du sultan Baber* (překl., 1871); *Mirádj-Námeh* (vyd. a překl., 1882); *Terkezeh-i-evliya. Le memorial des saints* (překl., 1889). S Barbierem de Meynard vydal prvě tři sv. *Prairies d'or* od Mas'údiho (1861—64) a s Ubicinim *État présent de l'empire Ottoman* (1876).

Pavéza: 1) **P**, p a v í z a, štít obdélníkový, dole přihrocený, vypouklý a uprostřed s rýhou povystouplou, povýšenou, výzbroj to pěšákův. Název, jež odvozuji z keltštiny, kymrštiny a j., zdomácený u všech národův slovanských (polsky *pawęza*) a románských (ital. *pavese*) a též v Anglii (angl. *pavice*) a v Německu (*pafassung*, *pafassung*, pozd. *Sturmschild*, *Setzschild*). S počátku na konci století XIV. **p.** byla veliká, že kryla bojovníka skoro celého, obvyklá pak hlavně u **n** našich husitů, u nichž se stala národním vojenským rázem. V XVI. stol. **p.** veliká ztrácela a ztratila panování, ustupuje **p-**ze malé nebo litevské, ačkoli ještě r. 1619 zimní král Bedřich Falcký u Strahovské brány byl vítán zástupy vyzbrojenými velikými **p-**mi malovanými, ale tehda již neuzívanými. *FM.*

2) **P.**, bot., viz *Papilionaceae*.

Pavia **B o e r h.**, rod rostlin maďalokvětých (*Aesculinae*), řazený od mnohých k maďalu (*Aesculus*), od něhož hlavně se liší trubkovitým kalichem, 4plátečnou korunou zhusta žlutou, rovnými tyčinkami a bezbrannými tobočkami. *Srv. Aesculus. Děd.*

Pavia, město a provincie v Itálii, viz *Pavie*.

Paviáni (rod *Cynocephalus* *Briss.*) jsou opice úzkonosé (*Catarrhini*, viz též *Opice*), jež se od ostatních opic liší především hlavou, prodlouženou v silný a dlouhý, na předu jako utátý čenich, často po stranách nadmutý nebo brázděný. Rty mají velmi pohyblivé, bolce malé, lícní torby obšírné, špičáky dlouhé a ostré. Trup jest zaválitý, končetiny krátké a silné, ocas různé délky, buď až do konce pokryt hladkou srstí, buď na konci opatřen chvostem; veliké mozoly hýžd'ové jsou živě zbarveny. Dlouhá a řídká srst' bývá druhdy na hlavě, na krku a na plecích prodloužena ve hřívu. **P.** žijí ve skalnatých, hornatých končinách Afriky a soušedních zemí asijských; na stromech tyto v pravdě pozemní opice neobývají. Chodí po všech čtyřech končetinách. Živí se plody i jinými částkami rostlin, pak také hmyzy a j. členovci, měkkyší a ptačími vejci. Jsou opice divoké a bojovné, zlostné a potměšilé, ale také ucelivé. Nozdry nahoře na čenichu mají dva známější druhové tito: **P-án č e r n ý** (*C. niger* *Desm.*) jest stihlejší, než ostatní druhové, zdělí 65 *cm*, má zakrmlý ocas jen 3 *cm* dlouhý a srst' černou, na hlavě v podélný chochol prodlouženou; hýžd'ové mozoly jsou červené. *Z Celebesu*, *Moluk* a ostrovů Filipových. **D ž e l a d a** (*C. gelada* *Rüpp.*), největší všech **p-nův**, dorůstá délky 1,1 *m*, má ocas 75 *cm* dlouhý, opatřený na konci chvostem, a srst' tmavohnědou, jež v týle a na hřbetě v jakýsi plášť barvy světlejší jest prodloužena; na hrdele a na hrudi má po trojhrané lysině. Hýžd'ové mozoly jsou malé, černošedé. V horách haběských. **P-**ny s nosními dírkami na předním konci čenichu možno zase rozdělití dle délky ocasu. Dosti dlouhý ohon mají tito dva druhové: **P-án p l á š ť o v ý** neboli ha-

m a d r y a s (*C. hamadryas* Wagn.), opice již starověkým národům dobře známá a starými Egyptany ctěná, dorůstá délky až 75 cm a má ocas i 25 cm dlouhý; srst' jest u samíc olivová, u samců šedá a tito mají v záhlaví, na plecích i na prsou dlouhou hřívu; lysé lice mají barvu masovou, hýžd'ové mozoly ohnivě červenou. Hejna těchto **p-nův** obývají v jižní Nubii a v Haběši. Větší **b a b u i n** (*C. babuin* Desm.) mívá tělo zděli 1 m, ocas 50 cm dlouhý; srst' — hřívy není — má barvu olivově nažloutlou, vezpod světlejší a lice jsou načernalé. Jest také domovem v Haběši, pak v Kordofánu a některých končinách střední Afriky. K **p-nům** s nosními dírkami v předu na čenichu a kratinkým ocasem náleží nejprve nejohybnější všech opic, **m a n d r i l**, **m a i m o n** neboli **d u r a n p e s t r o l i c i** (*C. mormon* Wagn.), jež s následujícím drilem zejména pro velikou hlavu, sblíženě oči a dvě ryhovaně naduřenin podobě nosu kladou také ve zvláštní rod **p-nů** (*Mormon*). Má tělo zděli až 1 m, ale ocas jen 5 cm dlouhý; srst' hrubou, na hřbetě tmavohnědou, poněkud do zelena, vezpod bělavou; delší srst' na bradě má barvu žlutou, za okem jest šedobílá skvrna, nádory na lících jsou modré, nos sám červený, lysiny hýžd'ové červené a modré. Podobný, ale menší **d r i l** (*C. leucophaeus* Wagn.) dorůstá délky jen 85 cm (ocas 8 cm); lice má jen černé, mozoly hýžd'ové červené. Oba tito **p.** jsou domovem v Guinei.

Pavič: 1) Antun Branko, spisov. jihoslovanský (* 1802 — † 1853), byl lékařem a přednášel nějakou dobu na universitě salcpurské, později působil v Korutanech a ve Slavonsku, vystupuje všude jako horlivý podporovatel žvilu slovanského. Zabýval se též jihoslovanskými dějinami a botanikou. Sepsal: *Povjestnicu Slavonije; Topografu i etnografu Slavonije a Biljoslovje slavonske*, z nichž ukázky otisčeny v »Arkivu«. Byl předsvědčením Slovan a znal téměř všechna slovanská nářečí.

2) P. A r m i n, spisov. chorvatský, známý hlavně svými dějinami dubrovnického dramatu (*Historija dubrovačke drame*, Záhřeb, 1871) a svodem národních písní jihoslovanských *Narodne pjesme o boju na Kosovu* (t., 1877) s obsírným úvodem, rozbírajícím důležitě otázky z dějin srbské epiky. Přeložil též Aristotelovu poetiku, redigoval sebrané spisy Gunduličovy (»Stari pisci hrvatski«, t., 1878) a napsal hojně pojednání z chorvatsko-dalmatské literatury. Jeho názory o Gunduličově »Osmanu« vyloženy jsou ve článku Jihoslované, str. 445.

Pavie, italsky *Pavia*, ve středověku *Papia*: 1) **P.**, hl. město italské prov. t. jm., leží v rovině lombardské v severní Italii nad ř. Ticinem, blízko jeho ústí do Pádu na konci průplavu Naviglio di Pavia, opatřeného znamenitými splavy a vedoucího do Milána, v uzlu železničních tratí do Milána (36 km), Janova (115 km), Vercelli (67 km), Alessandrie (65 km) a Mantovy (137 km), má

39.058 obyv. (1897), jichž počet rychle přibývá. **P.** má dosud z části zachované hradby a násypy s 12 věžemi, vzhledem svým podobá se ostatním menším městům severoitalským, ulice jsou úzké, křivé a nečisté, avšak ozdobené některými krásnými stavbami. Zvláštního půvabu dodává městu Ticino, přes nějž vede znamenitý krytý žulový most, postavený r. 1353 a dlouhý 216 m, a nový most železniční, dlouhý 762 m. Na sev. pně se nad městem krásný gotický zámek, vystavěný v l. 1360—69 Viscontim a proměněný dnes na kasárna. Celým městem probíhá od sev. k j. corso Vittorio Emanuele, které vede přes starý most do předměstí Borgo Ticino, kdežto z ostatních ulic pozoruhodny jsou corso Cavour a corso Garibaldi. Hlavní náměstí jest piazza Grande, obklopená arkádami, na piazza d'Italia jest mramorová socha Italie, na piazza di Castello pomník Garibaldiho, na piazza Ghislieri velikolepá bronzová socha papeže Pia V. atd. Chrámů jest 18, z nich vynikají: kathedrála podoby řeckého kříže, počatá r. 1486 Rocchim ve slohu renaissančním, stavěná dále Bramantem, avšak nedokončená, s krásnou kupolí a bohatým gotickým náhrobkem svatého Augustina z r. 1362; chrám San Michele slohu lombardsko-fimského z XI. stol., přepisovaný omylem králům langobardským, jehož fačada jest ozdobena dlouhými pásy basreliefovými a vnitřek obnoven v l. 1863 až 1876; Santa Maria del Carmine, kvádrová to stavba s 3 lodmi z r. 1375; Santa Maria Coronata di Caponova, krásná to osmistěná stavba s kupolí, provedená r. 1492 dle plánů Bramantových a j. Ze svetských budov vyniká palác. university, postavený r. 1490, který má 4 dvory, obklopené arkádami a ozdobené poprsími slavných profesorův university, Scarpý, Spallanzaniho a Volty, dále palác Malaspina, 2 divadla atd. Velmi důležitá jest universita pavijská, která zvláště za středověku těšila se veliké slávě. Počátky její sahají pryč až do doby Karla Vel., avšak zakl. listina pochází od Karla IV. za vlády Galeazza II. Viscontio z r. 1361 a byla potvrzena papežem r. 1389. Reorganizována byla r. 1817 za cis. Františka I. Má fakultu právníckou, lékařskou, mathematicko-přirodovědeckou, filosofickou a školu lékařnickou, 104 docenty (1901) a 1029 posluchačův. Pěkně opatřeny jsou i universitní ústavy, zvláště anatomický a botan. zahrada, knihovna pak má 160.000 svaz., 100.000 brošur, 1100 rukopisův a 3930 rytin. Z ostatních vzdělávacích ústavů jmenujeme: biskupský seminář, lyceum, 2 gymnasia vyšší realku, ústav technický, učitelský, školu umělecko-průmyslovou, městské museum se sbírkami obrazů, rytin, starožitností atd. Z ústavů dobročinných jest zde veliká nemocnice San Matteo se 700 lůžky, ústav hluchoněmých, sirotčinec a naleznec. Dostí čilý jest obchod města, hlavně s vínem, olejem, hedvábím, sýrem atd., každoročně koná se zde veletrh. Průmysl není příliš vyvinut, i má **P.** výrobu

strojů, lučebnin, oleje, těstového zboží, klobouků, koží atd. V městě sídlí biskup, prefekt, soud I. stolice, obchodní a průmyslová komora, pak jest zde filiálka národní banky italské a spojitelná, silniční dráha vede odtud do Milána a Lodi. Okolí jest velice úrodné, plodíc zvláště hojně rýže, 8 km na s. od města leží slavný klášter Certosa di Pavia (v. Certosa 5).

P. slula ve starověku *Ticinum* a byla římské municipium. R. 271 po Kr. porazil zde císař Aurelián Alamany, r. 452 byla zbořena Attilou, r. 476 dobytý jí Odoakrem a r. 489 králem Ostrogothů Theodorichem, který ji opevnil a vystavěl zde palác. Potom město dosáhlo takového rozkvětu, že langobardský král Alboin, dobyv ho r. 572 po tříletém obléhání, učinil je hlavním městem říše Langobardské, po jejímž pádu P. zůstala korunovač. městem králův italských. Úplně byla rozbořena r. 924 Maďary, r. 1004 pak zničena požárem za vzpoury proti cis. Jindřichu II, načež r. 1027 dobyl ji Konrád II. V stol. XI. a XII. statečně hájila své nezávislosti proti Milánu a účastnila se činně bojů mezi guelfy a ghibellini, stojíc na straně císařské. Neustálé nepokoje a spory mezi stranou papežskou a císařskou umožnily r. 1359 Viscontům zmocnit se definitivně města a připojiti je k Milánu. R. 1524 obléhal P-ii francouzský král František I., avšak r. 1525 byl na blízku města poražen a zajat, načež z pomsty zpusťošily je r. 1527 voje francouzského maršálka Lautreca. S Milánem připadla pak P. Španělsku a r. 1714 Rakousku, r. 1796 dobyli ji Francouzi, za Napoleona přivtělena k departementu Olona, r. 1814 vrácena Rakousku, od něhož r. 1859 postoupena s ostatním Lombardskem království Sardinskému.

2) P., provincie v sev. Itálii, počítaná k území Compartimento di Lombardia, ačkoliv více než $\frac{2}{3}$ její náležejí k Piemontu, mezje na s. s prov. novarskou a milánskou, na v. s piacenzskou, na j. s janovskou a na záp. s alessandrijskou, měří 3343 km² a má 514.679 obyv. (1899), t. j. 154 na 1 km². Leží úplně v údolí Pádu, který jí protéká od z. k v. a dělí ji na dvě části od sebe úplně se lišící: severní tvoří širokou rovinu misty močálovitou, protékanou levými přítoky Pádu (Sesia, Agogna, Ticino, Olona), kdežto jižní jest hornatá, dosahujíc výšky 1599 m n. m. v hoře Antola, a protékána ř. Staffora a Trebbia. V severní části zavlažují a zúrodnují půdu veliké průplavy Naviglio di Bereguardo a Naviglio di Pavia, mající řadu menších průplavů pobočných. Tato krajina jest také vysoce úrodná, plodíc hojně rýže (1.590.190 hl), kukuřice (526.746 hl), pšenice (521.286 hl), ovsu, žita, luštěnin, lnu, vína (453.803 hl), kaštanův, ovoce, oliv atd. Důležit je chov bource hedvábníkového (1,7 kg vláken kokonových), dobytkařství, výroba sýra (5 mill. kg) a másla, z činnosti průmyslové pak předení a tkání bavlny a hedvábí, výroba klobouků, koží, zboží obuvnického a

stávkového. Provincie dělí se na 4 kraje: Bobbio, Mortara (Lomellina), P. a Voghera, a má 223 obce.

Tšr.

Pavillon: 1) P. [-ijón], franc., ve stavitelství okrouhlá nebo mnohoúhelníková stavba, jež uzavírá při některých zámcích nebo palácích nižší křídla veliké budovy. Od křídla liší se půdorysem, dále zvláště formovanou a vyšší střechou a hlavně bohatší architekturou, jež odpovídá hlavní budově. Často pojí se k těmto p-ům terasy a malebná schodiště do parku vedoucí. Také ojediněle stojící malé budovy okrouhlého nebo mnohoúhelníkového půdorysu v zahradách a parcích nebo malé výstavní budovy slují p.

2) P., baldachýn, stínidlo, stan, vlajka, též vrchní plocha zasazeného brillantu. Kzl.

Pavillonový systém viz Nemocnice, str. 184.

Pavinec, bot., viz Jasonec.

Pavinov viz Palvinov a Pavov.

Paví oko : 1. P. o. denní či babočka chmelová viz Babočky. 2. P. o. večerní viz Smerinthus. 3. P. o. noční viz Saturnia. 4. P. C. bukové viz Aglia tau.

Pavla J a n, spisovatel český (* 1817 v Praze — †?). Absolvoval gymnasium a studia bohoslovecká v Praze, kde r. 1841 vysvěcen na kněze, načež kaplanoval v Podčepicích, Račiněvsí a v Roudnici, r. 1853 byl farářem v Krás. Hoře u Sedlčan a od r. 1864 proboštem v Roudnici. Napsal monografii: *Dějepis prvního kláštera řeholních kanovníků sv. Augustina v Čechách v městě Roudnici nad Lab.* (Praha, 1850, zvl. otisk z »Čas. pro katol. duch.« na r. 1850).

Pavlač sluje volná chodba, vedoucí při zevnějších stěnách budovy. Staví se všude tam, kde uvnitř budovy z nedostatku místa nemohla se zřídit žádná chodba a kde spojení některých místností přece má býti nejen docíleno, nýbrž i kryto. P. dává se obyčejně jen na dvorní stranu budovy, kdežto jest k vykonávání mnohých prací pohodlná a příručná. Podle § 72 stavebního řádu pro Prahu a okolí (§ 71 pro království České) p-e mají se opatřiti ohnivzdorným zábradlím aspoň 1 m vysokým aneb zasklenými stěnami dřevěnými a mohou se zřizovati toliko tam, kde nejsou samojediné ustanoveny pro spojení se schody hlavními a se záchody. P. musí míti v posledním patře krytinu před ohněm bezpečnou, od střechy domu osamocenou.

Co se týče zařízení p-i, mohou býti bud zcela z kamene, nebo klenuté, nebo konečně v jistých případech i dřevěné. Kamenné p-e dělají se z kamenných tesaných ploten z pevného kamene, které se ukládají na kamenné krákorce do zdi nejméně na 50 cm usazené a obyčejně v pilířích meziokenních se nacházející. Jsou-li osy oken dále od sebe než 2,50 m, musí plotny pavlačové podepřeny býti ještě krákorcem, který se usadí obyčejně nad klenbu nadpraží okna. Tloušťka krákorce nebývá pod 25 cm, jeho výška závisla jest od šířky p-e. Jsou-li p-emi při-

stupny schody, nesmí jejich šířka být menší 110 cm. Plotny mívají tloušťku 16 až 24 cm a zazdívací se 25 až 40 cm do zdi. S předu opatřují se plotny římsou a »nosem« pro odkap vody.

Klenuté p-e provádějí se nyní výhradně z cihel do železných nosníkův. Nosiče zadí se do meziokenních pilířů a mezi ně pne se buď segmentová 16 cm tlustá klenba cihelná nebo klenba z hönelovek. Místo klenb možno též užiti betonového zdíva, doporučuje se však u rovných p-i mezi traversy udělati dřívě pletivo z řázonových a čtyřhraných želez as po 30 až 40 cm se křižujících, vyplnit to cementovým betonem a náležitě upěchovati. Klenuté a betonové p-e obyčejně opatřují se shora dlažbou z cihel nebo dlaždic. Dřevěné p-e smějí se zřizovati jen tam, kde p. nečiní hlavní spojení mezi jednotlivými místnostmi. Na kamenné nebo železné krákorce položí se vedle sebe povaly a ty zdola se orákosí a omítnou, svrchu opatří se 8 cm vysokým náस्पem a vydláždí se. Na visutém konci p-e zřídí se zábradlí buď z litinových zábradelních tyčí nebo z čtyřhraných holí z kovaného železa. Hlavní sloupky tohoto zábradlí sešroubují se s železnými nosiči, u kamenných p-i zapouštějí se as na 10 cm do kamenné plotny a zalíjí se olovem, lavaoidem nebo sirou; u dřevěných p-i sloupky tyto chytají se pracnami k povalům. Střední hole zábradlí přišroubují se nahore i dole ku plochým železům, z nichž horní tvoří hmadlo.

Pavláni viz Barnabitě.

Pavlat z Olšan, šlechtická rodina moravská. Ondřej (†1553) a Arnošt (†1559) byli kanovníky v Olomouci. Martin (†ok. 1569) byl sudím menšího práva zemského v knížetství Opavském. Poslední dosud známý člen rodiny je Jan. Od konce XVI. stol. rodina tato ztrácí se z dějin.

Pavličin. Povličin, ves v Čechách, hejtm. a okr. Rakovník, fara Mutějovice, ps. Kounov; 19 d., 140 obyv. č. (1890), cihelna, kamenouhelné ložisko, popl. dvůr a chmelářství.

Pavlenkov Florentij Fedorovič, nakladatel ruský (*1839 v tambovské gub. — †1901), vzdělav se v dělostřelecké akademii, sloužil ve vojště, načež věnoval se činnosti vydavatelské, žurnalistické a překladatelské. Hlavní zásluhu získal si souborným vydáním spisů D. J. Pisareva (pro druhý díl byl vypověděn do Vjatky, kde sestavil *Nagljadnuju azbuku*, významanou na světové výstavě vídeňské r. 1873, a *Vjatskiju nězabudku*, pro kterou byl rovněž soudně stíhán), Puškina, Lermontova, Bělského, Gl. Uspenského, Šelgunova, Skabičevského, Potapenka a mn. j. Založil též populární sbírky: »Biografická bibliotéka«; »Populjarnoučnaja bibliotéka«; »Populjarnojuridičeskaja bibliotéka«; »Bibliotéka polěžnych znanij«; »Skazočnaja bibliotéka«; »Puškinskaja bibliotéka«; »Lermontovskaja bibliotéka« a j.

Pavletič Krsto viz Jihoslované, str. 486, 488.

Pavlice: 1) P., Pavlička (*Pablitschka*), ves v Čechách, hejtm., okr. a ps. Dubá, fara Tuhaň; 31 d., 158 obyv. n. (1890), kaple a nedaleko samota Lešnice.

2) P., far. ves na Moravě, hejtm. a okr. Znojmo, pošta Grešlovo Mýto; 105 d., 658 obyv. č., 9 n. (1890), kostel sv. Filipa a Jakuba, 2ř. šk. a popl. dvůr s myslivnou velkostatků jevišovského.

●●Pavlíček Antonín, právník čes. (*2. list. 1838 ve Dvoře Králové), studoval gymnasium v Hradci Král. a práva v Praze, kdež byl roku 1864 za doktora povýšen. Pobyv v praxi nejprve v kanceláři advok. dra Ševce, pak u c. k. zemského soudu pražského a konečně u advokáta dra Rubelia v Karlíně, usadil se zde r. 1871 jako samostatný zemský advokát a působí zde až do nynější doby. Vstoupiv do praktického života P. oddal se studiím nejprve práva římského, pak i jiných odborů civilního práva. Prvním plodem jeho studií bylo pojednání *O významu tak zvané causa debendi pro rakouské právo formální i materiální* (v »Právníku«, 1868), po něm následovaly rozbor: *Stane-li se vydáním směny o dluhu peněžitém obnova, nebyla-li o tom učiněna výslovná úmluva?* (t., 1869); *Předmět conditionum sine causa dle práva římského, rakouského a dle osnov a zákonů moderních* (t., 1871); *K čl. 83. směn. řádu* (t., 1872). Po nich pak uveřejneno první hlavní dílo P-čkovo: *Žaloby z obhaceni vedle rakouského práva občanského se zvláštním zřetelem k právu obecnému, k zákonům m i nástinům modern im* (1873), kdež rozebrán ústav téměř neznámý, nový, velmi obtížný a rozsáhlý s velikou přesností a také co do formy všem požadavkům vyhovující. Další pojednání jeho do r. 1879 jsou: *O významu práva římského a systému pro moderní právo vůbec a pro rakouské zvláště* (»Právník«, 1875) a *Musi-li bezelstný držitel zciziv věc cizí nebo zrušiv ji vydati vlastniku, čehož byl vyzískal?* (t., 1878); dále spis *Zur Lehre von den Klagen aus ungerechtfertigter Bereicherung nach österr. Civilrechte mit Berücksichtigung des gemeinen Rechtes sowie der modernen Gesetzgebung* (Videň, 1878) a některá pojednání v listech jinojazyčných. R. 1875 byl P. zvolen zkušebním kommissářem při zkouškách advokátů, r. 1878 zvolen též do výboru advokátní komory a r. 1882 ustanoven od ministerstva osvety zkušebním kommissářem při zkouškách judicialních, kteréžto všechny hodnosti až dosud zastává. R. 1884, když na jmění pražské České společnosti pro úvěr hypoteční uvalen konkurs, svěřen mu úkol opatrovníka majetníků zástavních listův. P. dosáhl toho, že věřitelé zástavních listů ničeho neztratili, a přispěl podstatně k tomu, že tento konkurs již ve čtyřech letech byl ukončen. R. 1879 jmenován byl P. náměškem karlínského okresního starosty Otakara hrab. Čermína i přivedl hospodářství okresu v pravý proud a provedl také rozdělení

okresu na dva nové zastupitelské okresy: karlínský a vinohradský. Od r. 1883 P. úřaduje jako starosta okresního zastupitelstva karlínského. Hlavním dílem v druhém období vědeckých prací P-čkových je srovnávací práce *Směnka a chek v evropském zákonodárství* (Praha, u Otty, 1884); k ní přiléhá spis *Die europäische Wechselgesetzgebung. Eine vergleichende Studie* (Vid., 1891). Kromě toho vyšly od P-čka články: *Nejnovější evropské zákonodárství ve věcech směnečných* (»Právník«, 1883); *K dějinám všeobecné závaznosti smluv* (t.); *Promlčení a právní účinky téhož dle evropských zákonů směnečných* (t., 1884); *O cheku nebo bankovní poukázce* (t.); *Papíry majetníku svědčící* (t., 1890 a 1891) a k vydání připraven spis: *Papíry majetníku svědčící se zvláštním zřetelem k zákonům ze dne 24. dubna 1874, č. 48 a 49 r. z.* Po německu vydal spis: *Rakouské zákony opatrovnícké ze dne 24. dub. 1874, č. 48 a 49 r. z.* (zvláštní otisk z časopisu »Juristische Blätter«, 1891), rozbor to ve svém oboru posud skutečně jediný, pak pojednání *Práva majetníků zástavních listův a přidávání jich k platnosti* (»Jurist. Blätter«, 1891) a *O významu směnečných klausulí* (»Allg. österr. Ger. Ztg.«, 1891). Kromě toho sepsal P. několik článků v Ottově Naučném slovníku a různé články kritické přinesly; »Právník«, »Oesterr. Gerichts-Zeitung«, »Juristische Blätter«, Geller-tův »Centralblatt für d. priv. Praxis«, »Athenaeum« a j. Všechny práce P-čkovy posuzují jak naši, tak i němečtí kritikové s uznáním stejně vřelým; jsou to jmenovitě prof. Randa a prof. Krasnopolski v Praze, romanista Lenel a j. Autority P-čkovy dovolávají se z našinců prof. Randa i Stupecký a dří Heller i Herrmann, z Němcův starší videnští prof. Pfaff a Menzel i mladší prof. Hruža, Pfersche a j., především pak komentátoři obecného zákoníku občanského: Ellinger, Stubenrauch, Kirchstetter atd. Za své zásluhy o vědu jmenován byl P. r. 1891 řádným členem České akademie pro vědu, slovesnost a umění a uveřejnil ve »Věstníku« této akad. r. 1893 *Studii o spise prof. Kohlera o řádu konkursním* a r. 1897 *o cheku*. Zvláště však následující spisy: *Právo listů zástavních* (1893) věnovány za přijetí za řad. člena akad.); *Das Pfandbriefrecht* (Videň, 1895) a hlavně *Der Chek. Eine vergleichende Studie* (t., 1898), spis to, který nejen v Rakousku, nýbrž i v cizině setkal se s rozhodným úspěchem, jakož dokazují i četné pochvalné kritiky. Konečně vydal náklad. České akademie spis *Chek ve vědě a v zákonodárství* (1901—02). R. 1898 byl P. vyznamenán od Jeho c. a k. Veličenstva rytíř. křížem řádu Františka Josefa.

Pavlík Karel, malíř čes. (*1863 v Golč. Jeníkově — †1890 v Praze), žák akademie pražské, nadaný umělec, jemuž vzorem byl historický směr, zahájený ve Francii Cabanelem. P. ovládal techniku olejomalby velmi dokonale a vystavoval v Praze *Samsona a Juditu*, *Venuše zjevuje se Praxitelovi*, veliké obrazy sytých barev, z nichž svítila výborně

malovaná pleť lidských těl. Na jubilejní výstavě r. 1891 podávaly *Libušin soud* a *Nebezpečná* (ženský akt) svědectví o jeho dovednosti i velikých cílech — jichž však nedosáhl. Poslední léta svého života bojoval s nedostatkem a živořil, maluje štíty na kupecké krámy a podobizny dle fotografie. Zanikl» nedošel dostatečného uznání, a jeho veliké nadání neprospló ani jemu ani českému umění, neboť nedoznalo porozumění a podpory. P. zemřel v nouzi a nepovšimnut a tragický jeho osud znamenán jest v dějinách českého malířství.

Pavlíkov: 1) P., ves v Čechách, hejtm., okr. a pš. Rakovník, fara Vel. Újezd; 86 d., 724 obyv. č. (1890), 2tř. šk., kostel sv. Kateríny a popl. dvůr. — 2) P. viz Pavlovice 5).

Pavlina Kristina Vilémína, kněžna z Lippe-Detmoldu (*1769 — †1820); byla dcera Bedřicha Alberta Anhaltsko-Bernburského a roku 1796 provdána za Leopolda z Lippe-Detmoldu. Po smrti manželové (1802) byla regentkou až do r. 1820, kdy se vlády ujal její syn Leopold. Viz Lippe.

Pavlina (Paulina), viska v Čechách, hejtm., a okr. Kaplice, fara a pš. Puchov; 8 d., 24 obyv. č., 91 n (1890). Viska založena při skelné huti.

Pavlinov: 1) P., ves na Moravě, hejtm. a okr. Vel. Meziříčí, fara a pš. Měřín; 63 d., 398 obyv. č. (1890), 2tř. šk. a panská myslivna.

2) P. (*Paulinabur*), ves ve Slezsku, hejtm. Frývaldov, okr. Javorník, fara a pš. Bernartice u Javorníka; 20 d., 89 obyv. n. (1890).

Pavlinović Mihovil, lidově prostě don M i j o , buditel, politik, spisovatel, řečník, publicista a básník chorvatský (*28. ledna 1831 ve vesničce Podgoře u Makarsky v již. Dalmacii — †jako farář 18. květ. 1887 t.). Již jako žák italského gymnasia učil se chorvatsky, prvou mši sloužil jazykem staroslovanským a po celý svůj život jen jednou promluvil italsky v dalmatském sněmě r. 1867 proti volbě vůdce tehdejší italské většiny Lapenny, jež touto řečí navždy porazil. Kromě chorvatštiny uměl latinsky, italsky, francouzsky a německy. Chorvatský jazyk poznal tak dokonale, že v jeho spisech nalezeno přes 4000 slov pro akademický slovník chorvatského či srbského jazyka, která se nikde jinde nenacházejí. Latinsky četl nejvíce svatě církevní otce, francouzsky literární klassiky a Lamartinea, italsky kromě jiných zvláště Leopardiho. Avšak nejvíce četl chorvatsky a celá jeho výchova byla ryze národní. Od r. 1861—83 byl vždy volen do dalmatského sněmu, vyjma r. 1864, kdy byl ve vyšetřování pro své články o národnosti v zaderském »Národním Listě«. Byl vůbec po celých deset let (do r. 1870, kdy Chorvaté nabylí většiny ve sněmě) pronásledován politickými úřady a jednou téměř celá Podgora byla uvězněna a jejím předákům byl dán pokyn, že všichni budou puštěni na svobodu, udají-li něco na svého fa-

ráře. R. 1873 byl zvolen do říšské rady, kde vystoupil jmenovitě proti novému školskému zákonu a proti zákonům interkonfessionálním. R. 1879 postoupil říšský mandát Klaičovi, čímž jej uznal za politického vůdce dalmatského Chorvatska. R. 1885 byl opět zvolen do Vídně, kde onemocněl a již se neuzdravil. Na říšské radě mluvil pouze chorvatsky a vždy kladl důraz na to, že právě jeho místo jest ve sněmovně záhřebské. Když r. 1861 chorvatská sněmovní deputace z Dalmacie vracela se z Vídně, kde protestovala proti neupřímnosti vlády, která dalmatský sněm vyzvala, aby vyjednával o spojení s Chorvatskem, a zároveň násilím prosadila italskou většinu, P. zavítal do Záhřeby, kde právě zasedal chorvatský sněm. Tu na návrh Strossmayerův P. ve sněmu vysvětlil, proč obrovská většina chorvatského lidu v Dalmacii jest zastoupena menšinou poslanců na dalmatském sněmu. Roku 1865 P. byl v Djakově zvolen do chorvatského sněmu — s Klaičem, Miličem a Mikulášem Pučićem — a hájil v adresní debatě chorvatské státní právo a chorvatskou ústavu. R. 1870 přestěhoval se do Zadru, kde s podporou biskupa Strossmayera po dva roky pracoval na tom, aby se z bývalého »Nazionala« stal finančně pojištěný, v chorvatství a v křesťanství pevný orgán »Narodni List«, do jehož redakce povolal tehdy 24letého kněze Jiřího Biankiniho. R. 1872 s Kostou Vojnovičem a srbským spisovatelem Jovanem Sundečićem processoval banské Chorvatsko. R. 1874 zastupoval Dalmacii při otevření chorvatské university (19. října) a od té doby často přicházel do Záhřeby a do Djakovy k biskupu Strossmayeru. Putoval často také do Říma a podnikl ethnografickou cestu po Bosně a Černé Hoře. Jako buditel hájil P. s obdivuhodnou důsledností především práva chorvatského jazyka. R. 1861 byl ze třinácti přívrženců národní chorvatské strany s poslancem Ljubišou jediný, jenž počal mluvit chorvatsky, a hlavně jeho zásluhou sněm počal rokovati, zemský výbor a mistodržitelství úřadovati chorvatsky. Poslední jeho řeč v dalmatském sněmu byla proti obecní italské škole v Trogiru a na říšské radě naposledy mluvil proti státní němčině. Tehdy v Dalmacii každý, kdo jednou zasedl na školní lavici, mluvil italsky, a proto nezlomná důslednost P-ova narážela na odpor i v chorvatské intelligenci. Avšak P. i s dalmatskými Italy mluvil chorvatsky a nejednou je mravně přinutil, že také používali nenáviděné chorvatštiny. Vedle práv jazykových šířil nejvíce chorvatské vedomí státoprávní a myšlenku o slovanské vzájemnosti. Do okupace Bosny hlásal i jednotu jihoslovanskou, jmenovitě chorvatsko-srbskou, později však zahrnul i Bosnu do státoprávního programu chorvatského, rozešel se se Srby, tím více, že Tito, zvláště v Dalmacii, všemožně potírali její připojení k Chorvatsku a vešli za tím účelem v nejtěsnější alianci s poitalštělymi autonomisty. — Ač

radikální buditel, P. byl politik tak konservativní, že jej ve vlastní straně nejednou podezírali z klerikalismu. A skutečně po školském zákoně r. 1868 zanašel se myšlenkou, založiti klerikální stranu, avšak arcibiskup Maupas na to nepřistoupil. O jeho působení literárním viz Jihoslované, 485 a. Ač jest P. nejpřipíctější a nejvýznamnější zjev chorvatského obrození v Dalmacii, neexistuje o něm žádná studie, buď politická nebo literární, a kdyby sám nebyl vydal svých prací, které jsou ostatně velmi nedostupné, P. byl by mladšímu pokolení úplně neznám. Nejvíce o P-i psal Dinko Politeo, jenž všechno, co o něm vydal, dal vytisknouti v I. sešitě svých »Vybraných článků« (*Izabrani članci*, Dolnja Tuzla v Bosně, 1901, str. 169—260). -d-

Pavliščev (Павлищевъ): 1) P. N i k o l a j I v a n o v i č, dějepisec rus. (*1801 — †1879), byl synem proslulého plukovníka a vzdělal se v carskoselském lyceu, načež sloužil v ministerstvu nár. osvěty. Již tehdy všiml si bedlivě literatury a překládal filosofický slovník Voltaireův, později svěřen mu výzkum státních archivů vzhledem k dějinám rusko-tureckých válek. R. 1825 šel do výslužby, spřátelil se s Dělvičem, Pletněvem, Baratynským, Puškinem, s jehož sestrou se oženil, a přispíval překlady do »Litěraturnoj Gazety«. R. 1831 stal se členem dočasné správy král. Polského a po 40 let zastával důležité hodnosti v této správě, mezi jiným redigoval polský i ruský úřední list »Varšavskij Dněvník« (1864—71), byl členem rady národní osvěty v Polsku a vyučoval rus. dějinám, statistice a zeměpisu (1838—51). Z jeho prací jsou nejdůležitější: *Poljskaja istorija v vidě učebnika* (Varš., 1843, vyznamenána vládou); *Istoričeskij atlas Rossiji* (2 části); *Věnskij pochod Soběšskago v 1683 g.* (Petr., 1876); *Poljskaja anarchija pri Janě Kazimířě i vojna za Ukrajinu* (t., 1878, 3 části); *Sedmicy poljskago mjaťeža 1861-64* (t., 1887, 2 č.) a j. Ze statí jeho vzbudila pozornost *Varšavskija pisma k F. Bulgarinu* (»Sěv. Pčela«, 1847). — Choť jeho Anna S e r g e j e v n a P-a (*1797 — †1868), rozená Puškina, byla blízkou důvěrnici svého bratra a básník nejednou obracel se k ní o radu. Znala francouzskou a ruskou literaturu dosti obsáhle a nebyla prosta básnického nadání. Ukázky jejich veršů otiskly »Novosti« (1875).

2) P. L e v N i k o l a j e v i č, spisovatel, syn před. (*1834), studoval práva, v l. 1865—71 byl spolutredaktorem »Varšavského Dněvníku« a pak úředníkem pro zvláštní rozkazy při hlavní správě intendantní. Znám jest hlavně svými vzpomínkami o Puškinovi, svém strýci, které otiskl v časopise »Istoričeskij Věstnik« (1888), »Rus. Obozrěnj« (1890) a »Rus. Starina« (1896). První část těchto zajímavých memoírů rodných vyšla též o sobě *Vospominanija ob A. S. Puškině* (Moskva, 1890). Ve »Varš. Dněvníku« otiskl stat' *Poslednjije dni i končina A. S. Puškina*.

Pavlišov, ves v Čechách, hejtm., okr.,

fara a pš. Náchod; 67 d., 377 ob. č. (1890), 1tř. šk. a tkalcovství.

Pavljuk Karp Pavlovič Gudzan (zvaný také P. Bajun a Polurus), kozácký hetman. Původu byl tureckého a sloužil původně krymskému chánovi. R. 1636 zahájil povstání kozáků proti Polsku útokem na Čerkasy; na shromáždění v Perejaslavi r. 1637 byl pak vyhlášen za hetmana. Po marném jednání s Koniecpolským P. byl poražen u Kumejek (v pros. 1637) od Potockého a obležen v Borovici. Vydán od kozáků Potockému, P. byl přes slib daný prostředníku A. Kiselovi ve Varšavě popraven (v úm. 1638).

Pavlodar, új. město sibiř. oblasti semi-palatinské na pr. bř. ř. Irtyše, na území Irtyšské čáry sibiřského kozáckého vojska, tvoří jedinou osadu s Pavlodarskou stanicí, má 7624 obyv. (1897), mezi nimi 1385 Kirgízů a 1594 muham., 3tř. měst. šk., školu dívčí, církevní školu dívčí a chlapeckou, muhammedánské školy chlapecké a dívčí, vojenský lazaret a kirgízské léčebny, 6 malých průmyslových závodů, cílý obchod s Kirgízy, kteří vyměňují zde produkty svého dobytkařství za obilí, zboží kovové, rukodělné a osadnické, zvláště mnoho prodává se zde skotu, ročně za více než 100.000 rublův. — Pavlodarský újezd leží po obou stranách Irtyše na hranici s gub. tomskou, tobolskou a oblastí akmolinskou na ploše 2379 km^2 . Povrch jeho jest většinou stepní, toliko na z. a j. zdvihali se severní odhoři Cingir-tau, sklánějící se k Irtyši. Kromě Irtyše není v újezdě větší řeky, jezer jest mnoho, avšak většina z nich má vodu slanou. Obyvatelův jest 139.990 (1897), mezi nimi 131.768 muhammedán. Kirgízův, jichž většina, 112.970, žije kočovně. Hlavním zaměstnáním obyvatelův jest chov dobytka, který po celý rok se pase, teprve v posledních letech sklízí se seno (22 mill. pudů roč.). Velbloudův jest 7880, koní 170.524, skotu 119.582, ovcí 311.194 a kozy 1594. Orbou zabývají se hlavně usedlí obyvatelé, avšak i kočovní Kirgízové obracejí se k ní víc a více, zahradnictví jest dosti rozvinuté, hojně pěstuje se tabák, kozáci provozují i lov ryb v Irtyši. Průmyslový závod jest jen 1, dobývá se kamenné uhlí (ročně 62.000 pudů) a měděné rudy, ze solných jezer těží se sůl, některá jezera mají léčivou vodu. Jako domácí průmysl provozuje se zpracování srsti a koží, které jsou také hlavním předmětem obchodu. Výroč. tržův jest v újezdě 7 s úhrnným obratem do 300.000 rub. ročně. *Tšr.*

Pavlograd, új. město rus. gub. jekatěrinoslavské, 4 km od ř. Samary na železnici Lozovo-Sevastopolj, má 18.872 obyv. (1897), mezi nimi 4970 židů, 3 chrámy, chlapecké a dívčí progymnasium, školu újezdnou, 3třídni měšťanskou, dívčí a židovskou, 2 nemocnice, 7 parních mlýnů s roč. výr. za 1 mill. rub. a jest důležitým střediskem rozsáhlého obchodu s obilím a moukou. Jsou zde 3 výr. trhy s obratem přes $\frac{1}{2}$ mill. rub., městská obecní banka, kommissionářství azovsko-

donské a mezinárodní banky. P. vznik r. 1779 a zalidněn byl hlavně Potěmkinem. — Pavlogradský újezd zaujímá severní část gubernie v rozloze 8831 km^2 a tvoří celkem rovinu, sklánějící se k sz. a prostoupenou na j. i s. pásmem nevysokých pahorků. Půda jest černozemní, hlavní řeky jsou Samara a Orelj. Obyvatelův jest 257.486 (1897), mezi nimi 10.560 židův, osad 246, chrámů pravoslavných 52, klášter 1, škol 124 se 7022 dětmi, kdežto 22.536 dětí školou povinných školy nenavštěvuje. Hlavním zaměstnáním obyvatelův jest orba a chov dobytka. Pěstuje se pšenice, ječmen, žito, proso, len, brambory, konopí, kukuřice, pohanka, oves, hrách, čočka a boby. Dobytka jest (1895) 48.875 koní, 69.130 skotu, 257.970 ovcí, 32.911 veprův a 3051 koza. Průmyslových závodův jest 69 s roč. výr. za 860.000 rub., z nichž hlavní jest 10 parních mlýnů a továrna na těstové zboží. Obchodův jest 994 s roč. obratem přes $5\frac{1}{2}$ mill. rub., hlavním předmětem obchodu jest obilí, jež vozí se hlavně po železnici Lozovo-Sevastopoljské, kromě níž vedou újezdem ještě 3 silnice obchodně dosti důležitě. *Tšr.*

Pavlov: 1) P., ves v Čechách, hejtm. Něm. Brod, okr. Humpolec, fara a pš. Heralce; 35 d., 208 obyv. č. (1890). Bývala majetkem kláštera želivského. — 2) P., ves t., hejtm. Kladno, okr. a pš. Unhošť, fara Hostouň; 42 d., 338 obyv. č. (1890). Opodál deskový statek (73,09 *ha*) se zámečkem, dvorem, pivovarem dědicův Josefa Daneše. —

3) P., ves t., hejtm., okr., fara a pš. Ledec; 33 d., 255 obyv. č. (1890), 2tř. šk., 3 mlýny, pila, šindelna a popl. dvůr. — 4) P., ves t., hejtm. a okr. Pelhřimov, fara a pš. Rynarec; 38 d., 261 obyv. č. (1890), 2 mlýny. Alod. statek (178,54 *ha*) se zámečkem, dvorem a lihovarem drží Stanislav Štekl. — 5) P., ves t., hejtm. Tábor, okr., fara a pš. Ml. Vožice; 19 d., 114 obyv. č. (1890). Ves založena r. 1821 na vrchu t. jm.

6) P., ves na Moravě, hejtm., okr. a pš. Boskovice, fara Benešov; 35 d., 223 obyv. č., 9 n. (1890); myslivna. — 7) P. (*Pailenz*), far. ves t., hejtm. Dačice, okr. Telč, pš. Urbanov; 84 d., 543 obyv. č., 3 n. (1890), kostel sv. Víta, 2tř. šk. — 8) P., far. ves t., hejtm. a okr. Vel. Meziříčí, pš. Radostín; 82 d., 534 obyv. č. (1890), kostel sv. Filipa a Jakuba, 2tř. šk. — 9) P., ves t., hejtm. Zábřeh, okr. Mohelnice, fara a pš. Loštice; 56 d., 302 obyv. č., 37 n. (1890), 2tř. čes. a 1tř. něm. (Schulver.) šk.

Pavlov (Павловъ): 1) P. Nikolaj Filippovič, spisov. rus. (* 1805 v Moskvě-† 1864), ukončil divadelní školu, sloužil nějakou dobu při moskevském divadle, načež věnoval se studiu práv, vstoupil k soudu a pak do kanceláře gener. gubernátora. V letech 1851—55 byl ve vyhnanství ve Vjatce, poněvadž u něho nalezeny kompromitující listiny. Literární činnost zahájil r. 1825 básněmi, překlady z francouzštiny a dramatickými pokusy, ale teprve jeho *Tri pověsti*

(Moskva, 1835) získaly mu slávu vynikajícího belletristy, ano nadchly Puškina k lichotivému projevu» že povídky ty jsou »prvními znamenitými pracemi ruskými, pro něž možno zapomenouti na oběd a spánek«. Bělinskij zůstal chladnějším, nicméně zařadil spisovatele mezi nejlepší domácí prosaiky. Úspěch povídek byl všeobecný, tak že hr. Uvarov předložil knihu caru Mikuláši I., ale tento byv nemile dotčen několika scénami z vojenského života, pokáral censory a nové vydání knihy zakázal. Z ostatních jeho prací měla nevědní úspěch jeho proslulá *Čtyři pisma k N. V. Gogolju* (»Moskov. Vědomosti«, 1847), otištěná téhož roku v »Sovremenniku« a nejnověji v »Rus. Archivě« (1890) a vyvolaná neočekávaným obratem v duševním životě Gogolově. Rovněž jeho kritické úvahy *Biograf orientalist* a jmenovitě *Razbor komedij gr. Solloguba* v »Činovnik« (»Rus. Věstník«, 1857) neušly pozornosti, a sám Turgeněv vyjádřil se o poslední, že nezná vtípnějšího a věcnějšího rozboru. Z publicistických statí jeho nejdůležitější jsou: *Vopros o jevrejach* (t., 1858); *Voťaki i g. u Duma* (t., 1858); *Iz moskovskich zapiskov a Italjanskij vopros* (t., 1859). V l. 1860 až 1862 vydával čas. »Naše Vremja«, který r. 1863 přezván na »Rus. Vědomosti«. Sr. N. F. P. (»Rus. Obozrěnie«, 1895); M. Suchomlinov, Izsledovanija i staťi po istoriji rus. literatury i prosvěščenija (Petr., 1889); Kačenovskij, Polevoj i P. (»Rus. Starina«, 1875). Čtyři jeho povídky přeloženy jsou ve sbírce Wolfsohnově »Russlands Novellendichter« (Lip., 1848).

2) P. Michajil Grigorjevič, národohospodář a fysik rus. (†1840), vzdělal se na moskevské universitě, kde dosáhl doktorátu medicíny a kde později přednášel mineralogii a nár. hospodářství. Z jeho prací jsou nejdůležitější: *Zemledělčeskaja chimija*; *Kurs seljskago chozajstva*; *Osnovanija fiziki* (2. vyd. Moskva, 1836), významující se tím, že P. pomíjí úplně matematiku při výkladech přírodních zjevův, a j. Byl z prvních stoupenců Schellingových na Rusi a mnohé jeho práce nesou zřejmou stopu jeho filosofických názorů. Vydával také současně dva časopisy, »Atěněj« a »Russkij Zemledělec« s přílohou »Zapiski dlja sel. chozajev, zavodčikov i fabrikantov«, jakož vůbec přičiňoval se horlivě o zdokonalení nár. hospodářství jak po stránce theoretické, tak i praktické.

3) P. Platon Vasiljevič, dějepisec rus. (* 1823 — † 1895), vzdělav se v paedagogickém ústavě» byl po krátké působnosti při něm jmenován docentem rus. dějin na universitě kijevské, a když r. 1849 dosáhl doktorátu, jmenován professorem. Byl prvním, jenž uvedl na universitu kurs výtvarného umění a založil k tomu cíli při kijevské universitě museum krásných umění s odbornou knihovnou. R. 1859 povolán byl do Petrohradu a r. 1861 svěřena mu stolice ruských dějin na universitě petrohr., ale přednášek nezahájil, neboť universita byla na čas za-

vřena pro studentské nepokoje a sám P. pro výrok ve veřejné přednášce ve prospěch literárního fondu, že třeba vyslyšeti hlas lidu, poslán do Vetlugy a pak do Kostromy. R. 1866 dovolen mu návrat a P. usadil se v Carském Sele, kde vyučoval statistice ve vojenské škole. Přičinil se nemálo o založení nedělních škol v Kijevě a v Petrohradě a jako člen archaeologické společnosti připravil k tisku sibiřské letopisy. V l. 1875 až 1885 byl professorem dějin umění na kijevské universitě. Z jeho prací zasluhuje především zmínky doktorská dissertace *Ob istoričeskom značeniji carstvovanija Borisa Gudumova* (2. vyd. Petrohr., 1863), dále *Tysjačelětija Rossiji* (t., 1863), kde načrtl plán pravidelného studia rus. dějin, zmařený jeho vyhnanstvím; *Sravniteljnaja statistika Rossiji* (t., 1869); *O značeniji někotorych freskov Kijevo-Sofijskago sobora* (»Trudy« III. archeol. sjezdu, Kijev, 1877) a mn. j. monografií v periodických vydáních.

4) P. Aleksěj Stěpanovič, ruský kanonista (* 1832 — † 1898). Studoval v toboľském duchovním semináři a kazaňské duch. akademii, byl professorem cirk. dějin v kazaňském duch. semináři, prof. liturgiky a kanonického práva v kaz. akademii, prof. cirk. práva na univ. kazaňské a oděské a naposledy moskevské. Hlavní práce jeho jsou: *O Kormčej* (»Zap. Kaz. Univ.«, 1864); *Ličnyja otnošenija suprugov po grekorimskomu pravu* (t., 1865); *Ob učastiji mirjan v dělach cerkvi* (t., 1866); *Pervonačaljnij slavjano-ruskij Nomokanon* (t., 1869); *Očerk sekularizacii cirkovnych zemelj v Rossiji* (»Zap. Novoross. Univ.«, 1871); *Nomokanon pri Boljšom Trebnikě* (t., 1872, 2. vyd. od poč. do konce úplně přepracované, v Moskvě, 1897); *Nakaznoj spisok po Stogiavu* (»Zap. Akad. Nauk«, 1873); *Kritičeskije opyty po istoriji drevněšej grekorusskoj polemiki protiv latinjan* (XIX. zpr. Akad. Nauk o prisouzení Uvar. cen, 1878); *Pamjatniki drevně-russ. kanoničeskago prava* (Russ. Istor. Bibl., sv. VI., Petrohrad, 1880, vyd. Archeogr. Kom.); *Knigi zakonnyja, soďeržaščija v sebě v drevně-russkich perevodach vizantijskije zakony* (t., 1885); *50-ja glava Kormčej Knigi* (Moskva, 1887). — Nekrolog od N. Suvorova ve »Vizant. Vremenniku«, 1898. —dlc.

5) P. Jevgenij Vasiljevič, chirurg rus. (* 1845 v Petrohradě). V lékařství vzdělal se na vojensko-lékařském ústavě v Petrohradě, podnikl pak vědeckou cestu do Paříže a působil potom jako vojenský chirurg, zvláště také v poli ve válkách tureckých. R. 1873 se habilitoval a r. 1881 stal se prof. válečné chirurgie v Petrohradě. Z jeho literárních prací bud' teěž uvedeny aspoň: *K istoriji novoobrazovanija kostnoj tkani* (»Žurnal normalnoj i patologičeskoj gistologii«, 1872); *O pulevych raněnijach vo vremja slavjanskoj vojny 1876—77 gg.* (»Med. Věstník«, 1878); *O značeniji vooruženija armiji malokalibernymi puljami v vojenno-sanitarnom otnoženiji* (»Žurnal Russ. Obšč. Očran. Nar. Zdravija«,

1893); *Bojevija kacestva pulj trechlinějnoj vintovki* (1896).

6) **P. Ivan Petrovič**, fyziolog ruský (* 1849 v rjazaňské gub.). V léc. vzdělal se na voj. chirurgické akademii v Petrohradě, r. 1884 se tu habilitoval a r. 1890 stal se prof. pokusné fyziologie a farmakologie. Studie jeho týkají se zvláště innervace srdce a ukonů pásmá zažívacího. Z liter. prací sluší uvést: *Usilivajuščij nerv serdca* (1888); *Jekovskij svišč ven nižněj poloj i vorotnoj i posledstvija dlja organisma* (1892); *Lekciji o rabotě glavných piščevritelnyh želez* (1897).

7) **P. Aleksěj Petrovič**, geolog ruský (* 1854), jest odchovancem moskevské university, kde od r. 1880 byl kustodem geologického kabinetu a od r. 1886 jest profesorem geologie a palaeontologie. Proslul hlavně svými výzkumy Povolží a středního Ruska. Spadají sem jeho práce: *Nižněvolžskaja Jura* (»Zápisky« mineral. společnosti, svaz. 19.); *Notes sur l'histoire géologique des oiseaux* (»Bull. S. Nat. Moscou«, 1889); *Études sur les couches jurassiques et cretacées de la Russie* (t., 1889); *Genětičeskije typy matěrikovyh obrazovanj lednikovoj i poslědnikovoj epochi* (»Izvěstija« geol. komitětu, 1884) a j.

8) **P. Ippolit Nikolajevič**, spisovatel rus. († 1882), přednášel rus. jazyk a literaturu na středních školách moskevských a jest znám jako překladatel Goethova »Fausta« (v »Rus. Věstniku« a o sobě, Moskva, 1875). Vedle toho vydal se Stojuninem *Ruskuju chrestomatiju* pro překlady do francouzštiny a němčiny (t., 1873) a napsal mnoho statí do »Moskev. Vědomostí« a »Rusi«, jichž byl stálým spolupracovníkem. Sám redigoval týdeník »Krugozor«. Po jeho smrti otiskl »Rus. Archiv« zajímavé jeho memoiry *Vospominanja ob Aksakově* (1885).

Pavlova: 1) **P. roz. Janišová**, Karolina Karlovna, spisovatelka ruská (* 1810—† 1894), jsouc dcerou profesora, nabyla skvělého vychování a obrátila záhy na sebe pozornost literárního světa. Tak r. 1829 Jazykov věnoval jí první ze svých sedmi poslání. E. 1825 setkala se v moskevském saloně kněžny Zinaidy Volkonské s Mickiewiczem a upoutala mladého básníka, ale její příbuzní bránili sňatku s chudým Litevcem. Pravda, Mickiewicz nejevil vytrvalé energie, nicméně styků s ní nepferušoval, ani když r. 1827 byl povolán do Petrohradu. Vzájemná korespondence trvala do odjezdu Mickiewiczova za hranice a básník rozloučil se s milovanou dívkou posláním, v němž přirovnává se k stěhovavému ptáku a slibuje vrátiti se k ní na sever. Treba že potom již se nesešli. P. vzpomínala i v pozdních letech na setkání s Mickiewiczem a r. 1890 psala jeho synu, že upomínka ta jest jí dosud štěstím. V l. 30ých provdala se za Nikolaje Filippoviče Pavlova a od té doby věnovala se cele rus. literatuře, přispívajíc básněmi a romány do různých časopisů. Básně její vyšly r. 1863 o sobě. Z románů její poutá *Dvojnaja žizň* (1848), líčící osud svět-

ských dívek, nesprávně vychovávaných a prováděvaných ze zisku. V prvním období své činnosti překládala do němčiny a francouzštiny básně Puškinovy, Vjazemského, Baratynského, Jazykova, A. Tolstého (*Car Fedor Ivanovič*) a j. Její *Préludes* vydali Rorchande a Turgeněv (Paříž, 1839). Srv. »Istoričeskij Věstnik« (1894 a 1897).

2) **P. Anna Vasiljevna**, spisovatelka ruská, pišící pod pseudonymem Novická a známá sbírkou básní (Petrohrad, 1870) a několika romány, jako: *V soročké rodilas* (»Rus. Věstnik«, 1860); *Mačicha* (t., 1861); *Činovnik* (t., 1863); *Verbovščiki* (t., 1866); *Ot istoriki požar* (»Syn Otěčestva«, 1868) a j.

Pavlovič: 1) **P. Todor** viz Jihoslované, str. 495 a.

2) **P. Peko**, vojvoda černohorský (* 1826 v selu Vojnici v Katunské nahiji). Vlastním nadáním povznesl se na přední místo mezi černohorskými vojevůdci. R. 1861 poslán byl do Hercegoviny, kde bojoval po celý rok s Turky. Byl perjaníkem a kabadahajou (osob. strážcem) knížete Nikoly. Vrátiv se z Hercegoviny jmenován byl kapetanem ozričníckým. R. 1875 poslán opět do Hercegoviny k organizování povstání proti Turkům, rok potom povýšen za vojvodu a v nastalé válce proslavil se vítězstvím nad Turky v bitvách na Muratovici, Vučim dole a u Ostrogu. Po válce odešel do Srbska, Bulharska, Ruska, až konečně vrátil se na Černou Horu a žije na Cetyni. P. P. byl vždy nejoddanějším zastancem Hercegovců a nadaným válečníkem.

Dr. V. Č.

3) **P. Jiří**, právník a státník srb. (* 1838 ve Smederevu). Byl v l. 1864—71 profesorem práv v Bělehradě; spravoval r. 1875 až 1876 ministerstvo vnějších záležitostí, r. 1884 min. financí a stal se r. 1885 ministrem spravedlnosti. Napsal *Komentáře o srbském právu hypotečním* (1868) a *obiagačnim* (1869), dále: *Organisation politique, administrative et judiciaire du royaume de Serbie* (1883) a *De la condition juridique des étrangers en Serbie* (Pař., 1884). P. jest dopisujícím členem Společnosti pro srovnávací právní vědu v Paříži a r. 1890 byl mu udělen od franc. vlády titul Officier de l' instruction publique.

☉☉**Pavlovice:** 1) **P.**, ves v Čechách, hejtm. Benešov, okr., fara a pš. Vlasím; 42 d., 293 obyv. č. (1890), uměl. mlýn, popl. dvůr zvaný Doubí a asi 1/2 hod. odtud na pr. břehu Blanice stávala tvrz t. jm. — 2) **P. (Pablowitz)**, far. ves t., hejtm. a okr. Dubá, pš. Hirsens; 54 d., 284 obyv. č. (1890), kostel Nanebevzetí P. Marie z r. 1670 (pův. ve XIV. st. far.), 2ř. šk. — 3) **P.**, ves t., hejtm., okr., fara a pš. Ledec; 37 d., 271 ob. č. (1890), 1ř. šk. — 4) **P. (Pawlowitz)**, ves t., hejtm. a okr. Planá, fara Damnov, pš. Josefhütte; 107 d., 3 obyv. č., 598 n. (1890), 2ř. šk., zámeček s popl. dvorem a opodál část obce Josefhütte s poštou a železn. stanicí. R. 1239 jmenují se mezi zbožím kláštera kladrubského. — 5) **P. Pavlíkov (Pabelsdorf)**, ves t.,

hejtm. Tachov, okr. Přimda, fara Dubec, pš. Bělá u Horš. Týna; 37 d., 206 ob. n. (1890).

6) **P. nad Bečvou**, far. ves na Moravě, hejtm. Holešov, okr. Bystřice pod Host., pš. Přerov; 94 d., 572 obyv. č. (1890), kostel sv. Jiljí (r. 1350 far.), 2tř. šk. Alod. statek (428,32 ha půdy) s hospodář. budovami a dvorem drží Alfred šl. Skene. V XVI. stol. přílnul zdejší lid k učení bratrskému. V letech 1703 a r. 1713 byl farářem zdejším Jan Jiří Středovský. Stávala zde tvrz. **P.** připomínají se poprvé r. 1348, mivaly svoji vrchnost, ale r. 1595 připojeny k Dřevohosticům. Nynější kostel vystavěn r. 1884. — 7) **P.**, také **P. Veliké**, v hejtm. a okr. hustopečském, od r. 1891 městečko, na žel. trati Zaječí-Hodonín; 430 d., 2232 obyv. č., 125 n. (1890), kostel vystavěn v l. 1670—80, 5tř. šk. se dvěma pobočkami, pš., telegraf, četnická stanice, záložna, 3 cihelny a vinařství (státní a zemský vinohrad). Deskový statek se zámečkem, dvorem a cukrovarem jest majetkem cis. král. rodin. fondu. — Veliké **P.** vyskytují se poprvé jako majetek pánů z **Obrán**, po jichž vyměnění případy příbuzným pánům z Lipé. Jindřich mladší z Lipé prodal je r. 1349 pánům z **Kravař** a od těchto dostaly se s Krumlovem r. 1434 opět pánům z Lipé; od té doby **P.** s Kobylím, částí Zaječí, Kurdějovem a Šakvicemi tvořily samostatný statek. Jindřich z L. získav mimo jiné též hrad Hodonín utvořil panství hodonínsko-pavlovické trvající až podnes. Panství toto koupil r. 1595 Jul. hrab. ze Salm-Neuburku za 310.000 zl. mor., jehož syn Weikhart zaměnil je r. 1600 za Tovačov s hrab. Štěpánem z Illésházy, načež r. 1615 koupil je Zdeněk Žampach z Pottenšteina. Roku 1650 panství připadlo Janu Burjanovi svob. p. Žampachovi z Pottenšteina, který odkázal v poslední své vůli (†1653) celé hrabství paní Anně Heleně hraběnce z Oprštorfu, rozené Jabadsvorské ze Sudic. Bedřich z Oprštorfu vystavěl v l. 1670—80 na místě starého kostela zcela nový zasvěcený kostel Nanebevstoupení P. Marie, ustanovil r. 1686 zvláštního administrátora, založil r. 1691 pro celé panství nový urbář; ale r. 1692 prodal hrabství za 720.000 zl. knížeti Janu Adamovi z Liechtenšteina, po jehož smrti r. 1712 dostalo se dceři jeho Marii Antonii, provd. za Marka hr. ze Zoboru, která v P-cích i jinde čteně zřídila lokálie, věnovala kostelu pavlovickému oltář sv. Alžběty a činila mnoho dobrodění, odkázala v poslední vůli každému kostelu na panství — tedy i v P-cích — 500 zl. zemřela r. 1750. Její syn hrabě Josef Zobor lehkovážným živobytím přišel k úpadku a panství Hodonín — **P.** zemským právem r. 1762 prodáno za 1,005.500 zl. cis. Františku I., při jehož rodě zůstalo podnes. **F. Nosek. A. Hornánský.** — 8) **P.**, též **Jimramovské**, ves t., hejtm. a okr. Nové Město, fara a pš. Jimramov; 50 d., 276 ob. č. (1890), popl. dvůr a lihovar. — 9) **P.**, také **P. Moravské**, ves t., hejtm. Nové Město, okr. Bystřice p. Pern., fara a pš. Olší; 22 d., 135

obyv. č. (1890), mlýn. — 10) **P. i Pavlovický** (*Paulowitz*), ves t., hejtm. a okr. Olomouc, fara Chvalkovice; 47 d., 146 obyv. č., 504 n. (1890), 5tř. šk., pš., telegraf, sladovna a panská pamí pila. — 11) **P.**, **P. u Nezamyslic**, far. ves t., hejtm. Přerov, okr. Kojetín; 83 d., 386 ob. č. (1890), kostel sv. Ondřeje (v XVI. stol. far.), 2tř. šk. a pš. — 12) **P.**, ves t., hejtm. Vyskov, okr. Bučovice, fara, pš. Bohdalice; 57 d., 255 ob. č. (1890), kaple, záložna kontribučenská, býv. poplužní dvůr a opodál myslivna a rozsáhlý Pavlovský les. V XV. stol. připomíná se zde Jindřich Pavlovský z Pavlovic a r. 1521 připojeny k Bohdalicům. Stávala zde tvrz.

13) **P. (Povelice) Dolní (Nieder-Paulowitz)**, mor. enklava a ves ve Slezsku, hejtm. Krnov, okr. Osoblaha, fara a pš. Fulstýn; 74 d., 482 obyv. n. (1890), 2tř. šk., 2 mlýny, pila a část obce Grundek. — 14) **P. (Povelice) Horní (Ober-P.)**, ves t., fara a pš. Liebenenthal; 59 d., 317 obyv. n. (1890), kaple, 1tř. šk. — 15) **P. (Povelice) Německé (Deutsch-P.)**, ves t., fara a pš. Osoblaha; 77 d., 476 obyv. n. (1890), fil. kostel sv. Ondřeje, 1tř. šk. a mlýn. Lenní statek (182,05 ha) se zámekm drží Richard sv. p. Mattencloit, jehož předek Jan koupil jej r. 1762. — 16) **P. (Povelice) Nové (Neu-P.)**, ves t., fara a pš. Liebenenthal; 10 d., 70 obyv. n. (1890).

Pavlovići, rod velmožův bosenských. První známý člen toho rodu je knez Radin Jablanić, který zemřel před r. 1397. Syn jeho knez Pavel Radinović, zmíněný od r. 1380, stal se po smrti krále Štěpána Tvrtka (1391) vedle Hrvoje a Sandalja nejmocnějším mužem v zemi. Osudy Bosny více se putají ke jménu těchto tří velmožů, nežli k panování slabých králův a protikráľův. Držel jedno značné území na východě (Olovo, Borač, území na Limu atd.), vedle toho i na západě Trebinje s hradem Klobukem a se severní polovicí Konavli. Roku 1415 zavražděn na Pareně Poljaně u Sutisky u přítomnosti samého krále Ostoje a celého dvora; král s dvořany jel na koních na procházku a Sandalj, soupeř Pavlův, mečem z nenadání da znamení ke vraždě. Mezi rodinou Sandaljovou (Kosača) a rodinou Pavlovou trvalo následkem toho úhlavní nepřátelství. Synové Pavlovi, Petr (padl v boji r. 1420) a bojovný Radoslav P-ić, který se psal vojvodou, udrželi se pomocí Turkův. Za bolův obou stran podařilo se Dubrovčanům odkoupiti oběma jejich podily Konavli. Radoslav r. 1430 chtěl ovšem Konavle Dubrovčanům opět mocí vytrhnouti, ale to se mu nepodařilo (v Dubrovnik, dějiny). Po smrti Radoslavově (†1441) následovali tři synové jeho: Ivaniš (†1450), Petr a nejmladší Nikola. Roku 1463 Turci při dobytí Bosny obsadili také území P-ćů a všechny členy této rodiny pobili. Viz monografii o knížeti Pavlu Rade-novićovi od dr. — Jana Radoniće (»Letopis Matice Srbské«, 1902). *KJK.*

Pavlovič Boris Antonovič, paedagog rus. (* 1848 — † 1878), vyučoval na petro-

hradských středních školách a vydal mnoho dějepisných spisů, jako: *O křesčenií kniazja Vladimira i jeho knaženija* (Petr., 1872); *Velikij car-rabotnik* (t., 1873); *Razskazy iz rus. istoriji* (t., 1873); *Istorija Greciji i Rima* (t., 1873); *Kak načalos rus. carstvo* (t., 1875); *Chrestomatija po rus. istoriji* (spolu s J. G. Guverničem, t., 1878).

Pavlovo, osada v ruské gubernii nižegorodské a új. gorbatovském, na pr. bř. Oky, má 8212 obyv. (1897), 8 chrámů pravosl., 2 jedinověr., školu řemeslnickou, 2 obecné, fa ní a nedělní, učitelskou knihovnu, muzeum, chudobinec, mydlárnu, sirkárnu, ocelárnu, 22 továren a 89 dílen na zboží kovové s roč. výr. do 1/2 mill. rub., 4 cihelny, 4 barvírny a voskárnu. P. jest střediskem rozsáhlého okresu pro průmysl ocelářský a zámečnický, jehož roční výroba činí 2 1/2 až 3 mill. rub., z čehož 2/5 připadají na práci tovární a 3/5 na práci řemeslnickou. Tšr.

●●**Pavlov-Silvanskij**: 1) P. — S. Nikolaj Nikolajevič, právník ruský (*1843), byl prokurátorem orenburské soudní komory a vzbudil pozornost otevřeným listem o zlořádech v soudnictví (»Rus. Obozrěnije«, 1878), kterým přivodil revisi senátora Kovalevského, ač sám byl zbaven úřadu. Později byl spolupracovníkem »Golosa« a Karavelovem povolán za ministra spravedln. do Bulharska, kde po pádu minist. Karavelova stal se právním rádcem knížete. Otiskl články *Pravo vñzemelnosti jevropejcev v Bolgariji* (»Věk«, 1882).

2) P. — S. Nikolaj Pavlovič, právní historik ruský (*1869). Absolvoval historicko-filologickou fakultu petrohradské university, byl r. 1892 ponechán při universitě a vstoupil do služby u ministerstva vnějších záležitostí, kde jest tou dobou úředníkem hlavního archivu. Napsal: *Projekty reform v zapiskach sovremennikov Petra Velikago; Opyt izučeniya ruskich projektov i neizd. jich tekstov* (1897); *Zakladničestvo-patronat* (v »Izv. Archeol. Obšč.«, sv. IX.); *Gosudarevy služilyje ljudi* (1898, o vzniku ruské aristokracie).

Pavlovsk: 1) P., új. město rus. gub. voroněžské při ústí ř. Oseredy do Donu, má 6631 obyv. (1897), 4 chrámy, dívčí progymnasium, duchovní a újezdnu školu, městskou a zemskou nemocnici, dobročinné družstvo, městskou obecní banku, přístav, 4 výroční trhy s úhrnným obrátem 300.000 rub. ročně. P. založen byl za Petra Vel. jako důležitá pevnost a loděnice, r. 1711 převedeny sem ruské posádky a osadníci z Azovska, tak že město zvané dotud Osered velice vzrostlo a stalo se i důležitým místem obchodním. Avšak s rozšiřováním ruské moci na j. klesal jeho význam¹⁾ i stalo se obyčejným městem újezdným, které od r. 1779 přísluší ke gubernii voroněžské. — P a v l o v s k ý újezd leží v jihových. části gubernie na ploše 4341 km² v oblasti stepní a má povrch rovný, nakloněný k ř. Donu. Půda jest černozemní, hlavní řekou jest Don, v jehož údolí jest několik jezer. Obyvatelův jest 169.825 (1897), z části Velkorusů, z části

Malorusů, chrámů jest 54, škol 63 s 5553 dětmi, t. j. 27 % všech dětí školou povinných. Hlavním zaměstnáním obyvatelů jest orba a chov dobytka, seje se žito (2 1/4 mill. pudů), pšenice (1/2 mill.), oves (3/4 mill.), ječmen, proso, pohanka, brambory, len a kopr, důležité jest i ovocnářství. Z průmyslových závodů jsou zde 3 cukrovary, 2 lihovary, 1 pami mlyn atd., výroč. trhů jest 45 s úhrnným obrátem do 1 mill. rub. — 2) P., bezújezdné město rus. guber. petrohradské, 25 km od Petrohradu, s nímž jest spojeno železnicí, má 5236 obyv. (1897), rozsáhlý park, v němž jest řada pavillonův a soch, krásný carský palác s bohatou obrazárnou a knihovnou, dvorní chrám s částí kříže Spasitelova a řízy P. Marie, evangelický kostel, učitelský ústav nemocnici, chudobinec, invalidovnu, meteorologickou observatoř a mnoho vil petrohradského obyvatelstva. P. založen byl r. 1777 jako sídlo velkoknížecí a vzrostl rychle po vystavění železnice za velkoknížete Konstantina Nikolajeviče. Tšr.

Pavlovské kopce, nejmenší soustava horská na Moravě, viz Morava, str. 614 b.

Pavlovskij (Павловский): 1) P. I v a n J a k o v l e v i č, filolog rus. (†1869), byl lektorem rus. jazyka na derptské universitě a hlavnější jeho práce jsou: *Russische Sprachlehre* (Derpt, 1838); *Rus. chrestomatija* (Mitava, 1843); *Theoretisch-practischer Cursus der rus. Sprache* (t., 1843); *Rukovodstvo k geografiji Rossijskoj imperiji* (5. vyd. Petrohr., 1858, 2 části); *Kratkaja slavjanskaja grammatika dlja němcev* (1857) a j. Největšímu úspěchu těší se jeho proslulý *Poljnij německo. ruskij slovar* (Riga, 1856, 2 části, 1888 a 1897) a *Poljnij rusko-německij slovar* (t., 1859, 2. vyd. Mitava, 1874 a 1879, doplněno I. Nikoličem a Asmusem).

2) P. A l e k s e j A n d r e j e v i č, historik umění (*1856), byl docentem dějin umění na universitě petrohradské a r. 1891 stal se profesorem téhož předmětu v Kijevě. Hlavní jeho práce jsou: *Zivotopis Palatinskoj kapelly v Palermo* (Petr., 1890, magisterská dissertace); *Skulptura v Attikě do greko-persidskich vojn* (t., 1896, doktorská dissertace). Vedle toho uveřejnil mnoho statí v odborných listech domácích i zahraničných.

3) P. I s a a k J a k o v l e v i č, známější pseudon. I. J a k o v l e v, žurnalista (*v pol. let 50tých XIX. stol.), studoval medicínu a učastnil se revolučního hnutí, načež žil za hranicemi. R. 1880 otiskl v »Tempus« črtu ze svého věznění *Cellule*. Turgeněv byl mu příznivcem a podporoval jeho první literární kroky. Z konce let 80tých P. stal se spolupracovníkem »Nového Vremene«, kde obrátil na sebe pozornost zdařilými dopisy z Paříže. Vydal: *Maleňkije ljudi s bolšim gorem* (Petr., 1889); *Očerki sovremennoj Ispaniji* (t., 1889); *Tuda i obratno* (t., 1891); *Pařížské očerki* a j.

Pavlovskij posad nebo V o c h n a, osada v rus. gub. moskevské a új. bogorodském, na železnici Nižegorodské, při ř. Kljzme,

má 7212 obyv. (1897), 2 pravosl. chrámy, měšťanskou školu chlapeckou a dívčí, farní a obecnou školu, nemocnici, měst. obecní banku, 15 továren, mezi nimi 5 na zboží textilní s roč. výr. do 1¹/₂ mill. rub., 5 barvíren s výr. za 1/3 mill. rub. atd. **P. p.** utvořen byl teprve r. 1844 z vesnice Vochny a přiléhajících k ní osad. *Tšr.*

Pavlovskij zavod, osada v sibiř. gub. tomské a új. barnaulském, na ř. Kasmele, má 3484 obyv. (1897), pravosl. chrám, hornickou školu, výroční trh s obratem přes 50.000 rublův a byla do nedávna důležitou stříbrnou hutí, založ. r. 1763, ve které ještě r. 1891 dobyto přes 50 pudů čistého stříbra. *Tšr.*

Pavlovský Stanislav z Pavlovic, biskup olomoucký (1579—1598). Narodil se v Pavlovicích ve Slezsku z rytířské rodiny Pavlovských. Otec jeho slul Stanislav, matka Žofie pocházela ze šlechtického rodu Brandejských z Hrabošic. Byv r. 1566 propuštěn z diecése vratislavské, **P.** r. 1567 od olomouckého biskupa Viléma Prusinovského dosáhl kněžského posvěcení a r. 1569 stal se kanovníkem v Olomouci. V l. 1571—74 studoval v Římě, jsa členem německé kolleje jesuitské, a povýšen tu na doktora církevního práva. Navrátiv se do vlasti stal se r. 1575 proboštem v Brně a hodnost tu podržel, i když se r. 1577 stal scholastikem při chrámě olomouckém. Když po smrti biskupa olomouckého Jana Mezona z Telče první volba, při níž 6 hlasy postulován byl pražský arcibiskup Antonin Brus z Mohelnice a 11 hlásův dostal laik Bernard Bruntálský z Vrbna, papežem byla zrušena, zvolen byl **P.** dne 10. čna 1579 jednohlasně biskupem olomouckým. Před jeho volbou kapitula usnesla se na volební kapitulaci o 35 bodech, jimiž jednak zavazoval se biskup k činnosti ve směru reformního katolictví (měl býti ustanoven inkvizitor kacířstva, seminář olomoucký měl býti udržován a mítí vždy aspoň 10 členů, biskup měl pracovati k obnovení moci biskupské nad opaty a představenými řádovými podle ustanovení Tridentského koncilu, měl mítí jen katolické rádce a služebníky), jednak kapitula vyhravovala si účastenství při manském práve olomouckého biskupství vedle biskupa. K reformní činnosti **P.**kého pobízetí nebylo třeba, pudilo jej k ní vlastní jeho přesvědčení. Jako odchovanec jesuitů byl plně prodchnut bojovnými ideami jejich řádu. Hned r. 1579 vymohl od císaře zostřený zákaz tisku a prodeje knih kacířských; censura všech knih svěřena biskupovi a nařizeno, že v Olomouci smí býti jediný knihtiskář. Cizinci nezákonně v zemi se zdržující měli býti odtud vypovězeni. Nařízení tato, jejichž přísné provádění bylo by zasadilo těžkou ránu stranám nekatolickým, ve skutečnosti neměla pro malomocnost tehdejší vlády značnějšího účinku. Významnější byl jiný úspěch **P.**kého. Již r. 1579 postoupil mu pan Vratislav z Pernšteina, nejvyšší kancléř český, jehož otec byl

z nejhorlivějších odpůrců katolické církve právo osazovati fary na všech rozsáhlých panstvích pernšteinských; učinil tak hlavně asi vlivem své manželky Marie z Lary, rozhodně katolicky. Právo to podržel **P.** i po brzké smrti Vratislava z Pernšteina a užíval ho velmi rozhodně ve prospěch katolicismu. Také jinde působil však k tomu, aby fary a kostely vymáňeny byly z rukou protestantských a osazovány kněžími katolickými. Tak r. 1582 obrátil s pomocí několika jesuitů na víru katolickou mnoho nekatolíků na panství a v městě mikulovském, středisku to novokřtěnců, lutheránův i bratří, které však již od r. 1575 bylo v držení horlivého katolika p. Adama z Dietrichšteina; při tom získal pro katolíky osm kostelů dosud nekatolických. Podobně působil **P.** i na mnohých jiných místech. Z rozhodného vystupování proti nekatolíkům vznikaly mu ovšem četné konflikty s nekatolickými pány a obcemi. V samé Olomouci měl stále spory. Hned v prvním roce své vlády dosáhl toho, že byl z Olomouce vypověděn luterský kazatel Jan. Naléhání biskupovo, aby do rady městské volení byli jen katolíci, a tato rada aby se účastnila průvodu o Božím těle, mělo jen částečný úspěch. **P.** snažil se však svým vlivem zasahovati ještě výše a působiti tu proti nekatolíkům. Roku 1593 důrazně radil císaři, aby uprázdněná místa při zemském soudě nedostali pánové Karel ze Žerotína a Oldřich z Kounic, nýbrž rozhodní katolíci. Zajímavo jest, že v podobném případě r. 1589 naléhal na nejv. císařského hofmistra, aby na místa v zemském soudě nebyl dosazen žádný pikart, t. j. Český bratr, nýbrž, kdyby nebylo způsobilých katolíků, aby byl raději zvolen lutherán. Stejně horlivě jako o podvrácení protestantismu na Moravě **P.** staral se o reformu vlastní církve, o obnovení a utužení mravní kázně, zvláště v duchovenstvu. Dbal přísně toho, aby při obsazování církevních beneficí rozhodovala schopnost a mravnost kandidáta, ne rod a přímluvy. Když r. 1580 císař přál si, aby jakémus jeho dvorním pěvci z Nizozemi udělen byl kanonikát v Olomouci, **P.** rozhodně odepřel vyhověti tomu přání. Nedostatku vzdělaného kněžstva, které by mohlo působiti v duchu jeho reformních snah, hleděl odpomoci tím, že nadané mladíky, zvláště z rodin šlechtických, posílal do německé kolleje v Římě a jiné vydržoval svým nákladem na jesuitské kolleji v Olomouci. Při své činnosti reformní **P.** opíral se vůbec o řád jesuitský, jemuž také osvědčoval zvláštní přízeň. Jeho přičiněním zrušen byl císařský dekret, jímž jesuité vypovědění byli z Brna, a r. 1581 odevzdán jim bývalý panenský klášter dominikánek v Brně i jeho statky; k jeho rozkazu jesuité kázali netoliko v obnoveném svém kostele, nýbrž i v jiných chrámech v Brně a v okolí. Roku 1590 **P.** dokončil nadání kolleje jesuitské v Olomouci, k čemuž užil části statků zrušeného kláštera ženského v Pustiměři. Okázaleho výrazu dostalo se reformním snahám **P.**kého

velikou synodou kněžstva jeho diocése, konanou v Olomouci v listopadu 1591. Na této synodě, posledním to církevním sjezdu na Moravě, byly po řeči P-kého slavnostně publikovány nálezy koncilu Tridentského. Velmi rázně hájil P. starých práv a výsad cirkve katolické i biskupství olomouckého, která v minulých letech velmi často byla rušena. Když r. 1586 zemský soud moravský chtěl rozhodovati spor pana Oldřicha Valkouna z Adlar s olomouckým kanovníkem Zikmundem Skutelanem, P. rozhodně se tomu vzepřel, aby zemský soud vykonával soudní pravomoc nad osobou duchovní. K narování sporu mezi biskupem a zemským soudem byla ustanovena od císaře kommise, která rozhodla ve prospěch biskupův. Roku 1589 P. žádal od císaře potvrzení některých práv biskupův olomouckých. Dostalo se mu zprvu odmítavé odpovědi, ale P. podal k české dvorské kanceláři rázné ohrazení. Ukazoval, že biskupství olomoucké nikdy nebylo podřízeno markrabím moravským, nýbrž uznávalo vždy za svého pána toliko krále českého, že však biskupství olomoucké není lénem, že biskupové statků svých nepřijímali nikdy od krále českého v léno, nýbrž vždy jen holdovali králi jako jímí stavové Čech a Moravy, kteří mají statky dědičné; že manové biskupství olomouckého nenáleží před soud zemský, nýbrž před manský soud biskupství, že sami nemohou potvrzovati pečeti svými landfrýd, nýbrž že tak činití má jejich jménem biskup, že nemají míti přístupu k zemskému sněmu. Privilegiem cis. Rudolfa z čce 1590 tyto nároky biskupovy byly uznány skoro v plném rozsahu. Již r. 1588 císař obnovil polozapomenuté právo biskupův olomouckých na titul knížecí a dovolil rozšířiti erb biskupský dvěma černými orly. Této císařské milosti dostalo se P-kému v odměnu za služby prokázané nedlouhou před tím rodu Habsburskému v Polsku. Poč. r. 1587 P. vyslán byl v čele velikého poselství do Varšavy, aby tu působil ve prospěch kandidatury některého ze čtyř princů rodu habsburského na trůn polský, uprázdňený smrtí Štěpána Bátoriho. P. dosáhl jen částečného úspěchu. Při volbě hlasy se rozdělily; strana, v jejímž čele stál Zamojski, zvolila dne 19. srpna švédského králevice Sigmunda a dne 22. srpna zvolen byl stranou protivnou, již vedl Stanislav z Górký a bratři Zborovští, rak. arcivév. Maximilián. V nastalém boji Maximilián podlehl Sigmundovi a sám upadl v lednu 1588 do zajetí, z něhož propuštěn byl teprve v čci 1589, slibiv odřici se pod přísahou trůnu polského. Roku 1592 P. znova vyslán byl do Polska, aby pracoval pro kandidaturu arciknížete Arnošta. Roku 1595 pak meškal. po třetí v Polsku, vyjednávaie spolek mezi císařem a Poláky proti Turkům. Oboje poselství bylo bez úspěchu. Polákům vadilo, že Maximilián nespjnil slibu daného při svém propuštění ze zajetí a trůnu polského se neodrekl. Od r. 1593 P. trpěl na kámen a neduh ten zvláště

od r. 1595 víc a více se horšil, až dne 2. čna 1598 ukončil jeho život plně zasvěcený práci ve prospěch věci katolické na Moravě. Význam P-kého v náboženských dějinách Moravy je veliký. Krok za krokem odnímá půdu protestantismu a zároveň pracoval k zmohtnutí katolicismu vnitřní organizací, utužováním kázně v duchovenstvu, šířením ideí reformního katolictví v kněžstvu i v kruzích šlechtických, rozhodným hájením práv a svobod cirkve proti moci světské. Slabost vlády Rudolfovy, její bezmocnost proti hrde a mocné šlechtě protest. způsobila, že činnost P-kého nedobyla úspěchův okázalejších, ale bylo to z valně části jeho zásluhou, že v rozhodném boji mezi katolicismem a protestantismem na Moravě, k němuž došlo za jeho nástupce Dietrichšteina, katolicismus projevil tolik vnitřní síly. Mnohostranná činnost P. kého obráží se v jeho korespondenci. Zachovalo se 20 foliových svazků s opisy jeho listů; zvláštní svazek obsahuje mimo to korespondenci z doby jeho polské cesty. P. byl však i literárně činný. Roku 1577 vydal tiskem latinský překlad známého českého cestopisu pana Lva z Rožmitálu. Kromě toho vyšly tiskem některé jeho řeči (latinské), tak smuteční řeč nad smrtí cis. Maximiliána (vyd. r. 1577), řeči k polským stavům z let 1587 a 1595, řeč proslavená na Olomoucké synodě dne 12. list. 1591. — Srč. Wolny, Kirchlische Topographie von Mähren, I. 1. (1855), str. 76 až 86; Procházka M., Stručný životopis Stanislava II. P-kého (1861); Mayer, Des Olmützer Bischofes Stanisl. Pavlovski Gesandtschaftsreisen nach Polen (1861); d'Elvert, Zur Geschichte des Erzbisthums Olmütz (1895), str. 62—93 (k tomu viz poznámky B. Navrátila v »Čes. časop. hist.«, I., 144). KKr.

Pavluk, kozácký vůdce, viz Pavljk u.

Pavo, zool., viz Páv.

Pavon Jos é, španělský přírodopisec, jenž s Ruizem a Dombeyem cestoval v l. 1779 až 1788 v Již. Americe za účelem vědeckým a s Ruizem psal o květeně Peru a Chile. Viz též Ruiz.

Pavonazzetto (ital.) nazývá se bílý mramor s temně fialovými žilkami a skvrnami.

Pavonina d'Orb., foraminifera ze skupiny *Textularidae*, má skořáčku dírkovanou a ústí složené z několika malých otvorů. Jenom recentní. MBr.

Pavor viz Pallor. — P. nocturnus viz Děs noční.

Pavouci (*Araneae*, *Araneida*) jsou řád zvířat pavoukovitých. Tělo jest složeno z hlavohrudí a nečlánkovaného břicha. Hlavohrudí bývá menší než břicho, bývá obyčejně zakrouhlené, napřed zúžené, ale i protáhlé, hladké nebo trnité. Břicho jest vejčité nebo kulaté, oblé nebo sploštělé, obyčejně měkké. Ale jest řada podivných tvarů. Mnozí mají nahoře (*Drassus scutulatus* sameček a j., *Phoi-comma*, *Aelurillus* sameček, *Corinna*, *Lophocarenum* aj.), často i dole tvrdé desky břicho zcela nebo částečně kryjící. Jímí mají na břiše četné destičky (*Vibrada*, *Gasteracan-*

tha). Břicho bývá trnité (*Gasteracantha*, *Phoroncidia*, *Eripas*, *Cyrtarachne*, *Regillus*, *Ornithoscatoidea* a j.), hranaté (*Pistius truncatus*, *Thomisus albus*, *Eaira angulata*) nebo úzké a válcovité (*Salticus*, *Myrmecium*, *Micaria* a j.) až vláknité (*Ariamnes*). U rodu *Stegosoma* břicho shora pokrývá skoro celé hlavohrudí. Hlavohrudí s břichem jest spojeno stopkou (*petiolus*) krátkou nebo dlouhou (*Sphecozone*, *Micariosoma*). Na stopce bývá destička chitinná. Břicho nahoře 7 volnými štítky pokryté a připomínající břicho polostřív má *Liphistius* (v. t.).

Hlavohrudí na přední části, která jest od zadní části nebo hrudi oddělená více méně zřetelnou ryhou, jest vyvýšeno a často rozděleno v laloky. Na ní jsou umístěny oči a kolem úst 2 páry kusadel. Mezi očima a kusadly jest lice (*clypeus*). Oči jsou jednoduché, v 1—2—3 řadách buď rovných, buď ku předu (*recurva linea*) nebo nazad (*procurva*) vypuklých. Oči bývají obyčejně dvoji. Oči ploché a bělavé jsou způsobily k životu nočnímu (*oculi nocturni*) a naopak oči vypuklé a tmavé k životu dennímu (*o. diurni*). Často bývají oči obojího rázu u téhož druhu (č. *Drassidae*, *Aviculariidae*). Oči jsou kulaté, vejčité i hranaté (*Oecobius*). Obyčejně jest oči 8, řídkěji 6 (č. *Dysderidae*, *Oecobiidae*, *Leptonetidae*, *Onopidae* a *Sicariidae* — až na rod s 8 očima *Plectreurys* — a řada rodů různých jiných čeledí). Rody *Tetrablemma* a *Andromma* mají 4, rody *Caponia* a *Nops* mají toliko 2 oči. Rody ve tmě žijící jsou slepé (*Accola*, *Stalita*, *Anthrobia*, *Telema* a j.). Někdy jsou oči tak malé, že bývají přehlédnuty a zdanlivě se vyskytují oči v menším počtu (u *Miagrammopes*, *Oecobiidae* a některých z č. *Thomisidae*). Kusadla 1. páru mají článek základní délky i tvaru různého a zakončený krátkým nebo dlouhým drápkem, na jehož konci — a to na straně vnitřní — pobíhá žláza jedová. Kusadla tato jsou buď vodorovná (*Theraphosae*) nebo více méně svislá (*Araneae verae*). Druhý pár se skládá z čelisti (*laminae maxillares*, které u sklípkanů (č. *Aviculariidae*) zakrňují). E. Simon srovnává je s endopoditem koryšův a některých hmyzů. Na čelisti, na předním okraji vnějším, jest chumáč (*scopula*) štětinek a zoubkovaná rýžka (*serrula*). V čelisti jest uložena žláza čelistní. K čelisti se druzí další články: příkyčlí, stehno, koleno, hleň a chodidlo s drápkem nebo bez něho. U samiček jest chodidlo jednoduché, u samečků rozšířené a podobné šupince různého tvaru a velikosti (*tarsus*, *lamina*, *cymbium*, *paracymbium* zvané). Často dole se prodlužuje ve výběžek tupý nebo ostrý, různé délky. Pod šupinkou jest uloženo ústrojí pářící neboli kopulační, upevněné ve zvláštní jamce chodidla pružným svazem, který zduřuje (*haematodocha* E. S., *musculus spiralis*). Dutina jeho souvisí s dutinou chodidla. Hlavní části ústrojí jest zduřenina válcovitá, hrůskovitá nebo kulovitá (*bulbus genitalis*, *tegulum*), zakončená chitinným vývodem pyjovitým (*stylus*, *embolus*). Vývod

vbíhá do dutiny vnitřní (*spermatophorus*, *receptaculum seminis*) a jest vně podporován jinou listou plnou, rovnou nebo různě zohýbanou, namnoze k. vývodu přiléhající, doprovázejícím (*lamina externa*, *apophysis terminalis*, chybně *spermatophorus*). Ten někdy chybí (*Segestria*). Vývod sám jest krátký (*Lycosidae*, *Dysderidae* a j.) nebo jest dlouhý a jako opasek ke zduřenině přilehlý (*Clubionidae*, *Thomisidae*), zřídka velmi dlouhý a vláknitý (*Latrodectus*, *Tetrilus arietinus*, *impudicus*, *Delene*, *Pandercetes* atd.). Vedle těchto částí hlavních bývá u některých druhů řada ostnův a listen, které číní ústrojí kopulační velmi složitým (*Linyphia*, *Epeira*). Na zpodu hlavohrudí jest deska prsní (*sternum*), nazad se zužující. Před ní a pohyblivě s ní spojen jest zpodní pysk (*labium*) různého tvaru a velikosti. V mezeře blánité mezi hřbetem a prsní deskou bývají ještě drobné destičky; zde též jsou vkloubeny 4 páry noh různé délky i síly. Krátké nohy jsou na př. u *Attidů*, velmi dlouhé u rodu *Pholcus*. Noha jest složena ze sedmi článků: z kyčle, příkyčlí, stehna, kolena, holeně, zánartí (*metatarsus*) a přednartí (*tarsus*). Ze zánartí a přednartí se skládá chodidlo. Na konci chodidla jsou obyčejně 3 drápky hřebenité, z nichž 1 jest mnohem menší. K nim se druzí řada trnů (*Epeira*, *ungues spurii*) a chomáčky štětinek (u č. *Thomisidae*, *Attidae*). Na nohách jsou chloupky a trny, párovité i liché, ceny systematické. Na chodidle bývají 2 řady hustých chloupků, tvořících kartáčky podlouhlé (*scopulae*). Vedle těchto kartáčků jest na zánartí u č. *Dictynidae*, *Eresidae*, *Filistidae*, *Hypochilidae*, *Oecobiidae*, *Psechridae*, *Uloboridae* a *Zoropsidae* řada ostnů rozličné délky, rozestavených buď po celé délce nebo jen u kořene článku, které jsou t. zv. hřebínkem (*calamistrum*). Zároveň s tímto ústrojem jest vyvinuto na břichu t. zv. sítko neboli *cribellum*. Tyto čeledi p-uků pravých Simon nazval *Araneae cribellatae*.

Břicho jest bez okončin. Jediné přívěsky článkované, na konci těla pod otvorem řitním, jsou bradavky snovací. Výjimečně bývají i uprostřed břicha (*Liphistius*, *Myandra* a *Molycria*). Bradavky jsou někdy velmi dlouhé a tenké (*Hersilia*). Není jich vždy stejně. Obyčejně jsou 3 páry (*Epeira*): pár svrchní (2—3člený), prostřední (1čl.) a zpodní (2čl.). Pár 1. a 3. tvoří čtyřúhelník; řídkěji jsou v čáře jediné (*Hahnia*). Často některý pár chybí. Tak č. *Aviculariidae* má 2 páry (zřídka 3 u *Hexathele*, *Hexura*). U některých rodů č. *Zodariidae* (*Lutica*, *Mecysmauchenius*) a u č. *Palpimanidae* bývají vyvinuty jen zpodní bradavky. Na konci nebo po celé délce článků jsou vývody žláz snovacích. Vývody podobají se hlavním ručnicí a jsou buď válcovité, rovné neb ohnuté, buď nízké a tupě kuželovité. Dole jest obal válcovitý. Dle Simona různý tvar vývodů odpovídá různému druhu žlázek do nich vbíhajících. Jest jich do set. U pavouků zv. *Cribellatae araneae* na zpodu nedaleko bradavek snovacích jest již zmi-

něné *cribelleum*, deska, do níž vbíhají četné žlázy a která se podobá sítku. Jest jednotná nebo uprostřed lištnou ve dvě rozdělená; někdy (u *Eresus*) má několik políček. Uprostřed břicha na zpodu jest ryha (*rima epigasteris*). Vedle ní jest ústí váčků dýchacích a otvor ústrojí rozmnožovacích. Dále nazad vbíhají i vzdušnice rourovité. Kůže těla (*hypodermis*) jest pok ryta nahore kožkou chitínovou (*cuticula*), buď lysou a hladkou nebo pokrytou chloupky rozličné délky a rozličného tvaru. Chloupky namnoze se podobají šupinkám (u *Attidů*). Ústrojí zaživací se počíná ústy mezi kusadly. Nad ústy jest pysk svrchní (*labrum*) a t. zv. *rostrum*, svisle postavené a dvakrát delší než širší. Rostrum jest podporováno lištnou, která jest dosti složitou klenbou pharynxu. Rostrum jest nejčastěji liché. Ústa přecházejí v jícen úzký, který se vzhůru vine, pak opět sestupuje a znovu vystupuje. Jícen jest na průřezu vejčitý. Nahore jest silná stěna chitínová, dole slabá blána. Jícen se rozšiřuje v žaludek ssací, opatřený vlastní soustavou svalů, který má na průřezu podobu T. V klidu stěna svrchní a spodní se dotýkají. Celá tato přední část povstala v chlípěním kůže a svléká se jako ostatní tělo. Druhý oddíl jest laločnatý žaludek. Laloky jsou od sebe odděleny svalstvem a zasahují konci svými do článků kyčelních. U rodu *Atypus* jsou 3 páry slepých výběžků. Střední část ústrojí zaživacího jest složena z vrstev svalů příčných a podélných (na lalocích slabších), z *tunica propria* a z vrstvy epith. buněk kuželovitých a vysokých. Mezi svalstvem jest vrstva pojiva (tukové těleso?); mezi jeho vlákný vedle jader jsou vtouřeny velké buňky s 2 jádry a se zeleným obsahem a krystally fosforečnanu vápenatého. Střední část jež prostupuje stopkou, přechází v 3. oddíl, ve střevo, které se rozvětňuje v četné lalůčky. Tyto jsou spojeny pojivem. Lalůčky ty skládají nahore 2 páry laloků větších (»játra«) a dole lichý lalok nepatrný, který u jiných rodů jest dobře vyvinutý. Oddíl třetí přechází v krátkou konečnou část roury zaživací, v konečník měchýřovitě rozšířený a vbíhající na venek řítí, umístěnou na konci těla v poloze břišní. Do konečníku vbíhají dvě žlázy malpighické. K rourě zaživací náležejí též žlázy pharyngeální (Šimkevič), žlázy maxilární a žláza rostrální (vyvinutá jmenovitě u *Argyroneta*). Nad rourou zaživací jest umístěno srdce, které namnoze pod pokožkou prosivá. Po stranách jest celkem 6 (ale i méně) párů otvorův. Srdce jest složeno z vnější vrstvy pojiva s jádry ovalními, z vrstvy svalové a z vnitřní vrstvy stejnorodé (*tunica propria*). Uvnitř přihrádky chybějí. Svazy postranní a svrchní udržují srdce, které jest v obalu pojiva. Napřed i nazad vybíhá srdce v cevvy, které zásobují krví jednak hlavohrudí, jednak břicho. Krev sbírá se v dutinách venosních a okysličená se vrací do srdce (Causard, *Recherches sur l'app. circulatoire des aranéides*, 1896, kde jest uvedena i literatura příslušná).

Ústrojím dýchacím jsou t. zv. vaky plicní (2—4), které vbíhají 2—4 otvory na zpodině břišní. Čtyři vaky mají p. čel. *Avicularidae* a *Atypidae*. Otvor do dutiny vaku vedoucí jest pokryt blankou. Vak se skládá z jemných váčků položených vodorovně se stranou břišní a podobných váčkům na mouku. Dutina váčků těchto jest ohraničena 2 jemnými blankami (*cuticulae*), uvnitř podepřeny sloupky (povstálými splynutím 2 buněk); napřed váček jest uzavřen a nazad souvisí s dutinou (*sinus*) krevní. Vzduch proniká blankou otvoru dýchacího, vniká do před síně a odtud mezi váčky, jichž stěnamy prolíná ke krvi. Pod koží břicha nalézáme četné sloupky rozdělující dutinu krevní. Za otvory vaků plicních vbíhají 2 mohutné větve vzdušnic rourovitých (*tracheae*). Stěna jejich jest složena ze 2 vrstev: z vnitřní a vnější blanky chitínové; mezi nimi jest vrstva buničatá. Toliko u 3 čeledí (*Oonopidae*, *Dysderidae* a *Caponidae*) otvory vzdušnic jsou hned za otvory vaků plicních. U ostatních čeledí vbíhají v druhé polovině břicha, často otvorem společným. Čeďel *Caponidae* jest zajímavá i tím, že jsou zde místo vaků plicních 2 vzdušnice. Na prvý pohled vaky plicní p-uků se zdají býti homologickými se vzdušnicemi hmyzu. Ale vskutku jsou odchýlné a spíše upomínají na žabra (literatura ve spisech Mac Leoda: *La structure des trachées*, Brussel, 1880, a *Recherches sur la str. et la signification de l'appareil respiratoire des arachnides*. »Archive de Biol.«, vol. V).

Nervová soustava jest složena ze zauzlin koncentrovaných. Skládá se ze zauzliny svrchní neboli mozkové, z níž jdou nervy k očím a kusadlům páru prvního, a z hvězdovitě uzliny zpodní v hlavohrudí uložené a vysílající větve nervové ke kusadlům páru druhého a do okončin. Nervy prvního páru kusadel pocházejí ze zauzliny, jež se teprve druhotně spojuje se zauzlinou mozkovou. Nazad od zauzliny hvězdovitě jde větve do břicha, jsoucí malou zauzlinou, z níž se rozvíhají četné větvevky. K ústrojím smyslovým náležejí: jednoduché oči, sluchové štětinky na holeni, zánárti a přednárti noh a sluchová jamka na přednárti, čichové (?) otvory na vnitřní pokožce maxill., pod kterou jsou četné čípky (u *Pachygnatha* nejlépe), citové bryv a zvláštní úzké štěrbinčky (*organa lyriformia*) na těle a jeho přívěscích. Srv. Gaubert, *Recherches sur les organes de sens* etc. (Pař., 1892). K ústrojím vyměšovacím náležejí zmíněné již žlázy malpighické a žlázy kyčelní. Tyto jsou párovité, uloženy v hlavohrudí, tvoří četné kličky a vbíhají na kyčlích 3. páru noh (*Atypus*). U jiných p-uků Sturany pozoroval, že kyčelní žláza vbíhá na kyčlích 1. páru noh a že žlázy tyto s pokračujícím věkem zakrňují. Toliko u *Harpactes* našel Sturany ještě jiný vývod na kyčlích 3. páru noh. Místo vinitých rourek byla poznána i rourka rovná nebo malý váček bez ústí. Nejvíce zakrňují žlázy kyčelní

u křížáků (*Epeira*). Složeny jsou ze 2 vrstev: vnější pruhované a vnitřní zrnité s jádry. (Sturany, Die Coxaldrüsen der Arachnoiden, Vídeň, 1891). Jiné žlázy (srv. Gaubert, Recherches etc.) jsou 2 žlázy jedové, 2 maxilární, 1 rostrální, žlázy patellární a snovací. Jedové žlázy jsou položeny po stranách hlavohruďi, řidčeji v článku základním (*Avicularia*). Vbíhají do kusadel 1. páru a jsou obyčejně rourovité (tubulosní), ale také i dvou- (*Scytodes*) i několikalaločné (*Filistata*). Účinek jedu našich druhů většinou málo bolestný (velmi bolestné jest kousnutí *p*-uky *Argyroneta* a *Chiracanthium*); životu nebezpečný bývá jed *p*-uka *Latrodectus*. Srv. Has-sell, Venin des araignées; »Tijdschrift voor Ent.«, 1896; Horn, Untersuch. über Giftdrüsen, Ber. Ges. Giessen, Bd. 24, a Bertkau, »Archiv f. N.«, 1870. Žlázy max. tvaru hroznovitého pokládá Bertkau za slinné (?); u samečků jsou mohutnější. Rostrální žláza je tubulosní, podobně jako patellární žlázy noh sklípanků některých. Počet těchto jest rozličný (as 10); někdy jsou rozvětvené a složením se liší od předešlých. Žlázy snovací jsou: láhvovité (*gl. ampullaceae*), rourovité (*gl. tubiformes*), kulíčkovité a hruškovité (*gl. aciniform es* a *piriformes*). Tvar žlázek těch se mění často i lehkým tlakem. K nim se druží ještě žlázy hromadné (*aggregatae* u křížáků a záředníků) a laločnaté (*lobatae* u záředníků). Ke žlázkám snovacím náležejí i žlázy *cribella*. Pavučinné vlákno jest buď suché a silné, nebo lepkavé a jemné. Pavučiny jsou řídké nebo husté, více méně svislé nebo vodorovně postavené. *P*. si tkají též komůrku, ve které bydlí a přezimují, nebo schránku (cocon) na vajíčka, nebo vytkají (sklípaní) stěny podzemní roury jednoduché nebo 2větvné, a 1—2 víčky tenkými nebo silnými uzavřené. Řidčeji jsou roury bez víček (*Atypus*).

Samičí ústroje rozmnožovací jsou složeny ze 2 hroznovitých vaječníků, zakončených 2 krátkými vejcovody, které se spojují s pochvou. Tato jest opatřena 2 schránkami chámovými. Pochva se končí otvorem uprostřed otvorů dýchacích. Otvor ten jest opatřen lištami chitinovými, které dohromady tvoří t. zv. *epigyne* či *sarum*. Má tvar jednoduchého okénka u sklípanů, *Dysderid*, *Tetragnatha* a j. Jindy spodní část chitinová slove *scapus* a nad ní jest položen kratší neb delší jazýček (*clavus*). Tvar *epigyne* jest důležitým znakem syst. Jazýček odpovídá as kladélku hmyzu nebo sekáčů, ač není dutý. Samčí ústroje jsou též párovité (oddělené nebo v půlkruh srostlé u *Atypus*, *Segestria*), jejich vývody ústí na stejném místě jako vaječnický. Vytrysklé símě na pavučinu bývá makadly vssáto a pak přeneseno do chámových schránek samečků. Jindy sperma bývá přímo vssáto makadly. Sperma jest buď uzavřeno v spermato-phorech nebo slepeno cementem v kleistosperma. (Bertkau, Ueber Generationsapparat der Araneiden, »Archiv f. Ngchtek«, J. 41, 1875, pak zprávy téhož ve spolku přírod.

v Bonnu z r. 1875, 1876 1877, 1878). Obojetníci poznáni u *Erigone fusca* (Kulczyński) a *Lycosa sp.* (Bertkau). Vajíčka bývají hromadně kladena a ukládána do zvláštních zá-motků, které samečkové upevňují v síti nebo nosí s sebou (*Pisaur*, a). Jindy vajíčka jsou slepena v hromádky (*Pholcus*). Vajíčka jsou bohata žlutkem, pokryta jsou blanou dvojitou; vnější blána, snad vyloučená stěnou vejcovodu, slove také chorion. Žlutek jest pokryt jemnou vrstvou protoplasmu neboli blastemem. Protoplasma obklopuje i jádro centrální. Vedle jádra vaječného jest tu i jádro žlutkové. Později jádro toto mizí. Ryhování s počátku celkové přechází v t. zv. superficiální, při čemž po rozdělení jádra utvářejí se s počátk 2, později veliký počet hvězdic neboli roset a tvoří se blastoderm. Na vyvinutém zárodku patry jsou přívěsky břišní a členitost břišní (10, snad i 12 článků). Ostatní vývoj srv.: Dr. Korschell u. Dr. Heider, Lehrbuch der ver l. Embryologie (1891). Mlád'ata vylíhlá z vajíček jsou celkem bezbarvá a podobná dospělým. Několikrát se svlékají a po posledním svlékání se objeví vyvinuté epigyne. Není možno určití bezpěně kusy nedospělé.

P. jsou hmyzožravci. Korist lapají skokem, nebo na ni číhají v květech, nejčastěji pak v síti. Napodobují jiný hmyz (ná př. mravence), trus ptáči, semena rostlin, kůru stromů, suchou větvičku atd. Stridulační ústroje jsou již u mnohých druhů poznány (Pocock, Musical boxes in Spiders, »Nat. Sciences«, VI., 1895). Život jejich jest zajímavý. Podrobná data viz: Mc. Cook, American Spiders and their spinning work (2 vol., 1889, 1894); Wagner V., L'industrie des araneina (Petersbourg. Académie, 1884). O životě českých *p*-uků psali Prach (»Živa«, 1856, 1860) a Nosek (»Vesmír«, 1892). Zkamenělí *p*. vyskytují se již v karbonu (česká *Phalaranea* Frič a j.), v permu, v juře (?), v oligocénu evropském i americkém (v jantaru) a v miocénu. Srv. Zittel, Handbuch der Palaeontologie, I. Abth., 2. Bd.; Frič A. dr., Fauna der Gaskohle und Kalksteine der Permformation Böhmens, 4. Bd. (1899, 1901) a Haase E., Beiträge z. Kenntniss d. foss. Arachniden (»Zeitschr. deutscher geol. Gesell.«, 1890). *P*. jsou nyní rozšířeni po celém povrchu zemském, v krajinách všech tří pásem. Jsou to zvířata žijící z největší části na pevnině, zřídka ve vodě. Ve sladké vodě sítě tká *Argyroneta aquatica*, ve vodě mořské *Desis* a *Paradesis*. Mnohé druhy obývají nejzazší sever, jiné vysoké hory. Některé druhy jsou význačné pro roviny, jinépro místa suchá, jiné pro místa vlhká. Systematika *p*-uků jest velmi obtížná a dosud neurovaná. V nové době se uznává rozdělení R. Simona v jeho díle Histoire nat. des araignées (2 vol., 1892 až 1902). Simon dělí *p*-uky dle polohy kusadel 1. páru na 2 podřady: *Theraphosidae* a *Araneae verae*. Prvý podřád obsahuje 3 čeledi: *Aviculariidae*, *Atypidae* a *Liphistiidae*. Druhý podřád dělí na: *Araneae cribellateae* (8 čeledi, viz svrchu) a *A. cribellateae* (30 čeledi).

Veliké zásluhy o systematiku p-uků si získali vedle E. Simona Svěd T. Thorell, Angličané O. Cambridge, F. Cbr. a J. Pocock, Polák Wl. Kulczyński, v Německu F. Bertkau, Bösenberg, F. Dahl, C. L. Koch, dr. L. Koch a Keyserling, v Itálii Pavesi a Canestrini, v Americe Emerton, Banks a Marx vedle řady jiných. České druhy zpracovali Prach, Bárta a Nosek (též moravské). Nsk.

P. krabovití viz Laterigradae a Mismeninae

Pavoučnice, bot., viz *Anthericum ramosum*.

Pavoukosloví viz *Arachnologia*.

Pavoukovití (*Arachnoidea*) jsou třídou členovců celkem odlišenou od ostatních; nejvíce s nimi se shoduje řad koryšů *Xiphosura*. Hlava s hrudí splývá v t. zv. hlavohrudí, s kterým břicho jest spojeno buď celou šířkou nebo stopkou (pavouci). Často všechny 3 části srůstají v jediný celek (roztoči). Na hlavohrudí jest několik očí (2—4—8). Oči jsou srovnávány s jednoduchými očima hmyzu (*stemmata*, *ocelli*). Ale neprávem. Treba rozeznávat oči střední a oči postranní. Rohovka očí středních jest z průhledné kůže chitinové; pod ní jest vrstva sklivá, tvořená buňkami škály (hypodermis). Pod tou jest vrstva tyčinek (rhabdomů) uložených na buňkách nervových, na sítnici. Někdy bývá vyvinuto i t. zv. *tapetum*. Sítnice jest buď souvislá vrstva jednotvárná, kde každá buňka sítnice odpovídá 1 tyčince (u pavouků), nebo několik buněk sítnice tvoří skupiny s 1 centrální tyčinkou (t. zv. *retinulae* štírů). Tyčinka jest často rozdělena nebo na tři díly rozdělena (u sekáčů na příčném průřezu se podobá trojlístku jetele). Jednoduché složení oka jeví postranní očka štírů a pološtírů, odpovídající očkům ostreopa. Větší počet očí pavouků povstal snad rozdělením se očí středních; zde očka postranní jednoduchá se zdají chybět. Počet očí u téhož druhu často se zmenšuje, oči často zakrňují i docela mizejí (u druhů jeskynních). Tykadla hmyzím podobná úplně chybějí. Ústa jsou opatřena 2 páry kusadel. Prvý pár (*chelae*, *mandibulae*), odpovídající dle opatření nervem (innervaci) zauzliny spodní tykadlům 2. páru koryšů, jest různé délky i různého tvaru. Bud' jsou 2člená a v tom případě poslední článek jest drápek často dutý, bud' 3člená a pak poslední 2 články tvoří klíšťky (štírkové, solpugy, sekáči, štírové). Kusadla 2. páru (*maxillae*) jsou tvořena makadly článkovanými, jejichž kyčelní článek bývá opatřen ploškou příuštní (*lamina maxillaris*). Makadla jsou ukončena drápkem nebo klíšťkami, jejichž vnější článek jest pohyblivý. Někdy článek kyčelní má plošku příuštní zakrnělou (sklipkani). Často i kyčle noh mají plošky příuštní (u sekáčů). Ústroje ústní podléhají různým změnám — bývají přeměněny v ústroje bodací a ssací (u roztočů, jazyčnatek). Na hlavohrudí jsou 4 páry noh, zakončených drápký. Chodidlo jejich složeno jest ze zánartí (*metatarsus*, *protarsus*)

a přednartí (*tarsus*). Přednartí jest 1- i vícečlánkové (až 70čl.). Často jeví na jednotlivých člancích (na př. holeni sekáčů) kroužkování, které působí větší pohyblivost článku (na př. u sekáčů). Na zpodu jest deska prsní (*sternum*) jednoduchá i 3člená (na př. u pološtírů). U štírků bývá počet článků větší počtu obvyklého (7). Břicho (*abdomen*) jest článkované (u štírů, pološtírů, štírků, sekáčů, solpug) nebo nečlánkované (pavouci, roztoči). Často počet kroužků hrbetních bývá menší nebo větší počtu kroužků břišních (u sekáčů). Břicho u štírů a některých pološtírů a pološtírků jest rozděleno ve 2 části: přední část širokou (*praeabdomen*) a zadní část úzkou (*postabd.*, *cauda*). Zadní část jest nejčastěji článkovaná (u štírů); u pološtírů má podobu štětiny. Počet článků břišních jest rozličný. U pološtírů 11—12, u štírů 7 + 6. Přední kroužky břišní na zpodu jsou větší deskou, nesprávně sternální nazvanou (u sekáčů). Tělo p-tých jest pokryto chitinem různé síly. Jest lysé nebo chloupky a šupinkami kryté; často i ostnitě, jednobarevné nebo pestrobarevné. Soustava nervová jako ostatní ústroje jest silně soustředěná a skládá se z mozku, ze kterého jdou větve k očím, a z řady zauzlin spodních. První z nich za vývoje se přikládá těsně k mozku, tak že mozek zdánlivě jest složen ze dvou částí. Tato zauzlina zásobuje kusadla I. Ostatní zauzliny spodní splývající v hlavohrudí vysílají větve do kusadel II. a do noh. Na rozhraní hlavohrudí a břicha bývá malá zauzlina, která větvevi opatřuje břicho (na př. u pavouků). U štírů jest 7—8 zauzlin břišních. U roztočů mozek splývá se zauzlinami v jediný celek. K ústrojům citovým náležejí oči, různé štětiny nervy opatřené (sluchové, citové), štěrby citové, roztroušené po celém těle a jeho přívěscích (*organa lyriformia*), zvláštní tyčinky citové (*raquettes*) solpug a snad i známé hřebínky štírů. Ústrojí zaživací jest složeno ze 3 částí. Dutina ústní, kusadly, svrchním pyskem (*labrum*), kýlem (*rostrum*) a spodním pyskem ohraničená, přechází v jícen a ssací žaludek. Části tyto jsou oddíl přední, žaludek žlaznatý — oddíl střední a konečník — oddíl zadní. Význačným znakem p-tých jsou četné vychlípeniny žlaznaté (»jatra»). K ústrojí zaživacímu náleží žláza rostrální, maxilární (slinná?) a žlázy hltanové. Žlázy malpighické (původu prý entodermálního na rozdíl žlaz stonožek a hmyzu) jsou obyčejně povírovité a vbíhají společně ve zvláštní vychlípeninu konečníku. Jiné žlaznaté ústroje jsou žlázy jedové (v hlavohrudí a v kusadlech pavouků, solpug, štírků a pološtírů, v posledním článku břišním štírů), žlázy snovací pavouků a žlázy coxální (*nephridia*), nejčastěji zakrnělé, bez zřetelného vývodu u dospělých zvířat. Srdce chybí jen některým roztočům. Jest okrouhlé nebo protáhlé, uloženo pod hrbetem břicha, prodlužuje se napřed i nazad v cévy a má postranní otvory. Složitá soustava cévní jest u štírů. Dýchání se děje

bud' povrchem těla (u některých roztoců), nebo vzdušnicemi. Vzdušnice mají bud' podobu vaků (t. zv. plicní vaky pavouků, pološtirků a štirů) nebo rourek rozvětvených. Otvory dýchací jsou na zpodu těla. Nejčastěji na břiše počtem 2—4—8. U solpug, kde hrud' jest článkovaná, jest 1. pár otvorů dýchacích na 2. článku hrudním. Ústroje pohlavní jsou celkem jednoduché. Jednoduché (kruhové) nebo párovité varle u samečků, které ústi na straně břišní podobně jako vaječníky samic 1 nebo 2 otvory. Vývody žláz p-tých jsou párovité a někdy opatřené pyji nebo kladělkem vychlípitelným (u sekačků, štirků). Pomocné kopulační ústroje obyčejně chybějí nebo jsou na přívěscích hlavo hrudi. Tak na př. chodidlo makadel samečků pavouků jest přeměněno v ústroj pářící. P. jeví často zvláštní péči o mlád'ata. Vajíčka uzavírají do váčků (kokonů), které upevňují ve svém obydlí nebo nosí s sebou. Vajíčka někdy bývají ve sluk slepena nebo jen málo vlákný povlečena. Zřídka rodí mlád'ata živá (štirové, roztoci; pološtirové?). Mlád'ata jsou celkem podobná dospělým a několikrát se svlékají. Jen někteří podléhají proměně složitě, jako vodule, jazyčnatky a nohatky. P. jsou zvířata většinou hmyzožravá, často i cizopasná. Uštknutí mnohých jest bolestné, někdy smrtelné i lidem. Prospívají hubením hmyzu škodného. Pavouci rodu *Nephila* poskytují náhražku hedvábí. Dělí se na tyto řády: štirý (*Scorpiones*), pološtirý (*Pedipalpi*), pološtirky (*Palpigradi*), štirky (*Pseudoscorpiones*), solpugy (*Solifugae*), pavouky (*Araneae*), sekače (*Opiliones*) a roztoci (*Acarina*). Někteří k nim řadí a jiní jako samostatné skupiny oddělují: jazyčnatky (*Linguatuiina*) a nohatky (*Pycnogonea*). Podrobnosti viz pod hesly příslušnými.

Pávov: 1) P. (Pavinov) Nový (*Neu-Pfaendorf*), ves v Čechách při hranicích moravských, hejm. Něm. Brod, okr. Štoky, fara Ždírec, ps. Sicendorf; 14 d., 32 ob. č., 79 n. (1890). ¹/₄ hod. na vých. zámek »Karlswald« pojmenovaný na počest cis. Karla VI., jenž zde přenocoval. Do r. 1806 konány tu štanice vysoké zvěře. — 2) P. Starý (*Alt-Pfaendorf*), ves t.; 16 d., 27 ob. č., 150 n. (1890). Dne 6. pros. 1805 blíž P-a spojené vojsko francouzské a bavorské poraženo od arcivévodý Ferdinanda.

3) P., ves mor., viz Popuvkeř.

Pávovití (*Pavoninae*) tvoří podčeď ptáků bažantovitých (v. t.), význačné pery ocasními, jež mohou silnými svaly rozevřítí v kolo. Sem náležejí též pávi bažantovi, z nichž nejznámější (*Polyplectron chinquis*); celkem jest sedý pták s fialové lesklýma okama na hřbetě a modrozelenýma na ocase; obojí pohlaví jen málo se rozeznává; obývá Anam, Barmu až po Siam. Dále sem náleží páv (v. t.), bažant lesklý (*Lophophorus*, viz Bažantoviti) a krocan (v. t.).

Pavskij (Павский) Gerasim Petrovič, filolog a bohoslovec rus. (* 1787 — † 1863),

vzdělal se v duchov. akademii petrohradské, kde v l. 1814—35 přednášel hebrejštinu, ja mimo to od r. 1819 professorem bohoslovi na universitě a od r. 1826 učitelem náboženství následníka a pozdějšího cara Alexandra II. Sestavil mluvnici a chrestomatii hebrejského jazyka, pracoval o slovníku hebrejsko-rus. a ve své dissertaci *O knížě psalmov* první poukázal k tomu, že nikoli všechny žalmy pocházejí od Davida. Jako člen biblické společnosti (od r. 1814) redigoval překlad knih starozákonních a sám pořídil překlad knih novozákonních. Od r. 1821 byl hlavním spolupracovníkem »Christianskago čtenija« a sestavil mimo jiné *Christianskoje učeníje v kratkoj sistémě* a *Načertanije cerkovnoj istoriji*. Přednášky jeho, zapisované posluchači, rozšířily se v lithografovaných otiscích po celém Rusku a P. pro domnělé odchylky od učení pravosl. církve postaven před synodální soud. Ačkoliv shledán nevinným, přečk naléhání metropolity Filareta a zejména petrohr. metropolity Serafima zbaven své dvorské hodnosti, načež věnoval se výhradně činnosti vědecké. Výsledkem jejím byla kniha *Filologičeskija nabljuděnja nad sostavom rus. jazyka* (2. vyd. 1850, 4 d.), kterou Bělinskij stavil výše nad celou akademií a již Vostokov nazval nejuplnějším a nejvědecktější výkladem ruské mluvnice. P. měl skutečně nemalý rozhled filologický, znal hebrejštinu, arabštinu, chaldejštinu, slovanská nářečí, čerpal ze srovnávací mluvnice Poppovy, z německé mluvnice Grimmovy, ano byly mu známy též »Institutiones« Dobrovského, tak že kniha jeho skutečně obsahovala na svou dobu mnoho znamenitého, nicméně na mnohých místech P. jeví se samoukem, nemajícím systematické metody. V akademii nauk chová se rukopis jeho díla *Matěrialy dlja objašněnija rus. korennych slov posredstvom inoplemennych*. Když nastoupil Alexandr II., P. byl znova přidělen k dvornímu duchovenstvu, vyznamenán a odměněn značnou pensí. Srv. S. V. Protopopov, Gerasim Petrovič P. (Petr., 1878); Filaret, Obzor rus. duch. literatury (3. vyd. t., 1884), a životopisy N. I. Barsova v »Rus. Starině« (1880) a Orlova v »Zápiskách« akademie (svaz. 4., 124—140).

Pavučnice (řec. *arachnoidea*) jest jemná blánka pojivová, příkládající se k t. zv. měkké plně mozkové a míchové (viz Blány mozkomíchové str. 132 a).

Pavullo nel Prignano [-ňáno], kraj. město v ital. prov. modenské, má 10.499 (jako ob. pol.) ob. (1891); býv. vévod. zámek, gymnasium a sklárna.

Pawikowski Gustav, spisovatel něm. (* 1851 v Halbstadte v Čechách). Dlí ve Vídni. Napsal tragédii *Agnes von Meran* (1878) a *Trost-u. Trutzbüchlein der Deutschen in Oesterrreich* (1888). U nás znám je překladem Nerudových Kosmických písní (1881).

Pawiński Adolf, vynikající historik polský (* 1840 — † 1896). R. 1859 vstoupil na historicko-filologickou fakultu v Petrohradě,

r. 1861 přešel na universitu v Jurjevě, načež studoval v Berlíně pod vedením historika Ranke a v Gotinkách v historickém semináři Waitze. R. 1868 byl jmenován docentem pro všeobecné dějiny na varšavské hlavní škole. Po její přeměně na universitu nabytí hodnosti doktora všeobecné historie na petrohradské universitě a byl jmenován profesorem. Byl též náčelníkem varšavského hlavního archivu starých památek a byl činný i jako žurnalista. Od r. 1883 byl po několik let jedním z vydavatelů »Tygodnika Ilustrowanego«, pak »Atenea« (spolu s V. D. Spasowiczem). Jsa neobyčejně plodný, P. napsal na půldruhého sta prací. Studoval hlavně vnitřní život polského národa, rozvoj státního zřízení, financí a hospodářského bytu polského státu, jakož i dějiny polského práva. Ze spisův a publikací jeho buďtež uvedeny zvláště: *Zur Entstehungsgeschichte des Consulats in den Communen Nord-und Mittelitaliens im XI. u. XII. Jhd* (Gotinky, 1867); *Polabskije Slavjane v borbě s Němci* (Petr., 1871); *Stefan Batory pod Gdańskiem* (Varš., 1877); *Źródła Dziejowe*, sv. III.; *Początki panowania Stefana Batorego* (t., 1877, Ź. D., sv. IV.); *Sprawy Prusk książęcych za Zygmunta Augusta w r. 1566—1568* (t., 1879, Ź. D. sv. VII.); *Skarbowość w Polsce i jej dzieje za Stefana Batorego* (t., 1881, Ź. D. sv. VIII.); *Księgi podskarbińskie z czasów Stefana Batorego 1576—1586* (t., 1881, Ź. D. sv. IX.); *Akta metryki koronnej z czasów Stefana Batorego 1576—1586* (t., 1882, Ź. D. sv. XI.); *Polska. XVI. w. pod względem geograficzno-statystycznym* (t., 1883); *Maloroska* (t., 1886); *Mazowsze* (t., 1896, Ź. D. sv. XII. — XVI.); *O pojednaniu w zabójstwie* (Varš., 1884); *Jana Ostroroga Żywot i pismo o naprawie Rzeczypospolitej* (Bibl. Umiejęt. Prawnych, 1884); *Rzady sejmikowe w Polsce, 1572—1795* (Varš., 1888; 4 sv. archivního materiálu jako přílohy); *Ostatnia księżna mazowiecka* (t., 1892); *Młodość Zygmunta Staroego* (t., 1893); *Sejmiki ziemskie, 1374—1505* (t., 1895); *Michał Gröll* (Krakow, 1896). Z vyjmenovaných děl P-kého jsou nejdůležitější *Rzady sejmikowe* a *Sejmiki ziemskie*. Péči P-kého vyšel též překlad Macaulayových Dějin Anglie a Bainovy Logiky. Mimo to pocházejí z pera jeho dva cestopisy: *Portugalia*, listy z podróży (Varš., 1881) a *Hispania*, listy z podróży (t., 1881, 2 sv.). Po smrti P-kého vyšly pod n. *Teki Pawińskiego* tyto prameny: *Liber Quitantiarum Alexandri Regis ab a. 1502 ad a. 1506* (Varš., sv. I. Tek, 1897); *Liber Quitantiarum Regis Casimiri* (t., 1897, sv. II.); *Księgi sądowe Łęczyckie od r. 1385 do 1419* (část I. a II. 1897, sv. III. a IV. Tek; část III. z r. 1898, sv. V. Tek, obsahuje vedle indexu k oběma částem knih s. Lenčických ještě studii Luc. Malinowského Materyjaly do history jazyka polského). — Srv. — Zakrzewski, Adolf P. 1840—96 (Petr., 1897) a Spasowiczův článek ve »Věstniku Jevropy« 1896, č. 12.

Pawlicki Š t ě p a n , filosof polský katol. směru (* 1839), studoval ve Vratislavi, r. 1866

habilitoval se na univ. varšavské, později se věnoval theologii; jest od r. 1882 profesorem filosofie na universitě krakovské. Sepsal: *Materalizem wobec nauki* (1870); *Studja nad Darwinizmem* (1872); *Le origini del cristianismo* (Řím, 1882; totéž polsky a německy); *Studja nad pozytywizmem* (1886); *Historja filozofii greckiej* (1890 až po Platona); *E. Renan* (1896) a j.

Pawlik Franz X., medailleur rakouský (* 1865 ve Vidni). Vzdělal se na akademii vídeňské a to na oddělení pro medailleurství (1886—92), načež přijat po soutěži za žáka ryjecké akademie hlavní mincovny vídeňské, kdež pět let pracoval pod A. Scharffem a odtud působí samostatně. Práci jeho jest přes sto.

eePawlík K a r e l , gynaekolog čes. (* 12. bř. 1849 v Klatovech). Gymnasijní studia absolvoval ve svém rodišti, lékařská pak ve Vidni, kdež r. 1873 promovoval. Od r. 1874—1881 byl assistentem při klinice gynaekologicko-porodnické, r. 1881 se habilitoval pro gynaekologii a od r. 1886 působil jako docent na poliklinice vídeňské. R. 1887 jmenován byl jako nástupce Strengův profes. porodnické a gynaekologické kliniky při české universitě v Praze. R. 1890 zvolen byl dopisujícím členem České akademie. Vyniká jako výborný učitel, bystrý diagnostik a znamenitý operateur, který na mnohých odborových i mezinárod. sjezdech lékařských s úspěchem předváděl svoje nové metody vyšetřovací a operativní. Z literární jeho činnosti budtež uvedeny práce: *Ueber pseudointerligamentöse Eierstockgeschwülste. Ein Beitrag zur Lehre von den Entzündungen des Beckenbauchfelles* (Vid., 1891); *O exstirpaci celé dělohy a části vaziva pánevního* (»Časop. českých lékařův«, 1889; též něm. v »Internat. klin. Rundschau«); *Exstirpace měchýře močového* (t., 1890, též něm.); *Padesát ovariotomií* (t., 1890); *Endoskopie měchýře ženského* (t., 1894, též něm.); *Kasuisťický příspěvek k nádorům krajiny ledviné* (t., 1896, též něm.); *Zwei Fälle von Sectio caesarea mit Exstirpation des Uterus* (»Wiener med. Wochenschr.«, 1879; t. 1880 zpráva o nových třech případech); *Die Decapitation mit dem Braun'schen Schlüsselhaken* (»Archiv f. Gynaek.«, 1880 a 1882); *Beiträge zur Chirurgie der weiblichen Harnröhre* (t., 1883); *Ueber das Sondiren der Utereren der weiblichen Biase aus freier Hand ohne vorbereitende Operation* (»Centralbl. für Gynaekol.«, 1881); *Ueber Therapie d. Erbrechens bei Schwangeren* (»Zeitschr. f. Diagnostik u. Therapie«, 1882); *Ueber die Operation der Blasenscheidesteln* (»Zeitschrift f. Gynäk. u. Geb.«, 1882); *Zur Frage der Behandlung des Uteruscarcinoms* (»Wiener Klinik«, 1882); *Ueber Harnleitersondirung beim Weibe und ihre praktische Verwendung* (»Archiv f. klin. Medizin« a »Wiener mediz. Presse«, 1886); *Ueber die Differentialdiagnose zwischen Nieren- u. Eierstockgeschwülsten u. ein neues diagnostisches Merkmal* (»Internat. klin. Rundschau«, 1887); *Beitrag zur Behandlung des Gebärmuttervorfalles*

(»Centrabl. f. Gynaecol.«, 1889); *L' e. xstirpation du tissu cellulaire péritutérial dans les cancers du col de la matrice* (»Arch. de tocologie«, 1890); *Beitrag zur äusseren Untersuchung der Schwangeren* (»Wiener med. Blätter«, 1891); *Pawlik versus Kelly, a question of priority* (»Amer. Journal of obstet.«, 1894, a totéž něm. hájí prioritu P-ovu o endoskopii měchýře ženského); *Referát o zúžených pávních* (Comptes rendus du congr. périod. internat. de gyn. et d'obstet., Geneva, 1896); *Quel est le mode de fermeture de l' abdomen qui parait garantir le mieux contre les absces, les éventrations et les hernies* (»Revue de gyn. et de Chirurgie abdom.«, 1897); *Pyonéphroses et hydronéphroses* (t., 1897); *Photographs from a case of primary cancer of the Fallopian tube* (Transact. obst. soc., Londýn, 1900).

☉☉**Pawliszak** Wacław, soudobý malíř polský, zák Matejkův; vystavil ponejprv v Krakově r. 1884 *Dar kozácký*; dále třeba od něho jmenovati: *Dumka*, *V step*, *Trouby válečné*, *Tanečnice arnautské*, *Leb vrahova*, *Spahis Hissar*, *Lampa Aladdinova*, *Mezengersztain*, *Družina králevicova*, *Do Bosporu* a j. Jda po stopách Józefa Brandta maluje mnoho výjevů ze života kozáckého a tatarského a na cestách po Východě oblibil si náměty ze světa muhammedánského. Na světové výstavě v Paříži r. 1889 měl výtečnou »fantasii« (odvážný jezdecký výkon) *kozáků ukrajinských*. FM.

Pawlowitz viz Pavlovice.

Pawtucket nebo Pawtuxet [pátökit], město ve státě Rhode Island ve Spojených Obcích sev.-amer. v hrabství Providence na ř. Blackstone a železn. trati Boston Providence-New York v malebné poloze, má 27.633 ob (1890) a jest důležitým místem průmyslovým, neboť řeka, vlévající se do zát. Narragansetts, jest až do samého města splavná a nad ním tvoří vodopád 10 m vys., dodávající hybnou sílu většině průmyslových závodů. Zde také r. 1790 založena první bavlnářská továrna ve Spoj. Obcích, dnes vedle přádelny a tkalcoven bavlny jsou zde veliké papírny, barvírny, tiskárny kartonu, ocelárny a jirchárny. Tšr.

Pax, římská bohyně míru, přející rolnictví a uměním, ctěna zvláště od dob Augustových, kdy na nějakou dobu v Římě zavlád mír (proto též *P. Augusti*). Za něho zřízen na poli Martově tam, kde nyní v Římě se zvedá Palazzo Ottoboni-Fiano na Corsu, veliký oltář *ara Pacis*, jenž byl vyzdoben kolem dokola reliefem znázorňujícím průvod slavnostní na způsob vlysu reliefového v Parthenónu. Ze zlomků těch, chovaných ve florenckých uffiziích, v museu Theres v Římě, v Belvederu Vatikánském a j., podal přesvědčivou rekonstrukci prof. Peterson s architektem Rauschrem. klk.

Pax Augusta viz Badajoz.

Pax Julia viz Beja.

Paxos (nyní *Paxo*), jeden z Iónských ostrovů jižně od ostrova Korfu (k němuž

administrativně náleží), příslušející ke království Reckému, jest 19 km² veliký a má 4025 ob., většinou Reků (1889), živicích se obchodem, plavbou a rybolovem. P. jest hornatý (bez pitné vody), místy úrodný na víno, olivu (nejlepší olej z Iónských ostrovů), citrony, pomoranče, mandle; ze zvířat chová se zde mezek, koza a místy jsou zde sírné prameny. Nejdůležitější místo na ostrově je Porto Gayo se 356 obyv. (1889); sídlo řeckého biskupa, tvrz a přístav. Asi 7 km již. ostrůvek Antipaxos (ve star. *Propaxos*) se 66 ob. (1889); daří se tu něco obilí, vína, oliv, mandlí a na mnohých místech vyskytá se tekutý asfalt. Ve starověku oba ostrovy jmenují se Paxoi.

Paxt., botanický zkratek, jímž jest označován J. Paxton.

Paxton [pekst'n] Joseph, zahradník a stavitel anglický (*1803 v Milton-Bryantu v Bedfordshire — †1865 v Rockhills u Sydenhamu). Byl s počátku pomocníkem zahradnickým, záhy však vynikl jako sadovník a budovatel. Založil velikolepé sady vévody z Devonshire v Chatsworthu a proslul jako budovatel světově známého paláce kříst'álového v Sydenhamu (v. t.), za což dostalo se mu hodnosti rytířské. Radu let byl členem parlamentu. Byl též vynikajícím spisovatelem odborným a vydal hlavně: *The horticultural register* (s Harrisonem, Lond., 1832—1836, 5 sv.); *Magazine of botany* (t., 1834—1849, 16 sv.); *Treatise on the culture of Dahlia* (t., 1838); *Pocket botanical dictionary* (s Lindleyem, t., 1840, nov. vyd. t., 1868); *Flower garden* (t., 1851—53, 3 sv.; nov. vyd. t., 1882—84).

Pax vobiscum ! (lat.), pokoj s vámi!

Payment [pějman], franc., placení, plat, výplata.

Payen [pajěň] Anselme, chemik franc. (*1795 v Paříži — †1871 t.). Byl žákem Chevreuilovým, Vauquelinovým a Thenardovým a r. 1814 vstoupil na školu polytechnickou. R. 1825 převzal řízení otcova cukrovaru ve Vaugirardu. R. 1836 stal se profesorem chemie na École centrale, později přednášel o chemii na Conservatoire des arts et métiers. Různými svými vynálezy zdokonalil podstatně chemický průmysl a byl jmenován nejen členem akademie věd v Paříži, nýbrž i četných jiných společností a kommissí vědeckých a výstavních porot. Četné a důležité jeho práce vztahují se také na potravnictví. Napsal zejména: *Traité élémentaire des réactifs* (s Alph. Chevalierem, Pař., 1822); *Traité de fabrication et du raffinage des sucres* (Pař., 1830); *Précis de chimie industrielle* (Pař., 1849, 6. vyd. 1877—78, 2 sv. a atlas), obsahující jeho přednášky na Conservatoire des arts et mét.; *Cours de chimie appliquée* (t., 1847); *Les maladies des pommes de terre, des betteraves, des blés et des vignes* (t., 1853); *Précis théorique et pratique des substances alimentaires* (t., 1853); *Traité complet de la distillation* (t., 1858). Menší práce jeho vyšly v »Comptes rendus de l'Académie

des sciences«, »Annales de chimie et de physique«, »Mémoires de la Société centrale d'agriculture« a j.

Payer: 1) P. Jean Baptiste, botanik franc. (* 1818 v Asfeldu v Ardennách-†1860 v Paříži), r. 1840 byl professorem geologie a mineralogie v Rennes, násl. roku učil botanice v Paříži na École normale supérieure a zastupoval botanika Mirbela na Sorbonně. R. 1848 byl sekretářem Lamartineovým a byl zvolen poslancem za dep. ardennský. R. 1852 stal se doktorem lékařství, téhož roku jmenován prof. rostlinné organografie na fakultě věd v Paříži a r. 1854 zvolen za člena akademie věd. Vynikl hlavně srovnávacím vývojezpntým studiem květu, o čemž vydal veliké dílo: *Traité d'organogénie végétale comparée de la fleur* (Pař., 1854 až 1859, 2 sv. se 154 tab.). Vedle prací uveřejněných ve spisech pařížské akademie věd dlužno ještě uvésti tato jeho výborná díla: *Familles naturelles des plantes* (Pař., 1848); *Botanique cryptogamique* (t., 1850; 2. vyd. od Baillona t., 1860); *Eléments de botanique* (t., 1857—58); *Lecons sur les familles naturelles des plantes* (t., 1860—64).

2) P. J. U l i u s, rytíř, polární cestov. a malíř (* 1. září 1842 v Šanově u Teplic v Čechách). Sloužil v námor. vojsku rak., byl r. 1859 poručíkem, pak členem generálního štábu ve Vídni. Provedl mapování nejneprístupnějších alpských obvodův a podnikl cestu po saních na východním pobřeží Grónska (1870), r. 1872 pak velikou výpravu k severní točně. 13. čna vyplul na lodi »Tegetthoff« z Bremerhavenu. Loď uvázla však za Novou Zemlí v ledu. Až do r. 1874 vůdcové výpravy P. a Weyprecht se svým mužstvem, které pozůstávalo z chorvatských a vlašských námořníků, trávili dvě kruté zimy a vypravili se přes to na saních k severu, proniknuvše až k 82° 5' sev. šířky. V květnu 1874 byli nuceni loď opustiti, v srpnu přijala je ruská rybařská loď a odvezla je do Laponska, odkud se vrátili do Vídne. P. zanechal vojenské služby a přesídlil se do Frankfurtu n. M., aby se zde věnoval malířskému umění. Za tím účelem navštívil pak Mnichov a později Paříž. Zde maloval první veliké obrazy, výjevy z výpravy, které dříve vešel. Jeho *Záliv smrti* vystaven též v Praze (ve Wiesnerově saloně »Ruchu« a vzbuzoval všude značný zájem. P. osvědčil se přes pokročilý svůj věk i oslepnutí na jedno oko (1884) dobrým žákem francouzské školy realistní. Obrazy *Smrtí Franklina*, *Opustění lodí* a *Bohoslužby* vyznamenány v pařížském Salonu zlatou medailí. Ve vídeňském museu pro přírodní vědy maloval nástěnné malby: »Tegetthoff« v ledu, *Země Františka Josefa*, *Severní noc*, *Kap. Tirol*, a hlavní dílo: *Nikdy zpět!* (1892). P. líčí na svých komposicích velmi přesvědčivě hrůzy severu, útrapy a svízele cestovatelů, příšerně ztmulou krajinu, věčné ledy a přítmi dlouhých nocí. Všecky podrobnosti jsou vyobrazeny věrně dle přírody, zbraně, kroj, nástroje a též po-

dobu cestovatelů jsou podány vždy pravdivě. Obrazy jsou rozměrné (až 50 m²), způsob malby dle toho volný, technika široká. P. jest též spisovatelem, napsal nejen zprávu o své výpravě: *Die österreichisch-ungarische Nordpole. Expedition 1872—74* (Víd., 1876), ale též četné zeměpisné články pro odborné listy. F.H.-s

3) P. Ludwig Friedrich, politik něm. (* 1847 v Tubinkách). Studoval práva v Tubinkách a usadil se r. 1871 jako advokát ve Štutgartě. V l. 1877—78, pak 1880—87 a r. 1890 zastupoval stranu demokratickou na sněmě říšském, kde vynikl jako obratný řečník. Teď je předsedou sněmu virtemberského, kam byl zvolen za okres reutlingenský. Napsal: *Neues Recht in Württemberg, zur Orientierung für Nichtrechtsgelehrte* (3. vyd. Štutg., 1888).

Payerne [pajern] (něm. *Peterlingen*, lat. *Paterniacum*), okr. město ve Švýcarsku v kantonu vaudském, na řece Broye, na železn. dráze Lausanne-Lyss a Freiburg-Yverdon, má 3673 obyv. větš. franc. (1888), dva kostely, gymnasium, reálku, prádelnu vlny, výrobu škrobu, doutníků, slaměn, klobouků a pěstování tabáků. Město připomíná se již r. 595, má opevnění, věže a starý zámek, ve středověku residenční sídlo burgundských králů. Bývalé benediktinské opatství (nyní výchov. ústav a úřady), kdysi nejkrásnější stavba Švýcar, bylo založeno r. 962 burgundskou královnou Bertou.

Payk., zkratok zoologický, jímž označen švédský přírodop. baron G u s t a v P a y k u l l (* 1757 ve Štokholmě — † 1826). Byl radou kancelářským, dvorním maršalkem a členem švédské akademie věd. Zabýval se hlavně soustavným studiem hmyzu švédského a vydal: *Fauna suecica: Insecta* (Upsala, 1798 až 1800, 3 sv.).

Paykull viz Payk.

Payne [pén]: 1) P. Petr, od Čechů zvaný M. Engliš, mistr university oxfordské, horlivý ctitel Wiklifův. Pro svoje smýšlení byl nucen opustiti Anglii a přišel r. 1417 do Čech, kde universita ho přijala mezi své profesory. V letech následujících P. těšil se veliké vážnosti u všech husitských stran, které viděly v něm po Jakoubkovi svého nejučenejšího theologa. O účtě, které se těšil, svědčí okolnost, že jmenován byl členem poselstva, které o vánoch r. 1420 vyjelo do Polska nabídnouti králi Vladislavovi korunu českou, a ještě více jeho volba mezi oprávce česk. duchovenstva (14. list. 1421). Nesnášel se nikdy úplně se žádnou sektou husitskou, protože všechny více méně se odchylovaly od Wiklifa. R. 1426 hájil proti Příbramovi články Wiklifovy. Tenkrát se ještě shodoval s Jakoubkem i Rokycanou; ale po pádu Korybutov (1427) rozešel se s nimi a přidal se k Širotkům. Příčinu zavdalo k tomu P-ovo učení, jímž zapíral transsubstanciaci. Nicméně i potom spojoval jej s frakci Rokycanovou odpor proti straně Příbramově. Spolu s Rokycanou účastní se

29. pros. 1427 hádání na Žebráce, a když r. 1429 mistři po pádu Korybutové z Prahy vypovězení se vrátili, obnovily se také staré spory P-ovy s Příbramem. Nařizeno bylo veřejné hádání v Karolinu o sv. Václavě před osmi soudci od stran zvolenými. Hádaní trvalo tři neděle. Příbram usiloval dovésti nezávislost Husa na Wiklifovy a uváděl 200 bludných jeho vět. P. s úspěchem polemisoval s ním; když však přišel k učení o transsubstanciaci, i soudcové od P. zvolení (Rokycana a Dráčov) přidali se k Příbramovi. R. 1431 účastnil se hádání v Krakově. Když v létě následujícím začalo jednání s koncilem Basilejským, P. byl mezi těmi, kdož od sněmu byli posláni do Chebu k předběžným úmluvám s vyslanci koncilu. A účastnil se též českého poselstva do Basileje a tam na koncilu 26.—28. led. proti Palomaroví hájil čtvrtého artikulu pražského o světském panování kněží, kterému dával výklad takový, že kněží mohou požívatí zboží světského, ale ne přílišně a zbytečně; světská vrchnost má prý nejen právo, ale i povinnost, tam, kde kněží hřeší, příčinu hříchů t. j. světský majetek — odstraniti. Když Češi s posly Basilejského koncilu vrátili se do Prahy, P. spolu s Rokycanou a Biskupcem předsedal sněmu červnovému (1433), kde slyšení byli poslové basilejští. Roku násl. (1434) na sněmu svatohavelském theologové sirotčí spojili se se stranou Rokycanovou a P. přidal se potom k nejradikálnější straně české, k Táborům. Nicméně ještě tehdy — svědčí to o jeho theologické autoritě — byl jmenován rozsudím ve sporu Rokycanové s Tábory o sedm svátostí, ctění svatých a p., jež měl vyložití ve smyslu Husově a Wiklifově se zřetelem k soudci v Chebě umluvenému. P. odkládal rozhodnutí po dvě léta, až teprve okolo sv. Václava r. 1436 byl císařem a pány téměř násilím donucen vynéstí rozsudek, jimž dával Rokycanovi skoro ve všem za pravdu, ač se netajil, že jeho osobní přesvědčení nesouhlasí všude s výrokem. Zdržoval se nějaký čas v Zatici; za reakce, která nastala v r. 1437, byl odtud vypuzen. Koncil žádal císaře, aby P-a vypravil do Basileje, protože nesprávně smýšlí o transsubstanciaci. P. v dubnu přijel s glejtem do Prahy a pohádav se tu s císařem i legátem Filibertem byl vypověděn z Čech. P. uposlechl jen potud, že opustil Prahu; zdržoval se potom nějakou dobu také v Chelčicích. R. 1439 potkala ho nehoda, že zajat byl od pana Burjana z Gutšteina; Táborští vykoupli ho ze zajetí za 200 kop. V následujících letech žije na Tábore. Poslední zprávu máme o něm z r. 1452: když Táborští podrobili se Jiřímu z Poděbrad, P. byl jmenován jedním z rozsudích, kteří o sv. Václavě měli vynéstí nález o některých sporných věcech. J.F.

2) P. Thomas viz Paine.

3) P. John Howard, herec a dram. spis. amer. a autor slovní částí proslulé americké hymny »Home, Sweet Home« (*1792 v New

Yorku — †1852 v Túnisu). Na jevišti poprvé vystoupil ve svém rodišti r. 1809 a po čtyřech letech uchýliv se do Londýna vynikl svými dramatickými skladbami. Potom (1841) ustanoven amer. konsemem v Túnisu. Tělesná jeho schránka byla r. 1883 převezena do jeho otčiny, již tak horoucně miloval, a uložena ve Washingtoně. Z nejznamenitějších jeho kusů divadelních jsou: *Brutus*; *Charles II.* a *Clari*, kdež nalézáme památnou píseň *Home, Sweet Home*, která jméno jeho proslavila. Spisy jeho vydal G. Harrison (Albany, 1875 a 1885). AKL.

Paysage [pejžáž], frc., krajina, obraz krajiny; p. intime, krajinka náladová; paysagiste [pejžazist], krajinař.

Paysandú: 1) P., dříve San Benito, hl. město departementu t. jm. v jihoamer. rep. Uruguayi, na l. bř. ř. Uruguaye, na pahorku, stanice železn. trati Montevideo — P a Salto-P., má asi 20.000 obyv., cílý obchod s dobytčím a kožemi, veliké solírny, má parníkové spojení s Montevideem a Buenos Ayres a jest střediskem důležité dobytčářské krajiny. — 2) P., departement t., ohraničený na z. ř. Uruguayí, na j. Riem Negrem, na v. departementem Tacuaremba a na s. Salto, jest to krásná a úrodná vlnitá krajina zavlažená ř. Queguay s plochou 13.252 km^2 a 38.543 obyv., t. j. 3 obyv. na 1 km^2 . Jest bohat nerosty (zlatem, stříbrem, mědí, železem, mramorem atd.) i stavebním a truhlářským dřívím, avšak hlavním pramenem výživy jest chov dobytka, který pase se zde v ohromných stádech. Tšr.

Pays Bas [pejbà], frc., Nizozemí (v. t.).

Paysij, první buditel národa bulharského (*ok. 1720 v eparcii samokovské). Stal se duchovním a mnichem na Svaté Hoře Athonské. Posléze byl proigumenem kláštera Chilendarského, kdežto starší bratr jeho Lavrentij tam zastával hodnost igumena. Roku 1758 pobyl v Chilandaru mladý srbský historik Rajić, jehož rozmluvy asi byly P-ovi jednou z pobídek zabývatí se dějinami vlastního národa. Když chilendarský archimandrita Gerasim na cestě k Srbům v jižních Uhrách zemřel, vyslan pro jeho věci a peníze proigumen P., který je v květnu 1761 přejal od srbského arcibiskupa Pavla Nenadoviče (listinu viz v Jagičově »Archivu«, díl 22, str. 620, se snímkem podpisu P-ova). Navrátil se P. opustil Chilandar, v němž byly spory o dluhy a peníze, a přenesl se do kláštera Zogratského. Tam r. 1762 dokončil svou knihu *Istorija slavenobolgarska o narodach i o carěch i o svjatyh bolgarskich*. Užil k ní Orbiniho a Baronia v ruských překladech, některé spisy řecké a bulharské, národní tradice atd.; hlavní tendence knihy byla vlastenecká, probuzení národního vědomí bulharského poukázáním k slavné minulosti. Další osudy P-ovy nejsou známy. Vímě jen, že r. 1765 byl v Kotlí, kde historii jeho přepsal pop Stojko, pozdější biskup Sofronij Vračanský, druhý buditel Bulharův. Kronika P-ova kolovala v četných prepisech a záhy

rozmnožována přípisky a přídavky. Vznikla i nová zpracování, hlavně »Istorija v kratcé o bolgarskom narodě slavenskom«, kterou r. 1792 sepsal jeromonach Spiridon, rodilý z Gabrova, tehda žijící v klášteře Njamci v Multanech (vyd. V. Zlatarski ve Srědci r. 1900). Poslední zpracování je »Carstvennik«, který r. 1844 vytiskl v Budně Christaki Pavlovic Dupničanin. Vydání kroniky P-ovy: od plukovníka A. V. Longinova poprvé v Lublině (1885), po druhé v »Zapiskách histor. společnosti« v Oděse (d. 16, 1893), od M. Moskova v Tmově (1893), nejlepší od A. Teodorova v Plovdivě (1898). Hl. články o P-ovi: od M. S. Drinova v Period. Spisanií Braiilském, sv. 4. (1871) a Sofijském, sv. 19.—20. (1886), od A. Teodorova v »Bulh. Pregledu«, 1896, únor (s přehledem literatury) a o pokračovatelích P-a od V. Zlatarského v Period. Spisanií, sv. 59 (1889).

Payta, přístavní město v peruanském depart. Piura, na již. bř. široké zátoky a na konci železniční trati, vedoucí do vnitrozemí, má 2395 obyv. a výtečnou rejdru, úplně chráněnou a přístupnou lodím do 6—7 m ponoru; město jest stavěno amfiteatrálně na pobřežních svazích, má ulice úzké a nečisté, obyvatelstvo jest většinou původu indiánského nebo smíšeného. P. trpí téměř úplným nedostatkem dešťů, pitná voda přivádí se sem na vzdálenost 22 km. Tšr.

Paz viz Hoblík, str. 418 b.

Paz: 1) de P. Enriquez viz Enriquez-Gomez.

2) P. Don Manuel Godoy viz Godoy.

3) Eugène (*1835 — †1901), horlivý pracovník na poli tělesné výchovy ve Francii. Založil r. 1859 první spolek tělocvičný v Paříži a zřídil tamtéž ústav tělocvičný. Zorganizoval spolky gymnastů v »Unii« a vydal několik děl, z nichž nejdůležitější jsou: *La gymnastique raisonnée*, *La gymnastique obligatoire a Histoire de la gymnastique*. Schnr.

Pazar Nový viz Novipazar.

Pazardžik, jinak Hadži-Oglu-Bazardžik, dřívější jméno bulharského města Dobriče (v. t.).

Pazderí viz Len, str. 843 b.

Pazderka Josef, kněz cirk. (*19. břez. 1841 v Ivanovicích na Moravě — †3. dub. 1892 v Opavě), studoval gymnasium v Kroměříži, teologii v Olomouci a r. 1866 vysvěcen na kněze. Kaplanoval v Lichnově, potom v Opavě, kde byl spolu výpomocným katechetou na něm. realce. Roku 1874 stal se farářem v Kateřinkách u Opavy. P. byl věrný vlasti a církví; již jako student pořádal besedy, dopisoval do »Mor. Orlice«, později přispíval pilně do »Blahověsta«, »Posvátné kazatelny«, do »Časopisu katol. duchovenstva«, do »Opavského Týdenníku« a j. v. Roku 1877 nákladem vlastním vydal *Život sv. Hedviky, patronky Slezska*. Když r. 1883 založeno bylo v Opavě české gymnasium matiční, P. byl ve zkušební kommissi, jež přijímala první žáky do ústavu. Byl to tichý, pilný pracovník, který mnoho hluku nena-

dělal, za to však do úmuru studoval a pracoval. Jž.

Pazderna: 1) P., ves v Čechách, hejtm. a okr. Smichov, fara a pš. Středokluky; 11 d., 64 obyv. č. (1890).

2) P., osada na Moravě, hejtm. a okr. Vyškov, fara a pš. Dědice; 40 d., 211 obyv. č. (1890).

3) P., ves ve Slezsku, hejtm. Těšín, okr. Frýdek, fara Brusovice, pš. Dobrá; 60 d., 355 obyv. č. (1890), kaple.

Pazdírek Ludevít Raimund, hudební skladatel čes. (*1850 v Citově na Přerovsku). Absolvovav učitel. ústav v Olomouci, učiteloval ve svém rodišti Roštíně, a r. 1879 stal se řídícím učitelem v Horní Moštěnici. Vedle rozličných pojednání vydal: *Malý koledníček* (Praha, 1879); *Dvě koledy*, vánoční hra (H. Moštěnice, 1880); *Písňe vánoční, koledy a popěvky o Ježíšovi* (t., 1880); *Dárek od Ježíška* (t., 1881); s Piherem: *Praktickou školu zpěvu* (1889) a vydával časopis »Praktický učitel národní«.

Pazlet Čeněk, cestovatel, viz Paclt.

Pázend viz Perský jazyk

Pazin (*Pisino, Mitterburg*), pěkné a důležité město téměř uprostřed Istrie, na říčce Fojbě a u veliké jámy, přecházející v propast, v níž ztrácejí se veškeré bystřiny okolní hory a jen za náhlých dešťů povstává z jámy jezero, dodávajíc městu čarokrásného pohledu. P. leží na žel. trati Terst-Pulj, má 14.968 obyv., z nichž je 13.251 srbochorvat., 134 slovin., 1454 ital., 63 něm. (1890); sídlo okresního hejtmanství a soudu, proboštvství, františkánský klášter, špitál (z nadání Mosconiho), vinařství, pěstování již. ovoce a čilý obchod vínem. Na náměstí jest pomník generála Lazariče ze tří set pum, které byly odňaty Francouzům r. 1813 nedaleko P-a, kdy Francouzi byli vyhnáni z Istrie. Nad městem jest hrad, nazývaný ve středověku Mitterburg a znovuzřízený r. 1509 ve skutečnou pevnost. Město a hrad P. uvádí se poprvé r. 1002 v darovacím listě hrabat Eppensteinských patriarchu oglajskému (aquilejskému). Habsburskům připadl r. 1500. Dnes jest v rukou rodu Montecuculi, jež od r. 1768 obdržel právo majorátu. R. 1899 byla tam otevřena prvá třída chorvatského gymnasia.

Pázmány [máň] Petr de Panasz, slavný spisov. maď., theolog, státník (*4. říj. 1570 ve Velikém Varadině z rodičů protestantských — †19. břez. 1637). Roku 1586 přestoupil na víru řím. — katol. a r. 1587 vstoupil do řádu jesuitů. Studoval v Krakově, filosofii ve Vídni a bohosloví v Římě, kdež se stal doktorem bohosloví. Odbýv studia vyučoval až do r. 1607 v Štýrském Hradci filosofii a teologii. Když na žádost svou r. 1607 do vlasti se vrátil, předcházela jej již pověst vynikajícího polemika theologického, neboť již od prvního roku stol. XVII. utkával se v polemických spisech s tehdejšími protestantskými autoritami v Uhrách, zejména s Magyrim, Gyarmatim a Alvinczim. Roku 1608 na sněmu mohutnou řečí na obranu

svého řádu vzbudil pozornost celé země. Jeho rozsáhlé vědomosti, prostý, lidu přístupný způsob řeči a spisů jeho a jeho až i násilné vystupování učinily z něho nejnebezpečnějšího a nejmohutnějšího nepřítele širšího se tehdy v Uhrách protestantství. Za svého působení v Trnavě více než 30 vynikajících rodů uherských získal víře katolické, mezi nimi též Šigmunda Forgáce, pozdějšího palatina, jež získati marně se byl pokoušel jeho vlastní bratr, biskup nitranský František Forgács, pozdější arcibiskup ostřihomský. Po smrti tohoto r. 1616 Matiaš II. jmenoval P-e, kterého byl papež Pavel V. řeholního slibu zprostil, proboštem turčanským a ještě téhož roku arcibiskupem ostřihomským. Od této doby počínaje P. po boku Ferdinanda II. za války třicetileté vykonával veliký vliv na záležitosti politické, snaže se neustále vyrovnávati zájmy dvora, církve katolické i národa svého. Vlasteneckým duchem dýší zejména jeho listy, kteréž vyměňoval s protestantskými předáky své doby. Moc jeho jen jednou byla ohrožena, když sněm Bethlena Gábor v Banské Bystrici r. 1619 jej ze země vypověděl. Téměř čtvrt století seděl na stolci arcibiskupův ostřihomských tento »maďarský Cicero v purpuru« a stal se mohutností svého ducha, svou bezpříkladnou vytrvalostí v práci a obětmi hmotnými, jež v hojně míře přinášel věci své, znovuzakladatelem katolické církve v Uhrách. Roku 1629 papež Urban VIII. k návrhu Ferdinanda II. jmenoval jej kardinálem. Pohřben v Prešpurku. V letech šedesátých XIX. st. pozůstatky jeho uloženy v katedrále ostřihomské. Mezi maďarskými a latinskými jeho spisy, jichž jest nad třicet, vynikají: *Hodegus, vagvis Isteni igazsága vezérlő kalauz* (K božské pravdě vedoucí cesta; Prešpurk, 1613, 1623, 1637; Trnava, 1766; Jager, 1760); *Predikációk* (Prešp., 1636, sbírka 105 kázání, církevních řečí); *Imadáság könyv* (Modlitební kniha; Štýrský Hradec, 1606, dosud 16 vydání); *Kempis Tamás* (Videň, 1604, dosud 15 vydání). Polemická obratnost, rozsáhlé vědomosti a hlavně síla i jednoduhost jazyka byly příčinou, že spisy jeho vedle účinků svých pro katolicismus staly se východiskem nového spisovného jazyka maďarského a že jeho klassická prosa přinesla veliký užitek literatuře maďarské vůbec; on vtiskl pečet' své mohutné individuality celé literární době XVII. stol., tak že literární historikové maďarští dobu tuto zovou jen prostě dobou P-ovou. O P-ovi vznikla v Uhrách již celá literatura, z kteréž uvádíme jen dílo Viléma Fraknoho: *P. Péter és kora* (3 sv., 1868—72), jež maď. literární historikové nazývají dílem epochálním. Mimo jiné ústavy vyučovací a vychovávací založil P. r. 1623 vídeňské Pazmanium a r. 1635 trnavskou universitu.

Paznehtnice viz Kulhavka a slin-tavka.

Paznehtník, bot., viz *Acanthus*.

Pazník viz *Hoblík*, str. 418 b a 421 a.

Pazourek, křesací kámen, viz Chalcedona Křemen.

Pazourek Josef (* 1862 v Hořicích). Odbyv ústav učitel'ský v Hradci Král., stal se r. 1880 učitelem na národní škole ve svém rodišti. Podnikl r. 1883 jako externista maturitu na gymnasiu v Ml. Boleslavi a studoval pak práva na fakultách v Praze a ve Vídni. Vykonav r. 1894 zkoušku učitel'ské způsobilosti pro vyšší školy obchodní z věd obchodních, jmenován byl r. 1895 profesorem při obchodní akademii v Chrudimi a hned potom ředitelem nově zřízované vyšší obchodní školy v Hradci Král., kdež dosud působí. Řízením P-rovým povznela se tato škola v krátku na moderní ústav zvučného jména. Roku 1900 počal vydávati a redigovati odborný měsíčník «*Účetní Listy*», prvý český list účetnický. Roku 1900 napsal též učebnici *Účetnictví podvojně a různé jeho způsoby* na základě novějších teorií účetnických s názvoslovím přizpůsobeným požadavkům pokroku. Drobější literární práce P-rovoy jsou: *O novějších pokrocích v účetnictví* (1896); *Pojist'ování na život při vypůjčkách na úmor* (1897); *Vzorný comptoir na vyšších školách obchodních* (1899) a j. Roku 1902 napsal knihu *Třicet dopisů obchodních český, německy, francouzsky, anglicky a ruský*. P. konal hojně studijních cest a napsal o nich některé črty (*Letem po Tatře* v «*Květech*» r. 1891 a j.).

Paz Soldan Mariano Felipe, zeměpisec peruánský (* 1821 v Arequipé — † 1886 v Limě). Studoval práva v Limě, od r. 1844 byl sudím v Cajamarca, r. 1853 navštívil Spoj. Obce za studiem věznicství, o jehož opravu doma získal si veliké zásluhy. Stav se ministrem veřejných prací a vyučování věnoval se se zálibou geografickým studiím o své domovině. Práce své uložil v knihách *Geografía del Peru* (1861, s atlasem) a geograficko-statistickém slovníce Peruánska (1877), k nimž se druží *Historia del Peru independiente de 1819 a 1827* (Lima, 1868—70). Za války s Chilem prchl do Buenos Ayres, kdež dosáhl professury universitní a účastnil se činně přepracování zeměpisného slovníka republiky Argentinské. Též vypsal peruánsko-chilskou válku. Když skončena, vrátil se do Limy. Londýnská Royal Geographical Society jmenovala jej čestným členem.

Pazucha, starožitná ves v Čechách, hejtm., okr., fara a pš. Litomyšl; 83 d., 473 ob. č., 7 n. (1890), 2ř. šk., mlýn.

Pazvuk viz *Ozvěna*.

Paz y Mélia Antonio, učenec španěl. (* 1842). Studoval na universitě madridské, pracoval ve veřejných i soukromých archívech madridských a jest nyní správcem oddělení rukopisného národní knihovny tamže. Za příspěvky do *Raccolta di documenti e studii*, sborníku vydaného na oslavu čtyřistileté památky objevení Ameriky, dostalo se mu železného kříže s korunou. Práce P-ovy mají značný význam pro politické i literární dějiny Španělska. Jsou to: *Obras de Juan*

Rodriguez de la Cámara (1884); *Opúsculos literarios de los siglos XIV à XVI* (1892); *Nobiliario de los conquistadores de Indias* (1892, sv. I.); *El Cancionero de Gomez Manrique* (1885, 2 sv.); *Historia del nuevo reino de Granada* (1886, 2 sv.); *Sales españolas o Agudezas del ingenio nacional* (1890, 1. řada); *Rebelion de Pizarro en el Perú y Vida de D. Pedro Gasca, por Calvete de Estrella* (1889); *Conquista de Nápoles y Sicilia y Relación de Moscovia, por el Duque de Berwick* (1890); *A visos de D. Jerónimo de Barrionuevo, años 1654—58 a Apéndice anonimo de 1660-64* (1892 až 1893, 4 sv.). Mimo to vydal řadu svazků v »Colección de documentos inéditos para la historia de España«, spolupracoval o vydání *Cancionero general de Hernando del Castillo*, *Memorias de D. José Pizarro* (v »Colección de Autores Castellanos«) a pro sbírky »Colección de Bibliófilos«, »Documentos inéditos para la hist. de España« a sbírku stejného názvu pro dějiny americké. Psal také do »El Centenario«, »La Ilustración Española y Americana«, »La Revista de Archivos, Bibliotecas y Museos« a jiných listů cizích. Ve sborníku *Homenaje a Menéndez y Pelayo* (1899) má studii *La Biblia de la Casa de Alba, traducida por Rabí. Mosé Arragei, 1420-33*.

Pazzi, rodina florencká původem z okolí Arezza. Usadivši se ve Florencii, oddala se obchodu a rychle zbohatla. V XV. stol. počala soupeřiti s rodinou Medici, v čemž jim mocnou oporou byl dvůr papežský. O spiknutí, jež proti Lorenzovi a Julianovi Medici a s podporou Sixta IV. organizovali Francesco a Jacopo P. r. 1478, viz čl. Medici. Událost dramaticky zpracoval V. Alfieri. Z rodu P. zůstal na živu jediný Guillermo, z něhož vyšla dosud kvetoucí větev P-ů. Moc a význam rodu od r. 1478 ovšem poklesl úplně.

Pažba, u palných zbraní ručních žlábek dřevěný, obvyčejně bukový, u starých zbraní orientálních kovový, v němž spočívá kruha a šrouby spojená hlavě, aby vůbec bylo možno jí upotřebiti. Po děl zadní strany p-by vyhloubána droužka pro nabíjak u předovek a pro čistící prut u zadovek. Sesílený a sešířený dělejší neboli zadní konec p-by služe hlaviště čili úhlaví. U zbraní přepychových, loveckých a čestných p. všelijak býva zdobena vyřezávaním, řezbou i cenným kováním stříbrným. FM.

Paže (lat. *brachium*) je volný oddíl kon-

četiny horní; v užším smyslu nazývá se tak jenom zálokti.

Páže (franc. *page*, z řec. *paidion*), panoš.

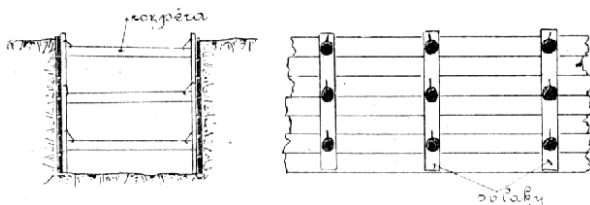

Č. 3064. Pažení obyčejné.

Z dob římských uchoval se zvyk chovati v domácnostech k posluze pěkně oblikané hochy a připravovati je tak na vznešený život. V středověku sedmiletí hoši (zpravidla děti nižších šlechticů) přijímáni k šlechtě vyšší nebo ke dvoru jako pažata a připra-

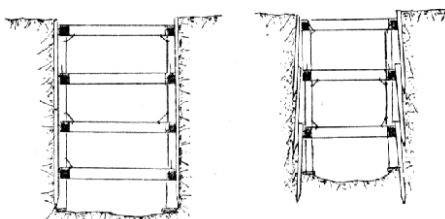

Č. 3065. Pažení hnané.

vování tu na rytíře, sloužice zároveň pánu (*varlet*, *valet* zvali je ve Francii) na honě, na cestách, při hostinách i jako poslové. Šlechtičny učily je katechismu, způsobům, uctívání Boha a ctění žen. Po čtrnáctém roce stávali se zbrojnoši (*écuyer*, *Knappe*). Zvyk tento

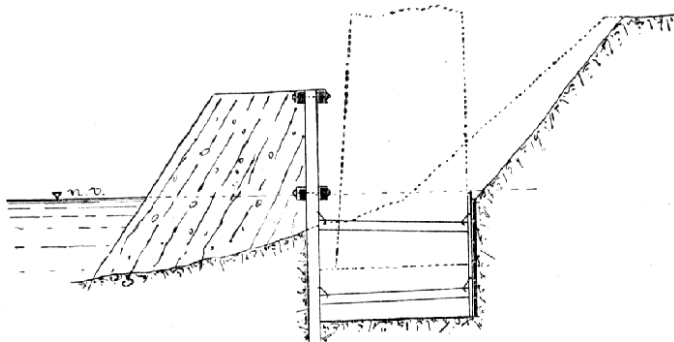

Č. 3066. Pažení pro pobřežní zed'.

trvá tak dlouho jako rytířství; od konce XVII. věku není pažat, leda při některých dvorech panovnických, které si vychovávají hochy šlechtické ve zvláštních školách, a i tu přejali úkol jich chovanci škol kadetních.

Pažení užívá se ve stavitelství vůbec k zabezpečení stavební základové jámy; skládá se z prken nebo fošen, paží a jejich tloušťka

řídí se hloubkou základů čili zemním tlakem a které rozepřeny jsouce udržují stěny základové jámy v klidu, tak že zeminy se nesesypají a základy stavby pohodlně lze provést. Pažiny podle toho, jak se kladou a jak toho vyžadují zeminy, jež se zapaziti mají, tvoří **p.** buďto obyčejné anebo hnané; o b y č e j n é **p.**, jak známo jest (vyobr. č. 3064.), tvoří zapazený základ pro zed'; pažiny vodorovně položené, 2,5—5 *cm* silné, leží vodorovně a rozepřeny jsou kulatými vzpěrami — r o z p i n k a m i — 12—20 *cm* v průměru; tyto nutno zatahovati šikmo a upevniti železnými skobami ve směru protitlaku. — **P. h n a n é** (vyobr. č. 3065.) dělá se při zeminách velmi pohyblivých, tekoucích; pažiny zahánějí se buďt' svisle nebo pod nějakým úhlem (v. *T u n n e l o v á n í*) a rozpírají se pomocí sčepovaných a sbitých, hraněných neb kulatých rámu, které jsou tím blíže u sebe, čím hlubší jáma stavební (v. *S t u d n a*). Místo rámu dřevěných (12—25 *cm* silných) lze užití také rámu železných z profilových želez, které jsouce na šrouby, mohou se snadno rozbírat, aby se jich užilo opět dále. **P.** účtuje se při stavbách buďto zvláště podle čtvereční výměry, nebo jako přírážka na 1 *m*³ výkopu v základech. Při stavbě pobřežných zdí bývá obyčejně strana návodní tvořena štetovou jímkou, strana břehová se paží (vyobr. č. 3066. stavba nabřežných zdí v přístavu karlínském). Při stavbě lze **p.** buďto vybírat, anebo, kde spojeno by to bylo s nebezpečím, že zasypala by se celá stavební jáma, ponechá se prostě ve stavbě.

P. vyznačuje také každou prkennou (obyčejně nižší) stěnu, oddělující ve velikých prostorech menší díly, na př. ve stodolách, chlévích, jizdárnách atd. *KHs.*

Pažežnice: 1) **P. Nová**, ves v Čechách, hejtm., okr., fara a pš. Domažlice; 39 d., 250 obyv. č. (1890). — 2) **P. Stará**, ves t.; 65 d., 372 obyv. č. (1890), ltr. šk.

Pažina viz Pažení.

Pažitka, bot., viz *Allium*, str. 924 a.

Pažnice (*Futterrohr*) č. výpažná trouba slouží při vrtání studní jako ochranná trouba pro onu, ze které se voda čerpá; **p.** se nejprve zabírá, při čemž se vnitřní zeminy vybírají, načež zapustí se do ní druhá trouba, která tím jest chráněna před zanášením. *KHs.*

Pažout: 1) **P. Josef**, spis. čes. (* 27. břez. 1825 v Dolanech na Jičínku — † 9. čec 1867). Po studii gymnas. v Jičíně vstoupil do řádu křížovnického v Praze, ale po 3 letech vystoupil a studoval na universitě pražské přírodní vědy, matematiku a filosofii. Roku 1850 stal se professorem přírodních věd na gymn. piseckém, r. 1858 dosáhl hodnosti doktora filosofie a r. 1861 zvolen do zastupitelstva obce pisecké. **P.** má zásluhu o prozkoumání přírodních poměrů okolí piseckého, jehož výsledky napsal do programu tamního gymn. na r. 1857: *Okolí Písku, geognostický nástin*. Od r. 1862 redigoval nákladem Kobrovým v Praze »Divčí Školou«, do níž napsal: *Nauka o člověku* (Praha, 1862); *Fy-*

sika pro vyšší dívčí školy (t., 1864) a *Povaha živočichů* (t., 1864). **P.** byl hlavním původcem »Zlaté knihy dívek českých« a redaktorem »Zlatých klasů«.

2) **P. Julius Aug.**, archivář čes. (* 1837 ve Sv. Petru u Komárna v Uhrách). Po ukončení gymnasijských studií, jež v l. 1849—57 konal v Ml. Boleslavi, Jičíně a v Hradci Králové, oddal se do r. 1861 studiu právníckému na universitě pražské a působil asi do r. 1863 jako žurnalista v redakci »Pražských Novin« **K.** doporučení tehdejšího archiváře zemského, prof. dra Gindelyho, jmenován r. 1865 adjunktem zemského archivu, v kterémžto úředním povolání sbíral buď sám neb společně s drem Gindelym pro archiv zemský listinný materiál k dějinám českým v archívech vídeňském, chebském, výmarském, mnichovském, dražd'anském, berlinském, brusselském a pařížském a jinde. Roku 1900 jmenován archivářem královského českého zemského archivu. Mimo některé menší příspěvky do »ČČM.«, »Českého Lidu« a »Památek« napsal do l. roč. »Světozora« (1867) stat' *Bouře selské v severních Čechách v l. 1625—1631*, r. 1869 uveřejnil v publikaci cis. akademie věd ve Vídni »Archiv f. Kunde österr. Geschichtsquellen« velmi cennou stat' *König Georg von Böhmen und die Concilfrage im Jahre 1467*. Od r. 1884 účastní se vydávání »Sněmů českých od r. 1526« a připravuje k tisku svěřené jemu českým historickým spolkem pokračování »Jednání a dopisů konsistorie pod obojí, drem Klim. Borovým do r. 1562 vydaných. Spolu třeba připomenouti, že **P.** má velmi činné účastenství ve všech publikacích, vycházejících ze zemsk. archivu.

Pb, chem. značka pro olovo (*plumbum*).

Pčilka O l e n a, pseud., viz *Kosačeva O l h a*.

Pd, chemická značka pro palladium.

Peabody [píbody], město ve Spoj. Obcích sev.-amer., viz *Danvers*.

Peabody [píbody] *George*, amer. lidumil (* 1795 v Danversu ve St. Massachusetts-† 1869 v Londýně). Jsa z rodičů velice chudých musil záhy sám starati se o výživu a jakožto obchodní cestující procestoval Pennsylvanii, Maryland a Virginii. Později jakožto společník obch. firmy se střížným zbožím **P.** a *Riggs* v Baltimore, v New Yorku a ve Filadelfii nabyt značného jmění, načež usadil se r. 1837 jako bankéř v Londýně a tam jmění svoje ještě zmnohónobil usilovnou prací, spřívostí a počestností, užívaje ho pak k účelům dobročinným, zejména vychovatelským. Kdežto sám nespotřeboval víc než 3000 dol. ročně, rozdál neméně než 10 millionů doll., nezapominaje při tom první své vlasti. Z darů těchto nejznámější jsou: fond na vědecký a umělecký ústav v Baltimore, založení několika knihoven, pak **P. Education Fund** k podpoře obecného školství ve Spoj. Obcích a **P. Donation Fund** ke zřízení dělnických bytů v Londýně. Tyto »*P.-buildings*« měly r. 1890 11.275 pokojů, v nichž bydlilo na 20.000 osob, a úmrt-

nost mezi nimi byla daleko pod normálem Londýna. Fondy tyto zřízeny jsou tak, že spotřebuje se jen část úrokův a rostou tudíž neustále. Mimo to vyslal výpravu pod vedením Elisha Kane do krajin arktických hledat ztraceného Franklina. **P.** nepřijal za svoji dobročinnost ani titulův ani řádův, avšak kongress Spoj. Obcí odhaloval mu svoje díky a univ. oxfordská jmenovala jej čestným doktorem. Mrtvola jeho převezena na válečné lodi z Anglie do Spoj. Obcí, kde všeobecně zván dobrodincem dělnictva. Rodné jeho město bylo pak po něm nazváno **P.-Srv. S. T. Wallis, Discourse on the life and character of G. P. (Baltim., 1870); Phebe A. Hanaford, Life of G. P. (Boston, 1882); The P. Institute of the City of Baltimore (Baltim., 1868).**

Pea jacket [pidžeket], angl., modrá blůza námořnická; blůza jockejská.

Peak [pik], horský massiv v angl. hrabství Derby na již. konci pohoří Pennine, jehož nejvyšší vrchol **Kinderscout** nebo **P.** vypíná se do výše 634 *m.* Jest zde množství megalithických pomníků, z nichž nejznámější, **Ordnance Cairn**, leží na sv. ve výši 603 *m* n. m. Krásná jsou zde údolí a zájímavé jeskyně, zvláště v okolí **Castletonu** (v. t.). *Tšr.*

Péan Jules, chirurg franc. (*1830 v Marboué u Châteaudunu — †1898 v Paříži). V lékařství vzdělal se v Paříži, jmenovitě u Nélatona, načež tu působil jako chirurg v některých nemocnicích, zvláště v Hôpital Saint-Louis. Roku 1892 zřídil vlastním nákladem bohaté zařízení nemocnici Hôp. International, v níž byl až do své smrti činným. Ač nebyl učitelem akad., náleží mezi přední a vlivu plně chirurgie nové doby, jenž r. 1864 zavedl ovariotomie na pevnině evropské, zdokonalil stavení krve zavedením t. zv. forcipressury, za kterýmžto účelem sestrojil i zvláštní klišty, zavedl rozkouskovaní velikých nádorů děložních i dělohy chorobně změněné a odstraňování skrz pochvu. Z lit. prací bud'tež uvedeny: *De la forcipressure ou de l'application des pincés à l'haemostasie chirurgicale* (1874); *Leçons de clinique chirurgicale* (1876—95, 9 sv.); *Diagnostic et traitement des tumeurs de l'abdomen et du bassin* (1880—95, 3 sv.).

Pearce [pirs] **Charles Sprague**, malíř sev. amer. (*1851 v Bostoně), žák Bonnatův v Paříži; působil nějaký čas v Anvers-sur-Oise a cestoval po Alžírsku. Od něho: *Dívčí hlava, Španělka, Sv. Genovefa, Sběratelka roští, Milostenka z haremu, Pasačka v Picardii* a mnoho podobizen. Má křížek čestné legie a několik zlatých medailí. *F. M.*

Pearl River [perl rivr], t. j. **Perlová řeka**, frc. *Rivière des Perles*, řeka ve státě Mississippi ve Spoj. Obcích sev.-amer., vzniká z několika potoků na 33° s. š. ve výši 360 *m* n. m. na hřebenu, který odděluje Tombigbee na v. od Big Blacku na z. Tok její jest dlouhý přes 500 *km*, směřuje nejprve od s. k j., pak se obrací k jz. až k městu Jack-

sonu, načež teče opět k j., na 30¹/₂° s. š., spojuje se s ř. Bogue-Chitto, pak rozděluje se na 2 ramena, z nichž východní vpadá do jez. Borgne a záp. do jez. Ponchartrain. Úvodí měří 23.000 *km*², přítoky jsou v pravo Yokahockany a v levo Young Warrior a Strong. Až k Jacksonu jest splavna, avšak jen pro ploché loďky, neboť jest zanesena pískem a plovoucími dřevy. *Tšr.*

Pearson [pirsn], také **Pierson Henry Hugh**, skladatel (*1815 v Oxfordě — †1873 v Lipsku). Vzdělal se v Londýně, v Paříži a později i v Německu, stal se r. 1844 prof. hudby v Edinburku, r. 1846 přestěhoval se však do Německa. Tam v Hamburce provedena první jeho větší díla: opera *Lejla* a hudba ke Goethovu *Faustu*. Zdržoval se také ve Štutgertě a v Lipsku. Z ostatních jeho skladeb vynikají oratoria *Jerusalem* (1852), *Hesekias* (1869) a opera *Contarini* (1871).

Peary [piri] **Robert**, americký námořní důstojník a výzkumný cestovatel polární, podnikl r. 1886 výzkum grónského vnitrozemského ledu, na němž pronikl 160 *km* daleko. R. 1891 vedl výpravu filadelfské akademie věd do nejsevernějšího Grónska, přezimoval na záp. břehu v zátce **Mac Cornicka**, odkudž pronikl 2000 *km* na s., dospěl na 82° sev. š. místa, kde pobřeží grónské obrací se k v. a pak k jv., a sledoval tento běh až k objevení jím zátce Independence na 81° 57', čímž bylo dokázáno, že Grónsko jest ostrov. R. 1893 **P.** zamýšlel pokračovati ve výzkumech za zátkou Independence, ale nová tato výprava byla bez výsledku, neboť dostal se k jmenované zátce po dvojném přezimování až r. 1895, avšak nemohl proniknouti dále. Na této cestě našel r. 1894 u mysu Yorkského obrovský meteorit, o kterém již r. 1818 podal zprávu **John Ross**. Na nové výpravě r. 1896 **P.** chtěl tento meteorit odvézt, avšak zdvížení jeho se nezdařilo pro ohromnou jeho váhu, udávanou na 48.000 až 70.000 *kg*. R. 1897 předložil amer. zeměpisné společnosti v New Yorku nový plán k dosažení severní točny. Pojal totiž na základě výsledků posledních polárních výprav úmysl, proniknouti **Smith-Sundem** na lodi s malou posádkou až k **Sherard Osborn** Fjordu nebo ještě severněji, zde členy výpravy a zásoby vyloditi a loď poslati zpět. V zimě pak by se tyto zásoby na saních dopravily co možná k sv., tak že by z jara byla celá výprava se zásobami na severním konci severogrónského souostroví, odkud by se za příznivých poměrů ledu a s lehkým vstrojením mohl učiniti další pokus proniku k severu. Následujícího léta přivezla by zpět po slaná loď nové zásoby, které by se uložily na prvním stanovišti výpravy a odtud jí dodaly. Na základě tohoto plánu **P.** nastoupil v čí r. 1898 na lodi »Windward« cestu k severu, na které, přibrav si několik eskimáckých rodin, hodlal plouti **Smith-Sundem** k s. pobřeží Grónska a na **Sherard Osborn** Fjordu zříditi hlavní stanici, odkudž pomocí Eskimáků zřídila by se řada zásobovacích skla-

dišť podél sev. břehu grónského. »Windward« byl od 18. srpna 1898 do 2. srpna 1899 zamrzlý v zátocě All Man, mezi čímž P. podnikal nepřetržitě sáňkové výpravy v zemi Ellesmerově a Grinnelově, projev úhrnem 1600 km. Tím zjištěno, že neexistuje Hayes Sund a nalezena dosud neporušená hlavní stanice výpravy Greelyho. Na těchto cestách P. trpěl velice krutou zimou, tak že umrzlo mu několik prstů. Zimu následující rozhodl se ztráviti v Etahu na vých. straně Smith-Sundu, kde měl vyčkati příjezdu »Windwardu« se zásobami. Avšak návrat této lodi spojen byl s takovými obtížemi, že nepronikla sem ani z jara r. 1900. Dne 15. dubna 1900 P. opustil Etah, vydal se k s. a dostihl 8. květ. nejsevernějšího bodu, dosaženého poručíkem Lockwoodem výpravy Greelyho, který určil na $83^{\circ} 30' 25''$ s. š. Potom sledoval sev.-východní průběh výpravy dále, dorazil až k $83^{\circ} 39' s. š.$, kde obrátil se přímo k s., avšak na $83^{\circ} 50' s. š.$ musil cestu další na s. přerušiti, naraziv na otevřené moře. Na sev. břehu grónském bral se pak k v., až na $83^{\circ} s. š.$ a $25^{\circ} z. d.$ Gr. přišel k zátocě Independence. Odtud ubíral se zpět k průlivu Kennedy, kde na $82^{\circ} s. š.$ u Fort Conger zřídil zimní svoji stanici. Z jara 1901 podniknuta nová sáňková výprava, se které však P. pro slabost členů výpravy i psího potahu musil se vrátiti k j. a zastihl u mysu Sabine zamrzlý zde »Windward«. Potom rozhodl se opětně přezimovati na severu a odeslal loď »Erik«, která jej v létě 1901 nově zásobila, zpět do Ameriky. Dosavadní zeměpisné výsledky této výpravy jsou velmi značné, neboť dosud neznámá místa severního břehu grónského byla vyměřena a mapována a zůstal neprozkoumán jen pás pobřeží mezi zátokou Independence a mysem Bismarckovým. Tšr.

Peba viz Pásovci.

Pebrina, pebrinen. gattine, skvrnovina č. černá nemoc, nemoc housenek bource hedvábníka, jejíž původcem jest cizopasník *Nosema* (v. t.), viz *Hedvábí* (Nemoci housenek), str. 1021 a.

Pec jest umělé zařízení, ve kterém zužitkuje se tepelná energie paliva k účelům technickým a průmyslovým, na př. k účelům chemickým, hutnickým a pod.

P. cihlářská viz Cihelna.

P. elektrická jest zařízení, kterým zužitkují se tepelné účinky proudu elektrického. S technického stanoviska jest p-i nejdokonalejší. Dovolujet' okamžité vytopení v kteroukoliv dobu, zavedeme-li proud elektrický, a podobně, přerušíme-li proud, okamžité přestává vyhřívání a nastává chlazení. Lze tedy p. i elektrické lépe ovládati, nepotřebují předcházejícího vytápění, tudíž získává se jimi nejen času, ale ušetří se i peněz. P-i elektrické jsou jediným zařízením, kterým možno dosáhnouti nejvyšší tep-

loty, t. j. až $4000^{\circ} C$, při hustotě elektrické 15 ampère na $1 mm^2$. Teploty této doposud jinými prostředky dosaženo nebylo; vznikne toliko ve světelném oblouku elektrickém, který povstane mezi elektrodami uhlíkovými. Ujijeme-li místo uhlíku kovů, vznikne též oblouk světelný, ale o teplotě nižší. V elektrických p-ích možno všechno teplo soustřediti v jedno místo a tak zameziti zbytečné ohřívání jiných míst. Množství tepla, jež z p-i uniká, jest velmi nepatrné, jest tedy pobyt v místnostech, kde postaveny jsou p-i elektrické, se stanoviska hygienického bezvadný. Se stránky finanční jsou p-i elektrické nevýhodné, poněvadž potřebují silný proud, dle okolností i přes 2000 ampère, což při nynější drahotě proudu elektrického stojí mnoho. Ujijeme-li se však síly vodní jako výrobné síly proudu elektrického, vysoká cena poněkud se zmírní. P-i elektrické možno rozříditi na 1. p-i, ve kterých proud elektrický procházejí tělesem rozžhuvuje je (jako u elektrických lamp žárových); 2. p-i, které ohřívají tělesa dotekem s rozžhveným



Č. 3067. Elektrická pec Cowlesova.

tělesem jiným; 3. p-i, kde předmět taví se ohříván jsa světelným elektrickým oblou-

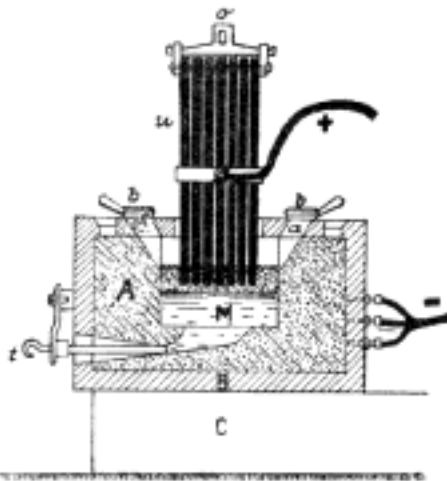

Č. 3068. Elektrická pec Héroultova.

kem mezi elektrodami uhlíkovými; 4. p-i, ve kterých předmět, jenž má se roztaviti, jest jedním pólem světelného oblouku elektric-

kého. K p-ím druhu prvního náleží p. Cowlesova (vyobr. č. 3067.), jež slouží k výrobě slitin hliníkových. Ohniště její vyzděno jest

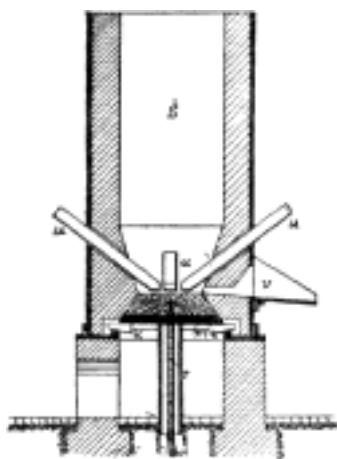

Č. 3069. Elektrická pec Urbanitzki-Fellnerova.

ohnivzdorným zdívkem *B*. Po straně do něho vniká šikmo 7—9 silných tyčí uhlíkových, jež těsně procházejí otvory a tvoří póly světelného oblouku. Pákami *pp* mohou se sblížit nebo oddálit. Celá *p*. přikryta jest těžkou litou deskou *A* s otvory pro unikající plyny. *P*. naplní se uhlím a kousky mědi, uhlíky nejprve se sblíží, aby povstal oblouk světelný, a když vhozené sloučeniny hliní-

kové se roztaví, oddálí se uhlíky, aby oblouk světelný zmizel a nastal process elektrolytický, a tu rozkládají se látky a tvoří se slitiny hliníkové. Užítý proud obnášel až 5000 ampère. P. Héroultova (obr. č. 3068.) slouží k výrobě čistého hliníku a pochází z r. 1888. Skládá se z lité skříně *B*, vyzděné uhlíkovými cihlami, které, aby tvořily těleso dobře vodící proud elektrický, váží se tmelem uhlíkovým. Positivní pól tvoří svazek 7 uhlíkových desek. Pomocí oka *o* mohou do nístěje p-i *M* se spouštět nebo vytahovati. Negativní pól tvoří několik lan měděných připojených k lité skříně *B*. Roztavený kov vypouští se vytažením tyče *t*. *P*. naplní se nejprve uhlím a drobnými kusy mědi a kryolitem. Uhlíky nejprve se sblíží, aby vytvořily světelný oblouk, a když hmota se roztaví, oddálí se, aby oblouk zmizel a nastal rozklad elektrolytický. Otvory *a* sype se materiál. Na výrobu 1 kg hliníku potřebuje se proudu elektrického na 26 koň. sil

za 1 hodinu. Před 50 lety stál 1 kg hliníku 960 K, nyní užitím p-i elektrických cena klesla na 2 K 40 h. Ke skupině první náleží též p. Urbanitzki-Fellnerova (vyobr. č. 3069.), jež jest na způsob p-i kupolní. Zúžené místo šachty, vyzděné ohnivzdorným zdívkem, uzavřeno je deskou *T* z tvrdého uhlíku. Deska tato spočívá na měděné podložce *m* a celek přitlačován jest chamotťovými klíny *kk*. Tyto klíny zároveň izolují desky tyto od vodivého kovového povrchu p-i. Positivní pól tvoří 4 silné uhlíky, vnikající šikmo a po straně do p-i; negativním pólem jest deska uhelná *T* s měděnou *m*, jež spojena jest s elektrickým kabelem *k*, chráněným před zářem hliněnou rourou *r*. Roztavený kov vypouští se výstupkem *v*. K p-em tohoto druhu náležejí též t. zv. p-i vodní. Princip jejich jest tento: spojíme jeden pól silného zdroje elektrického s velikou olověnou deskou a vložíme do nádoby naplněné vodou. Druhý pól zdroje spojíme s tělesem, jež se má rozžhavit. Do vody, aby byla dobrým vodičem elektriny, přidá se něco málo kyseliny sírové neb sody. Ve chvíli, kdy těleso vnoříme do vody, rozžhavi se nám ponořený konec. K p-em druhu třetího náleží p. Moissanova, skládající se ze dvou silných uhlíků, jež vloženy jsou mezi dvě cihly těsně na sebe přiléhající a opatřené jamkou pro roztavení látek. Cihly jsou z do břě vypáleného vápna. Celek pak se pevně sepne pásy železnými. Moissan v této p-i roztavil látky, které až do té doby pokládány byly za neroztavitelné, ba podařilo se mu vyrobiti v ní nejen černé, ale i jasné

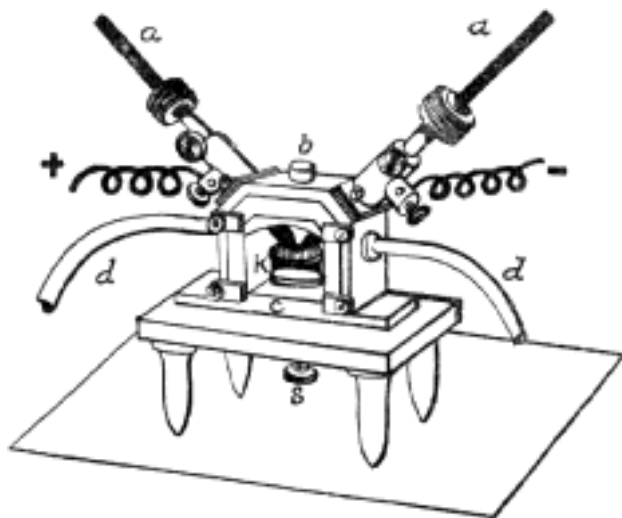

Č. 3070. Elektrická pec Ducretet-Lejeuneova.

diamanty, ovšem drobné. Vyobr. č. 3070 podává p. Ducretetovu a Lejeuneovu, předložený akademii pařížské r. 1895. V tělese *C* jest otvor pro ohnivzdorný kelímek *k*

do kterého dává se látka určená k tavení. Do prostoru tohoto šikmo vnikají uhlíky *aa*, spojené s póly zdroje elektrického. Otvor

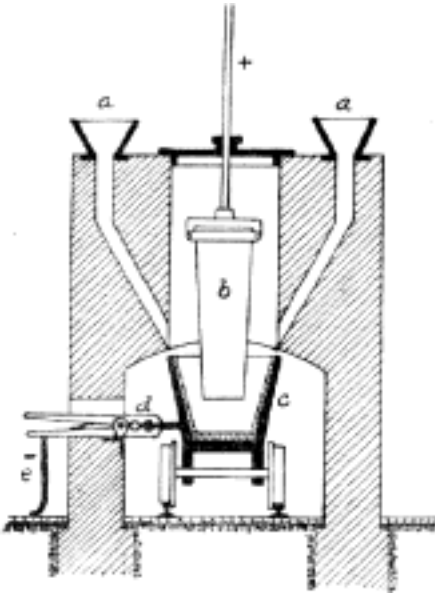

Č. 3071. Elektrická pec pro výrobu karbidu.

s kelímkem napřed i vzadu jest uzavřen deskou slídovou, zasazenou v asbestu, tak že možno pozorovati celý pochod i spektrálně. Rourami *d, d* přiváděti se mohou různé plyny, chce-li se tavit za jejich působení. Příklopem *b* zakryt otvor *a*, kterým sype se látka k tavení určená. — **P.** k výrobě karbidu, jak se jí používá v průmyslu, podává vyobr. č. 3071. Do šachty vniká pozitivní pól *b*, skládající se ze 6 desek uhlíkových o 1 m délky a 600 cm² průřezu. Druhý pól negativní tvoří vozík *c*, jenž jest zároveň tyglíkem tavicím. Připojení zdroje elektrického děje se kleštěmi *d* a kabelem *e*. Látka vháží se otvory *a a*. — K výrobě karborundu užívá se: 20 d. koku, 20 d. SiO₂, 5 d., kuchyňské soli, 2 d. dřevěných nebo korkových pilin. U **p**-í elektrických užívá se též proudy střídavého a spotřeba proudu stoupá na 30.000 ampère a 20 volt.

Brož.

P. hrnčářská viz Hrnčářství, str. 784.

P. hutnická viz Hutnictví, str. 937.

P. kelímková viz Kelímková pec.

P. muflová viz Hutnictví, str. 938.

P. pekařská viz Pekařství.

Pec: 1) **P.** (*Hochofen*), ves v Čechách při Čerchově, hejtm. a okr. Domažlice, fara Trhanov, pš. Kleneč; 56 d., 507 obyv. č. (1890), panská pila a myslivna a výroba dřevěného nádobí. — 2) **P.**, ves t., hejtm. Vys. Mýto, okr. Skuteč, fara Kamenice Pustá, pš. Krouna; 15 d., 77 obyv. č. (1890). — 3) **P.** Nová (*Neuofen*), ves t., hejtm. Krumlov, okr. Planá, fara a pš. Zelnava; 66 d., 466 ob. n. (1890),

škola, mlýn, panská pila, dřevařství. Ves tato jest největší (106,88 km²) polit. a katastrální obec v Čechách, ale zároveň má nejvíce neplodné půdy. Pálivalo se zde dřevěné uhlí a smůla. — 4) **P. S m o l n á** (*Pechofen*), viska t., hejtm. Krumlov, okr. Planá, fara Senava, pš. Zelnava; 2 d., 19 obyv. n. (1890). — 5) **P. V y s o k á**, ves t., hejtm. a okr. Příbram, fara Bohutín, pš. Březové Hory; 73 d., 733 ob. č. (1890), hornictví a rukavičkářství.

Peč (tur. *Ipek*), město v evropském Turecku, ve vilájetu kosovském, sídlo mutesarifa. Leží na úpatí hor, které rovinnu Metohiji omezují se západní strany, na místě, kde Pečská Bistrica, přítok Bílého Drimu, vystupuje z těsných roklí do rovného pole. Lesnaté hory Pakljen a Žljev (2183 m) tvoří malebné pozadí. Bistrica protéká uprostřed města, žene kola četných mlýnův a často se rozlévá po ulicích. Počet domův se odhaduje na 3500, počet obyv. na 10.000, dle jiných na 20.000 duší. Většinu mají muhammedánští Albánci, s 12 džamijemi, vedle nichž je zde jen malá obec Albáncův katolíkův s kostelem a školou. Srbové pravoslavní mají své církevní středisko ve staré patriaršiji a drží si i školu mužskou a ženskou. Většina mluví též albánsky. Turecké vojsko bytuje ve dvou kasárnách a jednom i děly opatřeném opevnění na vrchu Jerinji. **P. j** je dnes v t. zv. Starém Srbsku středisko Albáncův a slyne jako město pro cizí cestovatele napolo nepřístupné. Z místních begův vyniká ode dávna rod Mahmudbegovičův, náležející k albánskému plemeni Kastratův. Asi čtvrt' hodiny nad městem stojí u vchodu do rokle Bistrice »manastir Peeska patriaršija«, do XVIII. st. církevní středisko srbského národa. Budova zvenčí neuhledná zavírá v sobě starý chrám sv. Apoštolův s třemi olovem krytými kupolemi a s vedlejšími svatyněmi sv. Demetria, Matky Boží a sv. Nikoly. Celé stěny chrámův jsou pokryty freskami; jsou mezi nimi i podobizny patriarchův srbských, jejichž hroby, od XIII. věku počínaje, jsou rovněž zachovány. Budovy častěji trpěly povodněmi Bistrice, která naposled r. 1896 pobořila domy i zdi. Při kryté poloze (dle Oestreicha 536 m nadmořské výšky) okolí **P.** je krajina od přírody bohatá, jmenovitě hojností ovoce, hlavně jablek (ledenjače), hrušek, slív a ořechův. Jedlé kaštiny tvoří v okolí celé lesy. Zmínky zasluhuje hedvábnictví, pěstování tabáku a výroba červeného safiánu. V okolí leží 3 hod. na jih na cestě do Djakova u vchodu do podobné horské rokle na Dečanské Bistrici druhá svatyně srbská, klášter Dečanský (viz **D ě č a n y**). Na západ vede cesta okolo patriaršije roklí Bistrice, v níž se spatřuje osm jeskyní starých poustevníkův (pečine isposnice) se zbytky fresk, do doliny řečené Rugova, v níž bydlí muhammedánští Albánci z plemene Klementincův, a dále přes hory do doliny Limu. **P.** leží jen 16 km od jihových. hranic Černé Hory; 10 hodin obnáší vzdálenost od železniční stanice Mitrovice, nynějšího východiště dráhy do Solunu. (Po-

pisy P-e v starších cestopisech Boué, Müllera, Hilferdinga atd.; novější podali dr. Oestreich v »Abhandlungen der k. k. geogr. Gesellschaft«, 1899, 352, a Velimirovič v Čupičově »Godišnjici«, díl 18).

Dějiny P., jehož jméno znamená po česku »pec«, leží v krajíně za středověku řečené Chvostno, kterou srbský veliký župan Štěpán Nemanja koncem XII. stol. trvale odňal Rečům. V XIII. stol. srbský arcibiskup Arsenij I. přenesl sídlo arcibiskupské, které se původně nalézalo v klášteře Žiči blízce ústí řeky Ibru, do lépe opevněného P-e. Místo následkem toho stalo se církevním i kupeckým střediskem těchto krajín a bylo v XIV. stol. navštěvováno i od kupcův dubrovnických i kotorských, kteří jméno jeho překládali italsky Forno. Autokefální arcibiskupství srbské r. 1346 za cíře Štěpána Dušana i arcibiskupa Joanikija II. povýšeno na patriarchát. Za rozkladu říše Srbské po smrti cíře Štěpána panovali v okolí P-e Balšići, kteří jeden čas drželi Prizren, po nich Brankovići. Roku 1375 sešli se v P-i knez Lazar, Jiří Balšić a snad i Vlk Brankovič na sněm (sbor), kde po tehdejším smíření mezi církví řeckou a srbskou za patriarchu zvolen byl poustevník Jefrem. O P-i za dob despotův srbských v XV. stol. máme málo zpráv. Po prvním krátkém panství tureckém vl. 1439 až 1444 následovala obnovená vláda despoty Jiřího Brankoviče, ale již r. 1455 Turci opanovali celý jih despotátu i s P-i. Patriarcha Arsenij II. byl poslední hlava autokefální církve srbské za té doby. Církev ta byla v r. 1459 až 1557 podřízena arcibiskupství ochridskému; v P-i zůstal jen metropolita. Roku 1531 biskup Pavel prohlásil se patriarchou srbským, ale následkem protestu církve ochridské svržen zase od patriarchy cařihradského. Církev pečskou r. 1557 obnovil patriarcha Makarij I., bratr velikého vezíra Mehmeda Sokolovice, rodilého Hercegovce a bývalého diakona klášteřa mileševského. I nástupce Makarijův, patriarcha Antonij, byl příbuzný, bratovec Mehmedův. Obnovená církev pečská čítala 40 biskupství, mezi nimi v západním Bulharsku i Vidin, Sofii, Samokov a Kystendil, v severní Makedonii Kratovo, Štip, Skopje, na západě obsahující i Černou Horu a Bosnu. Dle kotorského šlechtice Bolizze (1614) sídlo patriarchovo v P-i byl nádherný palác s krásnými a bohatými chrámy; patriarcha odváděl Turkům poplatek nemalý a držel si stráž janičářův. Titul jeho zněl: »Boží milostí arcibiskup P-i i všem Srbům i Bulharům i jiným zemím«. V území patriarchátu nalézaly se v XVI. stol. v klášteřích i četné knižnickárny. Jako spisovatel vynikl patriarcha Pajsij (1614 až 1647), rodilý z Janjeva. Za patriarchy Arsenija III. Černojevice (1674—1706), rodilého z Černé Hory nebo z Paštrovičův, strhly se okolo P-e veliké bouře, následkem vtrhnutí rakouských vojsk do Srbska. Úhlavní nepřítel patriarchův Mahmudbeg chtěl Arsenija zajmouti, ale Arsenij r. 1689 včas utekl do

hor černohorských k Nikšićům, odkudž jednal s Benátčany. Brzo ho stihla zpráva, že vojska císařská pod velením Piccolominiho postupují k Prizrenu. Vrátil se do P-i, ale již v lednu 1690 za útupu vojsk rakouských byl přinucen k novému útěku. Turci a Tataři obsadili patriaršiji a postavili koně své do chrámův jako do stájův. Arsenij III. usadil se spolu s tisíci uprchlíkův srbských v jižních Uhrách; jeho nástupci jsou srbsí arcibiskupové čili patriarchové v Karlovcích. Zatím v P-i dosazen nový patriarcha, Makedonec Kalinik I. Z jeho nástupcův patriarcha Arsenij IV. Jovanović, řečený Šakabent, vešel znovu ve styky s Rakušany a za války r. 1737 sotva utekl z P-e přes Rugovo a Vasojevice do Bělehradu; v Karlovcích zvolen znovu za patriarchu a tím posloupenst církve pečské po druhé přenesl do jižních Uher. Církev pečské hleděli se zatím zmocniti cařihradští Fanarioté. Již první nástupce Arsenija IV. byl Rek, Joanikij III., Cařihrad'an z rodu Karadža, později patriarcha cařihradský. Dosazoval Reky za biskupy a začal eparchie církve pečské finančně využívat. Nástupci jeho byli dílem Rekové, dílem Srbové, jako Vasilij Jovanović Brkić (1763), který od Turkův poslán do vyhnanství na Cypř, ale odtud utekl na Černou Horu a na Rus. Poslední patriarcha pečský byl Rek Kalinik II. Usilím cařihradského patriarchy Samuela církve pečská r. 1766 spojena s cařihradskou, podobně jako ochridská r. 1767. Ale v sultánských beratech při jmenování patriarchův cařihradských eparchie církve pečské a ochridské vždy ještě se vyčítají ve zvláštních seznamech. P. ztratil nejen patriarchát, ale i biskupství, neboť podroben metropolii prizrenské, která pak ok. r. 1807 spojena s rašskou (novopazarskou). Na místě biskupův srbských přišli řečtí metropolité; také slovanský jazyk v církvi pronásledován a nahrazován řeckým. Teprve r. 1896 za metropolitu raško-prizrenského dosazen opět Srb Dionys. Emigrací Srbův r. 1690 proměnilo se i obyvatelstvo celého okolí, postupem muhammedánských Albáncův z hor do rovin. V XIX. stol. P. trpěl za odbojův muhamm. Bosňanův proti Portě. Jinak bývá o něm nyní řeč jen při srazkách nepokojných Albáncův s úřady a vojsky sultánskými. (O církvi pečské viz hl. Ruvarce v »Glasniku«, díl XXIII., a v zaderské »Iskřce«, 1888).

K.Jk.

Pécaut [pékó] F e l i x, publicista franc. (*1828 v Salies v Béarnu — †1898 v Orthezu). Pocházel ze staré rodiny hugenotské a měl se státi evang. pastorem a také krátký čas zastával tento úřad v Salies. Avšak pro některá svoje odchylná mínění ve věcech náboženských byl nucen úřadu kněžského se vzdát i odebral se do Paříže, kdež řídil r. 1851—57 vychovatelský ústav Duplessis-Mornay. Ale zdraví mu při tom nesloužilo a uchýlil se na svůj stateček v kraji béarnském, kde psal nábožensky-vychovatelské spisy, jako: *Le Christ et la conscience* (1859); *Réflexions sur le christianisme, le catho-*

licisme et le protestantisme (v »Disciple de Jésus-Christ«, 1867); *L'avenir du théisme chrétien* (1864). R. 1869 odebral se do Neuchâtelu ve Švýcarsku, kde řídil liberální protestantskou církev »bez dogmat a zázraků« a vydal tamější svá kázání pod tit. *Qu'est-ce que le christianisme libéral?* (1870). Po vypovězení války něm. — franc. psal v l. 1871—78 do časop. »Le Temps« řadu článků vykládajících program liberální republiky. R. 1879 stal se za Julesa Ferryho gen. inspektorem obec. školství a vydal svoje zprávy ke školství tomu se vztahující pod tit. *Rapports d'inspection générale* (1880—82), pak popis studijní cesty: *Deux mois de mission en Italie* (1880). Posléze svěřena mu organizace ústavu pro výchovu učitelů ve Fontenay-aux-Roses, jenž náleží k nejlepším školám francouzským, jež vychovaly Francii první zdatné učitelky. Vedle četných paedagogických statí, roztroušených té doby v časopisech, vydal ještě r. 1897 *L'éducation publique et la vie nationale*, z nejlepších jeho děl. Činnost jeho dobře zahrnutá jest v soudě, že byl mužem, který s počátku chtěl z náboženství udělati morálku, posléze však z morálky náboženství. Také činně zasáhl v affairu Dreyfusovu.

Peccatum [pekká-], lat., hřích.

Pecce, **Pecr** (*Petzer*), ves v Čechách, hejtm. Trutnov, okr. Maršov, fara Vel. Úpa; 14 d., 82 ob. n. (1890), kaple, 2ř. šk. a pošta.

Pecci [peči] **Gioacchino**, rodné jméno papeže Lva XIII. (v. t.).

Pecirady viz *Pecirady*.

Pecihrádek viz *Hrádek 21*.

Pecinár z **Bydžína**, příjmení staročeské rodiny vladýcí původu bezpochyby německého, která se přistěhovala buď z Bavor neb Horní Falce a seděla nějaký čas ve Vydžíně u Teplé. **Osvald P.** byl r. 1472 ještě na Plzeňsku a **Baltazar P.** byl r. 1508 hejtmánem na Křivokláte. **Mikuláš P.** s **Markétou** z **Klinšteina** a na **Kokoříně** vyženil peníze a kupoval s ní statky, jako **Nechanice** s **Hrádkem**, **Petrovice** a **Sovinky**. Zemřel před r. 1529, zůstaviv syny **Mikuláše**, **Bedřicha** a **Viléma**. Ti se r. 1538 rozdělili tak, že **Mikuláš** vzal **Sovinky** a **Babice**, druhý **Petrovice**, třetí **Nechanice**. **A. Mikuláš** prodav **Babice** a **Sovinky** koupil roku 1541 **Hradiště Choustnikovo** od **Diviše Slavaty**, r. 1557 polovici **Vamberka**, na němž manž. jeho **Johanka Sudlickova** z **Borovnice** měla díl, r. 1558 **Lupenici** a **Lhotku Žalmanovu** (u **Kostelce**) a r. 1559 **Bezděkov** s vesnicemi. Zemřel r. 1561 zůstaviv syny **Jana**, **Balcara** a **Albrechta** a dvě dcery. První z nich byl s císařem ještě r. 1566 na sněmu **Augsburském** a zahynul nedlouho potom. **Balcar** dostal za díl **Starý Vamberk** a od **hradištského panství Vlčkovice** a **Albrecht** vzal **Hradiště**. Tento koupil r. 1591 **Nový Vamberk** a zemřel r. 1598 (manž. **Ofka** z **Bubna**). **Balcarův** syn byl **Václav Mikuláš**, jenž se r. 1601 rozdělil se sestrami a r. 1604 ke **Starému** koupil **Nový Vamberk**, dav za něj **Vlčkovice**. Byv r. 1622 odsouzen přišel skorem

o všechen statek, jen **Forberk** u **Vamberka** navrácen jeho manželce **Anežce Bukovské** z **Hustiřan** a on sám držel na krátko **Skařšov**, léno **fridlandské**. **Albrecht**, držitel **Hradiště**, koupil r. 1591 **Nový Vamberk** a zemřel r. 1598. **Vdova Ofka** z **Bubna** spravovala sirotčí statek asi do r. 1604, kdež bratři **Albrecht Ctibor** a **Heřman Vilém** prodali **Vamberk** a za něj obdrželi **Vlčkovice**. Onen obdržev **Hradiště** propadl je r. 1622 a žil ještě r. 1650. **Heřman** držel za díl **Vlčkovice**, jež mu roku 1622 pobrány (řj. 1629). Z pošlosti této žil **Alexander** ještě r. 1660 ve **Vamberce**, ale o osudech jeho není nic známo. — **B. Bedřich** byl ženat s **Mandalénou** ze **Sloupna**, jež r. 1548 koupila **Mystěves**, a zemřel r. 1551. Statek **mateřský** zdědily dcery **Markéta** vd. **Vančurova** (ř1577) a **Anna**, jež jej prodaly. **Petrovice** dostaly se synu **Mikuláši** (staršímu), jenž je r. 1593 prodal a žil pak v **Lodině**. Zemřel nedlouho potom bez dědicův (manž. **Eliška** z **Řehnic**). — **C. Vilém** držel **Nechanice** ještě r. 1561 a po něm r. 1566 **Mikuláš** (mladší), jenž na nich věnoval manž. **Anně** z **Chlumu**. Nástupcem jeho byl **Ctibor Smil**, jenž dědil se r. 1593 se sestrou **Lidmilou** (pak **Andělovou**) a r. 1595 prodal manž. **Hedvice** ze **Zabědovic** ves **Hrádek**. Byv r. 1622 polovice jmění odsouzen, propadl **Kunčice** a **Nechanice**. Konfiskací tehda provedenou přišla rodina ta v mizinu, tak že se potom o ní paměti nedostává. *Sčk.*

Peclinov: 1) **P.**, **Peclinov**, víska v Čechách, hejtm., okr., fara a pš. **Benešov**; 7 d., 69 ob. č. (1890), popl. dvůr. V **Pě** zdržovala se sekta **Mikulášenců** (v. t.), odkud zv. **Pecinovští**. — 2) **P.**, ves t., hejtm. **Slaně**, okr., fara a pš. **Strašecí Nové**; 51 d., 303 ob. č. (1890).

Pecinovští viz *Mikulášenci*.

Pecirady, **Pecerady**, ves v Čechách při ř. **Sázavě**, hejtm. a okr. **Benešov**, fara a pš. **Týnice n. Sáz.**; 43 d., 365 ob. č. (1890).

Peck [pek], angl. míra dutá na věci suté = 2 gallonům.

●●**Pecka**, městečko v Čechách nad potokem **Javorkou**, v hejtm. **jičinském**, okr. **novopackém**, má 197 d., 1322 obyv. č. (1890), farní chrám sv. **Bartoloměje** (r. 1350 far.), radnici, 5ř. šk., četn. stanici, pš., obc. záložnu, mechanickou tkalcovnu, pilu, mlýn, výrobu člunův a rukodilného bavlněného zboží po domácku. Opodál **Harantův hrad** a **klimatické lázně** zv. »v **Lázních**«. Svěř. statek s pivovarem a myslivnou drží **Karel kn. Trauttmansdorff**. **P.** pro svou romantickou a zdravou polohu hodí se za letní pobyt. Nad městečkem zříceniny býv. **hradu Pecky**, jehož jméno upomíná na **peckovitou** podobu hory, na niž byl vystavěn, zván jsa »zámek na **Pecce**«, kdežto městečko, jež povstalo pod **hradem**, jmenováno»městečkem u **Pecky**«. Původně **P.** byla zbožím **královským**; r. 1270 zastavena **Jaroslavovi** z **Jablonně**, jehož potomci psali se odtud z **Pecky** a seděli zde do poč. **XV. stol.** Roku 1432 v říjnu obléhán

hrad od Sirotků, jimž se vzdal po půlletém obléhání. V XV. stol. drželi Pecku pánové z Rožmitálu, Hoříčtí z Hořic, r. 1519 Matiaš Libák z Radovesic, r. 1520 Jindř. Kutnauer z Kutnova, r. 1526 Sigmund Košin a Kapoun ze Svojkova, r. 1532 Jan Litoborský z Chlumu a po jeho synech Jindřích Škopek z Bílých Otradovic. Roku 1566 zboží pececké rozděleno mezi syny Jana Škopka, a to Karla a Adama. Karel brzy zemřel a po něm pozůstala vdova roz. Barbora Mířková z Tropčic provdala se opět za slavného pána českého Kristofa Haranta z Polžic a ten stal se majetníkem poloviny Pecky a po smrti své manželky Barbory oženil se s Annou Saloménou Hradištskou z Hořovic, kteráž ukoupila druhou polovinu Pecky a tak spojeno panství opět v jednéh rukou. Kristof účastnil se velmi činně odporu stavů českých, proto zboží jeho z polovice od král. komory zabráno a prodáno jeho manželce, která Pecku brzy prodala Albrechtovi z Valdšteina. Tento daroval Pecku ještě s Radimí kartouzskému klásteru ve Valdicích u Jičina. Když pak klášter zrušen (1782), celé zboží připadlo nábožen. fondu, od něhož je koupil (1824) ve veřejné dražbě Ferd. kn. Trauttmansdorff. Za války 30leté městečko hrozně vydrancováno od vojska císařského a potom skoro celé vypáleno Švédy. Na přímluvu převora klásteru kartouzského císař Ferdinand II. povýšil (1633) Pecku na městečko a nadal měst. erbem: v modrém poli spatřuje se do poloviny městská zeď se stínkami; za zdí pak vypínají se dvě osmihrané věže, mezi nimi obraz P. Marie s Jesulátkem. Roku 1651 vysazeny městečku tři vyr. a týdenní trh. V l. 1751—53 vystavěn novější far. chrám. Při ohni r. 1830 shorela větší část městečka a starý hrad na Pecce, jenž leží od té doby ve zříceninách. Srv. Adressář pol. okr. jičínského, str. 206 (Turnov, 1900).

Pecka M a t ě j, český malíř miniatur (*v Klatovech), pracoval v pol. XVI. stol. u Jana Táborského z Klokotské hory. Gradual klatovský a Kancionál teplický (dokončen r. 1560) jsou nejvýznačnější jeho výtvoři. O nich viz P a m á t k y a r c h a e o l. I. 188 a III. 254.

Peckovice, bot., viz Plod.

Peclinov viz Pecinov.

z Peclinovce viz Ceyp z Peclinovce

Pecnářství viz Pekařství.

Pecopteridae [peko-], čeled' velikých bylinných až i stromovitých kapradin předvěkých, jež jsou význačnými zejména pro svrchní karbon. Jsou to kapradiny s velikými listy vícekrát zpeřenými. Úkrojky nebo listky posledního řádu přisedají k žebru širokou zpodinou. Dle novějšího rozdělení zahrnuje tato čeled' hlavní rody: *Pecopteris* Brongn. (část.), *Alethopteris* Stubg. (část.), *Callipteridium* Weiss., *Callipteris* Brongn., *Thinufeldia* Ettingsh., *Odontopteris* Brongn., *Lonchopteris* Brongn., z nichž většina dříve tvořila a namnoze ještě dosud jakožto zvláštní čeledi tvoří samostatné skupiny. *EBr.*

Pecopteris [peko-] Brongn., rod předvěkých kapradin mohutného až stromovitého vzrůstu s velikými listy mnohonásob rozčleněnými (3—4krát zpeřenými) a s poměrně malými lističky posledního řádu, jež jsou většinou celou šířkou své base na žebro narostlé, husté vedle sebe posazené a kožovité. Hlavní žebro celého listu nese často přídatné, přeměněné listky vícekrát rozčleněné nebo laločnaté stříhané (*Aphlebia*). **P.** jest zvláště charakteristickým rodem kapradin pro svrchní útvar kamenouhelný, kde dochází obrovského rozvoje a zabíhá ještě i dále do permu, vzácně a již v odchylných formách do triasu, jury až i do křídly. V třetihorách uvádějí se pod tímto rodovým jménem jen obdobné kapradiny, příbuzné již s některými kapradinami nyní žijícími. *EBr.*

Pecr, ves v Čechách, viz *Pecce*.

Pécs [péc] viz Pětikostelí.

Pécska [péčka]: 1) **P. Magy ar** (M a d a r s k á P.), město v Uhrách na pr. bř. Máruše, v župě aradské, stanice železn. trati Arad-Mező-Hegyes, má 8336 ob. většinou maďar. a římsko-katol. (1890), služní úřad, okr. soud, pěkný římsko-katol. kostel, poštu, telegraf, lihovar, koželužnu a výroční trhy. — 2) **P Ó l a h** (R o m á n - P.), městečko t. se 7743 ob. většinou rumun. vyznání řecko-vých. (1890), řecko-vých. kostel. Obě města spolu souvisí; v okolí vinařství, zemědělství a četné zahrady.

Pécsvárad, P é c s v á r [péc-], město v Uhrách v župě baranyaské, má 3016 ob., z nichž je 1595 Němců, 1341 Maďarů (1890), okr. soud, poštu, telegraf, 3 kostely, starý zámek, synagoga, lomy na mramor a vápen. kámen, kamenouh. doly, vinařství, ovocnictví a četné navštěvované trhy na dobytěk.

Pecten [pek-] O. F. Müll., rod mlžů jednosvalných ze stejnojm. čeledi *Pectinidae*. Má skořáčku okrouhlou neb ovální, namnoze paprskovitě žebnatou, s chlopňemi stejnými neb nestejnými, nahoře vpředu i vzadu křídlovitě protáhlými a s tenkými k sobě přiléhajícími. Zuby zámkové jsou zaniklé, svaz jest vnitřní. Zvíře má prstnatou nohu a okraje pláště volné, nesrostlé, ztlustlé a opatřené tykadlovitými přívěsky a namnoze četnými očky. Zvířata jsou zajímava též čilými pohyby, jež provádějí rychlým svíráním chlopni skořáčky. Pro tuto vlastnost i pro pestrobarevnost skořápek svých zvana bývají motýli mořskými. Skořáčky slouží za ozdabu a k různým jiným účelům, na př. za misky. Jimi zdobivali se poutníci z Východu se vracějící. Rod **P.** jest bohatý druhy, známo asi 180 druhů žijících a na 450 vyhybných, vyskytujících se již v prvohorách. Nejznámější druhy evropské jsou: **P. jacobaeus** L. (h ř e b e n a t k a j a k u b s k á) se skořápkou 8—10 cm vel., **P. maxim us** L. (skořáčka asi 15 cm vel.) a **P. varius** L. se skořápkou asi 4 cm vel. Druhy tyto jsou jedlé, podobně jako jiné méně známé druhy evropské (**P. opercularis** L., **P. islandicus** Chemn.).

Pectinicornia [pekti-ko-] n. **L u c a n i d a e** jest čeled' brouků s chodidly 5člennými, vy-

značená tykadly silně lomenými o hřebeno-
vité palice, složené z krátkých lupinkův.
Čelisti homí většinou silně jsou vyniklé.
Brouci dospělí žijí na rostlinách, kdežto je-
jich larvy nacházíme v drti starých stromů.
Z rodu sem náležejících důležitější jsou:
Lucanus Scop. (viz Roháč), *Dorcus* M. L.,
Platycerus Geoffr. a *Sinodendron* Helwg. Kpk.

Pectorale [pek-] viz Kříž 204 a.

Pectoriloquie (z lat.), zvlášť ostře vyzna-
čená bronchofonie (v. t.), vyskytující se
nad velikými patologickými dutinami tkáně
plicní.

P. a f o n e, akustický jev charakterisovaný
tím, že při auskultaci poloviny hrudní vypl-
něné hojným serosním výpotkem slyšíme
ostrý šepot, kdykoli nemocný mluví tlum-
ným hlasem. Mx.

Pectus [pek-] (lat.) viz Hruď.

Peculium [-ku-] znamená v právu říms-
kém tu část' majetku, jejíž správu a užívání
vyhradil majitel moci otcovské dítěti nebo
pán otrokovi. Vývoj **p-ia** souvisel s nesamo-
statným postavením dětí a otroků, kteří
jsouce sami podřízeni moci cizí jako *personae
iuris alieni* nebyli způsobilými subjekty práv
majetkových a nemohli ve smyslu právním
ničeho mítí pro sebe, nabývajíce všeho, co
svým jednáním získali, přímo pro držitele
moci. Právě z této příčiny Římané používali
často děti a otroků ke správě jednotlivých
částí svého majetku, což pro poměry doby
tehdejší mělo též z té příčiny značnou prak-
tickou důležitost, ježto poskytovalo jakousi
náhradu za přímé zastoupení, kterého právo
římské neuznávalo. **P.** zůstávalo dle práva
ve jmění držitele moci, dítě a otrok měli
pouze faktickou správu jeho, tu volnější, tu
omezenější, podle ustanovení zřizovatele,
jenž mohl je též kdykoliv odvolati. Důsledek
této právní povahy **p-ia** byl, že po smrti
dítěte a otroka **p.** připadalo opět otci resp.
pánovi a po smrti tohoto náleželo do jeho
pozůstalosti. Jenom propustil-li otec dítě ze
své moci nebo pán otroka na svobodu ne-
odvolav **p-ia**, mělo se za to, že mu je da-
roval. Co se týče poměru k osobám třetím,
zřízení **p-ia** jevílo se důležitým tím, že otec
nebo pán ručil až do obnosu **p-ia** za závazky
dětí a otroků z jednání právních, a dávala
se proti němu věřitelům *actio de peculio* nebo,
zřídil-li **p.** za účelem provozování obchodu,
actio tributoria.

Z tohoto zásadního nazírání práva říms-
kého přípustěny byly v době císařské ně-
které výjimky, ale jen ve prospěch dětí;
první průlom učiněn byl za principátu Au-
gustova ve prospěch syna, který byl voji-
nem. Co filiusfamilias nabyt jako *miles in
castris* a později též co nabyt *occasione mili-
tiae*, to mělo mu i po právu náležeti, a jme-
novitě byla mu přiznána způsobilost, o ma-
jetku takovém na případ smrti pořizovati.
Jméno to nazýváno bylo **p. castrense** na roz-
díl od otcem zřízeného **p-ia** p r o f e k t i č -
n í h o. Vzhledem k **p. castrense** byl syn loco
patrisfamilias, jenom zemřel-li bez posled-

ního pořízení, nepřipadalo **p. castrense** jeho
dědicům zákonným, nýbrž otci jeho; avšak
i tento jediný důsledek vyplývající z peku-
liární povahy majetku takto nabytého byl
později odstraněn. Ustanovení o **p. castrense**
byla za císařství z doby podiokleciánské
roziřena také na majetek, jehož dítě nabylo
veřejným působením jako úředník státní,
dvorský, jako kněz anebo darem od císaře,
t. zv. **p. quasi castrense**. J. V.

Pecunia (lat.), peníze.

Pecus (lat.), dobytek.

Péczeli J o z s e f, básník maď. (*1750—
†1792). Studoval teologii v Debrecíně, pak
v Genevě, kde byl vychovatelem v rodině
přírodovědce Horace Saussura, a stal se
pastorem reformované církve v Komárně.
Přeložil Voltaireovu *Henriadu*, jež náleží
k nejlepším maďarským překladům XVIII.
stol., a ve svých *Bajkách* napodobí Lafon-
tainea. Mimo to vydával revui »Mindenés
Gyűjtemény«.

Pečenizyn, okr. město v Haliči v hejtm.
kołomyjském, stan. železn. trati Kołomyja-
Słoboda rungurska; 5867 obyv., z nichž je
3395 Rusínů, 2402 Poláků, 52 Němců (1890),
pošta, telegraf, řecko-katol. kostel, doly na
kamenný olej a skalní vosk, raffinerie petro-
leje a poblíž železárny.

Peč (*Petschen*), ves na Moravě, hejtm. a
okr. Dačice, fara Lipolec a Cickrajov, pošta
Lipolec; 62 d., 77 obyv. č., 203 n. (1890),
1ř. šk.

Pečárka viz *Agaricus*, str. 427 a.

Pěček Smržický z Radostic viz Pěčka.

Pečekozly viz Pětikožly.

Pečené, maso pečené na žhoucích kame-
nech, roští, rožní, v peci, žeravém popelu
nebo rozpáleném tuku.

Pečeněgové, staroslovansky *Pečenjág*,
v mn. č. *Pečenězi*, u Řekův *Παπινάκται*,
-κίται, v lat. kronikách *Pizenaci*, *Pincen-*
nates, *Pincenarii*, maďarsky *Besenyők*,
v uherské latině *Bisseni*, arabsky *Badžnak*
čili *Badžanâk*, kočovný národ původu tu-
reckého, v stepích černomořských osedlý
v IX. — XI. století. Přišli z dnešního Turke-
stánu; o zbytcích jejich v původní vlasti
vedle Uzů a Kirgizův vědí ještě Arab Ibn
Khorádbeh i císař Konstantin Porfyrogen-
nitos. Od Jajku a Volhy zatlačili je na západ
v IX. stol. Chazaři, kteří sami bojem s **P-gy**
valně utrpěli, a blízcí příbuzní **P-gův**, **K-u-**
mání čili **Uzi**. Zatím **P.** sami, postupující
k Dunaji, na západ tiskli Uhry čili Maďary,
až je (895) ve spolku s bulharským kníž-
tem Symeonem z dnešní Bessarabie vypudili
do středního Podunají. V X. stol. **P.** byli
mocný národ, kočující od dolního Dunaje
naproti Drsteru (Silistrii) až na Krym do
okolí byzantského města Chersonu (starorus.
Korsuň, dn. Sevastopol). Sídla jejich zasa-
hovala do Sedmihradska, kde jedna část'
země dlouho slula »lesem pečeněžským«
(*silva Bissenorum*). Teprve sv. Štěpán, král
uherský (†1038), začal je odtud vyháněti.
Rozdělení byli na plemena (*γενεαι*), původně

osm, čtyři na východ, čtyři na západ od Dněpru, později celkem 13, a na 40 menších skupin. Časem se vzpomíná chán (chagan) celého národa, časem jen jednotlivá menší knížata. Byzantinci pomoci darův pěstovali přátelství s P-gy, pobízejíce je dle potřeby proti Rusům, Uhrům a Bulharům; často P. dary, na které byli nenasytní, rádi vzali, ale slibům nedostáli. Rusové měli spojení s Černým mořem jenom skrz území těchto nomádův, podél Dněpru. P. konali nezřídka loupežné vpády do území Slovanův ruských. Veliký kníže Svjatoslav r. 972 na návratu z výpravy do Bulharska u prahův dněprských poražen a zabit od P-gův; lebku jeho dal si pečenežský kníže Kurja upravití za číši. Hranice ruská proti stepi byla opěvněna zásekami a hrady, hlavně od sv. Vladimíra a Jaroslava. R. 1036 P. pokusili se o Kijev, ale nepřítomný veliký kníže Jaroslav rychle se vrátil z Velikého Novgorodu ku pomoci a porazil nepřítele před městem; při rozšíření města postavil na bojišti nový chrám sv. Sofie. Za té doby P. od Kumánův (Polovcův) již vítězně zaháněni na západ. Náčelníci jejich za těchto válek nezřídka bývali nuceni hledati sobě útočiště v bažinách ústí dunajského. Následkem toho množilo se vpády P-gův do říše Byzantské (od r. 1028), hlavně v zimě přes zamrzlý Dunaj. Krutou válku vedli Byzantinci s P-gy v). 1048—53 za cis. Konstantina Monomacha. Za vnitřních rozbrojův mezi P-gy samými přijali totiž Byzantinci nejprve Kegeny s 20.000 mužů do Dobružde, pak po velikém vítězství samého chána Tyracha s 80.000, které rozdělili u Srědce, Niše, na Ovčím poli atd. Noví osadníci se však brzo pozdvihli proti říši, zarazili svůj hlavní tábor na ř. Osmu, později ve Velikém Preslavi, porazili r. 1050 Byzantince před branami Adrianopole, ale posléze přece zatlačeni za Dunaj a přinuceni ku příměří na 30 let. Pod nátlakem Kumánův začaly se však vpády jejich znova za císaře Izáka Komnéna (1057—59), jmenovitě pak za občanských válek mezi Byzantinci před nastolením Komnénuv. Poslední válku s P-gy vedl císař Alexios I. Komnénos v letech 1086—91, se střídavým štěstím. Nejdříve poražen a zabit byzantský vojévůdce, Gruzinec Jiří Pakurianos, zakladatel podnes trvajících kláštera Bačkovského v horách Rhodopských (1086). Následujícího roku našli smrt' v bitvě u Chariupole v Thrakii pečenežský chán Celgu a uherský králevic Šalomoun (1087). Císař Alexios táhl pak za Balkán, ale od P-gův krutě poražen před Drsterem (Silistrií) na Dunaji (téhož roku 1087). P. jali se pak dokonce zimovati v táborech po rovinách Thrakie mezi Adrianopolem a Cařihradem. Teprve r. 1091 podařilo se císaři Alexiovi porazit P-gy ve veliké bitvě u Levunia, blízko ústí Marice do moře Aegejského; vítězství toho dobyli Řekové ve spolku s Kumány. Národ pečenežský mizí od té chvíle z dějin. Zajetí usazení jako vojenští kolonisté v byzantských provin-

ciích podél silnic, v Makedonii v krajině Mogleně, na Moravě okolo Niše atd. Křižáci první výpravy našli čtyři pečenežské všude ve vojscích byzantských. Jini uprchlici rozptýlili se po Uhrách, rozsazení jsouce po všech stolicích uherských. Zdá se, že t. zv. Černí Klobuci, Torci a Berenději na jižní Rusi v XI. — XII. stol., poddani knížat ruských, nebyli než zbytek P-gův. Poslední stopy dávno zaniklého národa trvají v místních jménech vsí: Pečeněgi v charkovské gubernii, Peczenizyn v Haliči, Bešenovo u Temešváru, Pečeneška u Mehadie, Pečenjaga u Dunaje v Dobruždi, Pečenoge v Kragujevacu v Srbsku atd. Viz Kumáni. *KJk.*

Pečerskaja lavra, klášter v Kijevě (v. t., str. 214 b).

Pečerskij Andrej viz Meljnikov 3).

Pečet' jest otisk určitého charakteristického obrazu do měkké látky určitého tvaru, jenž bývá připevněn k písemnostem nebo jiným předmětům za účelem bezpečného uzavření, k jejich pověření nebo k označení jejich majetníka. P-i nalzáme již u Židův, Assyřů, Babylónanů na listinách i dopisech. U Egyptanův potkááme se s otisky obrazu posvátného brouka zv. *scarabaeus*, jichž užívalo se hlavně k označování majetku. U Řeků již v V. stol. př. Kr. činí se zminky o užívání p-i k označování cenných předmětů, k uzavírání voskových tabulek, na nichž se psávaly listiny, a pod. K děláni otisků na p-ech původně asi sloužili pouhý kovový prsten; z Asie přinesena byla do Řecka pečetítka kamenná, jež nosila se na krku zavěšena na šňůrce nebo řetízku. Řekům přičítá se spojení kamenného pečetítka s kovovým prstenem, jemuž tím dán určitý tvar pro všechnu budoucnost. Z Řecka tato forma pečetního prstenu přešla do Italie. Otisk prstenu slul Římanům *signum* (ne *sigillum*). Pečetilo se voskem nebo zvláštním druhem jemné hlíny. Prsten a otisk prstenu, p., jest Římanům takřka symbolem osoby, již prsten náleží. Užívání p-i bylo velmi rozšířeno. Dopisy a listiny panovníkův i osob soukromých bývaly opatřeny p-i. Listiny římské bývaly psány na dvou až třech destičkách (hlavně kovových nebo voskových) spojených provázkou, na jejichž koncích byly přitlačeny p-i, tak že jen s jejich porušením mohly býti destičky otevřeny. Dokud p. nebyla porušena, bylo jisto, že text listiny nebyl falšován. Když později na místo oněch destiček vstoupily listiny papýrové a pergamenové, bývaly sice i potom svitky papýrové ovjeny provázkou spečetěnými, ale celkem p. pozbyla své důležitosti.

Podobný význam jako u Římanů měla p. prvotně u národů germánských, kde se jí také velmi hojně užívalo. Sloužila tu jednak k tomu, aby listina nebo jiný předmět zapечатěním stal se nepovolnému nepřístupným a aby na něm nemohly býti prováděny změny, jednak bývala znamením, po němž poznávala se osoba úřední. Časem však p.

nabyla jiného významu. Listiny Meroveovců byly vesměs opatřeny **p-i**, která však přitlačovala se na popsanou stranu listiny pod text; nesloužila tedy k uzavření listiny, nýbrž byla vhodným znamením k rozeznání listiny královské od jiné. Význam **p-i** stoupal, když klesala znalost písma, když králové, neumějící čísti ani psáti, nemohli listinu pověřovati svým podpisem a ráz písma, jímž listina byla psána, přestával býti dostatečným a všeobecně srozumitelným prostředkem k poznání její pravosti. — Ještě v době Karlovců vývoj dospěl tak daleko, že **p.** byla pokládána za jediný spolehlivý prostředek k pověření listin. Ale vývoj ten neobmezil se na kancelář královskou. I soukromá listina uchyluje se již v IX. stol. k **p-i** jako k názornému prostředku pověřovacímu. Počátek učinili duchovní knížata, biskupové a opati, po nich následovali v stol. X. — XI. knížata světská; v XIII. stol. mají již hrabata, rytíři, nižší hodnostáři duchovní a města vlastní **p i**, v 2. pol. XIII. stol. dokonce již i jednotliví měšťané. Z práva užívání **p-i** nebyl ve středověku vůbec nikdo vyloučen. Ovšem neměl každý své vlastní **p i**. Takové osoby dávaly své listiny pověřiti **p-i** cizí. Ale jenom **p i** osob výše postavených (knížat, praelátů, kapitol, konventův atd.) požívaly v cizích záležitostech důvěry. Od století XIII. **p.** at' vlastní at' cizí jest nevyhnutelnou podmínkou právní platnosti listiny. Toliko v Itálii udržely se notářské listiny bez **p-i**, při nich záruku pravosti podával toliko odznak a podpis notáře. Koncem středověku takové notářské listiny vlivem italským vnikají do střední Evropy. Vznikem městských knih dána byla i jiná možnost učiniti způsobem bezpečným písemní záznam o právních jednáních, aniž k tomu bylo potřeba listiny zpečetěné. Konečně s rostoucí znalostí písma podpis vystavovatele listiny stává se dostatečným prostředkem k jejímu pověření. Od konce středověku význam **p-i** klesá; zůstáváť jen druhotným prostředkem pověřovacím vedle podpisu. Kromě toho užívá se od konce středověku **p-i** hojněji k uzavírání dopisův.

Pokud se týče látky, přejal středověk od starověku dvoji druh **p-i**: voskovou a kovovou (bullu). Vosk převládá na západě, kov v říši Východořímské. Voskové **p-i** dělaly se prstenem pečetním. V říši Francé zasazovány byly v době Karlovců do pečetních prstenův antické gemmy. Později však vyskytují se také zvláštní pečetítka kovová nebo kamenná. K ražení **p-i** kovových užívalo se ovšem také razítek, nejvíce asi železných. Z kovův užívalo se k děláni **p i** hlavně olova a zlata (viz Bulla). Olovené bully byly massivní, zlaté záležely zpravidla jen ze dvou tenkých plátků dohromady spojených. Vosk býval původně nebarven, od XII. stol. velmi často vyskytuje se vosk zeleně nebo červeně zbarvený. Původně asi záleželo to na vůli jednotlivcově; teprve koncem středověku pokládala se **p.** z čer-

veného vosku za cosi vyššího, a právo k jejímu užívání dávali si praeláti a knížata propůjčovati od císaře. Ale i právo pečetiti voskem zeleným nebo žlutým bývalo udělováno zvláštními privilegii. V Čechách jsou královské listy na užívání vosku zeleného nebo červeného zvláště od konce XV. stol. velmi obyčejné. V pozdější době však hojným udělováním podobných výsad právo užívati vosku určité barvy zevšednělo, tak že v XVIII. stol. rozdíl v barvách vosku skoro již ani nebyl zachováván. Ani užívání bull nebylo původně omezeno. Užívalo se jich zvláště v Itálii, zejména ode dávna v kancelářích papežských. V německé kanceláři císařské ujala se bulla olovená vedle **p-i** voskové na konci vlády Otty III., ale jen na krátko. Od pol. XI. stol. olovená bulla v kanceláři císařské se již neobjevuje. Když se tu výjimečně bulla vyskytne, je to vždy bulla zlatá. Užívání zlaté bully pokládalo se vždy za výhradní právo suverenních panovníků. Ve střední Evropě mimo krále německé užívali jí toliko panovníci čeští, poprvé r. 1217 Přemysl I.; v Itálii králové sicilští a dožové benátské, ojedinele vyskytuje se v kanceláři papežské při listinách zvláště důležitých.

Co do formy byly kovové **p-i**, bully, vždy okrouhlé, **p-i** voskové mívaly formy rozmanité, ač i u nich forma okrouhlá je nejčastější. V kanceláři německých císařův a v kanceláři českých knížat a králův užívalo se výhradně formy okrouhlé. U duchovních knížat a ústavů setkáváme se zpravidla s formou čokkovitou, jež někdy též u světských knížat se vyskytuje. Obvyčejně bývají však **p-i** světských pánův okrouhlé nebo mívají tvar štítu.

P. mohla býti opatřena otiskem buď po jedné nebo po obou stranách. Bully mívají až na mimořádné výjimky otisk vždy na obou stranách; u voskových **p-i** vyskytuje se to i ono. Má-li vosková **p.** otisky na obou stranách, jsou buď oba stejně veliké (**p. mincovní**), nebo na rubu jest otisk menší, jenž sluje **p. rubní**. **P-i** se stejně velikými otisky na obou stranách vyskytují se sice v Itálii již od IX. stol.; ve střední Evropě však užívá se jich teprve později. Poměrně velmi záhy objevují se v Čechách (za krále Vladislava I. 1158—73), o něco později v Rakousích, v císařské kanceláři teprve za císaře Sigmunda. **P-i** s otisky nestejně velikými lze dělití podle toho, zda oba otisky náležejí dvěma osobám různým (na př. manželu a manželce) nebo osobě jediné. Případ druhý jest mnohem častější. Bývalo totiž zvykem, že panovníci mívali několikery druh **p-i**. V kanceláři německých císařův vedle veliké hlavní **p-i** (**p. majestátní, sigillum maiestatis**), která ovšem i při jediném panovníku mívala několikery typ, vyskytuje se od konce století XIII. menší **p.** zvaná **sekret** (**sig. min us, secretum**), již užívá se toliko při dopisech a patentech. Stejný zjev pozorujeme i jinde. Vedle toho bývala ještě **p. tajná**, již panovníci užívali jen v soukromých, důvěrných

záležitostech a jež obyčejně zhotovovala se pečatním prstenem. Různé tyto p-i se kombinovaly. Zejména často nalzáme na líci otisk hlavní p-i, na rubu otisk p-i sekretní nebo řídkěji p-i tajné. Ale byly i p-i výhradně k otiskování na rubu určené t. zv. *contrasigilla*.

Látkou, z níž p. byla zhotovena, podmíněn byl z části způsob jejich připevnění na listinu. Kovové p-i mohly býti arci toliko přivěšeny, kdežto p-i voskové bylo lze též k listině přitiskovati. V starší době jsou p-i přitíštěné pravidelný, v XII. stol. objevují se voskové p-i visuté a od XIII. stol. přitíštěných p-i užívá se již jen v dopisech a patentech. Ve XIV. stol. p. přitíštěná stává se charakteristickou známkou k rozeznání patentův od diplomův opatřených p-i visutou. Visuté p-i voskové i kovové připevňovaly se na listinu provázky, voskové též feminky nebo proužky pergámu. V papežské kanceláři ustálil se od konce XII. stol. zvyk rozlišovati listiny papežské podle toho, zda byla k nim bulla připevněna provázkem hedvábným či rezným (*litterae cum filo serico* a *litterae cum filo canapis*); souviselo to ovšem též s obsahem a významem listiny.

Nejdůležitější známkou p-i jest typus, t. j. obraz a nápis na ni otíštěný. Obraz někdy nemá určitého vztahu k osobě, jíž p. náleží. Tak na př. starší p-i německých králů jsou otisky nejrozmanitějších antických gemm. V pozdější době (asi od XI. stol.) obraz p i pokouší se vystihnouti podobu panovníkovu, často arci jen s malým zdarem. Pozorujeme tu vývoj od obrazu poprsí k obrazu celé postavy. Veliká péče věnována byla odznakům moci a postavení osoby, jíž p. náležela. Králové bývali zobrazováni na trůně s žezlem v ruce, praeláti s odznaky své důstojnosti, knížata od XII. stol. obyčejně na koni. Duchovní ústavy mívaly na p-ech obraz patrona, jemuž jejich kostel byl zasvěcen. Na papežských bullách až do pol. XI. stol. spatřují se jen nápisy, odtud počínají se objevovati otisky obrazův a od poč. XII. stol. jest ustáleným zvykem, že na jedné straně p-i jsou hlavy apoštolů Petra a Pavla. Také znaky bývaly otiskovány na p-i. Ze studia obrazů na p-ech lze mnoho čerpati pro dějiny umění, krojův a pod. — Nápisy na p-ech udávají obyčejně jméno majetníka p-i s příslušnými tituly, vedle toho však někdy též bližší označení druhu p-i (na př. *sigillum secretum*, *contrasigillum*), vysvětlení obrazu nebo heslo.

Z panovníků českých první, jak se zdá, měl p. Vratislav II. (1061—92), jenž podle všeho již v době své knížecí užíval p-i jednostrané, okrouhlé, na které zobrazen je sedě na trůně. Z následující doby zachovala se teprve zase p. knížete Vladislava I. (1110 až 1125), a to v jediném exempláři; jest to zase p. jednostrané, okrouhlá a na ní jest otíštěn obraz panovníka sedícího na koni. P-i jeho nástupce Soběslava I. neznáme. Vladislav II. (1140—73) v době své knížecí užíval p-i okrouhlé, jednostrané, na

níž zobrazen je sv. Václav sedě na trůně. Stav se r. 1158 králem, Vladislav začal prvý z českých panovníků užívati p-i dvojstrané. Na přední straně jest obraz panovníka na trůně, na zadní straně obraz sv. Václava rovněž na trůně. Tento způsob p-i udržel se s malými výjimkami až do pol. XIII. století. S nastoupením Přemysla II. mizí obraz sv. Václava s p-i králů českých. Panovník tento zavedl nový typ p-i. Na obou stranách jest zobrazen panovník, po jedné straně na trůně, po druhé na koni; na pokryvce koně upevněny jsou štítky se znaky země, jimž vládl. Typ Přemyslem II. zavedený zůstal v podstatě za obou jeho nástupců. Jindřich Korutanský pro krátkost své vlády nemohl si dát zhotoviti zvláštní p. královskou, známe od něho jen sekret okrouhlý, na němž jest obraz hlavy s dlouhým vlasem. Sekréty pak užívají všichni následující panovníci čeští z rodu Lucemburského k pečetení listův otevřených (za Jana a Karla bývá na něm obraz jednohlavého orla, za Václava obraz orla dvouhlavého s českým lvem na prsou). K pečetení privilegií užívali tito panovníci veliké p-i majestátní, na jejich zadní straně býval otíštěn sekret. Za Jana bývá na p i majestátní zobrazen král buď jíздеcky, nebo na trůně, a někdy oba tyto typy bývají po starším způsobu spojeny v jedinou p. mincovní. Na veliké p-i Karlově jest obraz krále sedícího na trůně s různými odznaky jeho moci a se znaky jeho země. Podobnou p. měl i Václav i Sigmund, u něhož však také vyskytuje se veliká p. dvojstraná s obrazem krále sedícího na trůně na jedné a s velikým dvouhlavým orlem na druhé straně. V pozdější době jsou dvojstrané p-i j en velmi vzácnou výjimkou. Tak vyskytuje se za krále Vladislava II. veliká p. mincovní, na jejíž jedné straně jest obraz panovníků na trůně, na druhé straně znaky jeho země. Ostatně počínaje XV. stol. p-i králů českých jsou skoro výhradně jednostrané; nespatřujeme na nich již obrazu panovníkova, nýbrž jen znaky jeho země a různé ornamentální výplňky. Za Ferdinanda I. objevuje se na p-i obraz jednohlavého velikého orla se štítem na prsou; kolem něho seskupeny jsou znaky země Ferdinandových. Za Maximiliána II. nastupuje na jeho místo orel dvouhlavý a obraz ten v podstatě nezměněn zůstává po celou dobu pozdější. Látká p-i českých panovníků jest zpravidla vosk, a to obyčejně vosk nebarvený. Král Vladislav I. (1158—73) užíval vosku černého. Za Přemysla I. vyskytuje se někdy také vosk červený, za Václava I. červený nebo zelený, za Přemysla II. zelený. Sekréty králů z rodu Lucemburského bývají na zadní straně p-i vytištěny obyčejně v červeném vosku. Králové XV. stol. užívají obyčejně červeného vosku. Vlastní p. z červeného vosku bývá tu vtláčena do misky z vosku nebarveného. Počínajíc XVII. stol. bývá tato vosková miska nahrazována dřevěným pouzdem. Zlaté bully užívati začal Přemysl I.; z jeho nástupcův užívali jí toliko

Karel IV. a Sigmund, ale jen jako králové, resp. císařové římsí. — V nejstarší době byly **p-** i panovníků českých k listině přitiskovány. Za krále Vladislava I. vyskytují se již také **p-i** visuté a počinaje nástupcem jeho Bedřichem přitíštěné **p-i** mizejí docela. **P.** bývá odtud zavěšena zpravidla na hedvábných nitech rozličných barev nebo na provázku, řídceji na proužku pergamenovém. Ve XIV. stol. objevují se zase **p-i** přitíštěné, jež později stávají se pravidlem na dopisech a patentech. Jen důležitější privilegia bývají odtud opatřena **p-i** visutou.

Věda zabývající se **p** mi nazývá se **sfragistika**.

Pečetín, ves v Čechách, hejtm. a okr. Klatovy, fara a pš. Němčice; 50 d., 275 ob. č. (1890), popl. dvůr.

Pečetní vosk (*Siegellack*) skládá se asi ze 4 dílů jemného šelaku, 1 d. terpentinu, 3 d. rumělky a méněvího množství zemitých přísad (běloby, křída, sádry, kaolín). Těmito zvyšuje se jednak váha směsi, jednak způsobuje se, že vosk nekape. Při výrobě roztopí se šelak nad mírným ohněm a za pilného míchání přidává se k němu napřed terpentín, potom rumělka a ostatní přísady. Ze směsi upravují se tyčinky buď litím do mosazných forem anebo válením na mramorové desce. Rumělka nahrazuje se ultramarinem, žlutí chromovou, koptem a j., dle toho, jakou barvu má vosk míti; někdy přidávají se do směsi vonné látky (storax, balsám peruánský). Laciné druhy **p** ho v-u připravují se ze směsi kalafuny, křída nebo sádry a mienia nebo kolkotaru.

Pečice: 1) **P.**, ves v Čechách, hejtm. a okr. Ml. Boleslav, fara a pš. Dobrovice; 54 d., 444 ob. č. (1890), popl. dvůr a myslivna. Stávala zde tvrz, která byla r. 1556 pustou. — 2) **P.**, také **P. Veliká**, far. ves t., hejtm. a okr. Příbram, pš. Milín; 55 d., 420 obyv. č. (1890), kostel sv. Vavřince (ve XIV. stol. far.), 2řf. šk. a lenní dvorec **Příbík o v s k ý** a **Velk o v s k ý**. — 3) **P. Malá**, ves t., viz **Pečičky**.

Pečičky (Pečice Malá), ves v Čechách, hejtm. a okr. Příbram, fara Pečice Vel., pš. Milín; 37 d., 284 ob. č. (1890), 3 mlýny.

Pe-či-li, starší, na evropských mapách od XVI. stol. zachovávaný název nejseverovýchodnější provincie vlastní Číny, která dnes nazývá se úředně Čili a prostírá se mezi Mongolskem na s., zálivem Pe-čilským a mandžurskou provincií Šeng-king na v., čínskými provinciemi Šan-tung a Ho-man na j. a provincií Šan-si na z., zaujímajíc plochu (dle Strélbického) 300.000 *km*². Počet obyvatelů různě se udává, kolísaje se mezi 19,350.000 až 36,880.000, kdežto Popov odhaduje jej r. 1894 na 29,400.000. **P.** leží mezi 35°—43° 40' s. š. a 113° 43'—123° 43' v. d. Gr. a jest rozdělena Čínskou zdí na vlastní **P.** na j. mající plochu 148.357 *km*² (Behm a Wagner), a na vojenský okres Cing-te-fu nebo Džehol na s., který nazývá se také někdy nesprávně »vnitřní Mongolsko«. Pobřeží

provincie jest dlouhé 600 *km*, zaujímá část západních břehů zál. Liao-tung a téměř celé pobřeží zátoky Pei-ho v zálivu Pe-čilském, jest velice ploché, prosté téměř všeho rostlinstva a lemované dynami vys. 6—8 *m*, na kterých udržuje se nepatrná vegetace a kde stavějí rybáři své chýše. Vnitrozemí skládá se z rozsáhlé a nízké roviny na j. a v. a z hornatiny na s. a sz., která přiléhá k mongolskému plateau a na níž zdvihají se horstva Heng-šan, Nan-kou (2020 *m*), U-tai (3490 *m*), Ulung-šan, Tu-šan a j. Čára, která dělí od sebe tyto povrchově rozdílné části provincie, táhne se od města Šan-te-fu na jz. přes Pe-king k Šan-hai-kuangu při zál. Liao-tung, jsouc rozhraním i v ohledu geologickém. Nízká rovina na j. a v. jest tvořena čátrhorními nánosy, horstva severní a západní mají kostru žulovou, prostoupenou jednak vrstvy kamenouhelný i a jurskými, jednak loesem, pouze okraj mongolského plateau jest rulový. Nerostné bohatství provincie záleží téměř výlučně jen z kamenného uhlí, které dobývá se v několika dolech. — Kromě několika malých říček vodopisná soustava **P.** dělí se na 3 veliká úvodi: ř. Liao-ho, odvádějící vody do zál. Liao-tung, v němž jest hlavní řekou Lohan-ping, ř. Lan-ho, vpadající do zál. Pe-čilského, a úvodí říček roviny, které spojují se v mohutný tok Pei-ho. S touto řekou souvisí Veliký průplav, který spojuje se u Tong-čeu se soustavou průplavů pe-kingských. — Podnebí provincie jest úplně pevninské, neboť malý záliv Pe-čilský nemůže porušiti vliv ohromného kontinentu asijského na toto klima. Průměrná roční teplota v Pe-kingu činí +11,7 °C, v Taku +10 °C, teplota července +26,1 °C resp. +27 °C, ledna -4,7 °C a -5 °C. V horách jest ovšem podnebí drsnější, tak že roč. teplota jest jen +2,8 °C, teplota července +19,5 °C a ledna -16,7 °C. Celkem provincie leží mezi ročními isothermami +6 °C na s. a +14 °C na j., teplota července kolísá se mezi +200 C až +28 °C, kdežto v lednu jsou teplotní rozdíly větší, neboť tu teplota na j. jest -1 °C a v horách -17 °C. Výška ročních srážek činí 60 až 130 *cm*, většina řek zamrzá již v říjnu. — Květena provincie na j. shoduje se s florou ostatní vlastní Číny, kdežto na rovině pe-čilské připojuje se k flóre Mandžurska, břehy jsou téměř úplně holé, v pohoří Nan-kou a na okraji plateau mongolského převládá vegetace lesní, z části již vyhubená kulturou zemědělskou. Hojný jest zde jilm, divoká broskvoň, dub, buk, jeřáb, ořech a j. Na vrcholcích horských jest flora alpská. Hojně jest rostlin kulturních, jako: ryže, pšenice, proso, oves, kukuřice, sorghum, batat, arrowroot, lotus, meloun, brambory, řípa, četné zeleniny, ovocné stromy, ačkoliv celkem jest půda málo úrodná. — Zvířena provincie jest velmi rozmanitá, vykazují podobnosti s faunou ostatní Číny, Mandžurska a Sibíře. Od pradávna **P.** jest proslulá bohatstvím zvěře, tak že podnes jsou zde rozsáhlé parky re-

servovány císařským lovům, avšak v době poslední rozsah jejich víc a více se tenčí následkem silné kolonisace zalesněných krajů hornatého Džeholu. Z domácích zvířat chová se skot, ovce, kozy, vepří, koně, osli, velbloudi atd., v některých krajích i bourec hedvábníkový. — Obyvatelstvo skládá se téměř výlučně z Číňanů, Mandžuoové jsou jen vojáci a úředníci, Mongolové pak žijí jen na krajním sev.-vých. Hlav. zaměstnáním jest orba, zahradnictví a doprava dříví, kdežto činnost průmyslová obmezuje se jen na dobývání uhlí a několik státních továren na výrobu kořalky ze sorghu, zvláště na s. provincie. Obchod s cizinou jest dosti čilý, nej důležitější jeho body jsou Tien-tsin pro obchod zámořský a Kalgan pro suchozemský do Mongolska a Sibíře. Hlavní předměty jeho jsou: čaj, ryže, dříví, opium, tkaniny, zboží kovové, dobytek, ovoce, kožešiny atd. Nejdůležitější spojovací cesty jsou: Veliký průplav, Pei-ho, řada silnic, špatně však udržovaných, z nich pak především z Pe-kingu do Liao-tungu, do Mandžuska a Mongolska, důležité i strategicky, konečně 2 železniční trati vedoucí z Tien-tsinu přes Taku do Pe-kingu a do Šan-hai-kou, jejíž stavba prodloužena až do Niu-čuang, pak z Pe-kingu do Pao-tingu prodloužena až do Čing-tingu. — Hlavní město jest Pe-king, avšak sídlem vládaře jest Pao-ting, důležitá města jsou dále Tien-tsin, Tung-čeu, Tai-ning, Hokian, Kuang-ping, Yung-ping-fu a Ta-ku. Provincie dělí se na 11 okresů a tvoří s prov. Šan-tung, Šan-si a Honan místokrálovství Severu, jehož místokrál sídlí v Tien-tsinu. — Jižní část P. přísluší k Číně od doby dynastie Yau, avšak důležitosti nabyla teprve, když Pe-king stal se hlavním městem říše. Naproti tomu část severní připojena k vlastní Číně v době poměrně nedávné, jsouc obývána divokými kmeny tunguzskými. Avšak Číňané usazovali se zde od pradávna, ačkoliv ve XIII. stol. zpuštěno bylo toto území Mongoly. Osady čínské množily se tak hojně, že r. 1778 území toto pode jménem kraje Čing-te-fu připojeno k P., pouze území rezervované pro císařské lovy zůstalo pod správou vojenskou. Tšr.

Pe-čílský záliv leží v moři Žlutém mezi poloost. Liao-tung a Šan-tung a severovýchodním břehem Číny, souvisí s mořem Žlutým průlivem Pe-čílským širokým 100 km, v němž leží souostroví Miao-tao. Na ssv. prodlužuje se v zálivu Liao-tung. Pobřeží jest nízké a písčité a tvoří na sz. a na j. 2 obšírné zátoky, z nichž severní označuje se jménem ř. Pei-ho. Řeky vpadající do P-kého Z-u zanášejí sem množství nánosů, tak že hloubka zálivu nepresahuje 200 m. Hustota vody jeho jest 1,020—1,023, proudění vody v něm jest velice rozmanité, hlavní proud jeho směřuje od jv. k sz. a jest odbočkou proudu Kuro Šivo. Tšr.

Pečín: 1) P, Ptěčín (*Haid*), ves v Čechách, hejtm. Čes. Budějovice, okr. a pš. Trhové Sviny, fara Žamberk; 35 d., 70 ob. č.,

197 n. (1890), 2tř. šk. — 2) P, far. ves t., hejtm., okr. a pš. Zamberk; 229 d., 1222 ob. č., 18 n. (1890), kostel sv. Jana Kř. z r. 1729 (ve XIV. stol. far.), 3tř. šk., 2 mlýny s pilou.

Pečírka: 1) P. Josef, spisovatel český (* 11. říj. 1818 v Jindicích — † 27. čna 1870 v Praze). Gymnasijní a lékařská studia vykonal v Praze, kdež stal se r. 1848 doktorem. Téhož roku účastnil se valné ruchu politického a byl také zvolen do českého sněmu zemského. R. 1849 počal vyučovati přírodopisu na gymnasiu staroměstském, od r. 1853 do 1856 pak byl professorem přírodopisu na gymnasiu v Jindř. Hradci. Usadiv se potom v Praze věnoval se zcela spisovatelství. Jsa r. 1850 zvolen za mimoř. člena Král. české spol. nauk vykonal cestu do Švédska, prozkoumal tu české rukopisy, o kterých r. 1851 podal zprávu v »ČCM.« a mezi jinými objevil legendu o sv. Kateřině, kterouž také svým nákladem a s pomocí Erbenovou vydal. Spisovatelská činnost jeho je velmi rozsáhlá. V l. 1844—47 vydával u Fourniera ve Znojmě »Bibliotéku poučných a zábavných spisů pro mládež i dospělý věk« (12 sv.) a pak hospodářskou knihu *Václav Novák, aneb sedlák jak by měl býti*, v l. 1858—64, pak překládal a vydával *Křtítofa Šmída veškeré spisy*. Dále napsal a vydal: *Vypsání živočichův pro školy* (1850 a 1862); *Nerostopis pro školy*; *Grundlinien der reinen Krystallographie; Grundlinien der Pflanzenkunde; Krystallographische Tafeln; Die Giftgewächse Oesterreichs und Deutschlands*. Velmi známým stal se jeho *Národní kalendář*, kterýž po jeho smrti vydávala vdova jeho Marian a.

2) P. Ferdinand, lékař čes. (* 27. kv. 1859 v Praze). Lékařství vystudoval v Praze, kdež r. 1882 stáse doktorem lékařství. Pobýv jako nemocniční lékař všeob. nemocnice v Praze, stal se asistentem při nově zřízené klinice prof. Janovského pro nemoci kožní a příjčné a r. 1891 habilitoval se pro nemoci kožní a syfilitické. R. 1899 stal se chefem policejních lékařů v Praze. Velmi záhy počal býti odborně i literárně činný a napsal mimo jiné: *Předběžné sdělení o krevních tělískách* (»Čas. čes. lékařův«, 1880); *Případ příjčného zánětu svalu* (t., 1884); *Xeroderma pigmentosum Kaposi* (t., 1886); *Předběžné sdělení o histologii psoriasis* (t., 1886); *Případ t. zv. čivného papillomu* (t., 1887); *Pityriasis pilaris* (t., 1889); *Dopisy o příjci* (t., 1891); *Příjice podlouhá* (t., 1895); *O histologii a podstatě psoriasis* (Sborník lékařský, 1885; totéž německy); *O Papillomech kůže* (t., 1890); *O plešatosti* (Thomayerova Sbirka přednášek z oboru lék., č. 3); *Fournierova nauka o léčen i příjice* (t., č. 33 a 34). Roku 1893 a 1894 redigoval »Čas. čes. lékařův«, r. 1898 pak napsal stať *Choroby kožní a venerické* do »Památníku České Akademie«.

Pečivo je pokrm upečený z moučného těsta. Přípravuje se v domácnosti nebo způsobem řemeslným (viz Pekařství) a jest rozmanitost jeho tak značná jako rozmani-

tost zemí a národův, obyčejů, ročních období a svátků, způsobů výroby a druhů mouky a jiných surovin, užívaných při úpravě těsta. — Nejstarší **p.**, chléb (v. t.), připravuje se z mouky žitné nebo pšeničné. Chléb z mouky žitné (chléb černý, rezný) peče si hlavně obyvatelstvo venkovské (chléb domáci), chléb bílý obsahuje větší nebo menší přísady mouky pšeničné a peče se hlavně v městech u pekařů. Snahy po zlepšení výroby i jakosti chleba vedly k zavedení t. zv. chlebu plných nebo celých, v nichž většinou zapečeny jsou i otruby. Pokusů v tomto směru podniknutých, většinou nezdařených, je mnoho (Graham, Kneipp, Avedyck, Gelinck, Steinmetz, Simon atd.), pomáhala při tom vždy nejvydatnější reklama, jež využívala zároveň různých moderních hnutí, vegetarianismu, snahy po přirozeném léčení a způsobu života, militarismu atd. Četnými autoritami bylo dokázáno, že organismus lidský chlebu takových využije jen nedostatečně, otruby dráždí příliš střevu, tak že se brzo vyprazdňuje, a hodí se tudíž chleby ty jen pro lidi s linou stolicí. Chléb vojenský, komisárek, připravuje se z mouky žitné, z níž vyloučí se asi 15 % otrub. V krajích hornatých připravuje se mimo chléb pšeničný a žitný také chléb z mouky ječné a ovesné nebo ze směsi těchto mouk. V Uhrách, v sev. Itálii a v Sev. Americe vyrábí se chléb také z mouky kukuřičné, míchané s moukou pšeničnou. Také se dělá chléb z pohanky, z mouky luštěnin a z bramborů za přísady mouky žitné nebo pšeničné.

P. z mouky pšeničné, t. zv. **p.** bílé neb kvasnicové, je jako chléb namnoze tak staré, že původ jeho sahá až do dob pohanských. To platí zejména o takovém pečivu, jež se připravuje na svátky, na př. mázance u křesťanů a macesy u židů na svátky velikonoční, vánočky, rohlíky a plence na svátky vánoční, šišky, boží milosti, kobližky v masopustě, kosti a smrti na dušičky, martinské rohlíčky a podkovy na den sv. Martina, koláče, tvrdačky atd. o posvíceních. V každém kraji, ba v některých krajích od města k městu, od vesnice k vesnici shledáváme u těchto druhů **p**-va jinou úpravu, pozměněný tvar a jiné velikosti. Nejobyčejnější jest úprava **p**-va ve tvar housek, žemlí a rohlíků. Housky slané nebo makové pletou se podobně jako vánočky a karásky z několika prouků (obyčejně ze tří). Zadělavá se na ně nejčastěji vodou, židka běže se těsto máslové. Lepší rohlíky dělají se z těsta máslového, obyčejné slané tak jako housky jen z těsta vodou zadělaného. Rozválené v tříhrané kousky rozdělené, v tvar rohlíku svinuté těsto loupe se u některých rohlíků po vypěčení (loupáčky).

Z našeho **p**-a domácího jsou světoznámý české a moravské koláče, buchty, placky, vdolky a lívance. Koláče a placky dělají se s mazáním povídlovým, tvarohovým, makovým atd., nebo se posy-

pávají cukrem, perníkem, »šimlem«. V některých krajích koláč velikosti svou blíží se téměř placce. V dolky jsou buď suché neb na omastku pečené a opatřují se tak jako placky mazáním. Na Veliký pátek mázou se medem (jidáši). Lívance pekou se z kvásku z ječné mouky, jež vylévá se sběračkou na roztopený plech. Bábovky pekou se ve zvláštní formě vymazané máslem, vysypané péknu moukou a vyložené mandlemi.

Kromě uvedeného již **p**-va připravuje se v domácnosti a u pekařů ještě mnoho druhů t. zv. **p**-va jemného. Rozumí se tím **p.**, k jehož výrobě je třeba vajec a cukru, nahrazovaného dříve medem, později také syrupelem. Medové koláče (*panis mellitus*) připravovali již Římané. Přísadou koření k **p**-vu sladkému získá se **p.** kořeněné, na př. pepřové, zázvorové, skořicové, muškátové, kardamomové a j. Sladké a kořeněné **p.** dlouhou vydrží, aniž se jakost jeho mění, odbyt má hlavně v zimě kolem vánočních svátků.

Mnoho bílého **p**-va připravuje se z těsta máslového, získaného z nejpěknější mouky, bílého cukru a nového, zcela čerstvého másla. Zadělavá se mlékem a kypří se pomocí kvasnic v podobě lisovaného droždí nebo potaší, sodou, uhličitánem ammon. a jinými prášky do **p**-va. Kořením dodává se mu příjemné chuti, jež dráždí čívy. Do jemného **p**-va dává se na př. kůra citronová, obsahující šťávy aromatické, jejichž vůně sděluje se těstu. Cukrem se rovněž zvyšuje chutnost **p**-va, ale zároveň stává se kypřejším, tím že kvasnice nalezají v cukrovaném **p**-vu více potravy a vytvoří více kyseliny uhličit. Podobný vliv jako koření mají mandle a ořechy; hrozink působí v **p**-vu již více jako cukr. Do chleba dává se kmín a fenykl, obsahující vonné oleje a aetherické sílice, jejichž chuť i vůně sděluje se chlebu.

Velmi oblíbeným **p**-vem jemným jsou dnes sušenky, suchary, zákusky čili pokroutky (*bisquit, cakes, Zwieback*). Výrobajících je původu anglického, dostala se do Německa a odtamtud k nám. Provádí se po továrnicku vždy pomocí strojů, tak že dělník těsto téměř ani do ruky nevezme. Těsto připravuje se z mouky, mléka, vajec, másla a cukru a jiných přísad. Sušenky jsou velice výživné, snadno ztravitelné, mají lákavý, velice rozmanitý tvar, příjemnou chuť a nekazí se delším ležením. Z té příčiny hodí se velice dobře za potravu cestovatelům, vojínům v poli (suchary vojenské), pro nemocné děti (suchary dětské), jako zákusky ke kávě a čaji atd. U nás známy jsou suchary lomnické a suchary a sušenky několika domácích továren. JPok.

Pěčka (vl. Piečka n. Pieček) Michal z Radostic, také Smržickým dle původu své rodiny nazývaný, latinský veršovec v Čechách poč. XVII. století. Nar. v Chrudimi r. 1580, studoval v Praze a již tehdy obíral se latinským veršováním, složiv a cis. Ru-

dolfovi věnovav r. 1597 *Classicum adversus bellum Turcicum*, násl. roku elegii na smrt příbuzného a na oslavu narozenin Kristových. Nabyv takto známosti mezi učenými básníky latinskými, P. obíral se právy, chtěl se státi prokurátorem. Ten úmysl jeho prosvítá i vydáním *Akci a rozepře mezi filosofem, v lékařství doktorem a orátorem neb prokurátorem, třmi vlastními bratry*, kterýžto spis dle Beroalda zpracovaný věnoval prokurátorům při vyšších soudech na hradě pražském. Dokazuje se tu, který stav učený by obci a vlasti byl nejprospěšnější, a to tak, že zástupci jejich vypočítávají své přednosti a tupí ostatní. Rozhodčí přisuzují vítězství prokurátorovi. V přídatku rozbírá se otázka, může-li šlechtetý řečník převzít při špatnou a dovede-li neslechetný uhájtí věci dobré. Důvody rázu sofistického. Řeč odchyluje se od dobrých vzorů novotvary a vulgarismy. České překlady lat. veršů a sentencí svědčí leckde o vtipnosti P-kově. Dílo zalíbilo se latinské básníře Alžbětě Janě Westonové, jež předeslala několik nadsených veršů, zacež jí P. opěvá ke konci. Také básně lat. otčíma svého Tugurina P. sebral. Oženiv se tehda bohatě usadil se na Novém městě Pražském. V nepokojích stavovských držel se strany císařské tak horlivě, že mu z toho i nebezpečí vzniklo, až donucen odejít do ciziny, poněvadž prý proti stavovským direktorům podněcoval. Vrátiv se však záhy opět tajně do Prahy, kde měl rodinu, byl teprve odtud zjevně vypověděn (P. Skala, III., 42). Po vítězství své strany arci volně přišel do vlasti nabídl se k službám kníž. Karlovi z Liechtenšteina, jehož stal se »velikým pochlebňíkem« (Skala, V., 234), jakož i jesuitským. Dostalo se mu za to hned permistrovství hor vlničných (1620). Později (1622) přejímal majetek zrušené university Karlovy (s Mollem a Černinem) a měl dozor nad těmi statky až do odevzdání jesuitům. Škodolibost povahy jeho, jež vzbudila obecnou nevoli, ukázala se tehda dvěma pamflety, jež sepsal na pokořeně Čechy pod pseudon. Rybalda Peruána a Reinolda Guisca; první z nich, *Satyrarum liber prior et Elegiarum atque epigrammatum liber posterior*, dokonce spálen od katolické správy zemské, druhý pak ironickou formou chválil Čechy, naopak jsa čten podával nesrdečnou jejich hanu (Balbín, Boh. d. II., 312—314 autorství P-kovo zvěděl od muže, jenž jej dobře znal. Jir. II., 92—94).

Pěčkov, Pěčíkov (Pitschendorf), ves na Moravě, hejtm. a okr. Mor. Třebová, fara a pš. Trnávka; 9 d., 32 ob. č., 9 n. (1890), 1t

Pečkovice (Peschkowitz), ves v Čechách, hejtm. Karl. Vary, okr. Bečov, fara Kozlov, pš. Toužim; 33 d., 164 obyv. n. (1890), dva mlýny.

☞ **Pečky**: 1) P, také P. na dráze, průmyslové městečko v Čechách při Výrovce a žel. trati Praha-Čes. Třebová, a P-Zásmuky-

Bečváry, hejtm. a okr. Poděbrady, fara Dobřichov; 271 d., 2676 ob. č. (1890), 5tř. škola, raffinerie cukru, továrna na hospod. stroje, umělá hnojiva a rozličné chemikálie, mlýn. Alod. statek s rustikál. pozemky má 890,82 ha půdy, je majetkem Rakouského úvěr. ústavu pro průmysl a obchod ve Vídni.

2) **P. Červené**, městečko, hejtm. i okr. Kolín, fara Nebovidy, pš. a stanice dráhy Kolin-Čerčany; 124 d., 945 obyv. č. (1890); alod. panství (1824 ha), zámek s krásným parkem, dvůr Amalie, pivovar, cihelna; fil. kostel Nar. P. Marie, 5tř. šk. — **P. Č.**, kdysi **P. Hrabáňovy**, jmenují se r. 1333 jako statek bratří Zdislava z Peček a Václava z Bohouňovic. Později ves P. drželi vladykové z Bohouňovic, po nich držitelé neznámí, až kol r. 1530 Zuzana Pařízková z Trojanovic. Tvří a dvorem P. vládli v l. 1370—1410 rozliční Horníci, potom Jan z Peček (1458—61), po něm Mírkové ze Solopisk, Dobřenští z Dobřenic, r. 1520 Vít Hanikýř ze Semína a r. 1522 Burjan z Kosíkova. Asi od r. 1530 držel P. Václav Hrabán z Přerubenic, který r. 1538 svedl zboží v jednu ruce. Dobře hospodařiv přikoupil něco statků v okolí, o něž r. 1567 synové Jan, Adam a Pavel se rozdělili. Tento r. 1574 díly bratří a později drahně statků skoupil v pěkné panství, kteréž po něm r. 1618 podělila sestra Kateřina Lukavecká z Přerubenic. Ta z přinucení prodala P. r. 1623 mincmistru Vilémovi Vřesovci z Vřesovic, od něhož přešel statek r. 1629 na peněžníka Jana de Vitte, popleněný prodán Justovi Gebhartovi z Kamenice (1635) a potom Hanuší Fried. hr. z Trauttmansdorffu (1655). Nový vlastník zvelebil P. rozšířiv ves a vystavěv tu zámek, pivovar a obnoviv chrám P. Marie. K panství P. připojil nemálo statkův. R. 1713 koupil P. hr. Karel Jách. Breda, proti němuž se vzbouřili pro útlisky sedláci žandovští. Breda skoupil několik velikých statků (Suchdol, Malešov), že však neměl dosti peněz, věřitelé mu je r. 1734 až 1736 rozebrali. Z Peček utvořeno panství fundační kostelův arcib. pražského, na jehož kapitály byl Breda sáhl. Kaništorf prodala P. r. 1754 Ignat. sv. p. Kochovi, za něhož povýšeny na městys a nadány trhy. Syn jeho Bohumír prodal je r. 1795 Leopoldovi Hrubému z Jelení, v jehož rodě drží se posud. — Chrám P. Marie byl ve XIV. stol. farním. Srv. Hist. sbor. 1885. Fr. Tůma.

Pečnov, ves čes., viz Pičnov.

Pečora (Печора), u Samojedů Jam, t. j. moře, řeka v rus. gub. permské, volodgské a archangelské, vzniká stokem několika potoků se zap. svahů Uralu, z nichž 3 hlavní zovou se Veliká P., Malá P. a P. v užším smyslu, kteroužto poslední dlužno pokládati za hlavní pramen řeky, stékající s hory Pečer-ja-tolja-ura, vys. 928 m a ležící na 62° 11' s. š. Tyto vodní toky spojují se na již. úpatí hory Koipu a řeka takto vzniklá teče vysokými a příkrými břehy k zsz. a jz. mezi pustými kraji severní části permské gubernie, kde přijímá ř. Uni a Volosjanici,

kteřá spojuje úvodí **P-ry** s úvodím Kamy. Odtud řeka obrací se k sz., teče podél důležitosti přístavu Jakšinského a vstupuje na územ. gub. vologodské, kde směřuje k s. až k ústí pravého přítoku Ilydze (350 km). Zde obrací se k sz., přijímá velkou pobočku Mylvu (300 km) a na 60° s. š. největší svůj přítok Usu. Tím stává se **P.** mohutným veletokem s četnými ostrůvky a písčiny, teče k sz. a pak na polárním kruhu k západu, zde vlevá se do ní Ižma, pak směřuje až k svému ústí u vesnice Visky k s. podél 52° s. š., přijímajíc ř. Cilmu. Ústí její jest několikaramená delta prostoupená četnými a dosti velkými ostrovy, hlavní ramena jsou 2, vých. Veliká **P.** a záp. Mastěrska nebo Malá **P.**, za deltou počíná se zátoka **P e č o r s k á**. Délka řeky dle Tilla měří 1648 km, dle Semenova 1760 km a dle Latkina 2100 km, úvodí 329.497 km², delta pak zaujímá 4447 km² (Strělbickij). Splavná jest od přístavu Jakšinského po celé tři čtvrtiny svého toku, avšak ledu prosta jest jen 175 dní do roka. Obchodní význam řeky jest velmi značný, po řece dolů vozí se ročně zboží za 1/2 mill. rublů, hlavně obilí, oděv, obuv, sůl, zboží osadnické, železné a galanterie, vzhůru pak vozí se ryby, kůže, zvěř, peří, tuky atd. Po řece plují pravidelně 3 parníky dopravující osoby i zboží. Značný jest i lov ryb, který provozuje se na jaře a v létě, avšak druhdy i v zimě. — **P.** byla ode dávna známa Novgorodským, kteří provozovali po celém jejím úvodí rozsáhlý obchod. V polovici XIV. stol. usazovali se zde Rusové, kteří v XV. a XVI. stol. pronikali odsud na Novou Zemlji a polostr. Jalmal, ba i do ústí Obi. V století XIX. prozkoumalo řeku a její úvodí několik ruských cestovatelů, jako: Latkin, Krusenstern, Sidorov a j.

P e č o r s k ý ú j e z d zaujímá vých. část ruské gub. archangelské a utvořen byl v posledních letech ze sev.-vých. části mezenského újezdu, mezuje na s. se Severním Ledovým okeánem, na v. s Uralem a tobolskou gub. a na j. s gub. vologodskou. Plocha jeho měří asi 260.000 km², severní část tvoří ohromnou rovinu tundrovou, v níž na z. od **P-ry** leží Malozemeljská tundra prostoupená Timanským hřbetem a na v. Bolšezemeljská tundra s Čaicyným Kamněm a pohořím Paj-choj. Jižní díl újezda jest pahorkatina, do níž zabíhají na jz. odhoří Timanského pohoří a na jv. Uralu. Největší část újezda přísluší k úvodí **P-ry**, ostatek k úvodí říček do Severního Ledového okeánu tekoucích. Jezer jest mnoho, nevelikých a rybnatých. Nerostného bohatství jest málo, podnebí drsné a studenější než v jiných újezdech gubernie. Obyvatelů jest 36.211 (1897), z nichž 10.250 Rusů, 21.370 Zyrjanů, 4592 Samojeďů; jsou téměř vesměs pravoslavní. Hlavním pramenem výživy jest lov ryb, jimž zaměstnává se 3400 osob, lovem ptákův a zvěře 2710 osob. Lesy (jedle, sosna, cedr a j.) zaujímají 10 1/2 mill. desjatín, avšak pro nedostatek parních sil a pravidelného vývozu dříví není lesní

průmysl příliš rozvinut. Pole zaujímají jen 3000 desjatín, seje se hlavně ječmen. Důležitější než orba jest chov dobytka i počítá se 11.245 skotu, 7565 koni, 12.750 ovcí a 185.045 sobů. Továren není, obchod jest dosti čilý, avšak v rukou překupníkův, újezdem vede jediná trať poštovní a telegrafní. Škol jest 21 se 725 dětmi, 1 škola řemeslnická, správním střediskem újezdu jest Ust'-Cilma, obchodním a průmyslovým pak Ižma-Mokča.

Pedál (z lat.) u varhan a velkých harmonii klaviatura pro hluboké tóny basové, na níž hraje se nohama. Vynalezena byla kol r. 1325 v Německu. Klávesy hotoví se tu ze dřeva pevného, dubového, jsou mnohem hrubší, delší i širší a mívají objem toliko *C-d'* neb *c'*, ač rejstříkem o oktávu je lze snížit. Při varhanách bývají **p-y** dva nad sebou, podobně jako klaviatury manuální; ostatek viz **V a r h a n y**. Při pianě a pianinu slovou **p-y** přístroje pákové čili tahy, jež řídí se nohama a bývají při novějších strojích toliko dva: jeden v pravo, zvaný veliký, jimž povědáz se tlumič tak, že struna zní volně, i když klávesa není stisknuta, a s ní i struny tónů svrchních, čímž tón základní získává plnosti; druhým, levým, posune se celá klaviatura tak, že kladívka uvádějící struny ve zvuk dotýkají se při nárazu toliko dvou strun, čímž zvuk všech tónů zároveň se tlumí a tóny stávají se tím jemnějšími a slabšími. Znamení *Ped.* nebo ⊕ značí, že dlužno užití velikého **p-u**, kdežto má-li se veliký **p.** pustiti, píše se ✱. Posunutí klaviatury udává znamení: *una corda* neb *a una corda*, kdežto obyčejnou polohu její zase: *tutte corde* neb *a tre corde*. Dříve užívalo se ještě jiných **p-ů** při nástrojích pianových, jež působily změnu barvy zvukové, jako **p-ů** loutnových, flétnových, harfových atd., pak t. zv. **p-u** prolongačního neb Zachariáova **p-u** se zvláštním účinkem na jednotlivé části klaviatury; **p-y** ty však dnes už se nehoví. **P.** při harvě viz **Harfa**, str. 889.

Pedálová **J o s e f a**, spisovatelka česká (* 18. ún. 1780 na Vyšhradě — † 4. bř. 1831 v Praze). Byvší vychována tetou Anežkou **P-vou**, bývalou jeptiškou kláštera sv. Kláry, jež za Josefa II. byl zrušen, snila již v mládí o životě klášterním a v list. 1803 vstoupila do kláštera Alžbětinek, kde přijala jméno Marie Antonie. S životem a světem poutalo ji odtud jen nadšení vlastenecké a láska k českým knihám, vzbuzená již ve škole. Ty šířila mezi mladými dívkami, ty byly také pohnutkou přátelských styků, jež z kláštera udržovala s mnohými vlastenci. Zvláště něžný, důvěrný poměr vyvinul se mezi ní a Čelakovským i Kamarýtem, jak o tom vypravují časté zprávy v listech obou přátel a zvláště listy jeptišky Marie Antonie k Čelakovskému, vydané v jeho Sebraných listech (1869); listy **P-vé** ke Kamarýtovi připravil Čelakovský své doby k tisku, ale censura nepřipustila jich k vydání, načež se ztratily. Pod jménem *Dobrovlastka P.* přispívala do

»Čechoslava«a» Poutníka Slovanského« (1826) drobnými povídkami a básněmi. O sobě vydala: *Život sv. Alžběty* (1816 a 1843); *Chlebové posvátní*, modlitební kniha pro ženské (1820 a 1826), a tři povídky: *Serafka*, dárek děravým městským (1826); *Myrtovy věneček* aneb *Utrpením přichází se k blaženosti* (Král. Hradec, 1828); *Keř rozmarinový* (Praha, 1830). Slova, psaná kdys Čelakovskému: »a moje celá útroba jest vlastní srdce; píší-li kdy co, tedy vždy beru ze srdce«, charakterisují tyto prosté povídky, romanticky horující, klášternicky sentimentální a zbožně tendenční, ale psané pěkným jazykem, o což měl asi velikou zásluhu Čelakovský.

Pedanostethus E. S., pavouci drobní čeledi *Theridiidae* jsou barvy hnědočervené. Hlavohrudí jest napřed dosti široké a tupé. Střední oči tvoří čtyřúhelník napřed užší. Oči ve 2 řadách skoro rovných; oči řady zadní dosti veliké, přední oči střední menší postranních. Kusadla I. silná s okrajem nahoře trojzubým — prostřední zub jest největší — a dole 2—3zubým. Drápek dlouhý a zahnutý. Pysk dolní skoro čtvercový, velmi veliký a ke konci tupé zašpičatělý. Plošky příuštní (maxil) jsou na konci rovné ut'até. Nohy 4. páru jsou nejdelší, nohy 3. páru nejkratší (4, 1, 2, 3). Nohy krátké a silné, dlouze štetinaté. Přednárti jest kratší než zanárti. Vrzáve ústrojí samečků jest zakrnělé. V Čechách žijí: *P. lividus* Bl. a *Clarki* Cb. Jsou váhaví a žijí v mechu a pod kameny. Rozšíření jsou (as 15 druhů) v pásmu mírném a studeném Evropy, Asie a Ameriky. Mnozí žijí jen na horách.

Pedant (ital.), původně vychovatel, pak puntičkář, malicherník; odtud *p e d a n t s t v í*, puntičkářství.

Pedata, zool., řád sumýšů, viz *Sumýši*.

Peddie nebo *P e d d e e* [pedí], *h r a b s t v í* v Kapsku na jihových. břehu mezi Keiskammou a Velikou Rybí řekou (Great Fish River), přítoky oceánu Indického, měří 1702 km² a má 16.525 ob., mezi nimi 1454 běloši a 14.936 Bantů. Jest to kraj pahorkatý, nevysoký, dobře zavlažený a úrodný. Hl. město *P.* leží na pr. bř. ř. Goucha, skládá se ze skupiny stavení kolem bývalé vojenské stanice Fort *P.* a má 579 ob.

Pedee [pedí] nebo *P e e D e e* [pi-dí], řeka ve státech Severní i Jižní Karolíně ve Spoj. Obcích sev.-amer., přítok Atlantského oceánu, nazývá se *Yadkin* v Severní Karolíně a *Great P.* v Karolíně Jižní, pramení na jihových. svahu Black Mountains, odtud *Yadkin* teče k n., obrací se k jv., v kterémžto směru setrvává přes četné a veliké okliky, po vtoku ř. Uharee vstupuje do Jižní Karolíny, kde dostává jméno-*Great P.*, teče k jv., přijímá pobočky *Little — P.*, *Black* a *Waccamaw*, načež po toku dlouhém 570 km vlévá se do zátoky Winyawské blízko Georgetownu.

Pedell viz *Bedellus*.

Pedersen *Christiern*, učenec dánský (* kol 1480 v Svendborgu na Fynu — † 1554). Byl knězem a usiloval horlivě o reformu

církve. Vydal: *Jertegens Postille* (Pař., 1515, Lip., 1518), překlad bible Lutherovy (1550), knihy náboženské a lidové, překlady *Carolus Magnus*, *Holger Danske* a j. (sebrali je Brandt a Fenger, Kod., 1850—56, 5 sv.); první vytiskl Saxonovu *Danmarks Krønike* (Pař., 1514) a knihy obsahu lékařského. Sr. Brandt, Om Lunde-Kanniken Christian P. og hans skrifter (Kod., 1882).

Pedestrický (z lat. *pedester*), p ě š i; ve smyslu přeneseném tolik c o p r o s a i c k ý, nízký, prostý.

Pedianus Q. Asconius viz *Asconius*.

Pediastrum Meyen, rod zelených řas z čeledi a řádu Hydrodictyei, tvoří mikroskopicky malé, terčovité sploštělé kolonie obrysu okrouhlého, složené ze 4, 8, 16, 32 až 64 buněk (t. j. jedinců). Buněk dvou- až čtyřlaločné bývají navzájem často spojené pouze laloky svými, jinak však volně, tak že kolonie začasťe jeví se býti prolamované. Kterýkoli jedinec kolonie může za určitých okolností poskytnouti po jedné nové kolonii s počátkem malinké, která však poněmáhým vzrůstem dosáhne rozměrů kolonie mateřské. To se děje tím, že obsah jedince opětovným rozdělením ve dvě rozpadne se na 4 až 64 nahých výtrusů vířivých (zóospor). Jedinec stane se tu výtrusnicí, která záhy skulinou se otevře a vypustí ven výtrusy i s jejich společným obalem rosolovitým (zrosolovatělou to vnitřní vrstvou stěny výtrusnicové). Po krátkém pohybu rejděvím zóosporu uvnitř obalu seskupí se a srostou v novou terčovitou kolonii, ovšem ztratíve dříve orgány pohybu (bryy) a obklopíve se blanou cellulosní. Rasy žijící namnoze v močálech, tůních, příkopech a rašeliných vodách, o 12 druzích středoevropských.

Pedicellina Sars, mořský rod mechovek (*Bryozoa*) ze skupiny *Endoprocta* (mající řít uvnitř kruhu tykadlového). Žije v trsech na různých předmětech vodních. Trsy tvoří rozvětvený plazivý podklad, z něhož vynikají jedinci na stopkách sedící. Ze čtyř druhů evropských nejznámější jest hojná v moři Středoz. a Sev. *P. echinata* Sars (*P. cernua* Pall.), jejíž jedinci mají stopku ostnitou. Viz *Mechovky*, kdež i obrázek.

Pedicularis L., všivec (*Läusekraut*), rostlinný rod čeledi krtičníkovitých (*Scrofulariaceae*). Byliny s jednoúse nebo dvakrát zpeřenými listy; květy mají kalich nestejně pětiklaný nebo dvoupyský se zuby nebo pysky řebabaté laločnatými a vroubkovanými, korunu tlamatou, tobolek dvoupouzdrovou a semená tečková nebo s mřížovitými prohlubinkami. Jsou to po většině rostliny alpské. V Čechách rostou jen 3 druhy. *P. sudetica* Willd., v. k r k o n o š s k ý, jest nejrazovitejší rostlinou nejvyšších hřebenů Krkonoš, zbytek z flory glaciální, kdež na bařiných lukách, zejména na planině pod Sněžkou a na Labské louce, jest dosti hojným. Z vytrvalého, šupinatého oddenku vyrůstá jednoduchá lodyha, jež na zpodu má listy veliké, hřebenitě peřenosečné a nad nimi jest do

polou bezlistá, končíc dosti hustým a huňatým hroznem. Jednotlivé květy mají kalich do polovice 5klaný, uštů kopinatých, drobné pilovitých. Koruna jest krvavě nachová a její hoření pysk ohýbá se srpovitě. Kvete v čnu a čnci. **P. silvatica** L., v. lesní, jest hojný na mokřých lukách a na bařinách lesních. Lodyha hlavní tohoto druhu jest zkrácená a skoro od zpodu hroznovitá, nejdoleji s vedlejšími lodyhami položenými nebo vystoupavými. Listy přizemní jsou malé, peřenodilné, s úkrojky zúženými a již za květu namnoze bývají uschlé. Kalich bývá 5hraný, nestejně 5klaný, sitnatě žilnatý, uštů laločnatě zubatých. — Koruna růžově nachová má hoření pysk s přílbou náhle a strmě skloněnou, na dolejších kraji pak bezzubý, kdežto ústy dolního pysku jsou skoro stejné veliké a odstálé. Kvete v květ. a čnu. **P. palustris** L., v. bahenní, podobně jako předešlý druh jest hojný na mokřých lukách a v příkopech. Tento druh má lodyhu přímou, prodlouženou, listnatou a na konci hroznotou. Úkrojky listů protisečných jsou trochu oddálené. Kalich bývá 10—15hraný, nezřetelně žilnatý, 2pyský; pysky kadeřavé, ohnuté, laločnatě vroubkované. Koruna světle nachová, žrídka bílá, má hoření pysk s přílbou zvolna šikmo skloněnou, na dolním kraji uprostřed na obou stranách se zoubkem. Kvete v čnu a čnci. Poslední dva druhy nepřijemně páchnou a chutnají a proto náležejí k rostlinám podezřelým. Na pastvinách obyčejně dobytek se jim vyhýbá a odvaru těchto bylin používá se proti všim u domácích zvířat. Usušených listů jiných cizozemských druhů **P. lanata** L. a **P. verticillata** L. upotřebuje se podobně jako čajových. *Vm.*

Pediculati [-ku-], ryby **ramenoploutv** v e, jsou čeledí ryb ostnoploutvých (*Acanthopteri*). Nečetní její druhové (as 40) mají jméno po prodloužených základních člancích ploutví prsních, tak že jsou tyto ploutve upevněny na krátkých pahýlech, o něž ryba na dně ležíc se opírá nebo jimíž po dně se i posunuje a plíží. U těchto pahýlů jsou také malé otvory žaberní. Hlava a přidatěla jsou rozšířeny, často různými přívěsky opatřeny; tělo jest lysé neb ozbrojeno kostěnými hrboly a trny. V ústech jsou husté a drobné zoubky. Prvá, tvrdá ploutev hřbetní jest až v předu na hlavě a bývá redukována na několik izolovaných ostnů neb i schází; prsní ploutve bývají na hrdle nebo také scházejí. Kostra jest odpolu chrupavčitá. Hltavé tyto ryby žijí v pobřežním pásmu všech moří a jsou nejhojnější v tropech. K nejdůležitějším roduům náležejí: *Antennarius* Comm., *Lophius* Art. a *Malihe* Cuv.

Pediculidae [-ku-] viz Vši.

Pediculus [-ku-] viz Vši.

Pedigree [pèdigrí] (angl.), **rodokmen**, zvl. k rodokmeni koňskému, doklady doložený.

Pedipalpi, zool. viz Pološtirové.

Pedites - (lat. = pěší) viz Legie.

Pedlar [pedler], angl., obchodník podomní, potulný kramář.

Pedo **Albinovanus**, epický básník římské doby Augustovy. Jak se podobá, opěvoval v epické básni činy Germanikovy, ze kteréž básně jest asi zlomek jeho o 23 hexametrech líčící živě a názorně bouři v Severním moři, zachovaný u rhétora Seneky suas. 1, 15 (p. 529 vyd. H. J. Müllera); srv. též Baehrens, *Fragm. poet. Rom.* p. 351. Mimo to vzdělal látku mythologic kou v epu nadepsaném *Theseis* (srv. Ovid. *ex Pont.* 4, 10, 71). Dále pěstoval i epigramm. Jeho epigrammů dotýká se několikrát, a to čestně, *Martialis* (srv. 5, 5, 5; 2, 77, 5; 10, 19, 10). *Haube*, *Beitrag zur Kenntnis des Albinovanus P.* (Wschowa, 1880). *RN.*

Pedologie (fec.), půdoznalství.

Pedometr (fec.) viz Hodometr.

Pedrrarias (vl. *Pedro Arias*) **Davila**, jeden ze španělských dobyvatelů v Americe (*conquistadores*, v. t.), zemř. r. 1531. Byl dříve guvernérem v Darién (od r. 1514) a založil osadu v Nicaragu.

Pedregal y **Cañedo Manuel**, politik a publicista špan. (* 1832 v Gradu — † 1896 v Madridě). Studoval v Oviedu, stal se advokátem r. 1856 a již tehda velmi horlivě obhajoval zásady demokratické. R. 1868 byl členem sněmovny poslanecké, gubernadorem v La Corogne a hlasoval r. 1873 pro republiku. Dvakrát byl ministrem, ale po stát. převratu 3. led. 1874 opustil dráhu politikou a věnoval se po výtce advokaturě a studiím historickým a národohospodářským. Založil také »Svobodný vychovatelský ústav«, v němž soustředili se všichni liberální profesoři, vypuzení z university reakcionářským ministerstvem, a sám na ústavě tom přednášel a od r. 1883 byl jeho rektorem. Ale po reorganisasi sil republikánských vstoupil r. 1882 znovu na kolbiště politické a byl od té doby členem sněmovny poslanecké za Oviedo. Založil tu r. 1888 novou stranu republikánskou, zv. centralistickou, jež po léta byla intelektuálním jádrem radikálů. **P.** vynikal jak v parlamentě, tak i jinde jako znamenitý řečník a spisy svými jako vzdělaný národní hospodář. Ze spisů těch, také historických a právnických, vyjímáme: *El poder y la libertad en el mundo antiguo* (1878); *Estudios sobre el engrandecimiento y la decadencia de España* (1878); *Materiales par el estudio del derecho municipal consuetudinario de España* (1885); *Resumen critico del Codigo civil* (1892); *Elección presidencial de los Estados-Unidos* (1892); *Estado juridico y social de los Indios en la epoca del descubrimiento de America* (1892); *Nociones de Hacienda pública* (1881); *Sociedades cooperativas* (1888); *Las clases obreras y el partido obrero* (1886); *Floreza Estrada* (1887) atd. — Srv. *Boletín de la Institucion libre de enseñanza* 1896, p. 257, a *G. de Azcárate*, *Biografia de D. Manuel P. v Ateneo de Madrid* (Madr., 1897).

Pedrell **Felipe**, hud. skladatel a kritik španělský (* 1841 v Tortose). Vzdělal se po výtce autodidakticky a studoval nejprve hi-

storii, pak estetiku, poslěze hudbu s úmyslem obroditi španělskou hudbu národní. Debutoval r. 1874 v Barceloně operou *El último Abencerrage*, jejíž text psal sám, pak r. 1875 následovala opera *Qsimodo*. Potom cestoval po Francii, Italii a Rakousku, načež r. 1881 znova vystoupil v Madridě s operou *El Tasso en Ferrara*, potom následovaly jiné ještě opery, z nichž nejvýznamnější jest lyrická trilogie *Los Pirineos* dle tragédie Balaguerovy. Vedle toho vydal mnoho písní s prův. piana, symfonie, jako *Zpěvy na horách* (1877), a mše. Svoje teorie estetické vyložil v knize *Por nuestra música. Algunas observaciones sobre la magna cuestión de una Escuela Lirico Nacional...* (Barcel., 1891). Roku 1894 jmenován profesorem na hud. konservatoři v Madridě. Veliké zásluhy má P. o národní hudbu španělskou svými publikacemi, jako *Hispaniae schola musica sacra* (Barcelona, od r. 1894, 8 sv.), s transkripcí hudebních mistrů z XV. až XVIII. stol., s biografickými a historickými vysvětlivkami od P-a, dílo venkoncem důležité pro dějiny hudby španělské; pak *Teatro lirico español anterior al siglo XIX.* (od r. 1897 do 1901, 5 sv.), jež obsahuje divadelní hudbu španělskou, většinou dosud neznámou. Obě díla doplněna jsou přednáškami P-ovými na Ateneu v Madridě (1896—99). Mimo to P. ještě vydal: *Gramática musical* (Barcel., 1870 a pozd.); *Los poemas del pianista* (1871); *Salterio sacro-hispano*, anthologie to skladeb vokálních a varhannových starých i moderních; zvláště však: *Diccionario tecnico de la musica* (1894) a *Diccionario biografico y bibliografico de músicos y escritores de musica españoles, portugueses e hispano americanos* (1897, 1 sv.). P. založil a vedl revue hudební: *Notas musicales y literarias* (1882—83); *Ilustracion musical hispano-americana* (1888—97) a *Boletín musical para la reforma de la musica religiosa* (1896 až 1898). Srv. L. de Sarran d'Allard, La jeune école musicale espagnole et Philippe P. (Pař., 1895); G. Tebaldini, Filippo P. ed il dramma lirico spagnuolo (1897).

Pedro, port. a špan., Petr.

Císařové brazilští: 1) P. I. (IV.) de Alcantara, císař brazil. a král portugal. (*1798—†1834), syn krále portugalského a císaře brazilského Jana VI. Do Brazílie přišel r. 1807 a r. 1821 byl po odchodu otcově do Portugalska postaven v čelo brazilské vlády. O jeho vladaření viz Brazílie, str. 613. Od r. 1822 jsa brazilským císařem, r. 1826 stal se také králem portugalským (jako Pedro IV.); prohlásiv tu však hned ústavu, zřekl se trůnu portugalského ve prospěch své dcery Marie da Gloria (viz Marie 2 4) a vrátil se do Brazílie (1826). Zde dohnán svými neúspěchy, zřekl se i koruny brazilské ve prospěch svého syna (Pedra II.) 7. dubna 1831. Odešel jako vévoda z Bragançy do Evropy, vymohl vojenskou mocí (kapitulace Evorská r. 1834), že Dom Miguel (v. t.) zřekl se trůnu portugalského i svých nároků; Marie da Gloria stala se

opět královnou a P. vládařem; zemřel však již 24. září 1834. Byl ženat s rakous. arcikněžnou Leopoldinou, dcerou cis. Františka I. (†1826), a s Amálií z Leuchtenberku (†1873).

2) P. II. de Alcantara, syn před., císař brazilský (*1825 — †1891). Císařem se stal hned r. 1831, dospělým byl však vyhlášen až r. 1840 a korunován r. 1841. O vládě jeho viz Brazílie, str. 613 a 614. P. zemřel 5. pros. 1891 v Paříži ve vyhnanství. Za manželku měl (od r. 1843) Terezii Bourbonskou (ze Sicílie, †1889), s níž měl dvě dcery: Isabellu a Leopoldinu. P. jevil velmi živý zájem o vědy, zejména přírodní, a byl členem několika učených akademií.

Králové portugalští: 3) P. I., král portugalský, syn Alfonsa IV. (*1320 — †1367). Nastoupil vládu r. 1357; r. 1358 a 1364 účastnil se války kastilsko-aragonské. Byl ženat s Konstancí de Castilla Villena a po její smrti tajně se zasnoubil s Inez de Castro (v. t.). Pro přísné potrestání vraždy své druhé manželky bývá nazýván Ukřutným, ale jinak jeho vláda znamenala pro Portugalsko dobu klidu a rozkvětu.

4) P. II., král portugalský (*1648—†1705). Prohlásil se za vladaře na místo svého neschopného bratra Alfonsa (1667) a r. 1683 stal se sám králem. Jeho vláda vyznačuje se převahou jesuitů ve veřejném životě. S Anglií byl v poměru přátelském, obchodně byl až v angl. područí (t. zv. smlouvou Methuenovou z r. 1703). Také vypuzením bohatých židův poškodil hmotný blahobyt země. R. 1668 učinil mir se Španělskem, jimž toto uznalo neodvšlost Portugalska. Ve válce o špan. dědictví P. od r. 1702 stal na straně císařské. Za manželku měl P. rozvedenou choť svého bratra Alfonsa Marii Savojskou (od r. 1668).

5) P. III., král portugalský (1777—1785). Byl mladší syn Jana V. a zdědil trůn jako manžel Marie, dcery a dědičky svého staršího bratra, krále Josefa I.

6) P. IV. de Alcantara, král portugalský, viz P. I.

7) P. V. de Alcantara, král portugalský (*1837 — †1861). Byl to nejstarší syn Marie da Gloria a Ferdinanda Koburského; na trůn nastoupil r. 1853 pod vladařstvím svého otce. Sám ujal se vlády r. 1855, zemřel však již r. 1861. Za manž. měl Štěpánku z Hohenzollern-Sigmaringen, neměl však děti. Z jeho vlády nejdůležitější událostí bylo sjednání obchodních smluv s Jižní Amerikou.

Pedrův řád, řád Pedra I., brazilský řád, založený r. 1826 o 12 velkokřížích, 50 komandérech a 100 rytířích. Oznakem rádo-vým je zlatá, bile emailovaná hvězda o pěti paprscích, jež leží na pětihroté hvězdě ze zlatých paprsků; kulatý štítek uprostřed má uvnitř zeleného okraje s nápisem *Fundador do Imperio de Brasil* zlatého orla s písmeny P. I. na prsou a se starobyloou korunou v drápech. Stuha jest zelená s bílými pruhy krajními. Od r. 1889 nebyl udělen.

Peebles [píbls]: 1) P., hl. město skotského hrabství t. jm. na ř. Tweedu, v uzlu několika železničních tratí do Berwicku, Glasgowa a Edinburku, má 4074 obyv., latinskou školu, museum, továrny na látky lněné a bavlněné, zvláště na t. zv. druh »tweed«, pivovar a bývalo dříve královským sídlem, které Angličané r. 1406 spálili. P. jest rodištěm spisovatelův a nakladatelův W. a R. Chambersa, kteří založili zde museum.

2) P., hrabství v již. Skotsku, omezené na s. Edinburkem, na v. Selkirkem, na j. Dumfriemem a na z. Lanarkem, měří 922 km² a má 14.750 obyv. Zaujímá horní údolí ř. Tweedu, pročež nazývá se také T w e e d a l e, pak okolní pahorky a údolí poboček této řeky. Jest prostoupeno skalami silurními, z nichž nejvyšší jest na j. Broad Law (835 m). Podnebí jest dosti chladné a suché, avšak zdravé, výška roč. srážek činí 72 cm. Údolí jsou úrodná, avšak pahorky hodí se jen k pastvinám, tak že role zaujímají pouze 12 %. Pěstuje se nejvíce oves a řípa, lesy zaujímají 4118 ha, pastviny 6540 ha, dobytka počítá se: 1164 koně, 6530 skotu, 192.367 ovcí, 1043 vepří a 13.654 kusy drůbeže. Na s. dobývá se uhlí. Z průmyslové činnosti provozuje se pouze tkání látek bavlněných, lněných, zv. »tweed«, a šálů. Tšr.

Peekskill [píkskil], město ve Spoj. Obcích sev.-amer. na ř. Hudsonu, ve státě New York (65 km na sev.), má 9676 obyv. (1890), ložiska měděné rudy, hutí a slevárny železa a závody cihlářské.

Peel [píl], město na záp. břehu britského ostrova Manu, stanice žel. tratí Ramsey — P.-Douglas, má 3829 obyv. (1891), dobrý přístav, maják, rybnářství, zříceniny katedrály a »P. Castle«, kdysi sídla hrabat z Derby, majetníkův ostrova.

Peel [píl]: 1) P. Robert, angl. státník, nejstarší syn velkopřemýšlníka a politika sira Roberta P.-a (*5. ún. 1788 v Chamber Hallu v Lancashiru — †2. čce 1850 v Londýně). Již v koleji Harrowské P. poutal na se pozornost svých učitelův a spolužákův, mezi nimiž byl i slavný později básník Byron, který ve svých Pamětech o něm praví, že vynikl zvláště v klassických vědomostech a že již tehdy do něho skládány veliké naděje. Na universitě oxfordské zaujímal první místo mezi studujícími. U věku 21 roku zvolen r. 1809 do parlamentu za irský městys Cashel a přistoupil ke straně toryjské, jejíž zásady po dvacet roků věrně hájil. Na počátku své parlamentní činnosti nevstupoval v popředí, nýbrž věnoval veškerou pili svému vzdělání politickému. Avšak již r. 1810 obrátil na se všeobecnou pozornost řečí, již proslavil v adrešné debattě a kterouž si vydobyl místa v první řadě strany své. V dvadacátém roce svém jmenován státním podtajemníkem a r. 1812 prvním tajemníkem pro Irsko. Pro přisnost svou byl od Irů nenáviděn a stával se předmětem příkrých útoků jejich. vůdce O'Connella. Byl nejrozhodnějším odpůrcem emancipace katolíkův, poně-

važd byl přesvědčen, že by tím protestantská církev byla ohrožena. Když r. 1817 návrh, aby emancipace ta byla udělena, který parlament již třikrát byl zamítl, za příznivějších okolností znovu byl podán, P. proslavil dne 19. květ. velikou řeč proti němu, která měla tak mocný účinek, že návrh padl. Irským katolíkům dostalo se místo emancipace obnovy »aktu proti buřičům«. V Anglii tehdy mandát za protestantskou universitu oxfordskou pokládán za největší počtu, a poněvažd mandát ten právě se uprázdnil, zvolen P. zástupcem jejím. Následujícího roku vzdal se svého úřadu a věnoval se zcela parlamentu. Jmenován předsedou kommissione, která ustanovena byla k úřadě o změně bankovního privileje, provedl přijetí osnovy zákona, kteráž nese jeho jméno a kterouž se nařizoval návrat k měně kovové. R. 1821 stal se ministrem vnitra, a již tehdy počaly se u něho jevit odchylky od zásad toryjských. Ve všem, co se týkalo politiky, držel se jich pevně, ale ohledně správy a zákonodárství soudního klonil se k liberálům. Když r. 1827 toryjské ministerstvo propuštěno, odstoupil též P., ale již následujícího roku, když dostala se jeho strana opět ke vládě, vstoupil zas do kabinetu Wellingtonova v dřívější své hodnosti. Radost toryův nad vítězstvím trvala krátce, a byl to P., jenž své straně připravil trpké zklamání. Byla to opět žádost za emancipaci katolíkův, která vládě působila nesmírné rozpaky. P. upustil od svého dvacetiletého odporu proti ní, neboť se přesvědčil, že netoliko pokoj v Irsku, ale mnohem více na ní závisí. Dne 5. kv. 1829 odůvodňoval velikou řečí svůj návrh, »aby sněmovna se proměnila v komitét, jenž by uvažoval o zákonech, jimiž římsko. katolickým poddaným J. Veličenstva ukládá se nerovnost práva«. Řeč jeho trvala přes čtyři hodiny a byla často přerušována pochvalou tak hlučnou, že ji bylo slyšeti daleko mimo sněmovnu. Změnu svého stanoviska odůvodnil slovy: »Vím dobře, že bych jednati mohl populárněji a sobě prospěšněji; mohl jsem tak mluvití, že bych se byl zavděčil přátelům, s nimiž tak dlouho společně jsem jednal, a uspokojil voliče své, které jsem v poslední době ztratil. *Vellem equidem vobis placere: sed multo malo vos salvos esse, qualicunque erga me animo futuri estis* (Rád bych se vám zajisté zalíbil, ale raději vás chci zachrániti, jakkoli na přístě smýšletí budete o mně). Při kroku svém řídil jsem se hlavně přáním, aby postaráno bylo o hájení protestantských zájmův a aby protestantské státní zřízení bylo zabezpečeno. To je mým obhajením, to jest mou útěchou, to jest mou omluvou.« Návrh přijat velikou většinou. Zato dostalo se P.-ovi útoků se všech stran. Toryové nazývali jej Jidášem, ano i jeho otec a bratři vyslovovali se proti němu, univ. oxfordská nesvěřila mu již mandátu, liberálové se mu posmívali, ano ani Irové nebyli mu vděčni a O'Connell se vyjádřil, že P., stav se zrádcem své strany, nemůže býti nikomu věren.

P. vzdoroval pevně této bouři a pokračoval v reformách; zejména získal si zásluhy o reformu policie anglické a hlavně londýnské. Když r. 1830 v Paříži vypukla revoluce červecnová, liberální strana anglická jala se s největším důrazem žádat reformu parlamentu a útočila na vládu tak prudce, že tato dne 30. čna 1830 odstoupila. P. vstoupil potom v čelo opposice a bojoval po 18 měsíců proti reformě parlamentu, jak ji whigistické ministerstvo bylo navrhlo. Odpor ten byl sice marný, ale P. získal si opět důvěru toryův. P. jal se pak usilovně reformovati ztrnulou stranu toryjskou a utvořil novou stranu konservativní, k níž přistoupili také četní whigové, nesouhlasící s tím, že vláda se kloní k radikálům. Nová strana (Pee-lite) měla na 100 členův a nabyla záhy veliké moci. Ke konci r. 1834 odstoupilo ministerstvo whigistické a král svěřil P-ovi sestavení kabinetu nového. P. vzal úkol ten na se, stál však v čele kabinetu toliko na krátko, neboť již v dubnu r. 1835 byl nucen odstoupiti, utrpěv v parlamentě několik porážek. V následujících šesti letech potíral ministerstvo whigistické v čele své víc a více vzmáhající se strany. R. 1841 parlament rozpuštěn, a když při volbách konservativní strana domohla se velikého vítězství, svěřeno P-ovi opět sestaviti nové ministerstvo, které se udrželo při vesle až do r. 1846. Tu P. jal se prováděti usilovně veliké reformy hospodářské, zejm. které směřovaly k tomu, aby pracujícím třídám dostalo se lacinějších potravin. Provedl odstranění tíživých zákonů obilních a reformu zákona obchodního, zavvedl volný obchod, ač byl dříve přívržencem zásady protekcionistické. Jeden z životopisů P-ových praví, že bylo zásluhou P-ovy reformy, že Anglie unikla všeobecnému rozvratu, který r. 1848 nastal v celé Evropě. Změnou své obchodní politiky P. odvrátil od sebe velikou část svých přívržencův a r. 1846 donucen odstoupiti. Dne 29. čna zmíněného roku proslovil v parlamentě řeč na rozloučenou, která způsobila veliký rozruch. »Odstupuje s tohoto místa — pravil — zanechám jméno, které, jak se obávám, bude přísně odsuzováno od mnohých, kteří neschvalují vyproštění se ze závazků stranických... ale možná, je zanechám také jméno, jehož vděčně bude vzpomínáno v obydlích těch, jejichž losem jest pracovati a svůj veздеjší chléb vydělávati v potu tváří své, když své znavené tělo siliti budou potravou vydatnou a daněmi nestížnou, kteráž jim bude chutnati tím více, že jim nebude ztrpčována pocitem nespravedlnosti.« Po odstoupení svém P. stal se nejpopulárnějším mužem v Anglii. Ministerstvu whigistickému, které jej ve vládě vystřídalo, nečinil opposice, nýbrž podporoval je v jeho obchodní politice a v liberálních reformách. Poslední svou řeč v parlamentě promluvil 28. čna 1850 proti zahraniční politice Palmerstonově. Druhého dne spadol na projízďce s koně a zabil se. P. zaujímá v novodobých dějinách An-

glie jedno z nejprvnějších míst. Nebyl geniální státník, ale politik venkoncem prozíravý a praktický a veliký řečník. Mužem nezlomných zásad nebyl, jednal tak, jak uznal právě prospěšným. » P. obětoval — píše o něm jeden z jeho životopisců — na oltáři vlasti veškeru svou ctižádost kromě té, získati si vděk národa. O míře jeho velikosti může se souditi různě; že byl veliký muž, v tom srovnávají se všichni. Snad nepřináleží mu místo mezi tak zvanými vele duchy, ani v nejprvnější řadě mistrů výmluvnosti, ale měl mnoho výtečných schopností, podporovaných nesmírnou pílí a bezpříkladnou znalostí věcí a zručností. Mezi vynikajícími muži a dobrodinci Anglie P. bude zaujímati vždy místo čestné.« Jeho soukromý život byl rovněž bezúhonný, jako veřejný. Jeho *Pa měti* vyšly r. 1859 v Londýně. -rb.

2) P. Arthur Wellesley, nejmladší syn před. (*1829), byl členem strany liberální a zastupoval od r. 1865 v dolní sněmovně Warwick a Leamington. Potom svěřeno mu postupně tajemnictví úřadu chudinského, obchodního, pokladového a minist. vnitra. Od ún. 1884 po dub. 1895 byl mluvčím dolní sněmovny. Odstoupiv jmenován peerem.

Peele [pil] George, dramatik anglický (* kol 1552—53 v Devonshire — † kol 1597), studoval dobře na universitě v Oxfordě, kdež skládal verše, které se velmi líbily jeho spolužákům. Později žil v Londýně, jak se zdá, oddán výlučně literatuře a dosti bezuzdně a hrál také na divadle. P. je z nejznamenitějších předchůdcův Shakespeareových. Nejdůležitější dramata jeho jsou: *The arraignment of Paris* (tišt. 1584), mytologická hra masková, sloužící oslavě královny Alžběty; *Sir Clyomon and sir Clamundes* (slož. kol. 1584), dramatisovaná romance rytířská, pozoruhodná komickou osobou »Subtle Shift«, která je předchůdcem Shakespeareova blázna; *The chronicle of Edward I.* (slož. kol. 1593), předchůdce Shakespeareových historií; *The battle of Alcazar* (prov. 1591, tišt. 1594); *The old wive's tale* (tišt. 1595, ale provoz. dosti dávno před tím), farce psaná většinou v prose; *The love of King David and fair Bethsabe* (slož. kolem 1598), biblické drama, nejlepší práce P-ova, jak aspoň soudí Dyce. Kromě toho P. složil ještě řadu menších básní, lyrických i epických, tak na př. *The beginnings, accidents and end of the fall of Troy* (1589). Vlastní básnická a dramatická síla P-ova není právě veliká; obraznost jeho je málo vynalézavá, stavba her jalová a nepromyšlená, ale vládne znamenitě veršem a dovede nalézt často mohutný výraz svým citům, které byly za barveny lidově ve smyslu jeho doby. — Společně vydána jsou jeho díla Dycem (společně s Greeneovými, Lond., 1861) a A. H. Bullenem (t., 1888, 2 sv.). — Srv. Dyce, *Account of G. P. and his writings* (1861); Symonds, *Shakspeare's Predecessors in the english drama* (Lond., 1844); Lämmerhirt, G. P.,

Untersuchungen über sein Leben und seine Werke (diss., Roztoky, 1883); Penner, Metrische Untersuchungen zu G. P. (diss., Halle, 1890).

Peelova akta viz Banka, str. 249.

Peene viz Pěna.

van **Peene** **Hypoliet Jan**, dramatik vlámský (* 1811 v Caprycke ve Vých. Flandrech — † 1864 v Gentu). Působil jako lékař v Gentu. Dramatická činnost jeho počíná francouzským vaudevillem *La vieillesse de Stanislas* (1835); potom P. psal jazykem vlámským: tak nadšeně přijatý vaudeville *Keizer Karel de Berchemsche boer* (1841); *Jacob van Artevelde* (t. r.); *Thijl Uilenspiegel* (1842); *Een man te trouwen* (1845); operu *Brigitta* (1847); vaudeville *Een domme, vent* (1848); drama *Jan de Vierde* (1848); *De slotenmaker van Wyninghem* (1852); *Twe hanen en eene henne* (1854); *Vader Cats* (1855); *Jellen en Mietje* (1858). Složil též národní píseň *De vlamsche Leeuw* (nápěv její jest od Karla Miryho). Souborně vydána díla P-ova v Gentu (1880—82, 38 sv.).

Peer [pír], angl., tolik co pair; peerage [píridž], důstojnost peerská.

Peerlkamp Hofman Peter, filolog hol. (* 1786 — † 1865), studoval ve svém rodišti Groninkách, potom byl gymnas. profesorem v Dokkumu a v Haarlemě a od r. 1822 profesorem na literární fakultě univ. leidské. Zjednal si jméno vydáními: *Xenofonta Efeského* (Haarl., 1818), *Tacitova »Agricolý«* (1824, 2. v, 1864), zvl. lat. zpracováním Horatiových »Od« (1834, 2. vyd. 1862), »Listů k Pisonům« (1845) a »Satír« (1863) a Vergiliovy »Aeneidy« (2 sv. 1843). Jeho *Opuscula oratoria et poetica* vydal Bergmann (1879).

Peeters Bonaventura, malíř nizozem. (* 1614 v Antverpách — † 1652 v Hobokenu u Antverp). Roku 1635 vstoupil do cechu sv. — lukášského v rodišti a proslul jako malíř bouří a bitev námořních. Moře poznal na cestách, jež ho zavedly až do Turecka. Také pobřeží oživená lidskými postavami maloval. Práce jeho jsou malebné a mají pěkný kolorit. Hlavní díla jeho jsou v Bordeaux a Basileji; mimo to v Berlíně, Brunšviku, Darmstadte, Drážďanech, Kasselu, Antverpách a Štokholmě. V museích vídeňských je 15 jeho děl. — Bratři jeho Gillis (1612—53) a Jan (1624—77) malovali rovněž moře, zvl. rozbořeně.

Peeter van Kempeneer viz Campaña Pedro.

Peganum L., harmala, rod rostl. z řádu *Terebinthinae* a z čel. kacobovitých (*Zygophyllaceae*), zvláště důležitý druhem *P. Harmala L.*, routa lesní n. turecká, rostou-

cím na písčinách jižní Evropy, Krymu a Levantu jako vytrvalá bylina n. polokeř s několika lysými odnožemi a tučnými sivými listy 3—5sečnými o nepravidelných mnohoblých lalocích. Dostí veliké ojedinelé květy stojí na konci větví nebo proti listům a jsou 5četné o 15 tyčinkách a 3pouzdrém semeníku s 3hranou čnělkou. Kulatá 3brázdá tobolka jest mnohosemená. P. chutná hořce a



Č. 3072. Peganum L., harmala. 1. květ v podélném průřezu; 2. květní diagramm; 3. plod; 4. semeno; 5. semeno v průřezu podélném.

štiplavě a žene na moč. V Turecku potřebují semen místo koření i kadidla a pražených, kyselinou sirkovou truzených, k trvanlivému barvení přize.

Pégasos (lat. forma *Pegasus*) bylo mytické jméno okřídleného oře, jenž prý vyskočil z trupu Medusina s **Chrysaorem** (v. t.), když Perseus Meduse hlavu s'tal. Bájeno o něm též, že zrozen při pramenech Ókeanu, nebo že kopytem svým pramen vydupal, zejména pramen Hippokréne na Heliikónu, odkudž stal se též ořem Mus. Jako však Chrysaór jest obrazem blesku, tak P. jest bouřným mračnem, jehož matkou jest **Gorgó** Medusa a otcem Poseidón. Dle korinthské báje P. po svém zrození usadil se na Akrokorinthě a napil se z pramene Peirény, načež jej teprve **Bellerofón** (v. t., vyobr. str. 690) zkroutil zlatou uzdou, darem to Athéniným. Když však na P-su chtěl vniknouti až do nebe, P. jej shodí a sám se vyšvihne k jeslím v Olympu.

klk.

Pegasus (astr.), dosti rozsáhlé souhvězdí severního nebe, ohraničené Vodnářem, Rybami, Andromedou, Ještěrkou, Labutí, Liškou, Delfínem a Hřibětem, v němž Heis

udal 178 hvězd pouhým okem viditelných, z nichž nejjasnější jsou 2 vel. 2. Zobrazoval se jako předek koně s hlavou dolů a na západ obrácenou. **P.** snadno se pozná po velikém čtverci, utvořeném 4 jasnými hvězdami, a to α Andromedy, pak α (Markab), β (Šeat) a γ (Algenib) **P**-sa. Z jasnějších hvězd jsou podvojně: ε , hlavní vel. 2., průvodce vel. 7,8; x potrojná, hlavní vel. 4,3, průvodci vel. 5 a 10,8; první dvě mají nejkratší známou dobu oběhu 11,42 let; η potrojná, **A** vel. 4, **B** 10,1, **C** 10,1; ξ též potrojná, **A** vel. 6, **B** vel. 12, **C** ještě menší; \dot{a} , nepravidelně měnlivá, má průvodce velikosti 11. Menších podvojných je několik. Měnlivý jsou mimo βR , (Hind 1848, v max. 7,5, v min. 13. vel., perioda dosud nejista), **S** (Marth, v max. 7,5, v min. 12 vel., perioda 317,5 dne), **U** (Chandler 1895, náleží k typu Algola). Z mlhovin znal již Maraldi r. 1745 mlhovinu mezi ε **P**-sa a ζ Equulei, **W.** Herschel poznal v ní r. 1783 kulovitou hvězdokupu o průměru 6'. Druhou jižně od α **P**-gasi objevil **W.** Herschel 19. říj. 1784. Nakreslili ji **D'Arrest**, **Tempel** a **Rosse**, ale pravá podoba její objevena byla teprve fotografií.

VRý:

Pegasus **L.**, zool., jest podivný rod ryb ostnoploutvých (*Acanthopteri*) z čel. štítových **l a v c ů** (*Cottidae*); také k rybám chvostozabřým (*Lophobranchii*) býva počítán. Má tělo všecko pokryto krunýřem z kostěných destiček, sestavených v kruhy na trupu nepohyblivé, na ocase pohyblivé, hlavu prodlouženou ve štíhlý čenich někdy plochý, jinde zase opatřený zoubkovánými hranami a pod., kost vičkovou (*operculum*) jedinou, krátkou ploutev hřbetní i řitní, malé ploutve břišní, ale veliké, na způsob peruti rozšířené ploutve prsní. Čtyři drobní druhové rodu **P.** žijí v Indickém oceánu, v mořích kolem Číny a Austrálie; nejznámější jest **P. draco** **L.**, zděli jen 10 *cm*, na obou koncích těla černý a uprostřed nahnědlý; u Východní Indie.

Br.

Pegau, průmyslové město v král. Saském, kraj. hejtm. Lipsko, na ř. Halštrovu a žel. trati Lipsko-Zeitz, má 5445 ob. (1900), ev. got. kostel, starou radnici z r. 1559, špitál, bankovní ústav, továrny na cínové ozdoby, filcové zboží a kůže, čilý obchod s obilím.

Pegli [pelj], přímořské město v italské prov. a kraji janovském (10 *km* na záp.), stanice žel. trati Janov-Ventimiglia, má jako obec polit. 7151 obyv. (1891); výroba papíru a vlněn. zboží, přístav, mořské lázně, četné villy, vinařství, pěstování již. ovoce a čilý obchod.

Pégma (πηγμα) slulo při divadle řeckém zvláštní lešení, podobné stroji z rozličných pater složenému, jehož užívá se při divadlech dosud. **P.** bylo opatřeno závažími tak, že bylo lze patro jedno zvedati nad druhé a zase spouštěti.

Pegmatit jest vyvřelá hornina slouhu hrubozrného a spolu často druzovitého, jež se vyskytuje zpravidla v žilách. Nejčastější

jsou **p-y** žulové, složené z velikých, mnohdy několik *dm* měřících individuů živce (orthoklasu, velmi často mikroklinu), křemene a slidy, muskovitu nebo biotitu. Tyto **p-y** žulové jsou pro průmysl hlavním zdrojem živce, pro mineralogii nalezišti pěkných akcesorických nerostů, u nás na př. v okolí píseckém, u Sušice a na Hradisku u Rožné na Moravě: turmalinu, topasu, beryllu, monazit, xenotimu, lepidolithu atd. V jižním Norsku a na Grónsku vyskytují se ve spojení se syenitými elaeolithickými a augiticnými **p-y** téhož složení, které obsahují neobyčejné množství vzácných druhů nerostů, zvláště takových, jež obsahují kovy ze skupiny thoria, ceru, didymu atd. a dobou novější tím způsobem nabýly důležitosti i technické. Ve všech **p**-ech složení i struktura jest velmi měnlivá od místa k místu i v téže žile, a tak přecházejí **p-y** v aplity, v písmenkové žuly resp. syenity atd. Horniny basické (diabasy, gabbra atd.) mají jen zřídka **p-y** obdobné s nimi složené. *Fr. Sl-k.*

Pegnický řád (*Pegnitzorden*), německá společnost literární, vznikla v Norimberce v XVII. stol. po vzoru italském (viz Německo, str. 124 a). Pozměnila se r. 1794 a existuje posud jako spolek literární. — *Srv. Festschrift zur 250jährigen Jubelfeier des Pegnesischen Blumenordens* (Norimb., 1894).

Pegu: 1) **P.**, území náležející k provincii Barmě v brit. Indii, omezeno jest na s. prov. Horní Barmou, na v. prov. Tenasserim, na j. bál. Martabanským a Bengálským, který ji oblévá i na z., pokud sahá k moři, na souši jest ohraničeno na z. prov. Arakanem. **P.** jest nejurodnější částí Barmy, jednak obdareno úrodným náplavem ř. Iravadi, jednak jest tu půda dostatečně zavlažována řekami. Obyvatelstvo zaměstnává se orbou a stále ho přibývá. Asi 50 *km* po proudu ř. Iravadi možno pozorovati změnu květeny, která tu, jakož i v Barmě a Arakanu, tvoří zvláštní region vegetační. Hlavní známkou jest, že palem následkem většího vlhka ubývá. Bohatost sklizní polních záleží na rýži, pak na olejnatých semenech a luštěninách. Bavlník a třtina cukrová pěstí se jen pro domácí spotřebu. Tabák, ovoce, surové hedvábí, pryskyřice, gumba atd. dováží se z Číny po ř. Iravadi, který od m. Bhamy je splavný i pro parníky. V části vých. probíhá **P.** pásmo horské směrem sj. zv. **P. Yoma**, v části záp. zasahují výběžky Arakanské Yomy. Obě pásma jsou pokryta hustými lesy. Z minerálního bohatství nalézá se tu laterit, rudy železné a manganové, v s. vyskytují se dokonce i prameny petrolejové, jež tu a tam nalézají se i v již. výběžcích Arakanské Yomy. Obyvatelstvo, jehož jest 1,456,489 duší, rozčleňuje se na 1,292,697 buddhistů, 83,510 hindů, 40,828 muham., 25,600 křesť., 13,055 ctitelů natů. Obyvatelé sami nazývají se Mony, ale vlastní Barmáni je nazývají Talaingy. Prov. **P.** administrativně rozděljuje se na 5 distriktů: Rangun, Hanthavadi, Tharavadi, Prome a **P.**

2) **P.**, město, leží na pobř. řeky a v území t. jm. a má asi 10.000 obyv. Jest zde slavný chrám Buddhův, jehož stáří udává se přes 2300 roků.

Peguat viz Kanóbos 3).

Peňem viz Behaim.

Pehleván, pers., v hrdinné pověsti perské bojovník, rek; na východě též kejklíři, kteří baví obecenstvo zápasy, házením disku, tancem na provaze.

Pehleví, pehlevština, též střední perština, viz Perský jazyk II.

Pe-ho viz Pei-ho.

Pehuelčové nebo **Puelčové**, kmen Indiánů jihoamer., sídlí v nepatrném počtu na pampách od Buenos Ayres a Mendozy k j. až po Rio Negro, na v. od Pehuenčů uprostřed a ve vých. části ohromné této roviny. Na j. stýkají se s Tehuelci, kteří označují je jménem Penk. Jsou postavy silné, pleť temně olivová, kočovní a loupeživí, se sousedními kmeny žijí v neustálé válce, avšak k cizincům jsou pohostinní, přímí a v obchodníci stycích poctiví. *Tšr.*

Pehuenčové, kmen indiánský v Jižní Americe, příbaležící k Araukanům (v. t.).

☉☉**Pech:** 1) **P. Jindřich**, hud. skladatel čes. (*1837 v Praze). Záhy jal se skládati a napsal mnohé svérázné zpěvy a sbory vícehlasé, načež r. 1865 odebral se jakožto učitel zpěvu do Moskvy. Po dvou letech vrátil se do Čech a zřídil si hudební ústav v Plzni, kdež zůstal až do r. 1871. Tamže byl vedle Hynka Pally ředitelem »Hlaholu«, později i jeho starostou a čestným členem. Potom usadil se trvale v Praze a věnoval se výhradně vyučování zpěvu na základě vážných studií i pěstuje obor ten svědomitě metodou nejlepších mistrův. Z četných jeho žáků a žákyň vynikli zejména: Marta Procházková (prim. v Hamburku), Berta Leščínská (prim. v Lublani), tenoristé Jos. Urbánek a Václ. Beneš, pak koncertní pěvkyně Karla Ronzová, Alma Budinrová, Lidm. Svátková, Anna Hašková, Anna Jiskrová a j. v. Ze skladeb P-ových vyšly tiskem: mužské sbory *Hymna večerní.*, *Staročeský zpěv válečný*; *Srpeček*; 4 smíšené sbory menší; dvojzpěvy: *Poslové a Milenců přání*; pak pěkné solové písně s prův. piana: *Delibáš. Počecha; Opuštěná; Tajemství; Zmizelá radost; Tužba; Zrada jara; Růže; Tichý večer; Poesie; Živobytí, co jsi?* Někdy čas P. byl též referentem při »Hudebních listech«, později při »Pokroku« a napsal do »Hud. listů« (1871) rozpravu: *Několik praktických pokynů o tvoření krásného tónu, o vokalisaci a o vyvinutí hlasu.*

2) **P. Vladimír**, zeměpisec čes. (*1862 v Hor. Beřkovicích). Po studiích gymn. v Jičíně a universitách v Praze, kde dosáhl hodnosti doktora filosofie, stal se r. 1894 professorem vyšší dívčí školy, odkudž přešel r. 1900 na obch. akademii Československou. Většina jeho prací z oboru zeměpisného uložena jest v Ottově Slovníku Naučném, jehož spolupracovníkem byl P. od jeho založení, a mimo to napsal do programu

pražské Československé akademie obchodní na r. 1895—96 *Tichomořská dráha sibiřská*. R. 1898 oznámil, že bude vydávati *Všeobecný zeměpis.*

Pecháček: 1) **P. František**, hudebník český (*1763 v Ústí nad Orlicí — † po r. 1816 ve Vídni). Základům hudby učil se doma, pak studoval v Litomyšli a v Bilé Vodě ve Slezsku, kde zároveň vzdělával se v hudbě u pianisty Lamberta a u Dittersdorfa. Roku 1783 odebral se do Vídně, kde r. 1790 stal se ředit. orchestru při Kärntnertheatru. Komponoval pak dvě veliké a deset menších komických oper, 12 symfonií, asi 30 balletů, jež však zanikly; za to veliké obliby docházely přečetné jeho tance. Také několik kusů kostelních složil. — Jeho syn **František** (*1793 ve Vídni — †1840 v Karlsruhe) byl dovedný houslista i skladatel. Již v letech 1801 a 1802 hrál před císařským dvorem a r. 1803 vystupoval také v Praze. Později učil se skladbě u Förstera a r. 1818 byl jmenován prvním houslistou u král. kapely v Hannoveru. Konal pak mnohé umělecké cesty a r. 1832 vystupoval také v Paříži. Posléze byl koncertním mistrem v Karlsruhe. Vydal pro housle symfonie, koncerty, variace, potpourri a j., vesměs skladby příjemné a vděčné, ale bez valných uměleckých pretensí.

2) **P. František** (*1813 v Praze-†3. srp. 1888 v Plzni), zaslužilý český vlastenec, purkmistr král. města Plzně v době od r. 1873 do r. 1888. Pocházel ze staré rodiny mlynářské, která po čase ujala se t. zv. Kalíkovského mlýna v Plzni. Studoval techniku ve Vídni, ale musil studia opustiti, když ho potřebovala rodina k vedení hospodářství doma. Zde vstoupil do styku s prof. Sedláčkem a Smetanou. V r. 1848 počal působiti ve veřejném životě, a když nadešla v letech šedesátých XIX. stol. volnější doba, povolán důvěrou občanstva do městského zastupitelstva a později do městské rady. Když pak konaly se r. 1861 první volby do sněmu království Českého, byl P. Palackým a Riegreem navržen za kandidáta pro mandát poslanecký za město Plzeň. Než tehdejší poměry v městě Plzni byly české věci ještě velice nepříznivé; v cele města byl rodilý Němec dr. Merschauer a v zastupitelstvu sedala většina lidí buď odrodilých nebo neuvědomělých, a tak P. při volbě podlehl dru Františku Pankráčovi, odpůrci všeho českého snažení národního. Později nastal v tom ovšem šťastný převrat, k němuž u veliké míře přispěl sám P. Mladé, národné již uvědomělejší měšťanstvo seskupilo se kolem něho, a tím zjednána českému živilu většina v obecním zastupitelstvu. Okolnost tato přivodila, že P. zvolen za starostu města r. 1875. V těžké době — bylo to po známém úpadku hospodářském — ujal se tohoto úřadu, překonal nezlomnou svou vůli a vytrvalostí všechny obtíže a přispěl tím k utvrzení vlády českého živilu v tomto městě. Jeho zásluhy jsou v tom ohledu veliké a došly uznání

tím, že obecní zastupitelstvo zvolilo ho r. 1885 čestným měšťanem a někdejší t. zv. »obciznu«, polohu to pozemků mezi Radbuzou a Mží, která byla k jeho podnětu přeměněna na veřejný sad městský, pojmenovávalo po něm sady Pecháčkovými. Za císařova pobytu t. r. byl vyznamenán řádem železné koruny třetí třídy. P. byl znám jako muž přímý a povaha žulová. Doba, ve které v Plzni působil, znamená přechod z neutěšených poměrů, ve kterých se nalézal český živel v tomto městě, do poměrů tomuto živlu příznivých, a proto zachována bude jemu v potomstvu čestná památka.

Pechan Jaroslav (*15.říj.1862 v Praze), býval cvičitelem Sokola pražského a jest nyní skut. učitelem tělocviku na gymn. na Kr. Vinohradech. R. 1887 účastnil se jako technický vůdce výpravy sokolské do Lublaně, r. 1889 jako člen závodního družstva Sokola pražského dobyl 5. ceny v závodech v Paříži, později byl činný v jednotách sokolských v Libni a na Kr. Vinohradech. Přispívá odbornými články do časopisů »Česká Škola«, »Učitel. nov.« a »Sokol«. V r. 1888 vydal objemné dílo *Tělocvik pro obecné školy chlapecké*.

Pechanec z Kralovic, příjmení staročeské rodiny vladčích, která nosila husu na štítě. **Pechanec** (Petr), bezpochyby předek jejich, žil r. 1400 v Praze. První, který byl v stavu vladčickém, byl **Jakub**, jenž držel Kralovice u Uhrňevsi a r. 1491 učinil dobrodini kostelu sv. Haštala, protože tu táž rodina mívala svůj pohřeb. Také koupil statky na Slansku (†1497), k nimž syn **Jan** (†1532) přikoupil jiné. Manž. tohoto **Marta** z Bezděkova koupila r. 1519 Sluštice. Synové jejich byli **Jiří**, **Matyáš**, **Zdeněk** a **Burjan**, z nichž první a třetí záhy zemřeli. Matyáš a Burjan vložili si r. 1547 ve dsky Kralovice, Sluštice a vsi ve Slansku. Kromě toho před tím koupili Chřenic a r. 1558 Květnici. Když se dělili r. 1563, Matyáš dostal Sluštice se Zlatou a Burjan Chřenic s Květnicí a Miličoves u Žatce. Matyáš zemřel r. 1568 bezdětek odkázav všečen statek Mikuláši Skalskému z Dubu, ujci svému, a jeho manželce. Ani Burjan nezůstal dědicův z manž. lože pošlých, pročž po něm (ř. 1567) všečen statek spadl na krále, ale potom (1575) prodán téměř Skalskému. Měl sice z manželky **Anny** drahé děti, totiž 4 syny a dvě dcery před oddáním a syna a dceru po oddání zplozené, ale ačkoliv majetatem z 3. pros. 1562 onino těmto za roven postaveni byli, není přece paměti, že by po něm byli dědili a také se potom nepřipomínají.

Pechánek: 1) **P. Josef**, filol. čes. (*11.ún. 1830 v Přestěnicích u Milevska — †28. pros. 1888 v Jičíně). Vyššího vzdělání nabyt na gymnasiích v Písku, v Praze, pak na filosofické fakultě university pražské, načež stal se profesorem v Jičíně. Vedle jazyků klassických horlivě zabýval se studiem mateřštiny a ostatních jazyků slovanských, studiem litevštiny, sanskrtu, jazyků románských i germánských.

Neméně pilně všiml si i literatur těchto národů, dějin politických, starožitností a j. Litovati jest, že písemnictví z učenosti P.-nkovy nezískalo tolik, kolik by se bylo dalo očekávat. Nejdůležitějším dílem jeho jest překlad zachovaných knih a výtahů »T. Livia dějin od založení Říma«, z něhož vydána v bibliothéce klassiků řec. a řím. r. 1864—77 kniha 1. až 10., výtahy kn. 11.—20. se vhodným úvodem o životě a díle Liviové; ostatní zůstalo v rukopise. Překlad díla tak důležitého byl zajisté prací záslušnou a na svou dobu dosti zdařilou. V obor lingvistiky spadá poněkud zastaralý výklad o původu jména »člověk«, vytištěný v Programmu gymnasia jičínského r. 1887. Jiné práce toho druhu nebyly uveřejněny. Některými články, hesly neb aspoň radou **P.** přispěl při vydávání *Rissov* Cvičebné knihy lat. pro 7. a 8. třídu gymn., *Kottova* slovníku, čes. — lat. slovníku *Novotného*, *Niederlovy* mluvnice řec. a j. — *Vlastenecké* smýšlení své osvědčoval nejen slovem, nýbrž i skutkem, ochotně a vydatně podporuje spolky a podniky národní. Zvláště značné části peněz věnoval na zřízení Národního divadla, České akademie cis. *Františka Josefa* pro vědy, slovesnost a umění (2000 K), na školy Ústřední Matice, jimž odkázal i bohatou svou knihovnu.

Čp.
2) **P. František Jaroslav**, humorista čes. (*21. říj. 1837 v Dobřenicích u Chlumce n. C. — †2. září 1870 t.). Vystudovav nižší reálku v Hradci Král., odebral se do Prahy, kde absolvoval techniku. Již za studií v Praze míval pro své vlastenecké vystupování časté opletání s policií (za Päumanna) a jako redaktor »Humor. Listův« (od r. 1866—69) ztrávil několik měsíců v novoměstských žalářích. Přispíval do »Humor. Listův«, do »Rodin. Kroniky«, »Světozora«, »Svobody«, »Obrany« a »Květvův« a pokusil se na poli dramatickému původní netištěnou prací *Strasidlo* (dáváno r. 1865).

Pěchava, bot., viz *Sesleria*.

Pechbach, ves v Čechách, hejtm., okr., fara a pš. Kraslice; 65 d., 611 ob. n. (1890), 2tř. šk., výroba hudeb. nástrojů a krajek po domácímu.

Pechgrün, ves v Čechách, hejtm. Falknov, okr. Loket, fara a pš. Dol. Chodov; 67 d., 426 obyv. n. (1890), 2tř. šk. a panská myslivna.

Pechlín Carl Fredrik (z Löwenbachu), politik švédský (*1720 — †1796). Původem z Holštýnska, vstoupil (1733) do švédské armády a r. 1770 stal se generál. majorem. Pro politické intriky byl zatčen r. 1772 a opět r. 1789. Měl velmi činné účastenství ve spiknutí proti *Gustavovi III.* (v. t.) a byl proto uvězněn až do smrti (1792—96).

Pechöfen viz *Pec 4*).

Pechöfen: 1) **P.**, ves v Čechách, hejtm. Jáchymov, okr. a fara Blatno, pš. Breitenbach; 10 d., 75 ob. n. (1890), krajkářství. — 2) **P.**, ves t., hejtm. Kraslice, okr. Neydek, fara a pš. Děpoltovice; 32 d., 185 obyv. n. (1890).