

Uživatelská příručka pro telefon Nokia 7200



9311095

1. vydání

PROHLÁŠENÍ O SHODĚ

My, společnost NOKIA CORPORATION, v rámci své jediné odpovědnosti prohlašujeme, že se produkt RH-23 shoduje s ustanoveními následující směrnice: 1999/5/EC.

Kopii Prohlášení o shodě naleznete na adrese

http://www.nokia.com/phones/declaration_of_conformity/.

CE 168

Copyright © 2004 Nokia. Všechna práva vyhrazena.

Reprodukce, přenos, distribuce nebo ukládání obsahu tohoto dokumentu nebo libovolné jeho části v jakékoli formě je povoleno pouze po předchozím písemném svolení společnosti Nokia.

Nokia, Nokia Connecting People, Xpress-on a Pop-Port jsou ochranné známky nebo registrované ochranné známky společnosti Nokia Corporation. Ostatní zmiňované produkty a názvy společností mohou být ochrannými známkami nebo obchodními názvy svých odpovídajících vlastníků.

Nokia tune je chráněný produkt společnosti Nokia Corporation.

US Patent No 5818437 and other pending patents. T9 text input software

Copyright © 1997-2004. Tegic Communications, Inc. All rights reserved.



Includes RSA BSAFE cryptographic or security protocol software from RSA Security.



Java is a trademark of Sun Microsystems, Inc.

POUŽÍVÁNÍ TOHOTO VÝROBKU JAKÝMKOLIV ZPŮSOBEM, KTERÝ JE V SOULADU S VIZUÁLNÍM STANDARDEM MPEG-4, JE ZAKÁZÁNO S VÝJIMKOU POUŽÍVÁNÍ, KTERÉ SE PŘÍMO VZTAHUJE K (A) DATŮM NEBO INFORMACÍM (I) VYTVOŘENÝM ZÁKAZNÍKEM A BEZPLATNĚ ZÍSKANÝM OD ZÁKAZNÍKA, KTERÝ TÍMTO NEJEDNÁ V RÁMCI PODNIKATELSKÉ ČINNOSTI, A (II) POUZE PRO OSOBNÍ POUŽITÍ; A (B) JINÉMU POUŽITÍ, NA KTERÉ SPECIFICKY A SAMOSTATNĚ POSKYTLA LICENCI SPOLEČNOST MPEG LA, L.L.C.

USE OF THIS PRODUCT IN ANY MANNER THAT COMPLIES WITH THE MPEG-4 VISUAL STANDARD IS PROHIBITED, EXCEPT FOR USE DIRECTLY RELATED TO (A) DATA OR INFORMATION (i) GENERATED BY AND OBTAINED WITHOUT CHARGE FROM A CONSUMER NOT THEREBY ENGAGED IN A BUSINESS ENTERPRISE, AND (ii) FOR PERSONAL USE ONLY; AND (B) OTHER USES SPECIFICALLY AND SEPARATELY LICENSED BY MPEG LA, L.L.C.

Nokia se řídí politikou neustálého vývoje. Nokia si vyhrazuje právo provádět změny a vylepšení u všech výrobků popsanych v tomto dokumentu bez předchozího oznámení.

Společnost Nokia není za žádných okolností zodpovědná za jakoukoli ztrátu dat nebo příjmů ani za zvláštní, náhodné, následné či nepřímé škody způsobené jakýmkoli způsobem.

Obsah tohoto dokumentu je dodáván "TAK JAK JE". Kromě zákonných požadavků se ve vztahu k přesnosti, spolehlivosti ani obsahu tohoto dokumentu neposkytují žádné vyjádření ani předpokládané záruky včetně, nikoli však pouze, předpokládaných záruk prodejnosti a vhodnosti pro daný účel. Společnost Nokia si vyhrazuje právo kdykoli a bez předchozího upozornění tento dokument revidovat nebo ukončit jeho platnost.

Dostupnost určitých produktů se může lišit podle oblastí. obraťte se na nejbližšího prodejce společnosti Nokia.

931 1095 / 1. vydání

Obsah

PRO VAŠI BEZPEČNOST.....	12
Obecné informace.....	16
Přístupové kódy.....	16
Bezpečnostní kód (5 až 10 číslic).....	16
Kódy PIN a PIN2 (4 až 8 číslic), PIN modulu a PIN podpisu.....	16
Kódy PUK a PUK2 (8 číslic).....	17
Heslo pro blokování (4 číslic).....	17
Kód peněženky (4 až 10 číslic).....	17
Přehled funkcí telefonu.....	18
Sdílená paměť.....	19
1. Začínáme.....	20
Instalace SIM karty.....	20
Instalování a vyjmutí baterie.....	22
Látkové kryty telefonu.....	24
Údržba látkových krytů.....	24
Nabíjení baterie.....	25
Zapnutí a vypnutí telefonu.....	26
Připojení poutka.....	27
Headset.....	28
2. Váš telefon.....	29
Představení telefonu - zavřený.....	29
Představení telefonu - otevřený.....	30
Pohotovostní režim.....	32

Mini displej v pohotovostním režimu	32
Hlavní displej v pohotovostním režimu	33
Tapeta	34
Spořič displeje.....	34
Základní indikátory v pohotovostním režimu	34
Některé užitečné klávesové zkratky v pohotovostním režimu	37
Zámek klávesnice (Keyguard).....	37
Nastavení služby zprávou OTA (Over the Air).....	38
3. Funkce volání	40
Volání	40
Zrychlená volba telefonního čísla	41
Přijmutí nebo odmítnutí příchozího hovoru	41
Hovor na lince.....	42
Volby v průběhu hovoru.....	42
4. Psaní textu.....	45
Použití prediktivního vkládání textu	46
Psaní složených slov.....	47
Použití tradičního zadávání textu.....	47
Tipy pro psaní textu	47
5. Používání menu	49
Otevření funkcí menu	49
Seznam funkcí menu	51
6. Funkce menu	55
Zprávy (Menu 1).....	55
Textové zprávy (SMS).....	55
Psaní a odesílání zpráv.....	55

Volby pro odesílání zprávy	56
Psaní a odeslání zprávy el. pošty přes SMS.....	57
Zobrazení zprávy SMS nebo zprávy SMS e-mail a odpověď na ni.....	58
Složky Přijaté a Poslané zprávy	59
Seznamy příjemců	59
Šablony.....	60
Složka Archiv a Mé složky.....	61
Čítač zpráv.....	62
Multimediální zprávy	62
Psaní a odeslání multimediální zprávy.....	63
Zobrazení multimediální zprávy a odpověď na multimediální zprávu	65
Složky Přijaté, Odesílané, Poslané zprávy a Uložené zprávy	67
Zaplněná paměť pro multimediální zprávy.....	68
Vymazání zpráv.....	68
Zprávy el. pošty.....	69
Psaní a odeslání zprávy el. pošty.....	69
Stažení zpráv el. pošty z vašeho účtu el. pošty.....	71
Zobrazení zprávy el. pošty a vytvoření odpovědi.....	71
Složky Přijaté a Další složky (Koncepty, Archiv, K odeslání a Poslané položky).....	72
Vymazání zpráv el. pošty.....	72
Chat.....	73
Otevření menu Chat.....	75
Připojení ke službě chatu a odpojení se od služby.....	76
Zahájení chatové konverzace.....	76
Přijetí nebo odmítnutí pozvánky k chatu.....	77
Čtení přijaté chatové zprávy	78
Účast v chatové konverzaci	79
Upravení vlastního nastavení.....	80

Kontakty pro chat.....	80
Blokování a odblokování zpráv.....	81
Skupiny.....	81
Hlasové zprávy.....	82
Informační zprávy.....	83
Nastavení zpráv.....	83
Nastavení pro textové zprávy a zprávy el. pošty.....	83
Nastavení přepisování zpráv.....	84
Nastavení pro multimediální zprávy.....	85
Nastavení el. pošty.....	87
Nastavení velikosti písma.....	90
Příkazy služby.....	90
Výpis volání (Menu 2).....	91
Seznamy posledních hovorů.....	91
Čítače a měřiče volání.....	92
Kontakty (Menu 3).....	93
Volba nastavení pro kontakty.....	93
Uložení jmen a tel. čísel (Přidat kontakt).....	94
Ukládání více tel. čísel nebo textových položek se jménem.....	94
Přidání obrázku ke jménu nebo tel. číslu v seznamu kontaktů.....	96
Hledání kontaktu.....	96
Odstraňování kontaktů.....	97
Upravení nebo odstranění detailů v kontaktech.....	97
Moje účast.....	98
Jména účastníků.....	101
Přidání kontaktů do seznamu objednaných jmen.....	101
Zobrazení objednaných jmen.....	102
Odhlášení kontaktu.....	103

Kopírování kontaktů	103
Odeslání a přijetí vizitky.....	104
Zrychlená volba	104
Hlasová volba	105
Přidání a správa hlasových záznamů	106
Volání pomocí hlasového záznamu	106
Čísla informací a čísla služeb	107
Má čísla.....	107
Skupiny volajících	107
Nastavení (Menu 4)	108
Profily	108
Nastavení tónů	110
Nastavení displeje.....	111
Nastavení času a data	112
Osobní zkratky.....	113
Připojení.....	114
Infračervený	114
(E)GPRS.....	115
Spojení (E)GPRS.....	116
Nastavení modemu (E)GPRS.....	117
Nastavení volání.....	118
Nastavení telefonu	120
Nastavení chat a moje účast	122
Nastavení příslušenství.....	122
Nastavení zabezpečení	123
Obnovení standardního nastavení.....	125
Galerie (Menu 5).....	125
Volby pro soubory v galerii.....	127

Média (Menu 6)	128
Fotoaparát.....	128
Fotografování.....	129
Nahrávání videoklipu.....	130
Nastavení fotoaparátu	130
Rádio.....	131
Ladění stanice rádia.....	132
Použití rádia	132
Záznamník.....	134
Nahrávání	134
Seznam nahrávek.....	135
Organizér (Menu 7).....	135
Budík.....	135
Když nastane čas pro buzení.....	136
Kalendář.....	136
Vytvoření poznámky v kalendáři	137
Upozorňuje-li telefon na poznámku	139
Úkoly.....	139
Poznámky	140
Synchronizace.....	141
Synchronizace zahájená z telefonu.....	142
Nastavení pro synchronizaci	143
Synchronizování z kompatibilního PC	144
Peněženka	144
Otevření menu Peněženka.....	145
Uložení detailů karty	146
Osobní poznámky.....	146
Vytvoření profilu peněženky.....	147

Nastavení peněženky.....	148
Vodítka pro placení online nákupů pomocí peněženky	148
Aplikace (Menu 8)	149
Hry.....	149
Sbírka aplikací.....	150
Volby dostupné pro aplikaci nebo soubor aplikací.....	151
Stažení hry nebo aplikace	151
Extra.....	152
Kalkulačka.....	152
Odpočítávací měřič	154
Stopky	154
Služby (Menu 9).....	156
Základní kroky pro otevření a používání služeb	156
Nastavení telefonu pro používání služeb	157
Ruční zadání informací o nastavení služby.....	157
Připojení ke službě	158
Procházení stránkami služby	158
Použití klávesnice při procházení stránkami.....	159
Volby při procházení stránkami	159
Přímé volání	160
Odpojení od služby	160
Nastavení vzhledu v prohlížeči	161
Záložky	161
Přijmutí záložky.....	162
Stahování.....	162
Přijaté služby.....	163
Nastavení přijatých zpráv.....	163
Vyrovnávací paměť	164

Cookie.....	164
Zabezpečení prohlížeče	165
Modul zabezpečení	165
Certifikáty	166
Digitální podpis.....	167
Služby SIM (Menu 10).....	168
7. Připojení k PC	169
PC Suite	169
(E)GPRS, HSCSD a CSD	170
Použití aplikací pro datovou komunikaci.....	171
8. Informace o bateriích	172
Nabíjení a vybití.....	172
PÉČE A ÚDRŽBA	174
DŮLEŽITÉ BEZPEČNOSTNÍ INFORMACE	176

PRO VAŠI BEZPEČNOST

Seznamte se s těmito jednoduchými pravidly. Jejich porušování může být nejenom nebezpečné, ale i protizákonné. Podrobnější bezpečnostní informace naleznete v této příručce.



Nezapínejte telefon tam, kde je používání bezdrátových telefonů zakázáno nebo tam, kde je možný vznik interferencí a jiného nebezpečí.



BEZPEČNOST SILNIČNÍHO PROVOZU PŘEDEVŠÍM

Za jízdy nadržte telefon v ruce.



INTERFERENCE

Při provozu bezdrátového telefonu může docházet k interferencím, které nepříznivě ovlivňují jeho funkci.



BĚHEM POBYTU VE ZDRAVOTNICKÝCH ZAŘÍZENÍCH TELEFON VYPNĚTE

Dodržujte všechna místní pravidla a nařízení. V blízkosti lékařských přístrojů a zařízení telefon vždy vypněte.



V LETADLE TELEFON VŽDY VYPNĚTE

Bezdrátové telefony mohou v letadle způsobit interference.



VYPNĚTE PŘI DOPLŇOVÁNÍ PALIVA

Nepoužívejte telefon na čerpací stanici. Nepoužívejte jej v blízkosti pohonných hmot a jiných hořlavín.



V BLÍZKOSTI MÍST, KDE JE PROVÁDĚN Odstřel, TELEFON VYPNĚTE

Telefon nepoužívejte v blízkosti míst, kde je prováděn odstřel. Dodržujte příslušná pravidla a nařízení.



TELEFON POUŽÍVEJTE ZPŮSOBEM, PRO KTERÝ JE KONSTRUOVÁN

Používejte jej pouze v normální poloze. Zbytečně se nedotýkejte jeho antény.



KVALIFIKOVANÝ SERVIS

Instalovat a opravovat telefon a jeho příslušenství smí pouze kvalifikovaný servis.



PŘÍSLUŠENSTVÍ A BATERIE

Používejte pouze schválené příslušenství a baterie. Nepřipojujte nekompatibilní produkty.



PŘIPOJENÍ K JINÉMU ZAŘÍZENÍ

Před připojením k jinému zařízení si pečlivě přečtěte bezpečnostní informace v uživatelské příručce tohoto zařízení. Nepřipojujte nekompatibilní produkty.



ZÁLOŽNÍ KOPIE

Nezapomeňte zálohovat všechna důležitá data.





ODOLNOST PROTI VODĚ

Telefon není odolný vůči vodě. Udržujte přístroj v suchém prostředí.





VOLÁNÍ

Zkontrolujte, zda je telefon zapnut a zda se nachází v oblasti pokryté službami sítě. Zadejte telefonní číslo (včetně směrového předčísli) a stiskněte . Pro ukončení hovoru stiskněte . Pro přijetí hovoru stiskněte .



TÍŠŇOVÁ VOLÁNÍ

Zkontrolujte, zda je telefon zapnut a zda se nachází v oblasti pokryté službami sítě. Vymažte displej potřebným počtem stisknutí tlačítka  (například pro ukončení hovoru, ukončení funkce menu apod.). Zadejte číslo tísňového volání a stiskněte . Udejte svou polohu. Hovor neukončujte, dokud k tomu nejste vyzváni.

■ Síťové služby

Mobilní telefon popisovaný v této příručce je schválen pro použití v sítích EGSM 900 a GSM 1800.

Provoz ve dvou frekvenčních pásmech je funkce závislá na síti. Informace o použitelnosti a o předplacení této funkce získáte u místního operátora sítě.

Tento bezdrátový telefon, Nokia 7200, je terminál 3GPP Release 99 podporující služby (E)GPRS. Je vytvořen tak, aby podporoval rovněž síť GPRS Release 97. Není však možné zaručit správnou funkci ve všech sítích GPRS Release 97. Podrobnější informace získáte od provozovatele služby nebo místního prodejce Nokia.

Tento telefon podporuje protokoly WAP 2.0 (HTTP a SSL), které pracují na protokolu TCP/IP. Některé funkce tohoto telefonu, například MMS, procházení službami, el. pošta, chat, kontakty se zjišťováním účasti, vzdálená synchronizace SyncML a stahování obsahu při procházení nebo přes MMS, vyžadují podporu těchto technologií ze strany sítě.

Služby obsažené v této příručce se nazývají Síťové služby. Jsou to speciální služby, které si uzpůsobujete prostřednictvím operátora sítě. Před tím, než některé z těchto služeb sítě využijete, je musíte předplatit u vašeho provozovatele síťových služeb a získat od něj informace o jejich používání.



Poznámka: Některé síť nemusejí podporovat všechny speciální znaky konkrétních jazyků nebo služby.

■ Informace o příslušenství

Před použitím s tímto přístrojem zkontrolujte číslo modelu nabíječky. Tento přístroj může být při používání napájen nabíječkami ACP-12, ACP-8, ACP-7, AC-1, LCH-9 a LCH-12.



Výstraha: Používejte pouze baterie, nabíječky a příslušenství schválené výrobcem telefonu. Používání jiných typů může způsobit zrušení osvědčení nebo záruk, vztahujících se na telefon, a může být i nebezpečné.

Informace o dostupnosti schválených zařízení získáte u vašeho prodejce.

Několik praktických pravidel k funkci příslušenství

- Ukládejte veškerá příslušenství mimo dosah malých dětí.
- Jestliže odpojíte napájecí kabel od libovolného příslušenství, vždy uchopte a zatáhněte za konektor, ne za kabel.
- Pravidelně kontrolujte, zda příslušenství instalované do vozidla je správně zajištěné a správně funguje.
- Instalaci veškerého složitějšího příslušenství do vozidla musí provést kvalifikovaný servis.

Obecné informace

■ Přístupové kódy

Bezpečnostní kód (5 až 10 číslic)

Bezpečnostní kód chrání telefon před neoprávněným použitím. Přednastavený kód je 12345. Změňte kód a uložte jej na bezpečném místě, odděleně od telefonu. Informace o změně kódu a nastavení telefonu, aby vyžadoval bezpečnostní kód, viz [Nastavení zabezpečení](#) na straně 123.

Zadáte-li nesprávný kód pětkrát za sebou, telefon bude ignorovat další pokusy o zadání kódu. Počkejte 5 minut a zadejte kód znovu.

Kódy PIN a PIN2 (4 až 8 číslic), PIN modulu a PIN podpisu

- PIN kód (zkratka pro osobní identifikační číslo) chrání SIM kartu před neoprávněným použitím. PIN kód je většinou dodán spolu se SIM kartou. Nastavte telefon, aby vyžadoval PIN kód při každém zapnutí telefonu, viz [Nastavení zabezpečení](#) na straně 123.
- Kód PIN2 může být dodán s některými SIM kartami a je vyžadován při otevírání některých funkcí.
- PIN modulu je vyžadován pro přístup k informacím v modulu zabezpečení. Viz [Modul zabezpečení](#) na straně 165. PIN modulu je dodán se SIM kartou, pokud SIM karta obsahuje modul zabezpečení.

- PIN podpisu je vyžadován při použití digitálního podpisu. Viz [Digitální podpis](#) na straně 167. PIN podpisu je dodán se SIM kartou, pokud SIM karta obsahuje modul zabezpečení.

Zadáte-li nesprávný PIN kód třikrát za sebou, může se na displeji zobrazit text *PIN zablokován* nebo *PIN kód zablokován* a poté budete vyzváni k zadání kódu PUK.

Kódy PUK a PUK2 (8 číslic)

PUK kód (zkratka pro osobní odblokovací klíč) je vyžadován pro změnu zablokovaného PIN kódu. PUK2 kód je vyžadován při změně zablokovaného PIN2 kódu.

Nejsou-li kódy dodány se SIM kartou, požádejte o ně operátora sítě.

Heslo pro blokování (4 číslice)

Toto heslo je vyžadováno při používání funkce [Služba blokování hovorů](#), viz [Nastavení zabezpečení](#) na straně 123. Toto heslo obdržíte u poskytovatele služeb.

Kód peněženky (4 až 10 číslic)

Kód peněženky je vyžadován pro přístup ke službám peněženky. Zadáte-li nesprávný kód peněženky třikrát za sebou, aplikace Peněženka se na 5 minut zablokuje. Po dalších třech nesprávných pokusech se doba zablokování aplikace zdvojnásobí. Další informace naleznete v kapitole [Peněženka](#) na straně 144.

■ Přehled funkcí telefonu

Telefon Nokia 7200 poskytuje mnoho praktických funkcí, jako například kalendář, hodiny, budík, rádio a vestavený fotoaparát. Fotoaparát je možné použít pro zaznamenávání videoklipů nebo pro fotografování snímků, které můžete použít například jako tapetu displeje v pohotovostním režimu nebo jako miniaturu ve funkci *Kontakty*.

Tento telefon podporuje například:

- GPRS (General Packet Radio Service) pro odesílání a přijímání dat v sítích využívajících internetový protokol IP (Internet Protocol). GPRS je datový nosič, který umožňuje bezdrátový přístup k datovým sítím, jako například k internetu. Aplikace používající GPRS jsou prohlížeč, zprávy SMS a MMS, načítání Java™ aplikací a telefonické připojení sítě na PC (například pro připojení k internetu a používání el. pošty). Informace o dostupnosti a možnosti objednání služby GPRS získáte od operátora sítě nebo provozovatele služby.
Uložte nastavení GPRS pro všechny aplikace.
- EDGE (Enhanced Data rates for GSM Evolution), viz [\(E\)GPRS](#) na straně 115.
EDGE je technika, která zrychluje datové přenosy v GPRS.
- Služba multimediálních zpráv (MMS) umožňuje posílat a přijímat multimediální zprávy složené z textu, obrázku, zvukového klipu nebo videoklipu. Obrázky a vyzváněcí tóny můžete uložit a použít je při nastavení telefonu. Viz [Multimediální zprávy](#) na straně 62.
- Prohlížeč XHTML, který umožňuje stahování a zobrazování barevnějšího a bohatšího grafického obsahu z webových serverů. Viz [Služby \(Menu 9\)](#) na straně 156.

- Polyfonní zvuky jsou použity pro vyzváněcí tóny a tóny výstrahy. Telefon podporuje formát SP-MIDI (Scalable Polyphonic MIDI).
- Technologii Java 2 Micro Edition, J2ME™, a obsahuje některé Java aplikace a hry, které byly speciálně vytvořeny pro mobilní telefony. Do telefonu můžete načíst nové aplikace a hry, viz [Sbírka aplikací](#) na straně 150.
- Chat. Touto funkcí jsou posílány krátké textové zprávy, které jsou okamžitě doručeny online uživatelům. Viz [Chat](#) na straně 73.
- Kontakty s funkcí zjišťování účasti, které umožňují pohodlně sdílet informace o vaší účasti s vašimi kolegy, rodinou nebo přáteli. Viz [Moje účast](#) na straně 98.

Sdílená paměť

Následující funkce tohoto telefonu mohou používat sdílenou paměť: kontakty, textové, chatové a multimediální zprávy, zprávy el. pošty, hlasové záznamy a seznamy příjemců SMS, obrázky, vyzváněcí tóny, videoklipy a zvukové klipy v galerii, fotoaparát, kalendář, seznam úkolů, Java hry a aplikace a poznámky. Používání některé z těchto funkcí může zmenšit paměť dostupnou pro ostatní funkce používající sdílenou paměť. To se projeví zejména při intenzivním používání některé z těchto funkcí (přestože některé funkce mohou mít kromě sdílené paměti vyhrazenou ještě určitou nesdílenou část paměti). Například uložením několika obrázků nebo Java aplikací se může obsadit veškerý prostor sdílené paměti a na displeji telefonu se může zobrazit zpráva o zaplněné paměti. V takovém případě před dalším použitím telefonu odstraňte některé informace nebo záznamy ze sdílené paměti.

1. Začínáme

■ Instalace SIM karty

- Ukládejte miniaturní SIM karty mimo dosah malých dětí.

SIM karta a její kontakty jsou náchylné na poškození poškrábáním nebo ohnutím. Při manipulaci, vkládání a vyjímání s ní proto pracujte opatrně.

Před instalací nebo vyjímáním SIM karty se vždy ujistěte, že je telefon vypnutý a odpojený od veškerého příslušenství.

1. Při zavřeném telefonu opatrně stiskněte a odsuňte kryt SIM karty z telefonu (1).

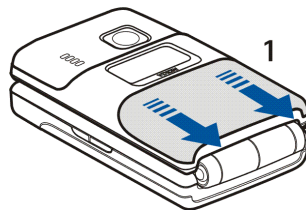

2. Držák SIM karty uvolníte odsunutím dozadu (2) a poté jej otevřete (3).

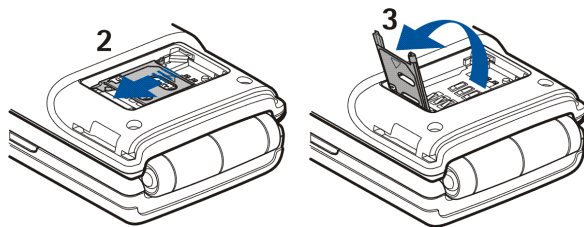

3. Zasuňte SIM kartu do držáku SIM karty (4). Ujistěte se, že je SIM karta správně zasunutá a že pozlacené kontakty směřují dolů. Zavřete držák SIM karty (5) a zasunutím dopředu jej zajistěte (6).

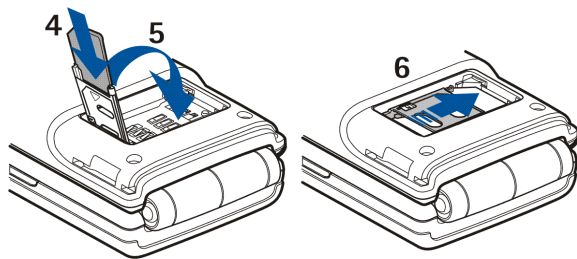

4. Položte kryt SIM karty na pojistky telefonu a zasuňte kryt SIM karty na místo (7).

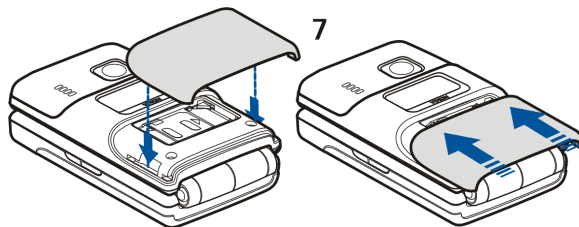

■ Instalování a vyjmutí baterie

1. Položte zavřený telefon zadní stranou k sobě, opatrně stiskněte a odsuňte kryt baterie z telefonu (7).

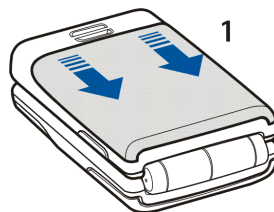

2. Zdvihnutím vyjměte baterii (2). Vložte baterii (3).

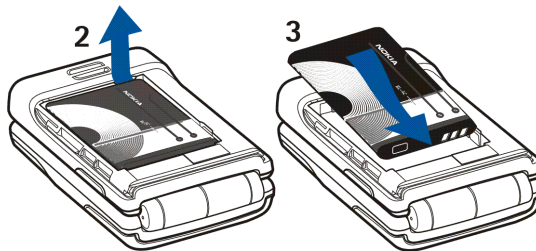

3. Položte pojistky krytu baterie na pojistky telefonu a zasuňte kryt baterie na místo (4).

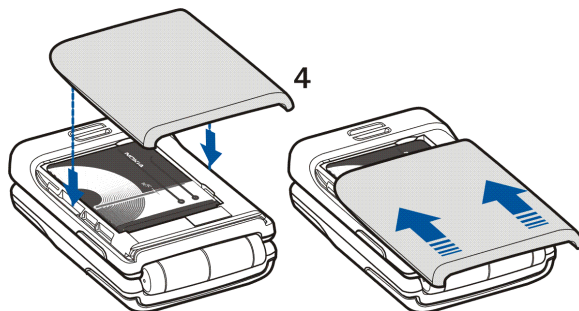

■ Látkové kryty telefonu

Před výměnou krytu vždy vypněte telefon a odpojte telefon od nabíječky nebo jiného přístroje. Při výměně krytů se nedotkněte elektronických komponentů. Telefon ukládejte a používejte pouze s oběma kryty nainstalovanými.

- Informace o vyjmutí a nasazení krytu SIM karty telefonu, viz kroky 1 a 4 v kapitole [Instalace SIM karty](#) na straně 20.
- Informace o vyjmutí a nasazení krytu baterie telefonu, viz kroky 1 a 3 v kapitole [Instalování a vyjmutí baterie](#) na straně 22.

Údržba látkových krytů

Každodenní údržbu látkových krytů můžete provádět pomocí měkkého kartáče nebo suchého hadříku.

Při čištění textilu sejměte kryty a otírejte je mírně navlhčeným bavlněným hadříkem. Nepoužívejte k čištění potištěný hadřík či papír, protože by mohlo dojít k obarvení látkových krytů.

Chcete-li kryty vyčistit pečlivěji, sejměte je a opatrně je vyprašte. Vymáchejte měkký hadřík (nebo hubku) v čisté vodě, pečlivě jej vyždímejte a otřete jím kryt. Pracujte tak, aby nedošlo k nadměrnému promočení krytů. Podle potřeby vymáchejte hadřík (nebo hubku) a pokračujte v otírání. Pro odstraňování skvrn použijte slabý mýdlový roztok. Pečlivě osušte kryty a nasadte je namísto. Nechte zaschnout (přes noc). Po osušení textil okartáčujte měkkým kartáčem.

■ Nabíjení baterie

1. Konektor nabíječky připojte do zásuvky ve spodní části telefonu.
2. Připojte nabíječku do zásuvky el. napětí.

V průběhu nabíjení se na displeji pohybuje indikátor nabití baterie. Po zahájení nabíjení se krátce zobrazí text *Nabíjím*. Je-li baterie zcela vybitá, může trvat několik minut, než se na displeji zobrazí indikátor nabíjení baterie nebo než bude možné provádět volání.

Je-li telefon zapnutý a zavřený, je na mini displeji v průběhu nabíjení zobrazen text *Nabíjím*. Pokud je telefon vypnutý a zavřený, bude v průběhu nabíjení zobrazen pouze indikátor baterie.

Telefon je možné používat i s připojenou nabíječkou.

Doba nabíjení závisí na typu používané nabíječky a baterie. Například nabíjení baterie BL-4C nabíječkou ACP-12 trvá při nabíjení telefonu v pohotovostním režimu přibližně 1 hodinu a 30 minut.

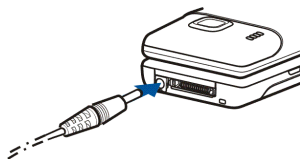

■ Zapnutí a vypnutí telefonu



Výstraha: Nezapínejte telefon tam, kde je používání bezdrátových telefonů zakázáno nebo tam, kde je možný vznik interferencí a jiného nebezpečí.

Podržte stisknutý vypínač telefonu.

Pokud je na displeji telefonu zobrazeno

Vložte SIM kartu nebo *SIM karta nepodporována*, přestože je SIM karta

správně nainstalována, kontaktujte operátora sítě nebo provozovatele služby.

Tento telefon nepodporuje SIM karty pro napětí 5V, takže může být nutné vyměnit kartu.

Pokud telefon vyzve k zadání PIN kódu nebo bezpečnostního kódu, otevřete telefon, zadejte kód a stiskněte **OK**. Viz rovněž [Přístupové kódy](#) na straně 16.



TIPY PRO EFEKTIVNÍ FUNKCI: Telefon má vestavěnou anténu. Stejně jako u jiných přístrojů pracujících na bázi rádiového přenosu, nedotýkejte se antény, je-li přístroj zapnutý. Kontakt s anténou ovlivňuje kvalitu příjmu a může způsobit, že telefon bude pro provoz potřebovat větší příkon, než by jinak bylo zapotřebí. Nebudete-li se při hovoru dotýkat prostoru antény, bude zachován optimální výkon antény a doba provozu vašeho telefonu.

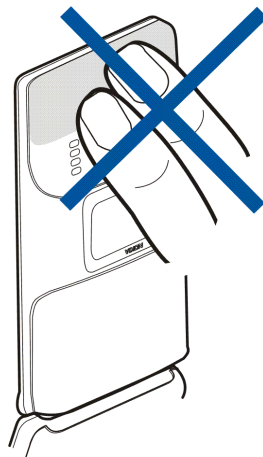

■ Připojení poutka

Protáhněte poutko podle nákresu a dotáhněte jej.

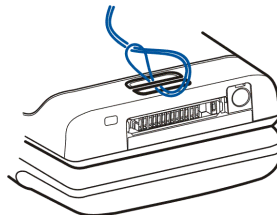

■ Headset

Headset HS-3 můžete nosit například tak, jak je nakresleno v obrázku.

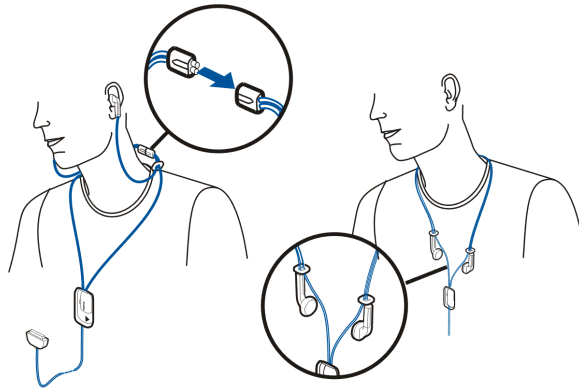

Výstraha: Použití headsetu může ovlivnit vaši schopnost vnímat zvuky z okolí. Nepoužívejte tento headset, pokud by se tím mohla snížit vaše bezpečnost.

2. Váš telefon

■ Představení telefonu – zavřený

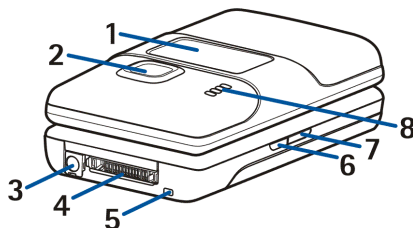

1. Mini displej
2. Objektiv fotoaparátu
3. Konektor nabíječky
4. Konektor Pop-Port™ použitý například pro headsety a datový kabel.
5. Mikrofon
6. Vypínač telefonu zapíná nebo vypíná telefon.
Je-li klávesnice zamknutá, rozsvítí se krátkým stisknutím tohoto tlačítka osvětlení telefonu na přibližně 15 sekund.
Informace o změně profilu pomocí vypínače, viz [Profily](#) na straně 108.
7. Infračervený (IČ) port
8. Reproduktor





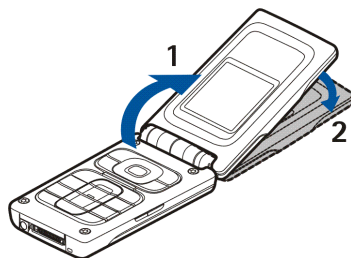

■ Představení telefonu – otevřený

Po otevření telefonu se telefon automaticky rozevře přibližně v úhlu 150 stupňů (1). Pant je mnohem pružnější a umožní telefon rozevřít až do úhlu přibližně 180 stupňů (2). Nepokoušejte se silou telefon rozevírat ještě více.







1. Sluchátko
2. Hlavní displej
3. Výběrové klávesy , , střední výběrová klávesa 

Funkce těchto kláves závisí na doprovodném textu, který je zobrazen nad nimi. Viz [Pohotovostní režim](#) na straně 32.

4.  ukončí aktivní hovor.
Podržení stisknutého ukončí libovolnou funkci.
5. Klávesa pro pohyb ve čtyřech směrech , , , 

Například pro procházení kontakty, položkami menu nebo nastavení a kalendářem. Při psaní textu slouží pro pohyb kurzorem.

6.  -  pro zadávání čísel a znaků.
Tlačítka  a  jsou použita k různým účelům v různých funkcích.
7.  vytáčí číslo a přijímá hovor.

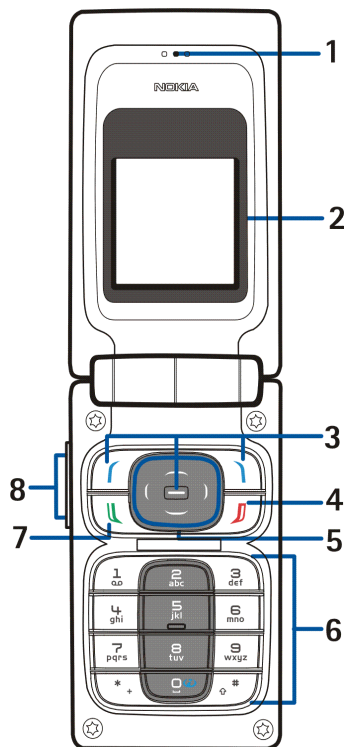

8. **Tlačítka nastavení hlasitosti** pro nastavení hlasitosti sluchátka nebo reproduktoru. Je-li k telefonu připojen headset, nastavují i hlasitost headsetu.
- U zavřeného telefonu ztiší vyzvánění při příchozím hovoru, oddálí buzení nebo ztiší například signalizaci kalendáře.

■ Pohotovostní režim

Je-li telefon připraven pro použití a na displeji nejsou uživatelem zadány žádné znaky, nachází se telefon v pohotovostním režimu.

Mini displej v pohotovostním režimu

Je-li telefon zavřený, může se na mini displeji zobrazit například:

- Název sítě. Není-li telefon v dosahu sítě, je zobrazeno upozornění.
- Čas a datum, aktivní profil, signalizace budíku nebo kalendáře.
- Při příchozím hovoru je, pokud je rozpoznáno, zobrazeno jméno a tel. číslo volajícího. Viz [Přijmutí nebo odmítnutí příchozího hovoru](#) na straně 41.
- V pohotovostním režimu telefon aktivuje spořič displeje, viz [Spořič displeje](#) v sekci [Nastavení displeje](#) na straně 111.



Hlavní displej v pohotovostním režimu

1. Zobrazuje název sítě nebo logo operátora.
Indikuje celulární síť, ve které se telefon v současné chvíli používá.
2. Představuje intenzitu signálu celulární sítě v místě, na kterém se nacházíte. Čím je signál silnější, tím je sloupec vyšší.
3. Indikuje úroveň nabití baterie. Čím je baterie více nabitá, tím je sloupec vyšší.
4. Levá výběrová klávesa  má v pohotovostním režimu funkci **Jdi na**.

Stisknutím **Jdi na** zobrazíte seznam funkcí, které můžete přidat do svého seznamu osobních klávesových zkratk. Stiskněte **Volby** a zvolte

- **Zvolit volby** pro zobrazení seznamu dostupných funkcí. Vyhledejte funkci a stisknutím **Označit** ji přidejte do seznamu. Pro odstranění funkce ze seznamu stiskněte **Zrušit**.
- **Organizovat** pro změnu uspořádání funkcí v seznamu. Vyberte funkci, kterou chcete přesunout, stiskněte **Posun** a vyberte místo, na které ji chcete přesunout.

Nejsou-li v seznamu žádné funkce, stiskněte **Přidat** a přidejte funkci.

5. Střední výběrová klávesa  má v pohotovostním režimu funkci **Menu**.
6. Pravá výběrová klávesa  může mít v pohotovostním režimu funkci

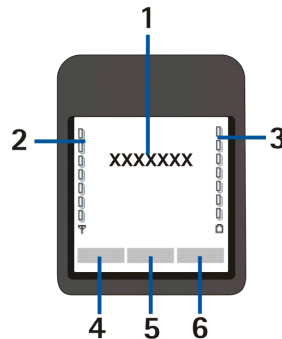

- **Kontakt** pro otevření menu *Kontakty*.
- název definovaný operátorem pro otevření domovské stránky operátora.
- specifickou funkci, kterou jste zvolili a aktivovali v menu *Pravé tlačítko pro výběr*. Viz *Osobní zkratky* na straně 113.

Tapeta

Na pozadí displeje telefonu můžete v pohotovostním režimu zobrazit obrázek. Viz [Nastavení displeje](#) na straně 111.

Spořič displeje

Po určité době nečinnosti telefon v pohotovostním režimu automaticky aktivuje spořič hlavního displeje – digitální hodiny.

Není-li nastaven správný čas, zobrazí se 00:00. Informace o nastavení času, viz [Nastavení času a data](#) na straně 112.

Pro mini displej můžete nastavit a aktivovat spořič samostatně, viz [Nastavení displeje](#) na straně 111.

Základní indikátory v pohotovostním režimu



Oznamuje přijetí jedné nebo několika textových nebo obrazových zpráv. Viz [Zobrazení zprávy SMS nebo zprávy SMS e-mail a odpověď na ni](#) na straně 58.



Oznamuje přijetí jedné nebo několika multimediálních zpráv. Viz [Zobrazení multimediální zprávy a odpověď na multimediální zprávu](#) na straně 65.



nebo

Telefon je připojen ke službě chatu. Stav uživatele je buď online, nebo offline. Viz [Připojení ke službě chatu a odpojení se od služby](#) na straně 76.



Byla přijata jedna nebo několik zpráv chatu. Jste připojeni ke službě chatu. Viz [Připojení ke službě chatu a odpojení se od služby](#) na straně 76.



Klávesnice telefonu je zamknutá. Viz [Zámek klávesnice \(Keyguard\)](#) na straně 37.



Telefon nebude vyzvánět při přichozím hovoru nebo textové zprávě, pokud je funkce [Ohlášení přichozího hovoru](#) nastavena na [Vypnuto](#), nebo nebyla vybrána žádná skupina volajících v menu [Upozornění na](#) a funkce [Tón ohlášení zprávy](#) je nastavena na [Žádný tón](#). Viz [Nastavení tónů](#) na straně 110.



Budík je nastaven na [Zapnuto](#). Viz [Budík](#) na straně 135.



Odpočítávací měřič je spuštěn. Viz [Odpočítávací měřič](#) na straně 154.















Stopky běží na pozadí. Viz [Stopky](#) na straně 154.



Je-li zvolen režim (E)GPRS spojení [Vždy online](#) a služba EGPRS je dostupná, je tento indikátor zobrazen v levém horním rohu displeje. Viz [Spojení \(E\)GPRS](#) na straně 116.













Je-li navázáno (E)GPRS spojení, je tento indikátor zobrazen v levém horním rohu displeje. Viz [Spojení \(E\)GPRS](#) na straně 116 a [Procházení stránkami služby](#) na straně 158.

-  (E)GPRS spojení je dočasně přerušeno, například při příchozím nebo odchozím hovoru v průběhu (E)GPRS spojení. Indikátor je zobrazen v pravém horním rohu displeje.
-  Informace o indikátoru IČ propojení, viz [Infračervený](#) na straně 114.
- 1** nebo **2**
Máte-li dvě telefonní linky, indikátor zobrazí zvolenou telefonní linku. Viz [Linka pro odchozí hovory](#) v [Nastavení volání](#) na straně 118.
-  Všechny příchozí hovory jsou přeměrovány na jiné číslo, [Přesměrovat všechny hovory](#). Používáte-li dvě telefonní linky, je indikátor pro přeměrování na první lince  a na druhé lince . Viz [Nastavení volání](#) na straně 118.
-  Je aktivován reproduktor, viz například [Volby v průběhu hovoru](#) na straně 42.
-  Indikuje, že jsou všechny hovory omezeny do uzavřené skupiny. Viz [Nastavení zabezpečení](#) na straně 123.
-  ,  ,  nebo 
K telefonu je připojen headset, příslušenství HF, smyčka nebo hudební přehrávač.
-  Je zvolen dočasný profil. Viz [Profily](#) na straně 108.

Čas a datum

Viz rovněž [Nastavení času a data](#) na straně 112.

Některé užitečné klávesové zkratky v pohotovostním režimu

- Pro otevření seznamu volaných čísel stiskněte jednou . Vyhledejte požadované jméno nebo číslo a stisknutím  jej vytočte.
- Pro rychlé volání vaší hlasové schránky podržte stisknuté tlačítko .
- Pro připojení ke službě prohlížeče podržte stisknuté tlačítko .
- Menu *Kalendář* otevřete rychle stisknutím .
- Jméno kontaktu rychle vyhledáte po stisknutí .
- Chcete-li rychle zahájit psaní textové zprávy, stiskněte .
- Pro rychlé otevření hledáčku fotoaparátu v režimu standardní fotografie stiskněte . Pro rychlou změnu režimu fotoaparátu, například na video, podržte stisknuté tlačítko  nebo .
- Není-li klávesnice zamknutá, můžete rychle změnit profil krátkým stisknutím vypínače. Tím se otevře seznam profilů, ve kterém vyberete požadovaný profil. Profil aktivujete podržením stisknutého vypínače.

■ Zámek klávesnice (Keyguard)

Aby se předešlo nechtěnému stisknutí klávesnice, tlačítkem ovládání hlasitosti a vypínače telefonu, například při přenášení telefonu v kapse nebo v příruční tašce, můžete tato tlačítka zamknout.

- **Zamknutí klávesnice**

V pohotovostním režimu stiskněte **Menu** a poté do 1,5 sekundy . Upozorňujeme, že zámek kláves není aktivován, pokud zavřete telefon.

- **Uvolnění klávesnice**

Otevřete telefon, stiskněte **Uvolnit** a poté do 1,5 sekundy .

Chcete-li přijmout hovor při zamknuté klávesnici, otevřete telefon nebo stiskněte . V průběhu hovoru je možné telefon používat normálním způsobem. Pokud ukončíte nebo odmítnete hovor, klávesnice se opět automaticky zamkne.

Informace o zabezpečení klávesnice, viz *Bezpečnostní klávesnice* v sekci [Nastavení telefonu](#) na straně 120.

Informace o zamknutí klávesnice v průběhu hovoru, viz [Volby v průběhu hovoru](#) na straně 42.



Poznámka: Je-li zapnuta funkce blokování klávesnice, je možné provádět volání na čísla tísňových linek, která jsou uložena v telefonním přístroji (např. 911, 112 nebo jiná oficiální čísla tísňových linek). Zadejte číslo tísňového volání a stiskněte . Číslo je zobrazeno až po zadání všech číslic.

■ **Nastavení služby zprávou OTA (Over the Air)**

Abyste mohli používat MMS, (E)GPRS a ostatní bezdrátové služby, musíte mít v telefonu nadefinováno správné nastavení spojení. Toto nastavení můžete přijmout v podobě zprávy OTA, takže jej stačí pouze uložit do telefonu. Podrobnější informace o dostupnosti nastavení získáte u operátora sítě, provozovatele služby nebo nejbližšího prodejce Nokia.

Mohou být k dispozici nastavení spojení pro (E)GPRS, multimediální zprávy, synchronizaci, chat a účast nebo prohlížeč.

Přijmete-li nastavení spojení ve zprávě OTA, pak není-li nastavení automaticky uloženo a aktivováno, zobrazí se *Nastavení spojení přijato*.

- Pro uložení přijatého nastavení stiskněte **Volby** a zvolte **Uložit**. Vyzve-li telefon *Vložte PIN nastavení*; zadejte PIN kód nastavení a stiskněte **OK**. PIN kód získáte od provozovatele služby, který vám nastavení dodal.

Není-li dosud uloženo žádné nastavení, budou nastavení uložena do prvního volného souboru připojení.

- Chcete-li zobrazit přijaté nastavení, stiskněte **Volby** a zvolte **Ukázat**. Pro uložení nastavení stiskněte **Uložit**.
- Pro odmítnutí přijatého nastavení stiskněte **Volby** a zvolte **Vyřadit**.

Informace o aktivaci nastavení, viz například **Připojení ke službě** na straně 158.



Chcete-li odstranit soubor nastavení z telefonu, zadejte v pohotovostním režimu řetězec ***#335738#** (ve znacích ***#delset#**), vyberte požadovaný soubor nastavení a stiskněte **Smazat**. Poté potvrďte operaci a telefon se vrátí do pohotovostního režimu.

3. Funkce volání

■ Volání

1. Otevřete telefon a zadejte telefonní číslo včetně předčíslí. Vložíte-li nesprávný znak, vymažte jej stisknutím **Smazat**.

Pro mezinárodní hovory zadejte dvojnásobným stisknutím  mezinárodní prefix (znak + nahrazuje mezinárodní přístupový kód) a poté zadejte kód země bez úvodní nuly, předčíslí a tel. číslo.



2. Stisknutím  telefonní číslo vytočíte.
3. Stisknutím  nebo zavřením telefonu ukončíte hovor (nebo zrušíte pokus o navázání hovoru).

Viz rovněž [Volby v průběhu hovoru](#) na straně 42.

Volání s pomocí seznamu kontaktů



- Informace o hledání jména či tel. čísla uloženého do seznamu [Kontakty](#), viz [Hledání kontaktu](#) na straně 96. Stisknutím  telefonní číslo vytočíte.

Volání vaší hlasové schránky

- V pohotovostním režimu podržte stisknuté tlačítko  nebo stiskněte  a .

Vyzve-li telefon k zadání čísla hlasové schránky, zadejte jej a stiskněte **OK**. Viz rovněž [Hlasové zprávy](#) na straně 82.

Zrychlená volba telefonního čísla



Než můžete použít zrychlenou volbu, přiřaďte tel. číslo některému tlačítku zrychlené volby ( až ) , viz [Zrychlená volba](#) na straně 104. Tel. číslo poté můžete vytočit jedním z těchto způsobů:

- Stiskněte požadované tlačítko zrychlené volby a poté stiskněte .
- Je-li zapnuta funkce *Zrychlená volba*, podržte stisknuté tlačítko zrychlené volby, dokud se nezačne vytáčet přiřazené tel. číslo. Informace o zapnutí zrychlené volby, viz [Nastavení volání](#) na straně 118.

■ Přijetí nebo odmítnutí příchozího hovoru

Je-li telefon zavřený, přijmete jeho otevřením příchozí hovor. Pro odmítnutí příchozího hovoru otevřete telefon a v průběhu 1,5 sekundy jej opět zavřete nebo stiskněte .

- Pokud stisknete místo přijetí hovoru tlačítka ovládání hlasitosti, bude pouze ztišen vyzváněcí tón.

Je-li telefon otevřený, přijmete příchozí hovor stisknutím  nebo jej odmítnete stisknutím .

- Pokud místo přijetí hovoru stisknete *Volby*, vyzváněcí tón je ztišen a můžete vybrat, zda přijmete nebo odmítnete hovor.
- Pokud stisknete *Ticho*, bude pouze ztišen vyzváněcí tón. Můžete buď přijmout, nebo odmítnout hovor.

Pro ukončení hovoru stiskněte  nebo zavřete telefon.

Je-li k telefonu připojen kompatibilní headset vybavený ovládacím tlačítkem, můžete přijmout nebo ukončit hovor stisknutím ovládacího tlačítka na headsetu.



Tip: Je-li pro přesměrování hovorů aktivována funkce *Přesměrovat, je-li obsazeno*, například do vaší hlasové schránky, bude odmítnutý příchozí hovor rovněž přesměrován. Viz [Nastavení volání](#) na straně 118.

Při příchozím hovoru je na displeji zobrazeno jméno volajícího, telefonní číslo nebo text *Skryté číslo* nebo *Hovor*. Je-li v seznamu *Kontakty* nalezeno více jmen, jejichž posledních sedm číslic tel. čísla odpovídá tel. číslu volajícího, bude zobrazeno pouze telefonní číslo (je-li to možné). Telefon může zobrazit nesprávné jméno, pokud tel. číslo volajícího není uloženo v seznamu *Kontakty*, ale v seznamu je uloženo jméno, jehož posledních sedm číslic tel. čísla odpovídá tel. číslu volajícího.

Hovor na lince

Pro přijetí hovoru na lince stiskněte . První hovor je přepnut do pořadí. Stisknutím  ukončíte aktivní hovor.

Informace o aktivaci funkce *Služba hovorů na lince*, viz [Nastavení volání](#) na straně 118.

■ Volby v průběhu hovoru

Mnoho voleb, které můžete zvolit v průběhu hovoru, jsou síťové služby. Informace o dostupnosti získáte od operátora sítě nebo provozovatele služby.

V průběhu hovoru stiskněte **Volby** pro přístup k některým z následujících funkcí:

- *Ticho* nebo *Nahlas*, *Ukončit hovor*, *Ukončit vše*, *Kontakty*, *Menu* a *Přidržet* nebo *Přijmout*, *Zámek kláves*, *Nahrávat*, *Ekvalizér*, *Nový hovor* (síťová služba), *Přijmout* a *Odmítnout*.
- *Konference* pro uskutečnění konferenčního hovoru, kterého se může zúčastnit až pět osob (síťová služba). V průběhu hovoru zavolejte novému účastníkovi (*Nový hovor*). První hovor je přepnut do pořadí. Po přijetí nového hovoru připojte prvního účastníka do konferenčního hovoru stisknutím *Konference*. Chcete-li uskutečnit soukromý hovor s jedním z účastníků konferenčního hovoru, zvolte *Soukromě* a vyhledejte požadovaného účastníka. Pro připojení zpět do konferenčního hovoru stiskněte *Konference*.
- *Zap. aut. hlasitost* / *Vyp. aut. hlasitost* pro zapnutí nebo vypnutí automatické regulace hlasitosti. Viz *Nastavení volání* na straně 118.
- *Poslat DTMF* pro odeslání řetězců kmitočtových tónů, například hesla nebo čísla bankovních účtů. Systém kmitočtových tónů (DTMF) je používán veškerými tlačítkovými telefony. Zadejte řetězec kmitočtových tónů nebo jej vyvolejte ze seznamu *Kontakty* a stiskněte **DTMF**. Opakováním tisknutím tlačítka můžete zadat znaky pro čekání "w" a pauzu "p".
- *Vyměnit* pro přepnutí mezi aktivním a drženým hovorem (síťová služba), *Přepojit* pro připojení aktivního a drženého hovoru a odpojení se od obou hovorů (síťová služba).
- *Reproduktor* pro použití hlasitého reproduktoru v průběhu hovoru. Při používání reproduktoru nedržte telefon u ucha, protože hlasitost může být extrémně vysoká. Chcete-li aktivovat/deaktivovat reproduktor, zvolte

Reproduktor|Telefon nebo stiskněte **Reprod./Normál.** Reproduktor je automaticky vypnut po ukončení hovoru nebo ukončení pokusu o navázání hovoru, případně po připojení HF jednotky nebo headsetu k telefonu.





Je-li k telefonu připojena kompatibilní handsfree jednotka nebo headset, bude položka *Telefon* v seznamu voleb nahrazena položkami *Handsfree* nebo *Headset* a výběrová klávesa **Normál.** za **Handsf.** nebo **Heads.**

Informace o použití reproduktoru s rádiem, viz [Použití rádia](#) na straně 132.

Upozorňujeme, že je-li aktivován reproduktor, můžete v průběhu hovoru zavřít telefon. Nejprve stiskněte **Volby** a poté během 5 sekund zavřete telefon.

4. Psaní textu

Text můžete zadávat, například při psaní zpráv, buď tradičním, nebo prediktivním způsobem.

Při psaní textu je prediktivní metoda indikována ikonou  a tradiční způsob ikonou  v levém horním rohu displeje. Velikost znaků je indikována ikonou **abc**, **abc** nebo **ABC** vedle indikátoru způsobu zadávání textu. Velikost psaných znaků můžete změnit stisknutím . Číselný režim je indikován ikonou **123**. Mezi režimem psaní čísel a písmen můžete přepínat podržením stisknutého tlačítka .

Při psaní textu stiskněte **Volby** a poté můžete vybrat například:

- **Zapnout slovník** pro zapnutí prediktivní metody psaní textu, pokud je pro daný jazyk k dispozici.
- **Vypnout slovník** pro přepnutí zpět na režim tradičního zadávání textu.
- **Jazyk zpráv** pro dočasné přepnutí jazyka při psaní textu.



Informace o nastavení jiného jazyka pro psaní textu a pro texty zobrazované na displeji, viz **Jazyková nastavení** v sekci **Nastavení telefonu** na straně 120.



Tip: Pro rychlé zapnutí nebo vypnutí metody prediktivního vkládání textu stiskněte při psaní textu dvakrát tlačítko  nebo podržte stisknuté tlačítko **Volby**.

■ Použití prediktivního vkládání textu

znaky zadáváte vždy pouze jedním stisknutím tlačítka. Tato metoda je založena na spolupráci s vestavěným slovníkem, do kterého rovněž můžete přidávat nová slova.

1. Psaní slova začněte tlačítky  až . Pro každé písmeno stiskněte odpovídající tlačítko pouze jednou. Zobrazené slovo se změní po každém stisknutí tlačítka.

Pro vložení číslice v režimu psaní písmen podržte stisknuté tlačítko s odpovídající číslicí.

Podrobnější informace o psaní textu, viz [Tipy pro psaní textu](#) na straně 47.

2. Po dokončení psaní slova potvrďte správně zobrazené slovo vložím mezery stisknutím tlačítka  nebo stisknutím některého tlačítka pro procházení. Stisknutí tlačítka pro procházení pohybuje kurzorem.

Není-li slovo správné,

opakovaně tiskněte  nebo stiskněte **Volby** a zvolte **Shodné**. Po zobrazení požadovaného slova jej potvrďte.

Je-li za slovem zobrazen znak ?, není slovo, které chcete napsat, ve slovníku.



Pro přidání slova do slovníku stiskněte **Psaní**, tradičním způsobem napište slovo a stiskněte **Uložit**. Je-li slovník naplněn, nahradí se novým slovem nejstarší přidané slovo.

3. Začněte psát nové slovo.

Psaní složených slov

Zadejte první část slova a potvrďte ji stisknutím . Napište druhou část slova a potvrďte ji.

■ Použití tradičního zadávání textu

Opakovaně tiskněte tlačítka  až , dokud se nezobrazí požadovaný znak. Na tlačítku nejsou vyznačeny všechny znaky, které jsou po jeho stisknutí dostupné. Dostupné znaky jsou závislé na jazyce zvoleném pro psaní textu.



Pro vložení číslice v režimu psaní písmen podržte stisknuté tlačítko s odpovídající číslicí.

- Pokud je další písmeno umístěno na stejném tlačítku jako písmeno předchozí, počkejte, dokud se nezobrazí kurzor, nebo stiskněte některé tlačítko pro procházení a zadejte další písmeno.
- Nejběžnější interpunkční znaménka a speciální znaky jsou k dispozici po stisknutí tlačítka .

Podrobnější informace o psaní textu, viz [Tipy pro psaní textu](#) na straně 47.

■ Tipy pro psaní textu

Při psaní textu mohou být k dispozici tyto funkce:

- Pro vložení mezery stiskněte .
- Pro pohyb kurzoru doleva, doprava, nahoru a dolů stiskněte odpovídající tlačítko pro procházení , ,  nebo .

- Pro vymazání znaku nalevo od kurzoru stiskněte **Smazat**. Pro rychlejší vymazání znaků podržte tlačítko **Smazat** stisknuté.

Pro vymazání všech znaků najednou stiskněte při psaní textu **Volby** a zvolte *Vymazat text*.

- Pro vložení slova do slovníku při používání prediktivní metody psaní textu stiskněte **Volby** a zvolte *Vložit slovo*. Metodou tradičního zadávání textu napište slovo a stiskněte **Uložit**. Slovo je přidáno do slovníku.
- Pro vložení speciálního znaku v režimu tradičního psaní textu stiskněte . Při používání prediktivní metody podržte stisknuté tlačítko , nebo stiskněte **Volby** a zvolte *Vložit symbol*.

Tlačítka pro procházení vyhledejte požadovaný znak a stisknutím **Použít** jej vyberte.

Ke znaku můžete dojít rovněž tisknutím tlačítek , , nebo a poté znak vybrat stisknutím .

Při psaní textových zpráv jsou k dispozici následující volby:



- Pro vložení číslíce v režimu psaní písmen stiskněte **Volby** a zvolte *Vložit číslo*. Zadejte tel. číslo nebo jej vyvolejte ze seznamu *Kontakty* a stiskněte **OK**.
- Chcete-li vložit jméno ze seznamu *Kontakty*, stiskněte **Volby** a zvolte *Vložit kontakt*. Pokud chcete vložit tel. číslo nebo textovou poznámku připojenou ke jménu v tel. seznamu, stiskněte **Volby** a zvolte *Ukázat detaily*.

5. Používání menu

Telefon nabízí značné množství funkcí, které jsou seskupeny do menu. Většina funkcí menu je doprovázena krátkou nápovědou. Pro zobrazení této nápovědy vyhledejte požadovanou funkci menu a vyčkejte 15 sekund. Pro ukončení zobrazování nápovědy stiskněte **Zpět**. Viz [Nastavení telefonu](#) na straně 120.

■ Otevření funkcí menu

Procházením

1. Pro otevření menu stiskněte **Menu**.
2. Tlačítkem  nebo  procházejte v seznamu menu, nebo je-li zvoleno zobrazení menu v tabulce (viz obrázek), použijte všechna tlačítka pro procházení.

Stisknutím **Zvolit** vyberte například *Nastavení*.

Informace o změně zobrazení menu, viz *Vzhled menu* v kapitole [Nastavení displeje](#) na straně 111.

3. Obsahuje-li menu dílčí menu, zvolte požadované, například *Nastavení volání*.
4. Pokud zvolené dílčí menu obsahuje další dílčí menu, opakujte krok 3.
5. Zvolte požadované nastavení.



6. Pro návrat do předchozí úrovně stiskněte **Zpět** a pro ukončení menu stiskněte **Odejít**.

Pomocí čísla menu

Menu, dílčí menu a volby nastavení jsou číslovány. Některé z nich je možné pomocí tohoto čísla otevřít.

Pro otevření menu stiskněte **Menu**. V průběhu 2 sekund zadejte číslo funkce menu, kterou chcete otevřít.

Pro návrat do předchozí úrovně stiskněte **Zpět** a pro ukončení menu stiskněte **Odejít**.

■ Seznam funkcí menu

1. Zprávy

1. Textové zprávy
2. Multimed. zprávy
3. E-mail
4. Chat
5. Hlasové zprávy
6. Informační zprávy
7. Nastavení zpráv
8. Příkazy služby



2. Výpis volání

1. Nepřijaté hovory
2. Přijaté hovory
3. Volaná čísla
4. Smazat seznamy posled. hovorů
5. Délka hovorů
6. Čítač dat GPRS
7. Měřič GPRS spojení



3. Kontakty

1. Hledat
2. Přidat kontakt
3. Smazat
4. Moje účast



5. Jména účastníků
6. Kopírovat
7. Nastavení
8. Zrychlené volby
9. Hlasové záznamy
10. Čísla informací¹
11. Čísla služeb¹
12. Má čísla²
13. Skupiny volajících²

4. Nastavení

1. Profily
2. Nastavení tónů
3. Nastavení displeje
4. Nastavení času a data
5. Osobní klávesové zkratky
6. Připojení
7. Nastavení volání
8. Nastavení telefonu
9. Nastavení chat a moje účast
10. Nastavení příslušenství



-
1. Zobrazeno, pokud je podporováno SIM kartou. Informace o dostupnosti získáte od operátora sítě nebo provozovatele služby.
 2. Není-li podporována funkce Čísla informací nebo Čísla služby, změní se odpovídajícím způsobem čísla těchto menu.

11. Nastavení zabezpečení
12. Obnovit standardní nastavení

5. Galerie

1. Obrázky
2. Videoklipy
3. Grafika
4. Tóny
5. Nahrávky



6. Média

1. Fotoaparát
2. Rádio
3. Hlasový záznam



7. Organizér

1. Budík
2. Kalendář
3. Úkoly
4. Poznámky
5. Synchronizovat
6. Peněženka



8. Aplikace

1. Hry
2. Sbíрка aplikací
3. Extra



1. Kalkulačka
2. Odpočít. měřič
3. Stopky

9. Služby

1. Domů
2. Záložky
3. Přijaté služby
4. Nastavení
5. Jdi na adresu
6. Vymazat paměť

10. Služby SIM¹

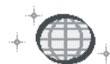

1. Tato funkce je zobrazena pouze v případě, že ji podporuje SIM karta. Název a obsah menu se může lišit v závislosti na SIM kartě.

6. Funkce menu

■ Zprávy (Menu 1)

Zde můžete číst, psát, odesílat a ukládat textové a multimediální zprávy nebo zprávy el. pošty. Všechny zprávy jsou ukládány do složek.



Než budete mít možnost odesílat textové a obrázkové zprávy nebo zprávy el. pošty, musíte uložit číslo střediska služeb, viz [Nastavení zpráv](#) na straně 83.

Textové zprávy (SMS)

Prostřednictvím SMS (Short Message Service) může tento telefon posílat a přijímat vícedílné zprávy, skládající se z několika normálních textových zpráv (síťová služba). To může ovlivnit fakturaci za zprávy.

Můžete rovněž odesílat a přijímat textové zprávy, které obsahují obrázky.

Funkce textových zpráv používá sdílenou paměť, viz [Sdílená paměť](#) na straně 19.



Poznámka: Funkci obrázkových zpráv je možné použít pouze v případě, že je podporována operátorem sítě nebo poskytovatelem služeb. Přijímat a zobrazovat obrázkové zprávy mohou pouze telefony, které umožňují funkci obrázkových zpráv.

Psaní a odesílání zpráv

Informace o počtu znaků, které je do zprávy ještě možné napsat, a aktuální části vícedílné zprávy jsou zobrazeny v pravém horním rohu displeje (například 120/2). Speciální (Unicode) znaky, například á, mohou ve zprávě zabírat více místa než ostatní znaky.

1. Stiskněte **Menu**, zvolte *Zprávy, Textové zprávy* a *Vytvořit zprávu*.



Tip: Chcete-li rychle zahájit psaní zpráv, stiskněte v pohotovostním režimu .

2. Napište zprávu. Viz *Psaní textu* na straně 45. Informace o vložení textové nebo obrázkové šablony do zprávy, viz *Šablony* na straně 60. Každá obrázková zpráva je tvořena z několika textových zpráv. To znamená, že odeslání jedné obrazové zprávy může být dražší než odeslání jedné textové zprávy.
3. Pro odeslání zprávy stiskněte **Poslat** nebo .
4. Zadejte tel. číslo příjemce nebo jej vyhledejte v seznamu *Kontakty*. Stisknutím **OK** zprávu odešlete.



Poznámka: Při odeslání zpráv přes síťové středisko zpráv se na displeji telefonu mohou zobrazit slova *Zpráva odeslána*. Tím je indikováno, že zpráva byla odeslána telefonem na číslo střediska zpráv, naprogramované v telefonu. Neznamená to, že zpráva byla přijata zamýšleným příjemcem. Podrobnější informace o SMS službách získáte u operátora sítě.

Volby pro odesílání zprávy

Po napsání zprávy stiskněte **Volby** a zvolte *Volby odeslání*.

- Pro odeslání zprávy několika příjemcům zvolte *Více příjemců*. Pokud jste nastavili odeslání zprávy pro všechny požadované příjemce, odešlete zprávu stisknutím **Hotovo**.
- Chcete-li poslat zprávu pomocí seznamu příjemců, zvolte *Poslat dle sezn..*
Informace o vytvoření seznamu příjemců, viz *Seznamy příjemců* na straně 59.

- Pro odeslání zprávy pomocí profilu zprávy zvolte *Profil posílání* a poté vyberte požadovaný profil.

Informace o definování profilu zprávy, viz *Nastavení zpráv* na straně 83.

Psaní a odeslání zprávy el. pošty přes SMS

Než můžete odeslat zprávu el. pošty přes SMS, musíte do telefonu uložit nastavení pro odeslání el. pošty, viz *Nastavení zpráv* na straně 83. Informace o dostupnosti služby el. pošty a o možnosti objednání služby získáte u operátora sítě nebo provozovatele služby. Informace o uložení adresy el. pošty do seznamu *Kontakty*, viz *Ukládání více tel. čísel nebo textových položek se jménem* na straně 94.

1. Stiskněte **Menu**, zvolte *Zprávy, Textové zprávy* a *Vytvoř. SMS e-mail*.
2. Zadejte adresu el. pošty příjemce nebo ji vyhledejte v seznamu *Kontakty* a stiskněte **OK**.
3. Podle potřeby můžete napsat předmět zprávy a poté stisknout **OK**.
4. Napište zprávu. Viz *Psaní textu* na straně 45. Celkový počet znaků, které ještě můžete do zprávy napsat, je zobrazen v pravém horním rohu displeje. Počet znaků adresy el. pošty a předmětu zprávy je započítáván do celkového počtu znaků.

Viz rovněž *Šablony* na straně 60. Není možné vkládat obrázky.

5. Pro odeslání zprávy el. pošty stiskněte **Poslat** nebo . Nemáte-li dosud uloženo nastavení pro odeslání el. pošty, telefon vás vyzve k zadání tel. čísla serveru el. pošty. Stisknutím **OK** zprávu odešlete.



Poznámka: Při odeslání zpráv el. pošty přes středisko zpráv SMS se na displeji telefonu může zobrazit text *Zpráva odeslána*. Tím je indikováno, že zpráva el. pošty byla odeslána z telefonu na server el. pošty. Neznamená to, že zpráva byla přijata zamýšleným příjemcem. Podrobnější informace o službách el. pošty získáte u operátora sítě.

Zobrazení zpráv SMS nebo zprávy SMS e-mail a odpověď na ni

Po přijetí zprávy se na displeji zobrazí indikátor  spolu s textem *Přijaté zprávy*: a počtem nových zpráv.

Blikající ikona  indikuje, že je paměť pro zprávy zaplněna. Před přijímáním nové zprávy odstraňte některé starší zprávy ze složky *Přijaté*.

1. Stisknutím **Ukázat** novou zprávu okamžitě zobrazíte nebo po stisknutí **Odejit** můžete zprávu zobrazit později.

Otevření zprávy později:

Stiskněte **Menu**, zvolte *Zprávy*, *Textové zprávy* a *Přijaté*. Nepřečtené zprávy jsou označeny ikonou  na začátku seznamu zpráv.

2. Bylo-li přijato více zpráv, vyberte požadovanou a stisknutím **Zvolit** ji otevřete.
3. Stiskněte **Volby** a můžete vybrat například vymazání zprávy, poslání zprávy dalšímu příjemci, upravení zprávy jako textové zprávy nebo zprávy el. pošty, přejmenování otevřené zprávy, nebo přesunutí zprávy do jiné složky.

Chcete-li text začátku zprávy překopírovat do kalendáře, kde bude nastaven jako upozornění pro požadovaný den, zvolte *Kopie do kalen..*

Volbou *Detaily zprávy* zobrazíte, je-li k dispozici, jméno a tel. číslo odesílatele, použité středisko služeb a datum a čas příjmu.

Pro další použití tel. čísel, adres el. pošty nebo internetových adres ze zprávy zvolte *Použít detail*.

Při zobrazování obrázkové zprávy můžete zvolením *Uložit obrázek* uložit obrázek do složky *Šablony*.

4. Chcete-li odpovědět na zprávu, stiskněte **Odpověď**. Abyste ponechali v odpovědi text původní zprávy, zvolte *Původní text*. Pokud chcete začít psát odpověď s prázdným displejem, zvolte *Prázdný displej*.

Při odesílání zprávy el. pošty nejprve potvrďte nebo upravte adresu el. pošty a předmět. Poté napište svou odpověď.

Chcete-li odeslat zprávu, vyberte **Poslat** nebo stiskněte  a poté **OK**.

Složky Přijaté a Poslané zprávy

Telefon ukládá příchozí textové zprávy do složky *Přijaté* a odeslané zprávy do složky *Poslané zprávy* v dílčím menu *Textové zprávy*.

Textové zprávy, které chcete odeslat později, je možné uložit do složky *Archív*, *Mé složky* nebo *Šablony*.

Seznamy příjemců

Musíte-li často posílat zprávy určité skupině osob, můžete pro tyto účely definovat jejich seznam. Takovéto seznamy příjemců je možné uložit do paměti telefonu. Upozorňujeme, že telefon posílá zprávu samostatně jednotlivým příjemcům ze seznamu. To znamená, že odeslání zprávy pomocí seznamu příjemců může stát více než její odeslání jednomu příjemci.

Seznamy příjemců používají sdílenou paměť, viz *Sdílená paměť* na straně 19.



Stiskněte **Menu**, zvolte *Zprávy*, *Textové zprávy* a *Seznamy příjemců*. Zobrazí se názvy dostupných seznamů příjemců.

- Pokud ještě nemáte definován žádný seznam, vytvořte nový po stisknutí **Přidat**. Zadejte název seznamu a stiskněte **OK**. Chcete-li přidat jméno do seznamu, stiskněte **Ukázat**, zvolte **Přidat** a vyberte kontakt v paměti telefonu nebo SIM karty.
- Jinak procházejte seznamem a
 - stiskněte **Ukázat** pro zobrazení kontaktů ve zvoleném seznamu. Vyberte kontakt, stiskněte **Volby** a vymažte kontakt nebo zobrazte jeho detaily.
 - stiskněte **Volby** a zvolte *Přidat seznam* pro přidání nového seznamu, *Přejmen. seznam* pro přejmenování seznamu, *Smazat seznam* pro smazání obsahu seznamu, nebo *Odstranit seznam* pro odstranění celého seznamu.

Nelze-li zprávu odeslat některým příjemcům ze seznamu, zvolte *Nedoručeno*. Stisknutím **Poslat** pošlete zprávu znovu, nebo stiskněte **Volby** a vyberte

- *Odstranit seznam* pro vymazání seznamu *Nedoručeno*.
- *Ukázat zprávu* pro zobrazení zprávy, kterou se nezdařilo odeslat všem příjemcům ze seznamu.

Šablony

Telefon obsahuje textové šablony, indikované ikonou , a obrázkové šablony, indikované ikonou .

Chcete-li otevřít seznam šablon, stiskněte **Menu**, zvolte *Zprávy*, *Textové zprávy* a *Šablony*. Pokud chcete do zprávy přidat textovou nebo obrázkovou šablonu, stiskněte **Volby** a zvolte *Upravit* (nebo *Upravit text* u obrázkové šablony).

Jestliže chcete přidat šablonu při psaní zprávy nebo odpovědi na zprávu, stiskněte **Volby** a zvolte

- *Použít šablonu* pro vložení textové šablony do zprávy nebo zprávy el. pošty.
- *Vložit obrázek* a zvolte obrázek, který chcete zobrazit. Pro vložení obrázku do textové zprávy stiskněte **Vložit**.

Indikátor  v záhlaví zprávy indikuje, že byl připojen obrázek. Počet znaků, které můžete vložit do zprávy, závisí na velikosti obrázku.

Pro zobrazení textu i s obrázkem ještě před odesláním zprávy stiskněte **Volby** a zvolte *Náhled*.

Složka Archív a Mé složky

Pro lepší organizování vašich zpráv můžete některé zprávy přesunout do složky *Archív* nebo vytvořit vlastní složky.

Při čtení zpráv stiskněte **Volby**. Zvolte *Přesunout*, vyhledejte složku, do které chcete přesunout zprávy, a stiskněte **Zvolit**.

Pro přidání nebo vymazání složky stiskněte **Menu**, zvolte *Zprávy*, *Textové zprávy* a *Mé složky*.

- Pro přidání složky stiskněte **Volby** a zvolte *Přidat složku*. Nemáte-li uloženy žádné složky, stiskněte **Přidat**.
- Chcete-li vymazat nebo přejmenovat složku, vyberte požadovanou, stiskněte **Volby** a zvolte *Smazat složku* nebo *Přejmen. složku*.

Čítač zpráv

Chcete-li zobrazit počet odeslaných a přijatých zpráv, stiskněte **Menu**, zvolte *Zprávy*, *Textové zprávy* a *Čítač zpráv*.

- Chcete-li zobrazit jména, tel. čísla nebo adresy el. pošty odeslaných a přijatých zpráv, zvolte *Poslané zprávy* nebo *Přijaté zprávy*.

Stiskněte **Volby** a poté můžete například uložit tel. číslo nebo adresu el. pošty, volat tel. číslo nebo odeslat zprávu či zprávu el. pošty.

Stiskněte **Detaily** pro zobrazení odesílatele nebo příjemce zprávy a čas jejího odeslání nebo přijmutí.

- Volbou *Vynulovat čítače* smažete čítače.

Multimediální zprávy



Poznámka: Tuto funkci je možné použít pouze v případě, že je podporována operátorem sítě nebo poskytovatelem služeb. Přijímat a zobrazovat multimediální zprávy mohou pouze telefony, které nabízejí kompatibilní funkci multimediálních zpráv.

Multimediální zpráva může obsahovat text, zvuk a obrázek nebo videoklip. Telefon podporuje multimediální zprávy o velikosti až 100 kB. Je-li překročena maximální velikost, telefon nemusí zprávu přijmout. V závislosti na používané síti vám může být doručena zpráva obsahující pouze internetovou adresu, na které můžete multimediální zprávu zobrazit.

Pokud zpráva obsahuje obrázek, telefon jej upraví pro rozměry displeje.

Funkce multimediálních zpráv používá sdílenou paměť, viz [Sdílená paměť](#) na straně 19.



Poznámka: Je-li menu *Povolit příjem multimédií* nastaveno na *Ano* nebo *V domácí síti*, může vám být operátorem nebo provozovatelem služby účtována každá přijatá zpráva.

Multimediální zprávy podporují následující formáty:

- Obrázky: JPEG, GIF, WBMP, BMP, OTA-BMP a PNG.
- Zvuky: Scalable Polyphonic MIDI (SP-MIDI), audio AMR a monofonické vyzváněcí tóny.
- Videoklipy ve formátu 3GP (H.263 baseline a MPEG-4 simple).

Telefon nemusí podporovat všechny variace zmiňovaných formátů souborů. Pokud je vám doručena zpráva, která obsahuje nepodporované elementy, mohou být nahrazeny názvem souboru spolu s textem *Formát objektu nepodporován*.

Upozorňujeme, že multimediální zprávy nelze přijímat, pokud provádíte hovor, je spuštěna hra nebo jiná Java aplikace, nebo je-li aktivní procházení službou přes GSM data (viz [Ruční zadání informací o nastavení služby](#) na straně 157). Protože při příjmu multimediálních zpráv může dojít z různých důvodů k chybě, nespolehejte na ně zejména v naléhavých případech.

Psaní a odeslání multimediálních zpráv

Informace o dostupnosti a objednání služby multimediálních zpráv získáte u operátora sítě nebo provozovatele služby. Informace o nastavení multimediálních zpráv, viz [Nastavení pro multimediální zprávy](#) na straně 85.

Ochrana autorských práv může znemožnit kopírování, upravování, přenášení nebo posílání dál některých obrázků, vyzváněcích tónů a dalšího obsahu.

1. Stiskněte **Menu**, zvolte *Zprávy*, *Multimed. zprávy* a *Vytvořit zprávu*.

2. Napište zprávu. Viz *Psaní textu* na straně 45.

- Pro vložení souboru do zprávy stiskněte **Volby**, *Vložit* a vyberte požadovanou volbu. Nevysvícenou položku není možné vybrat. Zobrazí se seznam dostupných složek v menu *Galerie*. Otevřete odpovídající složku, vyberte požadovaný soubor, stiskněte **Volby** a zvolte *Vložit*. Připojený soubor je ve zprávě indikován názvem souboru.
- Tento telefon podporuje odesílání a přijímání multimedialních zpráv, které obsahují několik stránek ("snímků"). Chcete-li do zprávy vložit snímek, stiskněte **Volby** a zvolte *Vložit* a *Snímek*. Každý snímek může obsahovat text, jeden obrázek a jeden zvukový klip.

Obsahuje-li zpráva několik snímků, můžete otevřít požadovaný stisknutím **Volby** a zvolením *Předchozí snímek*, *Další snímek* nebo *Seznam snímků*.

Chcete-li nastavit interval mezi snímky, stiskněte **Volby** a zvolte *Časování snímku*.

Chcete-li přesunout textovou část zprávy nahoru nebo dolů, stiskněte **Volby** a zvolte *Text nahore* nebo *Text dole*.



- Chcete-li vložit jméno ze seznamu *Kontakty*, stiskněte **Volby**, zvolte *Další volby* a *Vložit kontakt*. Vyhledejte požadované jméno a stiskněte **Zvolit**.
- Chcete-li vložit číslo, stiskněte **Volby**, zvolte *Další volby* a *Vložit číslo*. Zadejte tel. číslo nebo jej vyvolejte ze seznamu *Kontakty* a stiskněte **OK**.

3. Pro zobrazení zprávy před jejím odesláním stiskněte **Volby** a zvolte *Náhled*.
4. Zprávu odešlete stisknutím **Poslat** nebo , nebo stiskněte **Volby** a zvolte *Poslat na e-mail* nebo *Více příjemců*.
5. Zadejte tel. číslo příjemce (nebo adresu el. pošty) nebo požadovaný údaj vyhledejte v seznamu *Kontakty*. Stisknutím **OK** přesunete zprávu do složky *Odesílané*, kde čeká na odeslání.

Odeslání multimediální zprávy trvá delší dobu než odeslání textové zprávy. V průběhu odesílání multimediální zprávy je zobrazen animovaný indikátor . Ostatní funkce telefonu můžete normálně používat. Dojde-li v průběhu odesílání zprávy k přerušení přenosu, telefon se pokusí o nové odeslání za několik minut. Pokud se pokus o odeslání nezdaří, zpráva zůstane ve složce *Odesílané*, odkud se ji můžete pokusit odeslat později.

Je-li menu *Uložit poslané zprávy* nastaveno na *Ano*, budou odeslané zprávy uloženy do složky *Poslané položky*. Viz *Nastavení pro multimediální zprávy* na straně 85. Neznamená to, že zpráva byla přijata zamýšleným příjemcem.

Zobrazení multimediální zprávy a odpověď na multimediální zprávu

V průběhu načítání multimediální zprávy je zobrazen indikátor . Po načtení zprávy se zobrazí indikátor  a text *Multimediální zpráva přijata*.

Pokud indikátor  bliká, je tím indikováno zaplnění paměti pro multimediální zprávy, viz *Zaplněná paměť pro multimediální zprávy* na straně 68.

1. Stisknutím **Ukázat** zprávu okamžitě zobrazíte nebo po stisknutí **Odejít** můžete zprávu zobrazit později.

Otevření zprávy později: Stiskněte **Menu**, zvolte *Zprávy, Multimed. zprávy* a *Přijaté*. V seznamu zpráv jsou nepřečtené zprávy označeny ikonou . Vyhleďte zprávu, kterou chcete zobrazit.

2. Stisknutím **Zvolit** zobrazíte zprávu. Funkce střední výběrové klávesy se mění v závislosti na právě zobrazené příloze zprávy.

- Chcete-li odpovědět na zprávu, stiskněte **Odpověď**.
- Pokud přijatá zpráva obsahuje prezentaci, zobrazíte celou zprávu stisknutím **Přehrát**.

Jinak stiskněte **Přehrát** pro poslech zvukového klipu nebo zobrazení videoklipu přiloženého do zprávy, stiskněte **Zoom** pro změnu zobrazení obrázku nebo stiskněte **Ukázat** pro zobrazení vizitky či poznámky kalendáře.

Stiskněte **Volby** a zvolte jednu z nabízených možností:

- *Přehr. prezentaci* pro přehrání prezentace připojené ve zprávě.
- *Zobrazit text* pro zobrazení pouze textu zprávy.
- *Otevřít obrázek, Otev. zvuk. klip* nebo *Otevřít videoklip* pro otevření odpovídajícího souboru. Po stisknutí **Volby** můžete například uložit soubor do menu *Galerie*.
- *Otev. pozn. kal.* nebo *Otevřít vizitku* pro zobrazení poznámky kalendáře nebo vizitky.
- *Uložit obraz, Uložit zvuk. klip* nebo *Uložit videoklip* pro uložení odpovídajícího souboru do menu *Galerie*.

- *Detaily* pro zobrazení detailů přiloženého souboru.
- *Smazat zprávu* pro vymazání uložené zprávy.
- *Odpovědět všem* pro napsání odpovědi na zprávu. Pro odeslání odpovědi stiskněte **Poslat**.
- *Použít detail* pro další použití tel. čísel, adres el. pošty nebo internetových adres ze zprávy.
- *Předat na číslo, Předat na e-mail* nebo *Poslat několika* pro poslání zprávy dalším příjemcům.
- *Upravit* pro upravení zprávy. Upravit je možné pouze zprávy, které jste sami vytvořili. Viz **Psaní a odeslání multimediální zprávy** na straně 63.
- *Detaily zprávy* pro zobrazení předmětu, velikosti a typu zprávy.
- Informujte se rovněž o volbách v menu *Galerie*, viz **Galerie (Menu 5)** na straně 125.

Informujte se rovněž o volbách v menu *Galerie*, viz **Galerie (Menu 5)** na straně 125.

Složky Přijaté, Odesílané, Poslané zprávy a Uložené zprávy

Telefon ukládá přijaté multimediální zprávy do složky *Přijaté* v dílčím menu *Multimed. zprávy*.

Multimediální zprávy, které dosud nebyly odeslány, jsou přesunuty do složky *Odesílané* v dílčím menu *Multimed. zprávy*.

Multimediální zprávy, které chcete odeslat později, je možné uložit do složky *Uložené zprávy* v dílčím menu *Multimed. zprávy*.

Odeslané multimediální zprávy jsou uloženy do složky *Poslané položky* ve složce *Multimed. zprávy*, je-li menu *Uložit poslané zprávy* nastaveno na *Ano*. Viz [Nastavení pro multimediální zprávy](#) na straně 85.

Zaplňená paměť pro multimediální zprávy

Čeká-li nová multimediální zpráva na načtení a paměť pro zprávy je zaplňená, indikátor  bliká a na displeji je zobrazen text *Multim. paměť je plná, ukázat čekající zprávu*. Chcete-li zobrazit čekající zprávu, stiskněte **Ukázat**. Jestliže chcete zprávu uložit, stiskněte **Uložit** a vymažte starší zprávy zvolením složky a poté vybráním zpráv, které chcete vymazat.

Chcete-li čekající zprávu odmítnout, stiskněte **Odejít** a poté **Ano**. Stisknete-li **Ne**, můžete zprávu zobrazit.

Vymazání zpráv

1. Při odstraňování zpráv stiskněte **Menu**, zvolte *Zprávy*, *Textové zprávy* a *Smazat zprávy*.

Chcete-li vymazat všechny zprávy ze všech složek, zvolte *Všechny zprávy* a po zobrazení textu *Smazat všechny zprávy ve všech složkách?* stiskněte **Ano**. Obsahují-li složky nepřečtené zprávy, telefon se zeptá, zda je chcete rovněž vymazat.

Při odstraňování multimediálních zpráv stiskněte **Menu**, zvolte *Zprávy*, *Multimed. zprávy* a *Smazat zprávy*.

2. Chcete-li vymazat všechny zprávy ze složky, vyhledejte požadovanou složku a stiskněte **Ano**. Obsahuje-li složka nepřečtené zprávy, telefon se zeptá, zda je chcete rovněž vymazat.

Zprávy el. pošty

Applikace el. pošty umožňuje přístup k vašemu účtu el. pošty prostřednictvím telefonu, například jste-li mimo kancelář nebo doma. Kompatibilní systém el. pošty, který používáte v kanceláři nebo doma, může být podporován funkcí el. pošty v telefonu. S tímto telefonem můžete psát, posílat a číst zprávy el. pošty. Můžete rovněž uložit a odstranit zprávy el. pošty na kompatibilním PC. Telefon podporuje servery POP3 a IMAP4.

Funkce el. pošty používá sdílenou paměť, viz [Sdílená paměť](#) na straně 19.

Než můžete začít posílat a přijímat el. poštu, musíte:

- Získat nový účet el. pošty nebo použít stávající. Informace o svém účtu el. pošty získáte od provozovatele služeb el. pošty.
- Informace o nastavení požadovaném pro el. poštu získáte od operátora sítě nebo provozovatele služby el. pošty. Informace o nastavení služby el. pošta zprávou OTA, viz [Nastavení služby zprávou OTA \(Over the Air\)](#) na straně 38.
- Pro nakonfigurování nastavení el. pošty v telefonu stiskněte **Menu**, zvolte [Nastavení zpráv](#) a [Zprávy e-mailu](#). Viz [Nastavení el. pošty](#) na straně 87.

Psaní a odeslání zprávy el. pošty

Zprávy el. pošty můžete napsat ještě před připojením ke službě el. pošty. Nebo se můžete nejprve připojit ke službě a poté napsat a poslat svou zprávu.

1. Stiskněte **Menu**, zvolte *Zprávy, E-mail* a *Vytvořit e-mail*. Zobrazí se informace žádající o strpení.
2. Zadejte adresu el. pošty příjemce a stiskněte **OK**, nebo stiskněte **Upravit**, zadejte adresu el. pošty příjemce a stiskněte **OK**.
Chcete-li hledat adresu el. pošty v seznamu *Kontakty*, stiskněte **Volby** a zvolte *Hledat*.
3. Podle potřeby můžete napsat předmět zprávy a poté stisknout **OK**.
Pokud stisknete **Volby**, můžete vybrat jednu z těchto položek: editor zpráv, přidat nového příjemce, přidat příjemce kopie zprávy nebo příjemce skryté kopie.
4. Napište zprávu, viz *Psaní textu* na straně 45. Počet znaků, které ještě můžete do zprávy napsat, je zobrazen v pravém horním rohu displeje.
5. Pro odeslání zprávy el. pošty stiskněte **Poslat**. Zvolte
 - *Poslat teď* pro odeslání zprávy okamžitě. Nejste-li dosud připojeni k účtu el. pošty, telefon nejprve naváže spojení a poté odešle zprávu.
 - *Poslat později* pro odeslání zprávy el. pošty později. Zpráva je uložena do složky *Odesílané*. Chcete-li upravit zprávu nebo pokračovat v psaní zprávy el. pošty později, můžete ji uložit do složky *Koncepty* zvolením *Uložit koncept*.
Poslání zprávy el. pošty později: Stiskněte **Menu**, zvolte *Zprávy, E-mail, Další volby* a *Poslat teď* nebo *Vyzved. a poslat*.



Poznámka: Při odeslání zpráv el. pošty se na displeji telefonu může zobrazit text *Zpráva odeslána*. Tím je indikováno, že zpráva el. pošty byla odeslána z telefonu na server el. pošty. Neznamená to, že zpráva byla přijata zamýšleným příjemcem. Podrobnější informace o službách el. pošty získáte u operátora sítě.

Stažení zpráv el. pošty z vašeho účtu el. pošty

1. Stiskněte **Menu**, zvolte *Zprávy, E-mail* a *Vyzvednout* pro načtení zpráv el. pošty, které byly doručeny na váš účet el. pošty. Nebo:
Stiskněte **Menu**, zvolte *Zprávy, E-mail, Další volby* a *Vyzved. a poslat* pro stažení nových zpráv el. pošty a odeslání zpráv el. pošty, které byly uloženy do složky *Odesílané*.
Je-li paměť pro zprávy plná, odstraňte před zahájením načítání nových zpráv některé starší zprávy.
2. Telefon naváže spojení se službou el. pošty. V průběhu stahování zpráv el. pošty do telefonu je zobrazen animovaný ukazatel.
3. Stisknutím **Zvolit** zobrazíte novou zprávu ve složce *Přijaté*. Nebo ji po stisknutí **Zpět** můžete zobrazit později.
Je-li přijato více zpráv, zvolte požadovanou zprávu. Neotevřená textová zpráva je indikována ikonou .

Zobrazení zpráv el. pošty a vytvoření odpovědi

1. Stiskněte **Menu**, zvolte *Zprávy, E-mail* a *Přijaté*.
2. V průběhu čtení zprávy stiskněte **Volby**.

Můžete například zobrazit detaily zvolené zprávy, označit zprávu jako nepřečtenou, odstranit, odpovědět, odpovědět všem příjemcům, poslat zprávu dál nebo přesunout zprávu do jiné složky.

3. Chcete-li odpovědět na zprávu el. pošty, stiskněte **Odpověď**. Chcete-li do odpovědi zahrnout původní text, zvolte *Originální text*, nebo zvolte *Prázdný displej*.

Při odesílání zprávy el. pošty potvrďte nebo upravte adresy el. pošty a předmět. Poté napište svou odpověď.

4. Pro odeslání zprávy stiskněte **Poslat** a zvolte *Poslat teď*.

Složky Přijaté a Další složky (Koncepty, Archiv, K odeslání a Poslané položky)

V menu *E-mail* telefonu jsou následující složky:

- *Přijaté* pro ukládání zpráv el. pošty, které jste načetli z vašeho účtu el. pošty.
- *Další složky* obsahuje složky: *Koncepty* pro ukládání nedokončených zpráv el. pošty, *Archiv* pro organizování a ukládání vašich zpráv el. pošty, *Odeslané* pro ukládání zpráv el. pošty, které dosud nebyly odeslány, pokud jste zvolili *Poslat později*, viz *Psaní a odeslání zprávy el. pošty* na straně 69 a *Poslané položky* pro ukládání odeslaných zpráv el. pošty.

Vymazání zpráv el. pošty

Chcete-li vymazat zprávy el. pošty, stiskněte **Menu**, zvolte *Zprávy, E-mail, Další volby* a *Smazat zprávy*.

Chcete-li vymazat všechny zprávy ze složky, vyhledejte požadovanou složku a stiskněte **Ano**. Pro vymazání všech zpráv ze všech složek vyhledejte položku *Všechny zprávy* a stiskněte **Ano**.

Upozorňujeme, že vymazáním zprávy el. pošty z telefonu nedojde k jejímu odstranění z poštovního serveru.

Chat



Poznámka: Tuto funkci je možné použít pouze v případě, že je podporována operátorem sítě nebo poskytovatelem služeb. Přijímat a zobrazovat zprávy chatu mohou pouze telefony, které nabízejí kompatibilní funkci chatu.

Chat je způsob odesílání krátkých, jednoduchých textových zpráv, které jsou posílány prostřednictvím protokolu TCP/IP online uživatelům (síťová služba). V seznamu kontaktů je zobrazeno, který kontakt je online a dostupný pro chatovou konverzaci. Po napsání a odeslání zůstává vaše zpráva na displeji. Zpráva s odpovědí se zobrazí pod vaší zprávou.

Než můžete začít používat funkci chat, musíte si tuto službu objednat. Informace o dostupnosti, poplatcích a objednání služby získáte od operátora sítě nebo provozovatele služby. Od něho rovněž obdržíte jedinečný identifikátor, heslo a nastavení pro chat.

Informace o konfiguraci nastavení pro chat, viz [Nastavení chat a moje účast](#) na straně 122.

V průběhu připojení ke službě chatu můžete používat i další funkce telefonu, relace chatu zůstává aktivní na pozadí. V závislosti na síti může aktivní relace chatu urychlit vybíjení baterie (a může být nutné připojit telefon k nabíječce).

Chat používá sdílenou paměť, viz [Sdílená paměť](#) na straně 19.

Základní kroky pro chat

- Informace o otevření menu chat (offline), viz [Otevření menu Chat](#) na straně 75.
- Informace o připojení ke službě chatu (online), viz [Připojení ke službě chatu a odpojení se od služby](#) na straně 76.
- Informace o zahájení chatu s kontaktem, viz [Kontakty chatu](#) v kapitole [Zahájení chatové konverzace](#) na straně 76.

Informace o vytvoření vlastního seznamu kontaktů chatu, viz [Kontakty pro chat](#) na straně 80.

- Informace o připojení se do veřejného chatu, viz [Skupiny](#) v kapitole [Zahájení chatové konverzace](#) na straně 76.

Informace o připojení se ke skupině chatu prostřednictvím úvodní zprávy, viz [Přijmutí nebo odmítnutí pozvánky k chatu](#) na straně 77.

Informace o vytvoření vlastních skupin chatu, o připojení se nebo odstranění veřejné skupiny, viz [Skupiny](#) na straně 81.

- Informace o upravení vlastních údajů, viz [Upravení vlastního nastavení](#) na straně 80.
- Informace o vyhledávání uživatelů a skupin, viz [Hledání](#) v kapitole [Zahájení chatové konverzace](#) na straně 76.
- Informace o čtení zprávy pro nový chat, viz [Čtení přijaté chatové zprávy](#) na straně 78.

- Informace o psaní a poslání zprávy v průběhu aktivní relace chatu, viz [Účast v chatové konverzaci](#) na straně 79.
- Chcete-li zobrazit, přejmenovat nebo vymazat uloženou chatovou konverzaci, zvolte [Uložené konverz.](#) v menu [Chat](#).
- Informace o zablokování/odblokování kontaktů, viz [Blokování a odblokování zpráv](#) na straně 81.
- Informace o odpojení se od služby chatu, viz [Připojení ke službě chatu a odpojení se od služby](#) na straně 76.

Otevření menu Chat

Chcete-li v offline režimu otevřít menu [Chat](#), stiskněte [Menu](#), zvolte [Zprávy a Chat](#). Můžete zvolit

- [Přihlásit](#) pro připojení ke službě chatu.
Informace o nastavení telefonu, aby se po otevření menu [Chat](#) automaticky připojil ke službě chatu, viz [Připojení ke službě chatu a odpojení se od služby](#) na straně 76.
- [Uložené konverz.](#) pro zobrazení, odstranění nebo přejmenování konverzace, která byla v průběhu chatu uložena. Po připojení se ke službě chatu můžete rovněž zvolit [Uložené konverz.](#).
- [Nastavení spojení](#) pro upravení nastavení potřebného pro připojení k funkci chat a zjišťování účasti. Viz [Nastavení chat a moje účast](#) na straně 122.
Po připojení se ke službě chatu můžete rovněž zvolit [Nastavení spojení](#).

Připojení ke službě chatu a odpojení se od služby

Chcete-li se připojit ke službě chatu, otevřete menu *Chat* a zvolte *Přihlásit*. Zobrazí se seznam dostupných služeb chatu. Vyberte službu. Po úspěšném připojení telefonu se zobrazí text *Přihlášeno*.



Tip: Chcete-li nastavit telefon tak, aby se po otevření menu *Chat* automaticky připojil ke službě chatu, připojte se ke službě chatu, zvolte *Moje nastavení*, *Automatické přihlášení* a *Při spuštění chatu*.

Chcete-li se odpojit od služby chatu, zvolte *Odhlásit*.

Zahájení chatové konverzace

Otevřete menu *Chat* a připojte se ke službě chatu. Můžete zvolit

- *Konverzace* pro zobrazení seznamu nových a přečtených zpráv nebo pozvánek chatu v průběhu aktuální aktivní relace chatu. Vyberte zprávu nebo pozvánku a stisknutím **Otevřít** ji otevřete.

 indikuje nové a  přečtené zprávy chatu.

 indikuje nové a  přečtené zprávy skupiny.

 indikuje pozvánky.

Indikátory a texty na displeji se mohou lišit v závislosti na službě chatu.

- *Kontakty chatu* obsahuje kontakty, které jste přidali z kontaktů v paměti telefonu. Vyberte kontakt, se kterým chcete chatovat, a stiskněte **Chat**.

Nová zpráva přijatá od kontaktu je indikována ikonou .

 indikuje online a  offline kontakty v paměti kontaktů telefonu.

 indikuje blokováný kontakt, viz [Blokování a odblokování zpráv](#) na straně 81.

Informace o přidání kontaktů do seznamu, viz [Kontakty pro chat](#) na straně 80.

- **Skupiny** a **Veřejné skupiny**. Zobrazí se seznam odkazů k veřejným skupinám, které poskytuje operátor sítě nebo provozovatel služby. Chcete-li zahájit chatovou konverzaci, vyhledejte skupinu a stiskněte **Připojit**. Zadejte svou přezdívku, kterou budete používat při konverzaci. Po úspěšném přihlášení do skupinové konverzace se na displeji zobrazí **Připojení ke skupině**: a název skupiny. Nyní můžete zahájit svou konverzaci. Informace o vytvoření skupiny, viz [Skupiny](#) na straně 81.
- **Hledání** a zvolte **Uživatelé** nebo **Skupiny** pro vyhledání dalších uživatelů chatu nebo veřejných skupin v síti.
 - Pokud zvolíte **Uživatelé**, můžete vyhledat uživatele podle tel. čísla, přezdívky, adresy el. pošty nebo jména.
 - Jestliže zvolíte **Skupiny**, můžete vyhledat skupinu podle člena skupiny nebo podle názvu skupiny, tématu či identifikátoru.

Chcete-li zahájit relaci chatu s nalezeným uživatelem nebo skupinou, stiskněte **Volby** a zvolte **Chat** nebo **Připojit ke skupině**.

- Informace o zahájení relace chatu z Kontaktů, viz [Zobrazení objednaných jmen](#) na straně 102.

Přijetí nebo odmítnutí pozvánky k chatu

Jste-li v pohotovostním režimu připojení ke službě chatu a je-li vám doručena nová pozvánka k chatu, zobrazí se **Obdrženo nové pozvání**. Stisknutím **Čist** ji zobrazíte.

Je-li přijato více pozvánek, zobrazí se text *Nová obdržená pozvání*: následovaný počtem přijatých pozvánek. Stiskněte **Číst**, vyberte pozvánku a stiskněte **Otevřít**.

- Stisknutím **Přijmout** se připojíte ke konverzaci v soukromé skupině. Zadejte přezdívkou, kterou budete používat při konverzaci. Po úspěšném přihlášení do skupinové konverzace se na displeji zobrazí *Připojení ke skupině*: a název skupiny.
- Stiskněte **Volby** a zvolte
 - *Odmítnout* a poté můžete napsat důvod vašeho odmítnutí.
 - *Smazat* pro odstranění pozvánky.

Čtení přijaté chatové zprávy

Pokud v pohotovostním režimu, jste-li připojeni ke službě chatu, obdržíte novou chatovou zprávu, která není přiřazena k aktivní chatové konverzaci, zobrazí se *Nová okamžitá zpráva*. Stisknutím **Číst** ji zobrazíte.

- Je-li přijato více zpráv, zobrazí se text *Nové okamžité zprávy*: následovaný počtem přijatých zpráv. Stiskněte **Číst**, vyberte zprávu a stiskněte **Otevřít**.

Nové zprávy přijaté v průběhu aktivní relace chatu jsou uchovány ve složce *Konverzace* v menu *Chat*. Pokud přijmete chatovou zprávu od osoby, jejíž kontakt není ve vašem seznamu *Kontakty chatu*, zobrazí se její identifikátor. Jestliže je kontaktní informace v paměti telefonu pro kontakty uložena a telefon ji rozpozná, zobrazí se jméno osoby. Chcete-li uložit nový kontakt, který není v paměti telefonu pro kontakty, stiskněte **Volby** a zvolte

- *Uložit kontakt* a zadejte jméno osoby. Kontakt je uložen do paměti telefonu.
- *Přidat ke kont.*, vyberte v paměti telefonu pro kontakty kontakt, ke kterému chcete přidat nový detail, a stiskněte **Přidat**.

Účast v chatové konverzaci

Připojte se nebo otevřete chatovou konverzaci stisknutím **Psát** nebo zahájením psaní zprávy.





Tip: Pokud v průběhu chatu přijmete novou zprávu od osoby, která není členem aktuální relace chatu, zobrazí se v horní části displeje indikátor .

Napište zprávu a stisknutím **Poslat** nebo  ji odešlete. Pokud stisknete **Volby**, budou k dispozici některé z nabízených možností:

- *Ukázat konverzaci* pro zobrazení probíhající konverzace. Chcete-li uložit chatovou konverzaci, stiskněte **Uložit** a zadejte název konverzace.
- *Uložit kontakt*, viz [Čtení přijaté chatové zprávy](#) na straně 78.
- *Přidat ke kont.*, viz [Čtení přijaté chatové zprávy](#) na straně 78.
- *Členové skupiny* pro zobrazení členů ve zvolené soukromé skupině, kterou jste vytvořili.
- *Blokovat kontakt* pro blokování zpráv od kontaktu, se kterým právě komunikujete.
- *Uzavřít konver.* pro ukončení probíhající konverzace.
- *Slovník*, viz [Psaní textu](#) na straně 45.

Upravení vlastního nastavení

Otevřete menu **Chat** a připojte se ke službě chatu. Zvolte **Moje nastavení** pro zobrazení a upravení informací o vaší účasti nebo vaší přezdívky. Zvolte **Dostupnost** a **Pro všechny** nebo **Pro kontakty** (nebo **Zdát se offline**). Tak budete po připojení se ke službě chatu zobrazení online všem ostatním uživatelům chatu nebo pouze kontaktům v seznamu chatu. Jestliže jste připojeni ke službě chatu, ikona  indikuje, že jste online, a ikona , že se ostatním jevíte jako offline.

Kontakty pro chat

Do seznamu kontaktů pro chat můžete přidat kontakty z paměti telefonu pro kontakty.

Připojte se ke službě chatu, zvolte **Kontakty chatu** a

- pro přidání kontaktu stiskněte **Volby** a zvolte **Přidat kontakt**, nebo nemáte-li přidány žádné kontakty, stiskněte **Přidat**. Vyberte v kontaktech jméno, které chcete přidat do seznamu kontaktů pro chat. Po přidání kontaktu se zobrazí text **Přidáno ke kontaktům chatu**: následovaný jménem kontaktu.

Vyhleďte kontakt a stisknutím **Chat** zahajte chat.

Stiskněte **Volby** a zvolte

- **Kontaktní info** pro zobrazení detailů zvoleného kontaktu. Informace o upravení detailů, viz **Upravení nebo odstranění detailů v kontaktech** na straně 97.
- **Blokovat kontakt** (nebo **Odbl. kontakt**) pro zablokování (nebo odblokování) příjmu zpráv od zvoleného kontaktu.
- **Přidat kontakt** pro přidání nového kontaktu z paměti telefonu pro kontakty.
- **Odstranit kontakt** pro odebrání kontaktu ze seznamu kontaktů pro chat.

Blokování a odblokování zpráv

Připojte se ke službě chatu a zvolte *Konverzace* nebo *Kontakty chatu* nebo se připojte ke konverzaci či zahajte novou relaci chatu. V seznamu kontaktů zvolte kontakt, jehož zprávy chcete blokovat. Stiskněte **Volby**, zvolte *Blokovat kontakt* a potvrďte stisknutím **OK**.

Chcete-li odblokovat zprávy, připojte se ke službě chatu a zvolte *Seznam blokování*. Vyhledejte kontakt, jehož zprávy chcete odblokovat, a stiskněte **Odblokuj**.

Zprávy ze seznamu kontaktů můžete rovněž odblokovat, viz *Kontakty pro chat* na straně 80.

Skupiny

Pro relaci chatu můžete vytvořit vlastní skupiny nebo použít veřejné skupiny poskytované provozovatelem služby. Soukromé skupiny existují pouze v průběhu relace chatu. Do soukromé skupiny můžete přidat pouze online kontakty, které jsou ve vašem místním seznamu kontaktů a jsou tedy i v paměti telefonu pro kontakty, viz *Uložení jmen a tel. čísel (Přidat kontakt)* na straně 94.

Veřejné skupiny

Můžete si uložit odkaz na veřejnou skupinu, kterou může spravovat Váš provozovatel služby. Připojte se ke službě chatu, zvolte *Skupiny* a *Veřejné skupiny*. Stiskněte **Připojit** a pokud nejste ve skupině, zadejte svou přezdívku. Stiskněte **Volby** a zvolte



- *Smazat skupinu* pro vymazání skupiny z vašeho seznamu skupin.
- *Hledat skupiny* pro vyhledání skupiny podle člena skupiny nebo názvu skupiny, tématu či identifikátoru.

Vytvoření soukromé skupiny

Připojte se ke službě chatu, zvolte *Skupiny* a *Vytvořit skupinu*. Zadejte název skupiny a poté svou přezdívku do této skupiny. Do jiné skupiny můžete použít jinou přezdívku. Stiskněte **Přidat**. Zobrazí se seznam kontaktů. Zvolte jméno v seznamu kontaktů, které chcete přidat do seznamu soukromé skupiny. Chcete-li přidat do seznamu další jména, stiskněte **Přidat** a vyberte nové jméno.

Chcete-li odebrat jméno ze seznamu soukromé skupiny, vyhledejte jej, stiskněte **Volby** a zvolte *Vyjmout člena*.

Novým členům, které jste přidali do skupiny, musíte poslat pozvánku. To provedete stisknutím **Volby** a zvolením *Poslat pozvání*. Zobrazí-li telefon text *Pozvání*; zadejte text pozvání.

Zvolit můžete pouze online kontakty, indikované ikonou  z paměti telefonu pro kontakty. Offline kontakty jsou indikovány ikonou  a blokové kontakty ikonou .

Hlasové zprávy

Hlasová schránka je síťová služba, kterou budete zřejmě muset objednat. Podrobnější informace a tel. číslo hlasové schránky získáte u poskytovatele služby.

Stiskněte **Menu**, zvolte *Zprávy* a *Hlasové zprávy*. Zvolte

- *Poslech hlasových zpráv* - pro volání vaší hlasové schránky na tel. čísle, které je uloženo v menu *Číslo hlasové schránky*.

Máte-li pro telefon k dispozici dvě tel. linky (síťová služba), má každá tel. linka vlastní číslo hlasové schránky. Viz *Nastavení volání* na straně 118.

- **Číslo hlasové schránky** - pro zadání, hledání nebo upravení čísla vaší hlasové schránky; stisknutím **OK** jej uložte.

Je-li služba podporována sítí, bude indikátor  oznamovat nové hlasové zprávy. Stisknutím **Poslech** vytočíte číslo vaší hlasové schránky.



Tip: Podržení stisknutého tlačítka  volá vaší hlasovou schránku.

Informační zprávy

Prostřednictvím síťové služby **Informační zprávy** můžete od provozovatele služby dostávat zprávy o různých tématech. Mezi tyto zprávy mohou patřit například informace o počasí nebo o dopravní situaci. Informace o dostupných tématech a odpovídající čísla témat získáte u poskytovatele služeb.

Nastavení zpráv

Nastavení zpráv ovlivní odesílání, přijímání a zobrazování zpráv.

Nastavení pro textové zprávy a zprávy el. pošty

1. Stiskněte **Menu**, zvolte **Zprávy**, **Nastavení zpráv**, **Textové zprávy** a **Profil posílání**.
2. Je-li vaší SIM kartou podporováno více souborů profilů zpráv, zvolte požadovaný soubor.
 - Zvolte **Číslo střediska zpráv** pro uložení tel. čísla střediska zpráv, potřebného pro odesílání textových zpráv. Toto číslo získáte od vašeho poskytovatele služeb.

- Zvolte *Zprávy odeslány jako*, kde můžete nastavit typ zprávy *Text*, *E-mail*, *Paging* nebo *Fax*.
- V položce *Platnost zprávy* zvolte dobu, po kterou se má síť pokoušet doručit vaši zprávu.
- U zprávy typu *Text* zvolte *Standardní číslo příjemce*. Zde uložíte výchozí číslo pro odesílání zpráv pro tento profil.
U zprávy typu *E-mail* zvolte *E-mailový server*. Zde uložíte číslo serveru el. pošty.
- V položce *Výpisy doručených zpráv* můžete odeslat požadavek do sítě, aby vám zasílala výpisy o doručení zpráv (síťová služba).
- Zvolte *Použit GPRS* a poté *Ano*, pro nastavení GPRS jako preferovaného nosiče pro zprávy SMS. Nastavte rovněž *Spojení GPRS* na *Vždy online*, viz [Spojení \(E\)GPRS](#) na straně 116.
- Zvolením *Odpověď přes stejné středisko* umožníte příjemci vaši zprávy, aby vám poslal odpověď přes stejné středisko zpráv (síťová služba).
- Chcete-li změnit název zvoleného profilu posílání zpráv, zvolte *Přejmenovat profil posílání*. Soubory profilů zpráv jsou zobrazeny pouze v případě, že vaše SIM karta podporuje více než jeden soubor.

Nastavení přepisování zpráv

Je-li paměť pro textové zprávy plná, telefon nemůže přijímat ani odesílat nové zprávy. Telefon však můžete nastavit tak, aby automaticky nahradil starší textové zprávy ve složkách *Přijaté* a *Poslané zprávy* novými zprávami.

Stiskněte **Menu** a zvolte *Zprávy, Nastavení zpráv, Textové zprávy a Přepisovat v poslaných zprávách* nebo *Přepisovat v přijatých*. Zvolením *Povoleno* umožníte telefonu automaticky nahrazovat textové zprávy ve složce *Poslané zprávy* nebo *Přijaté* za nově.

Nastavení pro multimediální zprávy

Od operátora sítě nebo provozovatele služby můžete přijmout nastavení spojení pro multimediální zprávy v podobě zprávy OTA. Informace o nastavení zprávou OTA, viz *Nastavení služby zprávou OTA (Over the Air)* na straně 38.

Zadání informací o nastavení pomocí klávesnice

Stiskněte **Menu**, zvolte *Zprávy, Nastavení zpráv a Multimed. zprávy*. Zvolte

- *Uložit poslané zprávy*. Chcete-li nastavit telefon, aby ukládal odeslané multimediální zprávy do složky *Poslané položky*, zvolte *Ano*. Zvolíte-li *Ne*, nebudou odeslané zprávy ukládány.
- *Výpisy doručených zpráv* - můžete vyžádat v síti, aby vám byl zaslán výpis o doručení vašich zpráv (síťová služba).
- *Standardní časování snímků* pro nastavení výchozí hodnoty pro časované snímky.
- *Povolit příjem multimédií*. Zvolte *Ne, Ano* nebo *V domácí síti*. Zvolíte-li *V domácí síti*, nemůžete mimo domovskou síť přijímat multimediální zprávy. Výchozí nastavení je *V domácí síti*.
- *Příchozí multimediální zprávy*. Zvolte *Vyvolat* pro nastavení telefonu, aby automaticky načítal nově přijaté multimediální zprávy, nebo *Odmítnout*, pokud nechcete multimediální zprávy přijímat. Toto nastavení není zobrazeno, pokud je volba *Povolit příjem multimédií* nastavena na *Ne*.

- *Nastavení spojení* pro definování nastavení spojení pro načítání multimediálních zpráv. Nejprve zvolte *Aktivní nastavení multimédií* a aktivujte soubor, do kterého chcete uložit nastavení spojení. Zvolte *Upravit aktivní nast. multimédií* a upravte aktivní nastavení.

Postupně vybírejte jednotlivá nastavení a zadávejte požadované hodnoty. Informace o nastavení získáte od operátora sítě nebo provozovatele služby.

- *Název nastavení.* Zadejte nový název souboru spojení a stiskněte **OK**.
- *Domovská stránka.* Zadejte adresu domovské stránky provozovatele služby, kterou chcete použít (tečku zadáte stisknutím), a stiskněte **OK**.
- *Proxy.* Zvolte *Aktivovat* nebo *Ukončit*.
- Máte-li povolené proxy, můžete zvolit *Primární proxy* a *Sekundární proxy*. Tyto hodnoty můžete upravit.
- *Nosič dat.* Zvolte *GPRS*.
- *Nastavení nosiče* pro upravení nastavení zvoleného nosiče.
 - *Přístupový bod GPRS.* Zadejte název přístupového bodu k síti GPRS a stiskněte **OK**.
 - *Typ autentizace.* Zvolte *Zabezpečit* nebo *Normální*.
 - *Uživatelské jméno.* Zadejte uživatelské jméno a stiskněte **OK**.
 - *Heslo.* Zadejte heslo a stiskněte **OK**.
- *Povolit reklamy.* Můžete povolit nebo odmítnout přijímání reklamy. Toto nastavení není zobrazeno, pokud je volba *Povolit příjem multimédií* nastavena na *Ne*.

Nastavení el. pošty

Od operátora sítě nebo provozovatele služby můžete přijmout nastavení el. pošty v podobě zprávy OTA. Informace o nastavení zprávou OTA, viz [Nastavení služby zprávou OTA \(Over the Air\)](#) na straně 38.

Zadání informací o nastavení pomocí klávesnice

Stiskněte **Menu**, zvolte *Zprávy*, *Nastavení zpráv* a *Zprávy e-mailu*.

- Nejprve zvolte *Aktivní nastavení e-mailu* a aktivujte soubor, do kterého chcete uložit nastavení spojení. Zvolte *Upravit aktivní nastavení e-mailu* a upravte aktivní nastavení.

Postupně vybírejte jednotlivá nastavení a zadávejte požadované hodnoty. O nastavované hodnoty požádejte operátora sítě nebo provozovatele služby el. pošty.

- *Název schránky*. Zadejte název, který chcete schránce přiřadit. Můžete použít libovolný název.
- *Adresa e-mailu*. Zadejte svou adresu el. pošty.
- *Můj název*. Zadejte své jméno nebo přezdívku. Bude zobrazeno vaše jméno nebo adresa el. pošty.
- *Odchozí (SMTP) server*. Zadejte adresu serveru.
- *Typ příchozího serveru*. V závislosti na používaném typu poštovního systému zvolte buď *POP3*, nebo *IMAP4*. Jsou-li podporovány oba typy, zvolte *IMAP4*. Změnou typu serveru dojde rovněž ke změně čísla portu příchozí pošty.

- Pokud jako typ serveru zvolíte *POP3*, budou zobrazeny položky *Příchozí (POP3) server*, *Jméno uživatele POP3* a *Heslo POP3*. Pokud jako typ serveru zvolíte *IMAP4*, budou zobrazeny položky *Příchozí (IMAP4) server*, *Jméno uživatele IMAP4* a *Heslo IMAP4*. Zadejte adresu poštovního serveru příchozí pošty, poté zadejte uživatelské jméno a heslo pro přístup ke schránce. Nemáte-li definováno *Jméno uživatele SMTP* nebo *Heslo SMTP*, poštovní server místo nich použije uživatelské jméno a heslo POP3/IMAP4.
- *Jiné nastavení* a zvolte:
 - *Připojit podpis*. Můžete definovat podpis, který bude automaticky přidáván na konec vašich zpráv.
 - *Použít autorizaci SMTP*. Pokud váš provozovatel služby el. pošty vyžaduje autentifikaci pro odesílání zpráv el. pošty, zvolte **Ano**. V takovém případě musíte rovněž definovat své *Jméno uživatele SMTP* a *Heslo SMTP*.
 - *Jméno uživatele SMTP*. Napište uživatelské jméno pro odesílanou poštu. Toto uživatelské jméno obdržíte od provozovatele služby el. pošty.
 - *Heslo SMTP*. Zadejte heslo, které bude použito pro odchozí poštu.
 - *Odchozí (SMTP) port*. Zadejte číslo portu poštovního serveru pro odesílanou poštu. Běžná výchozí hodnota je 25.
Zvolíte-li jako typ serveru *POP3*, budou zobrazeny tyto položky:
 - *Příchozí (POP3) port*. Zadejte číslo portu, které obdržíte od provozovatele služby el. pošty.

- *Odpověď na adresu.* Zadejte el. adresu, na kterou budou posílány odpovědi na vaše zprávy.
- *Zabezpečené přihlášení.* Zvolte *Zabezpečené přihlášení zapnuto*, pokud vaše připojení vyžaduje zakódované přihlášení, jinak zvolte *Zabezpečené přihlášení vypnuto*. V případě pochybností kontaktujte provozovatele služby. Použití zabezpečeného přihlášení poskytuje zvýšené zabezpečení pro uživatelská jména a hesla. Nezabezpečuje propojení jako takové.
- *Načíst e-mail.* Zadejte maximální počet zpráv el. pošty, které budou najednou načteny.
- *Nastavení spojení SMTP* definuje nastavení připojení vyžadované pro odchozí poštu.
- *Nastavení spojení POP3* definuje nastavení připojení vyžadované pro příchozí poštu. Viz [Ruční zadání informací o nastavení služby](#) na straně 157.

Postupně vybírejte jednotlivá nastavení a zadávejte požadované hodnoty. O odpovídající hodnoty požádejte provozovatele služby el. pošty.

Zvolíte-li jako typ serveru *IMAP4*, budou zobrazeny tyto položky:

- *Příchozí (IMAP4) port.* Zadejte číslo portu, které obdržíte od provozovatele služby el. pošty.
- *Odpověď na adresu.* Zadejte el. adresu, na kterou budou posílány odpovědi na vaše zprávy.

- *Načíst e-mail*. Zadejte počet zpráv el. pošty, které budou najednou načteny.
- *Způsob načtení*. Zvolte *Nejnovější*, pokud chcete načítat všechny nově přijaté zprávy el. pošty, nebo *Nejn. nepřečtené*, jestliže chcete načítat pouze nepřečtené zprávy.
- *Nastavení spojení SMTP* definuje nastavení připojení vyžadované pro odchozí poštu.
- *Nastavení spojení IMAP4* definuje nastavení připojení vyžadované pro příchozí poštu. Viz *Ruční zadání informací o nastavení služby* na straně 157.

Postupně vybírejte jednotlivá nastavení a zadávejte požadované hodnoty. O nastavení požádejte provozovatele služby el. pošty.

Nastavení velikosti písma

Chcete-li nastavit velikost písma pro čtení a psaní zpráv, stiskněte **Menu**, zvolte *Zprávy*, *Nastavení zpráv*, *Jiná nastavení* a *Velikost písma*.

Příkazy služby

Stiskněte **Menu**, zvolte *Zprávy* a *Příkazy služby*. Zadejte a odešlete vašemu poskytovateli služby požadavky týkající se služby (známé jako příkazy USSD), například příkazy pro aktivace síťových služeb.

■ Výpis volání (Menu 2)



Telefon registruje tel. čísla nepřijatých, přijatých a volaných čísel a přibližnou délku vašich hovorů.

Telefon registruje nepřijatá a přijatá hovory pouze v případě, že síť podporuje tuto funkci, telefon je zapnutý a nachází se v oblasti pokryté službami sítě.

Pokud v menu *Nepřijaté hovory*, *Přijaté hovory* a *Volaná čísla* stisknete **Volby**, můžete například zobrazit datum a čas hovoru, upravit nebo vymazat tel. číslo ze seznamu, uložit číslo do seznamu *Kontakty* nebo na tel. číslo odeslat zprávu.

Seznamy posledních hovorů

Stiskněte **Menu**, zvolte *Výpis volání* a poté



- *Nepřijaté hovory* pro zobrazení seznamu posledních 20 tel. čísel, ze kterých se k vám někdo neúspěšně pokoušel dovolat (síťová služba). Číslo před (jménem nebo) tel. číslem indikuje počet pokusů o zavolání od tohoto volajícího.



Tip: Upozornění na nepřijaté hovory je zobrazeno na hlavním i mini displeji. Pro otevření seznamu telefonních čísel stiskněte **Seznam**. Vyberte číslo, které chcete vytočit, a stiskněte .

- *Přijaté hovory* pro zobrazení seznamu posledních 20 tel. čísel, ze kterých jste přijali hovor (síťová služba).
- *Volaná čísla* pro zobrazení seznamu posledních 20 tel. čísel, která jste volali nebo se pokoušeli volat.



Tip: V pohotovostním režimu stiskněte jednou  pro zobrazení seznamu posledních volaných čísel. Vyhledejte požadované jméno nebo číslo a stisknutím  jej vytočte.

- *Smazat seznamy posled. hovorů* pro smazání seznamů posledních hovorů. Zvolte, zda chcete vymazat všechna tel. čísla v seznamech posledních hovorů, nebo pouze čísla v seznamu nepřijatých, přijatých nebo volaných čísel. Tuto operaci nelze vrátit zpět.

Čítače a měřiče volání



Poznámka: Skutečná částka, uvedená na faktuře od provozovatele síťových služeb, se může lišit, v závislosti na službách sítě, zaokrouhlování, poplatcích, atd.

Stiskněte **Menu**, zvolte *Výpis volání* a poté

- *Délka hovorů* a vyberte zobrazení přibližného trvání vašich příchozích a odchozích hovorů v hodinách, minutách a sekundách. Pro vymazání měřičů je vyžadován bezpečnostní kód.
Máte-li pro telefon k dispozici dvě tel. linky (síťová služba), má každá tel. linka vlastní měřiče trvání hovorů. Zobrazeny jsou měřiče aktuálně zvolené tel. linky. Viz [Nastavení volání](#) na straně 118.
- *Čítač dat GPRS*. Zvolte, zda chcete zobrazit přibližné množství přijatých nebo odeslaných dat při poslední relaci, dat přijatých a odeslaných dat celkem nebo zda chcete vymazat čítače. Jednotkou čítače je bajt. Pro vymazání čítačů je vyžadován bezpečnostní kód.
- *Měřič GPRS spojení*. Vyberte kontrolu přibližné doby trvání posledního GPRS spojení nebo celkové doby GPRS spojení. Měřiče můžete rovněž vymazat. Pro vymazání měřičů je vyžadován bezpečnostní kód.

■ Kontakty (Menu 3)



Jména nebo tel. čísla (Kontakty) můžete uložit do paměti telefonu a do paměti SIM karty.

- Do paměti telefonu můžete uložit až 500 jmen s čísly a textovými poznámkami. S některými čísly můžete rovněž uložit obrázek. Počet jmen, která je možné skutečně uložit, závisí na délce jmen a na počtu a délce tel. čísel a textových poznámek.

Kontakty používají sdílenou paměť, viz [Sdílená paměť](#) na straně 19.

- Telefon podporuje SIM karty, do kterých je možné uložit až 250 jmen a tel. čísel. Jména a tel. čísla uložená v paměti SIM karty jsou indikována ikonou .

V dynamických kontaktech (*Moje účast*) můžete uvést stav svojí účasti pro komunikaci s uživateli, kteří mají přístup k této službě a kteří si tuto informaci vyžádají. Stav dostupnosti kteréhokoli kontaktu, který máte objednaný, můžete zobrazit v menu *Jména účastníků* a v detailním zobrazení jména v seznamu *Kontakty*.

Volba nastavení pro kontakty

Stiskněte **Menu**, zvolte *Kontakty* a *Nastavení*. Zvolte

- *Používaná paměť* pro zvolení paměti, kterou chcete použít pro své kontakty. Chcete-li používat jména a tel. čísla z obou pamětí pro kontakty, zvolte *Telefon a SIM*. V takovém případě budou jména a čísla ukládána do paměti telefonu.

- **Ukázat Kontakty** pro zvolení způsobu zobrazení jmen, tel. čísel a obrázků v seznamu kontaktů.
- **Stav paměti** pro zobrazení stavu zvolené paměti pro ukládání kontaktů.

Uložení jmen a tel. čísel (Přidat kontakt)

Jména a čísla budou uložena do používané paměti, viz [Volba nastavení pro kontakty](#) výše.

1. Stiskněte **Menu**, zvolte **Kontakty** a **Přidat kontakt**.
2. Zadejte požadované jméno a stiskněte **OK**. Viz [Použití tradičního zadávání textu](#) na straně 47.
3. Zadejte telefonní číslo a stiskněte **OK**. Informace o zadávání čísel, viz [Volání](#) na straně 40.
4. Po uložení jména a čísla stiskněte **Hotovo**.



Tip: Rychlé uložení: V pohotovostním režimu zadejte tel. číslo. Stiskněte **Uložit**. Zadejte jméno, stiskněte tlačítko **OK** a **Hotovo**.

Ukládání více tel. čísel nebo textových položek se jménem

Do interní paměti pro kontakty můžete ke každému jménu uložit různé typy tel. čísel a několik krátkých textových poznámek.

První uložené tel. číslo je automaticky nastaveno jako výchozí číslo a je indikováno rámečkem okolo indikátoru typu čísla, například . Po zvolení jména ze seznamu kontaktů, například při volání, je použito výchozí číslo (pokud ne zvolíte jiné tel. číslo).

1. Zajistěte, aby použitá paměť byla nastavena na *Telefon* nebo *Telefon a SIM*. Viz *Volba nastavení pro kontakty* na straně 93.
2. Pro otevření seznamu jmen a tel. čísel stiskněte v pohotovostním režimu .
3. Vyhledejte jméno uložené v interní paměti pro kontakty, ke kterému chcete přidat nové tel. číslo nebo textovou poznámku, a stiskněte **Detaily**.
4. Stiskněte **Volby** a zvolte *Přidat číslo* nebo *Přidat detail*.
5. Chcete-li přidat číslo nebo detail, zvolte některý typ čísla nebo textu.
 - Pokud zvolíte typ textu *Ident. uživatele*:

Zvolte *Hledání* pro vyhledání identifikátoru podle tel. čísla nebo adresy el. pošty na serveru operátora nebo provozovatele služby. Musíte být připojeni ke službě zjišťování účasti. Viz *Moje účast* na straně 98. Je-li nalezen pouze jeden identifikátor, bude automaticky uložen. Jinak můžete identifikátor uživatele uložit po stisknutí **Volby** a zvolení *Uložit*.





Chcete-li zadat identifikátor, zvolte *Zadat ident. ručně*. Zadejte identifikátor a stisknutím **OK** jej uložte.
6. Pro změnu typu čísla nebo textu zvolte v seznamu voleb *Změnit typ*. Upozorňujeme, že není možné změnit typ identifikátoru, pokud je uveden v seznamu *Kontakty chatu* nebo *Jména účastníků*.
7. Chcete-li nastavit zvolené tel. číslo jako výchozí číslo, zvolte *Jako výchozí*.
6. Zadejte tel. číslo nebo text a stisknutím **OK** je uložte.
7. Pro návrat do pohotovostního režimu stiskněte **Zpět** a poté **Odejit**.

Přidání obrázku ke jménu nebo tel. číslu v seznamu kontaktů

K několika kontaktům uloženým v interní paměti telefonu můžete přidat obrázek v podporovaném formátu.

V pohotovostním režimu stiskněte , vyhledejte požadovaný kontakt, ke kterému chcete přidat obrázek, a stiskněte **Detaily**. Stiskněte **Volby** a zvolte **Přidat obraz**. Otevře se seznam složek z menu **Galerie**. Otevřete požadovanou složku, vyhledejte obrázek, který chcete vložit, stiskněte **Volby** a zvolte **Uložit do kontaktů**. Do kontaktu je přidána kopie obrázku.

Hledání kontaktu

1. Stiskněte **Menu**, zvolte **Kontakty** a **Hledat**, nebo pro rychlé vyhledání jména kontaktu stiskněte v pohotovostním režimu .
2. Do překryvného okna můžete zadat první písmena jména, které chcete najít. Stisknutím  a  procházejte seznamem jmen a tlačítka  a  pohybuje kurzorem v překryvném okně.
3. Vyhledejte požadované jméno kontaktu a stiskněte **Detaily**. Procházejte zobrazenými detaily zvoleného kontaktu.

Objednané kontakty jsou zobrazovány v závislosti na volbě **Ukázat Kontakty** v **Volba nastavení pro kontakty** na straně 93. Je zobrazen buď pouze indikátor přítomnosti, nebo indikátor přítomnosti, osobní logo a zpráva o stavu. Po stisknutí **Detaily** se zobrazí všechny tyto dynamické informace.



Tip: Zobrazení kontaktu. Chcete-li při procházení seznamem jmen rychle zobrazit určité jméno s výchozím tel. číslem, podržte při zvoleném kontaktu stisknuté tlačítko .

Chcete-li zobrazit celou zprávu o stavu, stiskněte při procházení seznamem kontaktů **Detaily** a podržte stisknuté tlačítko .

Odstraňování kontaktů

Chcete-li vymazat kontakty a všechny k nim připojené detaily, stiskněte **Menu**, zvolte **Kontakty** a **Smazat**.

- Pro postupné vymazání kontaktů zvolte **Postupně** a vyhledejte jméno, které chcete vymazat. Stiskněte **Smazat** a poté potvrďte vymazání stisknutím **Ano**.

Pokud má kontakt identifikátor v seznamu **Kontakty chatu** nebo **Jména účastníků**, zobrazí se před vymazáním kontaktu text **Odstraní informace o účasti**.

- Chcete-li vymazat všechny kontakty v seznamu kontaktů najednou, zvolte **Smazat vše**, vyhledejte požadovanou paměť pro kontakty **Telefon** nebo **SIM karta** a stiskněte **Smazat**. Stiskněte **Ano** a potvrďte operaci zadáním bezpečnostního kódu.

Upravení nebo odstranění detailů v kontaktech

Vyhledejte kontakt, který chcete upravit nebo vymazat, a stiskněte **Detaily**. Vyberte jméno, tel. číslo, textovou položku nebo obrázek, který chcete upravit nebo odstranit.

- Pro upravení (stiskněte **Upravit** nebo **Změna**) nebo stiskněte **Volby** a zvolte *Upravit jméno*, *Upravit číslo*, *Upravit detail* nebo *Změnit obraz*, v závislosti na volbě *Ukázat Kontakty* v kapitole *Volba nastavení pro kontakty* na straně 93. Upozorňujeme, že není možné změnit nebo vymazat identifikátor, pokud je uveden v seznamu *Kontakty chatu* nebo *Jména účastníků*.
- Pro vymazání tel. čísla nebo textové poznámky stiskněte **Volby** a zvolte *Smazat číslo* nebo *Smazat detail*.
- Chcete-li vymazat obrázek připojený ke kontaktu, stiskněte **Volby** a zvolte *Smazat obraz*. Vymazáním obrázku ze seznamu kontaktů se tento obrázek neodstraní ze složky v menu *Galerie*.



Moje účast

Díky této síťové službě můžete sdílet stav své účasti s ostatními uživateli, například se svou rodinou, kamarády a kolegy. Mezi informace o stavu účasti patří vaše dostupnost, zpráva o stavu a osobní logo. Ostatní uživatelé, kteří mají přístup k této službě a kteří si vyžádají tuto informaci, mohou zjistit stav vaší účasti. Požadovaná informace je zobrazena v seznamu *Jména účastníků* v menu *Kontakty*. Informace, které chcete sdílet s ostatními, můžete přizpůsobit a určovat, komu mohou být tyto informace zobrazeny.

Než můžete začít používat funkci stavu účasti, musíte si tuto službu objednat. Informace o dostupnosti, poplatcích a objednání služby získáte od operátora sítě nebo provozovatele služby. Od něho rovněž obdržíte jedinečný identifikátor, heslo

a nastavení. Informace o nadefinování nastavení pro službu účasti, viz [Nastavení chat a moje účast](#) na straně 122. V průběhu připojení ke službě účasti můžete používat i další funkce telefonu; služba účasti je aktivní na pozadí.

Stiskněte **Menu** a zvolte *Kontakty* a *Moje účast*. Zvolte

- *Připojit ke službě "Moje účast"* (nebo *Odpojit*) pro připojení (nebo odpojení) služby.
- *Moje aktuální účast* pro změnu stavu vaší účasti. Zvolte
 - *Zobrazit aktuální stav účasti* a zvolte *Soukromá účast* nebo *Veřejná účast* pro zobrazení vašeho soukromého nebo veřejného stavu účasti.
 - *Moje dostupnost* pro nastavení vaší dostupnosti na stav *Dostupný*, který je indikován ikonou , na stav *Zaneprázdněný* indikovaný ikonou , nebo *Není dostupný* indikovaný ikonou .
 - *Moje zpráva účastníka* a zadejte text, který bude zobrazen ostatním osobám, nebo stiskněte **Volby**, zvolte *Předchozí zprávy* a vyberte starou zprávu jako zprávu dostupnosti.
 - *Moje logo účastníka* pro zvolení osobního loga ze složky *Grafika* v galerii. Po zvolení výchozího loga nebude logo publikováno.
 - *Komu zobrazit* pro zvolení skupin, kterým chcete poskytnout informace o vaší účasti.

Zvolte *Soukr. a veřejní* a kontakty uvedené ve vašem soukromém seznamu budou mít možnost zobrazovat všechny informace o vaší účasti: dostupnost, zprávu o stavu a logo. Ostatní kontakty mohou vidět pouze vaši dostupnost.

Zvolte *Soukr. uživatelé* a kontakty uvedené ve vašem soukromém seznamu budou mít možnost zobrazovat všechny informace o vaší účasti (dostupnost, zprávu o stavu a logo). Ostatní uživatelé nebudou vidět žádné informace.

Pokud zvolíte *Nikomu*, nikdo neuvidí informace o vaší účasti.

- *Uživatelé* a zvolte
 - *Aktuální uživatel*. pro zobrazení všech osob, které mají objednanou informaci o stavu vaší účasti.
 - *Sezn. soukrom*. je seznam osob, které mají povoleno zobrazování všech informací o vaší účasti, včetně dostupnosti, zprávy o stavu a loga. Můžete spravovat vlastní soukromý seznam. Ostatní osoby, které nejsou obsaženy v soukromém seznamu, mohou vidět pouze vaši dostupnost.
 - *Sezn. blokován*. pro zobrazení všech osob, kterým jste zablokovali zobrazování informací o stavu vaší účasti.
- *Nastavení* a zvolte
 - *V nečinnosti zobrazit aktuál. účast* pro zobrazení aktuálního indikátoru stavu účasti v pohotovostním režimu.
 - *Synchronizovat s profily* pro zvolení, zda chcete upravit volby *Moje zpráva účastníka* a *Moje dostupnost* manuálně nebo automaticky odkazem k aktuálně aktivnímu profilu. Viz rovněž *Profily* na straně 108. Upozorňujeme, že k Profilu není možné připojit přizpůsobené logo stavu.
 - *Typ připojení* a vyberte, zda se telefon ke službě zjišťování účasti připojí automaticky hned po zapnutí.
 - *Nastavení spojení*, viz *Nastavení chat a moje účast* na straně 122.

Jména účastníků

Můžete vytvořit seznam kontaktů, jejichž informace o stavu účasti vás zajímá. Informace můžete zobrazit, pokud vám je kontakty dovolí zobrazit a pokud to není znemožněno kontaktem nebo sítí. Tyto objednané kontakty můžete zobrazovat buď procházením v kontaktech, nebo v menu *Jména účastníků*.

Zajistěte, aby použitá paměť byla nastavena na *Telefon* nebo *Telefon a SIM*. Viz [Volba nastavení pro kontakty](#) na straně 93.

Chcete-li se připojit ke službě zjišťování stavu účasti, stiskněte **Menu**, zvolte *Kontakty*, *Moje účast* a *Připojit ke službě "Moje účast"*. Objednané kontakty můžete zobrazit, i když nejste připojeni ke službě, ale nevidíte informace o stavu jejich účasti.

Přidání kontaktů do seznamu objednaných jmen

1. Stiskněte **Menu** a zvolte *Kontakty* a *Jména účastníků*. Pokud nejste připojeni ke službě zjišťování stavu účasti, telefon vás vyzve k připojení.
2. Nemáte-li v seznamu dosud žádný kontakt, stiskněte **Přidat**. Jinak stiskněte **Volby** a zvolte *Nový účastník*. Zobrazí se seznam kontaktů.
3. V seznamu vyberte kontakt a pokud má uložený identifikátor, bude přidán do seznamu objednaných jmen. Pokud má kontakt více identifikátorů, vyberte jeden z nich. Po objednání kontaktu se zobrazí text *Zjišť. účasti aktivováno*.



Tip: Chcete-li objednat kontakt ze seznamu *Kontakty*, stiskněte v pohotovostním režimu  a vyhledejte požadovaný kontakt. Stiskněte **Detaily** a poté **Volby**. Chcete-li kontakt objednat, zvolte *Dotaz na účast* a zvolte *Účastní-li se*.



Chcete-li zobrazit informace o stavu účasti, ale nechcete kontakt objednat, zvolte *Dotaz na účast* a *Pouze jednou*.

Zobrazení objednaných jmen

Více o zobrazení informací o stavu účasti, viz rovněž [Hledání kontaktu](#) na straně 96.

1. Stiskněte **Menu** a zvolte *Kontakty* a *Jména účastníků*.

Zobrazí se informace o stavu účasti prvního kontaktu v seznamu objednaných jmen. Informace, kterou chce osoba zobrazit ostatním, může obsahovat text a některé z následujících ikon:

  nebo  indikují, že osoba je buď přítomná, má ztišený telefon nebo není přítomná.

 indikuje, že informace o stavu účasti osoby není k dispozici.

2. Stiskněte **Volby** a zvolte
 - *Nový účastník* pro přidání nového kontaktu do seznamu objednaných jmen.
 - *Chat* pro zahájení chatu.
 - *Poslat zprávu* pro poslání textové zprávy zvolenému kontaktu.
 - *Odesl. e-mail SMS* pro odeslání zprávy el. pošty zvolenému kontaktu.
 - *Odeslat vizitku* pro odeslání vizitky od zvoleného kontaktu.

- *Nezjišťovat účast* pro odebrání zvoleného kontaktu ze seznamu objednaných jmen.

Odhlášení kontaktu

- Chcete-li odhlásit kontakt ze seznamu *Kontakty*, stiskněte v pohotovostním režimu (☰) a vyhledejte kontakt, který chcete odhlásit. Stiskněte **Detaily**, zvolte identifikátor uživatele a stiskněte **Volby**. Chcete-li odhlásit kontakt, zvolte *Nezjišťovat účast* a potvrďte volbu stisknutím **OK**.
- Informace o odhlášení kontaktu prostřednictvím menu *Jména účastníků*, viz [Zobrazení objednaných jmen](#) na straně 102.

Kopírování kontaktů

Jména a tel. čísla je možné kopírovat z paměti telefonu do paměti SIM karty a obráceně. Upozorňujeme, že ne všechny textové položky uložené v interním seznamu kontaktů telefonu, jako např. adresy el. pošty, budou do SIM karty zkopírovány.

1. Stiskněte **Menu** a zvolte *Kontakty* a *Kopírovat*.
2. Zvolte směr kopírování *Z telefonu na SIM kartu* nebo *Ze SIM karty na telefon*.
3. Vyberte položku *Postupně*, *Vše* nebo *Výchozí čísla*.
 - Zvolíte-li *Postupně*, vyhledejte jméno, které chcete kopírovat, a stiskněte **Kopie**.

Výchozí čísla je zobrazeno, pokud kopírujete z telefonu do SIM karty. Budou zkopírována pouze výchozí čísla.

4. Volbou *Zachovat originál* nebo *Přesunout originál* můžete určit, zda chcete zachovat nebo vymazat původní jména a tel. čísla.
- Zvolíte-li *Vše* nebo *Výchozí čísla*, stiskněte po zobrazení textu *Zahájit kopírování?* nebo *Zahájit přesunování?* tlačítko **Ano**.

Odeslání a přijetí vizitky

Kontaktní informace o osobě můžete odeslat nebo přijmout z kompatibilního přístroje, který podporuje jako vizitku standard vCard.

Po přijetí vizitky stiskněte **Ukázat** a **Uložit** pro uložení vizitky do paměti telefonu. Chcete-li vizitku odmítnout, stiskněte **Odejít** a poté **Ano**.

Při odesílání vizitky vyhledejte v seznamu kontaktů jméno a tel. číslo, které chcete odeslat, stiskněte **Detaily** a **Volby** a zvolte *Odeslat vizitku*.

- Pro odeslání vizitky prostřednictvím IČ portu zvolte *Přes infračervený*. Viz *Infračervený* na straně 114.
- Pro odeslání vizitky v podobě zprávy OTA, pokud je podporována sítí, zvolte *Přes text. zprávu*.

Zrychlená volba

Chcete-li přiřadit tel. číslo tlačítku zrychlené volby, stiskněte **Menu**, zvolte *Kontakty*, *Zrychlené volby* a vyhledejte požadované číslo tlačítko zrychlené volby.

Stiskněte **Přřadit**. Nebo pokud je číslo již přiřazeno tlačítku zrychlené volby, stiskněte **Volby** a zvolte **Změnit**. Stiskněte **Hledat** a zvolte nejprve jméno a poté tel. číslo, které chcete přiřadit. Pokud je funkce *Zrychlená volba* vypnutá, telefon se zeptá, zda ji chcete aktivovat. Viz rovněž *Zrychlená volba* v kapitole **Nastavení volání** na straně 118.

Informace o vytočení čísla pomocí kláves zrychlené volby, viz **Zrychlená volba telefonního čísla** na straně 41.

Hlasová volba

Tel. číslo můžete vytočit pouhým vyslovením hlasového záznamu, který byl přiřazen k tel. číslu. Hlasovým záznamem může být kterékoli vyslovené slovo(a), jako například jméno osoby. Můžete uložit až deset hlasových záznamů.

Před používáním této funkce si přečtěte následující upozornění:

- Hlasové záznamy nejsou závislé na jazyce. Jsou závislé pouze na hlase, kterým jsou namluveny.
- Hlasové záznamy jsou citlivé na okolní ruch. Zaznamenejte je a volejte s jejich pomocí pouze v tichém prostředí.
- Při nahrávání hlasového záznamu nebo při volání pomocí hlasového záznamu držte telefon v normální poloze u ucha.
- Velmi krátké záznamy nejsou dovoleny. Použijte delší záznamy a vyhněte se použití podobných jmen pro různá čísla.





Poznámka: Jméno musí být vysloveno naprosto stejně, jako bylo vysloveno při jeho nahrávání. To může být obtížné například v hlučném prostředí nebo v tísni. Nespolehejte se tedy ve všech případech pouze na volání s pomocí hlasového záznamu.

Přidání a správa hlasových záznamů

Kontakty, ke kterým chcete přidat hlasový záznam, uložte nebo přepokopírujte do interní paměti telefonu. Hlasové záznamy můžete přiřadit i k tel. číslům v SIM kartě, ale při výměně SIM karty za jinou budete muset nejprve vymazat staré hlasové záznamy, než budete mít možnost přidat nové.

Hlasové záznamy používají sdílenou paměť, viz [Sdílená paměť](#) na straně 19.

1. V pohotovostním režimu stiskněte .
2. Vyhledejte kontakt, ke kterému chcete přidat hlasový záznam, a stiskněte **Detaily**. Vyhledejte požadované tel. číslo a stiskněte **Volby**.
3. Zvolte *Přidat hl. záznam*.
4. Stiskněte **Start** a vyslovte zřetelně slovo(a), které chcete uložit jako hlasový záznam. Po zaznamenání se hlasový záznam přehraje.

Po úspěšném uložení hlasového záznamu se zobrazí text *Hlasový záznam uložen*, zazní pípnutí a za tel. číslem s hlasovým záznamem se zobrazí ikona .

Chcete-li ověřit hlasové záznamy, stiskněte **Menu**, zvolte *Kontakty* a *Hlasové záznamy*. Vyhledejte kontakt s požadovaným hlasovým záznamem a vyberte, zda chcete poslechnout, vymazat nebo změnit hlasový záznam.

Volání pomocí hlasového záznamu

Pokud aplikace používající GPRS spojení posílá nebo přijímá data, musíte ji před použitím hlasové volby nejdříve ukončit.

1. V pohotovostním režimu podržte stisknuté tlačítko pro snížení hlasitosti nebo podržte stisknuté tlačítko . Zazní krátký tón a na displeji se zobrazí text *Nyní mluďte*.
 2. Zřetelně vyslovte hlasový záznam. Telefon přehraje rozpoznaný záznam a poté po 1,5 sekundě vytočí tel. číslo odpovídající hlasovému záznamu.
- Používáte-li kompatibilní headset s ovládacím tlačítkem, podržte pro zahájení volání pomocí hlasového záznamu stisknuté tlačítko na headsetu.

Čísla informací a čísla služeb

Váš provozovatel služby může na vaši SIM kartu přidat čísla informací nebo čísla služeb.

Stiskněte **Menu**, zvolte *Kontakty* a *Čísla informací* nebo *Čísla služeb*. V kategorii vyhledejte číslo informací nebo číslo služby a stisknutím  jej vytočte.

Má čísla

Pokud to karta umožňuje, jsou telefonní čísla přiřazená k vaší SIM kartě uložena v menu *Má čísla*. Chcete-li zobrazit čísla, stiskněte **Menu**, zvolte *Kontakty* a *Má čísla*. Vyhledejte požadované jméno nebo tel. číslo a stiskněte **Ukázat**.

Skupiny volajících

Jména a tel. čísla uložená v seznamu *Kontakty* můžete uspořádat do skupin volajících. Pro každou skupinu volajících můžete nastavit, aby při příchozím hovoru z dané skupiny zazněl určitý vyzváněcí tón a na displeji se zobrazil zvolený

symbol (viz dále). Informace o nastavení telefonu tak, aby vyzváněl pouze při přichozím hovoru z tel. čísel náležících do zvolené skupiny volajících, viz *Upozornění na* v kapitole **Nastavení tónů** na straně 110.

Stiskněte **Menu** a zvolte *Kontakty a Skupiny volajících*. Poté zvolte požadovanou skupinu volajících. Zvolte

- *Název skupiny*, zadejte nový název skupiny volajících a stiskněte **OK**.
- *Vyzvánění pro skupinu* a zvolte vyzváněcí tón pro skupinu volajících. *Standardní* je vyzváněcí tón zvolený pro aktuálně vybraný profil.
- *Logo skupiny* a zvolte *Zapnuto* pro zobrazování loga skupiny, nebo *Vypnuto*, aby se logo nezobrazovalo. Volbou *Ukázat* si můžete logo prohlédnout.
- *Členové skupiny* - pro přidání jména do skupiny volajících stiskněte **Přidat**. Vyhledejte jméno, které chcete přidat do skupiny, a stiskněte **Přidat**.

Chcete-li odebrat jméno ze skupiny volajících, vyhledejte požadované jméno, stiskněte **Volby** a zvolte *Odstranit kontakt*.

■ Nastavení (Menu 4)



Profily

Telefon má různé skupiny nastavení, tzv. profily, ve kterých můžete upravit tóny telefonu pro různé události a prostředí. Nejprve upravte profily podle vašeho požadavku a poté již jen musíte aktivovat profil pro použití. Dostupné profily jsou *Normální, Tichý, Jednání, Venku, Můj styl 1* a *Můj styl 2*.

Stiskněte **Menu**, zvolte *Nastavení* a *Profily*. Vyhledejte profil a stiskněte **Zvolit**.

- Pro aktivování zvoleného profilu zvolte *Aktivovat*.
- Pro nastavení profilu, aby byl aktivní pouze po určitou dobu v rozsahu 24 hodin, zvolte *Dočasný* a nastavte čas ukončení. Po uplynutí doby nastavené u dočasného profilu se aktivuje předchozí profil, který nebyl nastaven jako dočasný.
- Pro upravení profilu zvolte *Přizpůsobit*. Zvolte nastavení, které chcete upravit, a proveďte změny. Stejná nastavení je možné rovněž změnit v menu *Nastavení tónů*, viz *Nastavení tónů* na straně 110.

Chcete-li změnit informace o stavu dostupnosti, zvolte *Moje účast*. Toto menu je k dispozici, pokud nastavíte *Synchronizovat s profily* na *Zapnuto*, viz *Moje účast* na straně 98. Chcete-li změnit stav své dostupnosti, zvolte *Moje dostupnost*. Pro upravení zprávy o stavu vaší dostupnosti zvolte *Moje zpráva účastníka*.

Pro přejmenování profilu stiskněte *Název profilu*. Profil *Normální* nemůže být přejmenován.



Tip: Není-li klávesnice zamknutá, můžete v pohotovostním režimu rychle změnit profil krátkým stisknutím vypínače. Tím se otevře seznam profilů, ve kterém vyberete požadovaný profil. Profil aktivujete podržením stisknutého vypínače.

Nastavení tónů

Stiskněte **Menu**, zvolte *Nastavení* a poté *Nastavení tónů*. Stejné nastavení můžete najít v menu *Profily*, viz *Profily* na straně 108. Upozorňujeme, že provedená změna ovlivní nastavení aktivního profilu.

Chcete-li vybrat způsob, jakým telefon oznamuje příchozí hlasový hovor, zvolte *Ohlášení příchozího hovoru*. Dostupné volby jsou *Vyzvánění*, *Vzrůstající*, *1 zazvonit*, *1 pípnutí* a *Vypnuto*.

Zvolte *Vyzváněcí tón* pro příchozí hlasové hovory. Chcete-li zvolit vyzváněcí tón, který byl uložen v menu *Galerie*, zvolte v seznamu vyzváněcích tónů položku *Otevřít Galerie*.



Tip: Pokud přes IČ port nebo načtením ze sítě získáte nový vyzváněcí tón, můžete jej uložit do složky *Galerie*.

Zvolte *Hlasitost vyzvánění* a *Vibrace* pro příchozí hlasové hovory a zprávy. Vibrace nejsou funkční, pokud je telefon připojen do nabíječky, do stolního stojanu nebo k sadě do auta.

Zvolte *Tón ohlášení zprávy* a *Tón ohlášení chatu* pro nastavení tónu ohlášení příchozích zpráv, *Tóny kláves* nebo *Tóny výstrahy* pro nastavení telefonu, aby použil upozorňovací tóny, například dochází-li k úplnému vybití baterie.

Volbou *Upozornění na* nastavíte telefon, aby vyzváněl pouze při příchozím hovoru z tel. čísla, které patří do zvolené skupiny volajících. Vyhledejte požadovanou skupinu volajících nebo *Všechny hovory* a stiskněte **Označit**.

Nastavení displeje

Stiskněte **Menu**, zvolte *Nastavení* a *Nastavení displeje*.

- Na pozadí displeje telefonu můžete v pohotovostním režimu zobrazit obrázek, tzv. tapetu, zvolením *Tapeta*. Některé obrázky jsou předem uloženy v menu *Galerie*. Další obrázky můžete obdržet například v multimediální zprávě, přenést je prostřednictvím aplikace PC Suite z PC a poté je uložit do menu *Galerie*. Telefon podporuje formáty JPEG, GIF, WBMP, BMP, OTA-BMP a PNG, ale nemusí podporovat všechny variace zmiňovaných formátů souborů.

Chcete-li nastavit tapetu, zvolte *Zvolte tapetu* a otevřete složku s obrázky. Vyhledejte požadovaný obrázek, který chcete nastavit jako tapetu, stiskněte **Volby** a zvolte *Jako tapetu*.

Tapetu aktivujete nebo deaktivujete zvolením *Zapnuto/Vypnuto*.

Upozorňujeme, že tapeta není zobrazena, pokud je aktivní spořič displeje.

- Zvolením *Sestavy barev* změníte barvy komponentů displeje, například barvu pozadí menu.
- Zvolením *Logo operátora* nastavíte telefon, aby bylo nebo nebylo zobrazeno logo operátora. Nemáte-li uloženo logo operátora, nebude menu *Logo operátora* vysvícené. Logo operátora není zobrazeno, pokud je aktivní spořič displeje.

Podrobnější informace o dostupnosti této funkce získáte u operátora sítě nebo provozovatele služby. Viz rovněž [PC Suite](#) na straně 169.

- Vyberte *Spořič displeje* a zvolením *Zapnuto* aktivujte spořič mini displeje. Chcete-li nastavit prodlevu, po které se aktivuje spořič mini displeje, zvolte *Prodleva*. Vyberte položku *Zvolte spořič*, otevřete složku a vyberte grafiku spořiče displeje.
- Zvolte *Vzhled menu* a nastavte způsob zobrazení hlavního menu telefonu. Zvolte *Seznam* pro zobrazení seznamu položek menu nebo *Tabulka* pro zobrazení položek v mřížce.

Nastavení času a data

Stiskněte **Menu**, zvolte *Nastavení* a *Nastavení času a data*.

- Volbou *Hodiny* a *Ukázat hodiny* (nebo *Skrýt hodiny*) nastavíte zobrazování (nebo nezobrazování) času v pravém horním rohu displeje v pohotovostním režimu. Zvolte *Nastavit čas* pro nastavení přesného času a *Formát času* pro zvolení 12 nebo 24 hodinového formátu času.

Hodiny spolupracují například s funkcemi *Zprávy*, *Výpis volání*, *Budík*, dočasnými *Profily*, *Kalendář*, *Poznámky* a spořičem displeje.

Je-li z telefonu na delší dobu vyjmuta baterie nebo je baterie po delší dobu zcela vybitá, bude nutné hodiny znovu seřídít.

- Zvolte *Datum* a *Ukázat datum* (nebo *Skrýt datum*) a datum bude na hlavním i mini displeji v pohotovostním režimu zobrazeno (nebo nebude zobrazeno). Chcete-li upravit datum, zvolte *Nastavit datum*. Můžete rovněž zvolit formát data a oddělovač data.

- Zvolte *Aut. aktualizace data a času* (síťová služba) a *Zapnuto* pro nastavení automatické úpravy času a data podle aktuální časové zóny (síťová služba). Pokud zvolíte *Potvrdit*, vyzve telefon před provedením aktualizace k jejímu potvrzení.

Automatická aktualizace data a času nezmění čas nastavený pro budík, kalendář nebo výstrahy poznámek. Tyto funkce pracují s místním časem. Aktualizace může způsobit, že uplyne čas některých nastavených výstrah a budíků.

Podrobnější informace o dostupnosti této funkce získáte u operátora sítě nebo provozovatele služby.

Osobní zkratky

Pravé výběrové klávese můžete přiřadit specifickou funkci. Viz [Pohotovostní režim](#) na straně 32.

V telefonu je rovněž mnoho funkcí, které je možné aktivovat vyslovením hlasového záznamu. Je možné přidat až deset hlasových záznamů pro hlasové příkazy.

Stiskněte **Menu**, zvolte *Nastavení* a *Osobní klávesové zkratky*. Zvolte

- *Pravé tlačítko pro výběr* pro zobrazení seznamu dostupných funkcí pro pravé výběrové tlačítko. Vyberte požadovanou funkci a zvolte ji.
- *Hlasové příkazy*, zvolte požadovanou složku příkazů, zvolte funkci, ke které chcete přidat hlasový záznam, a stiskněte **Přidat**. Můžete uložit až deset hlasových příkazů. Pokud je k příkazu již připojen hlasový záznam, je zobrazen indikátor .

Informace o přidání hlasového příkazu, viz [Přidání a správa hlasových záznamů](#) na straně 106.

Informace o aktivaci hlasového příkazu, viz [Volání pomocí hlasového záznamu](#) na straně 106.

Hlasové příkazy nemůžete aktivovat ani přidávat v průběhu hovoru nebo pokud aplikace používající GPRS odesílá nebo přijímá data.

Připojení

Infračervený

Nemířte infračerveným paprskem do očí a dbejte, aby se infrazářiče vzájemně nerušily. Tento přístroj je laserový produkt 1. třídy.

V tomto menu můžete nastavit telefon pro přijímání dat přes infračervený (IČ) port telefonu. Pro použití IČ propojení musí být zařízení, se kterým chcete propojení navázat, kompatibilní s IrDA. Přes IČ port telefonu můžete odesílat a přijímat data, jako jsou vizitky a poznámky z kalendáře, ve spolupráci s kompatibilním telefonem nebo datovým zařízením (například počítačem).



Odesílání a přijímání dat přes IČ port

- Zajistěte, aby IČ porty zdrojového a cílového zařízení směřovaly na sebe a aby mezi nimi nebyla žádná překážka. Doporučená vzdálenost mezi oběma zařízeními je při infračerveném propojení maximálně 1 metr.
- Pro aktivaci IČ portu vašeho telefonu pro příjem dat přes IČ port stiskněte **Menu**, zvolte *Nastavení, Připojení a Infračervený*.

- Uživatel telefonu, ze kterého budou data odesílána, zahájí přenos dat zvolením odpovídající IČ funkce.

Nedojde-li k zahájení přenosu dat během dvou minut po aktivaci IČ portu, je propojení zrušeno a musí být restartováno.

Indikátor IČ propojení

- Je-li ikona  zobrazena nepřerušovaně, je IČ propojení aktivní a telefon je připraven pro odesílání nebo přijímání dat přes IČ port.
- Pokud ikona  bliká, pokouší se telefon o navázání propojení s druhým zařízením nebo bylo propojení přerušeno.

(E)GPRS

Technologie GPRS (General Packet Radio Service) je síťová služba, která umožňuje použití mobilních telefonů pro odesílání a přijímání dat v síti používající protokol IP (Internet Protocol). GPRS je datový nosič, který umožňuje bezdrátový přístup k datovým sítím, jako například k internetu.

Funkce (E)GPRS (Enhanced GPRS), rovněž známá jako EDGE (Enhanced Data Rates for Global Evolution), je podobná GPRS. EDGE je modulační technika urychlující datové přenosy v režimu GPRS. Podrobnější informace o dostupnosti (E)GPRS a rychlosti datového přenosu získáte od operátora sítě nebo provozovatele služby.

Aplikace, které mohou používat (E)GPRS, jsou zprávy SMS, chat a MMS, procházení službou, používání prohlížeče, el. pošta, vzdálená synchronizace, načítání Java aplikací a telefonické připojení PC (například pro připojení k internetu a používání el. pošty).

Před použitím technologie (E)GPRS:

- Informace o dostupnosti a možnosti objednání služby (E)GPRS získáte od operátora sítě nebo provozovatele služby.
- Uložte nastavení (E)GPRS pro všechny aplikace.

Podrobnější informace o cenách této funkce získáte u operátora sítě nebo provozovatele služby.

Upozorňujeme, že pokud zvolíte jako datový nosič GPRS, telefon použije v případě, že je v síti dostupná, místo GPRS technologii (E)GPRS. Nemůžete volit mezi (E)GPRS a GPRS, ale pro některé aplikace můžete zvolit, zda použít GPRS nebo *GSM data* (CSD, Circuit Switched Data).

Spojení (E)GPRS

Stiskněte **Menu**, zvolte *Nastavení, Připojení, GPRS* a *Spojení GPRS*.

- Volbou *Vždy online* můžete telefon nastavit, aby se při zapnutí automaticky zaregistroval do sítě (E)GPRS. Je-li (E)GPRS služba k dispozici, je v levém horním rohu displeje zobrazen indikátor .

Spustíte-li aplikaci používající (E)GPRS, bude navázáno spojení mezi telefonem a sítí, zobrazí se indikátor  a bude umožněn datový přenos. Po ukončení aplikace je spojení (E)GPRS ukončeno, ale zaregistrování do sítě (E)GPRS trvá.

Přijmete-li hovor nebo textovou zprávu nebo budete-li v průběhu (E)GPRS spojení volat, zobrazí se v pravém horním rohu displeje indikátor , který informuje o přerušném (E)GPRS spojení.

Upozorňujeme, že spojení GPRS a EGPRS není indikováno samostatně; indikátory pro GPRS a EGPRS jsou stejné.

- Zvolte *Podle potřeby* a registrace a spojení (E)GPRS proběhne podle potřeby aplikace a uzavře se po ukončení aplikace.

Telefon podporuje tři souběžná (E)GPRS spojení najednou. Zároveň můžete například procházet XHTML stránkami v prohlížeči, přijímat multimediální zprávy a mít otevřené telefonické připojení sítě pro PC.

Nastavení modemu (E)GPRS

Telefon můžete připojit přes IČ port nebo kabelem ke kompatibilnímu PC a použít jej jako modem pro (E)GPRS spojení z PC.

Chcete-li definovat nastavení pro (E)GPRS spojení z PC, stiskněte **Menu**, zvolte *Nastavení, Připojení, GPRS* a *Nastavení modemu GPRS*.

- Zvolte *Aktivní přístupový bod* a aktivujte přístupový bod, který chcete použít.
- Pro změnu nastavení přístupového bodu zvolte *Upravit aktivní přístupový bod*.
 - Zvolte *Název přístupového bodu*. Zadejte název, který chcete použít pro aktivní přístupový bod, a stiskněte **OK**.
 - Zvolte *Přístupový bod GPRS*. Zadejte název přístupového bodu (APN) k síti (E)GPRS a stiskněte **OK**. Informace o přístupovém bodu získáte od operátora sítě nebo provozovatele služby.

Můžete rovněž nastavit službu telefonického připojení sítě přes (E)GPRS na PC pomocí softwaru Nokia Modem Options, viz [PC Suite](#) na straně 169. Máte-li připraveno nastavení na PC i v telefonu, upozorňujeme, že bude použito nastavení z PC.

Nastavení volání

Stiskněte **Menu**, zvolte *Nastavení* a *Nastavení volání*.



- Zvolte *Přesměrování* (síťová služba). Pomocí této funkce můžete přesměrovat příchozí hovory na jiné tel. číslo, například do vaší hlasové schránky. Podrobnější informace získáte u poskytovatele služby. Může se zobrazit informace o tom, že volby přesměrování nejsou podporovány vaší SIM kartou nebo operátorem sítě.

Zvolte požadovanou volbu přesměrování, například zvolte *Přesměrovat, je-li obsazeno* pro přesměrování hlasových hovorů, jestliže je vaše tel. číslo obsazeno nebo když odmítnete příchozí hovor.

Chcete-li aktivovat přesměrování, zvolte *Aktivovat* a poté, je-li to pro danou volbu přesměrování k dispozici, zvolte prodlevu, po které bude hovor přesměrován. Pokud chcete nastavení přesměrování vypnout, zvolte *Zrušit*, nebo chcete-li zjistit, zda je přesměrování aktivní nebo není, zvolte *Ověřit stav* (je-li tato položka pro zvolený typ přesměrování k dispozici). V jednu chvíli může být aktivních několik voleb přesměrování.

Informace o zobrazení indikátorů přesměrování v pohotovostním režimu, viz [Pohotovostní režim](#) na straně 32.

- Zvolte *Automatická regulace hlasitosti* a *Zapnuto* pro nastavení telefonu, aby automaticky nastavil hlasitost ve sluchátku na určitou úroveň, kterou nastavíte pomocí tlačítek pro nastavení hlasitosti. Například v hlučném prostředí se hlasitost ve sluchátku zvýší, nebo pokud osoba, se kterou telefonujete, hovoří příliš nahlas, hlasitost ve sluchátku se sníží.

- Zvolte *Automatická volba a Zapnuto* a telefon se po neúspěšném navázání hovoru pokusí až desetkrát o navázání hovoru.
- Zvolte *Zrychlená volba a Zapnuto*, aby bylo možné jména a tel. čísla přiřazená tlačítkům zrychlené volby ( až ) vytáčet podržením stisknutého odpovídajícího tlačítka.
- Zvolte *Služba hovorů na lince a Aktivovat* a síť vás bude upozorňovat na nový příchozí hovor i v případě, že již jeden hovor uskutečňujete (síťová služba). Viz [Hovor na lince](#) na straně 42.
- Zvolte *Informace o volání a Zapnuto* a telefon bude po každém hovoru krátce zobrazovat dobu a cenu posledního hovoru (síťová služba).
- Zvolte *Poslat mou identifikaci volajícího a Ano* a vaše tel. číslo bude zobrazeno volané osobě (síťová služba). Zvolíte-li *Nastavení sítě*, je použito nastavení, na kterém jste se dohodli s operátorem.
- Zvolte *Linka pro odchozí hovory*. To je síťová služba pro zvolení telefonní linky 1 nebo 2 (což je objednané číslo) pro volání. Můžete mít například soukromou a pracovní linku. Podrobnější informace o dostupnosti této funkce získáte u operátora sítě nebo provozovatele služby.

Zvolíte-li *Linka 2*, ale nemáte tuto síťovou službu objednanou, nemůžete hovory provádět. Příchozí hovory je však možné přijímat z obou linek, bez ohledu na zvolenou linku.

Je-li tato služba podporována vaší SIM kartou, můžete znemožnit volbu linky zvolením volby *Blokovat*.



Tip: V pohotovostním režimu můžete přepínat z jedné linky na druhou podržením stisknutého tlačítka .

- Vyberte *Ekvalizér audia pro volání* pro zvýšení kvality zvuku v režimu sluchátka. Zvolte některý z předem nastavených souborů nebo vytvořte svůj vlastní. Vyberte *Jasný* nebo *Tlumený* pro zvýraznění vysokých nebo nízkých frekvencí zvuku, *Hlasitost* pro zvýraznění vysokých i nízkých frekvencí zvuku, nebo *Normální* pro vypnutí ekvalizéru. Případně vyberte soubor a po stisknutí **Volby** jej upravte. Předem nastavené soubory není možné upravovat.

Nastavení telefonu

Stiskněte **Menu**, zvolte *Nastavení* a *Nastavení telefonu*.

- *Jazyková nastavení* a *Jazyk telefonu* pro zvolení jazyka textů na displeji. Je-li zvolena položka *Automaticky*, telefon zvolí jazyk podle informací na SIM kartě. Pokud chcete použít jiný jazyk pro psaní, zvolte *Jazyk zpráv*. Informace o dočasné změně jazyka psaní textů, viz *Jazyk zpráv* v sekci *Psaní textu* na straně 45.
- Zvolte *Stav paměti* a vyberte, zda chcete zobrazit informace o volné paměti, celkem použité paměti nebo paměti využívané jednotlivými funkcemi v seznamu.
Informace o paměti naleznete rovněž v menu některých funkcí, například v zobrazení složky galerie.
- Zvolte *Bezpečnostní klávesnice* a *Zapnuto*. Tím nastavíte telefon, aby se při odemykání klávesnice zeptal na bezpečnostní kód.
Viz rovněž *Zámek klávesnice (Keyguard)* na straně 37.



Poznámka: Je-li zapnuta funkce blokování klávesnice, je možné provádět volání na čísla tísňových linek, která jsou uložena v telefonním přístroji (např. 911, 112 nebo jiná oficiální čísla tísňových linek). Zadejte číslo tísňového volání a stiskněte . Číslo je zobrazeno až po zadání všech číslic.

- Zvolte *Informace o buňce* a *Zapnuto* pro nastavení telefonu tak, aby indikoval případ, kdy je použit v celulární síti, provozované na základě technologie MCN (Micro Cellular Network).
- Zvolte *Pozdrav* a zadejte text, který se bude krátce zobrazovat na displeji po zapnutí telefonu. Pro uložení pozdravu stiskněte **Uložit**.
- *Volba operátora* a *Automatická* a telefon bude automaticky volit jednu z dostupných celulárních sítí v oblasti, ve které se nachází.
Pokud zvolíte *Ručně*, můžete zvolit síť, která má souhlas o roamingu s operátorem vaší domovské sítě. Je-li zobrazeno *Není přístup*, musíte zvolit jinou síť. Telefon zůstává v ručním režimu, dokud není zvolen automatický režim nebo není do telefonu vložena jiná SIM karta.
- Zvolte *Potvrdit funkce služeb SIM*. Viz *Služby SIM (Menu 10)* na straně 168.
- Zvolte *Aktivace nápovědy* pro nastavení telefonu, aby se zobrazovala nebo nezobrazovala nápověda. Viz rovněž *Používání menu* na straně 49.
- Zvolte *Tón při aktivaci* pro nastavení telefonu, aby při zapínání zahrál nebo nezahrál úvodní tón.

Nastavení chat a moje účast

Stiskněte **Menu**, zvolte *Nastavení* a *Nastavení chat a moje účast*. Můžete upravit nebo aktivovat nastavení vyžadovaná pro funkce chat a účast. Informace o dostupnosti nastavení získáte od operátora sítě nebo provozovatele služby.

Chcete-li zadat nastavení, zvolte *Aktivní nastavení chat a účast*, vyhledejte soubor, který chcete aktivovat, a stiskněte **Aktivuj**. Zvolte *Upravit aktiv. nast. chat a účast*. Postupně vybírejte a zadávejte informace do jednotlivých položek nastavení. Postupujte podle informací obdržených od operátora sítě nebo provozovatele služby. Upozorňujeme, že nastavení spojení jsou uložena v menu *Nastavení spojení*.

Informace o přijmutí nastavení zprávou OTA, viz [Nastavení služby zprávou OTA \(Over the Air\)](#) na straně 38.

Nastavení příslušenství

Toto menu je zobrazeno jen v případě, že telefon je nebo byl připojen ke kompatibilnímu mobilnímu příslušenství, například nabíječce nebo handsfree jednotce.

Stiskněte **Menu**, zvolte *Nastavení* a *Nastavení příslušenství*. Pokud je nebo bylo k telefonu připojeno odpovídající příslušenství, můžete zvolit menu příslušenství. V závislosti na příslušenství můžete zvolit některé z následujících voleb:

- *Standardní profil* pro zvolení profilu, který chcete automaticky aktivovat při připojení zvoleného příslušenství. Je-li příslušenství připojeno, můžete zvolit jiný profil.

- *Automatický příjem* pro nastavení telefonu, aby příchozí hovory automaticky přijal po 5 sekundách. Je-li volba *Ohlášení příchozího hovoru* nastavena na *1 pípnutí* nebo *Vypnuto*, nebude automatické přijetí použito.
- *Osvětlení* pro nastavení trvalého osvětlení na *Zapnuto*. Volbou *Automaticky* nastavíte osvětlení tak, že bude zapnuté 15 sekund po posledním stisknutí kláves.
- Je-li telefon připojen k úplné HF sadě do vozu, zvolte *Snímač zapalování* a *Zapnuto*. Tím aktivujete automatické vypnutí telefonu přibližně 20 sekund po vypnutí zapalování.
- Pro volbu *Textový telefon* zvolte *Použít textový telefon* a poté *Ano*. Místo nastavení headsetu nebo smyčky bude použito nastavení textového telefonu. Pokud Váš textový telefon podporuje posílání "baudot" a "CTM", zvolte "baudot". Vždy používejte originální kabely dodané s textovým telefonem.

Nastavení zabezpečení



Poznámka: Jsou-li použity bezpečnostní funkce omezující hovory (blokování hovorů, volání do uzavřené skupiny nebo volba povolených čísel), je v některých sítích možné provádět volání na čísla tísňových volání (např. 911, 112 nebo jiná oficiální čísla tísňových volání).

Stiskněte **Menu**, zvolte *Nastavení* a *Nastavení zabezpečení*. Zvolte

- *Požadavek na PIN kód* – pro nastavení telefonu tak, aby vyžadoval PIN kód při každém zapnutí. Některé SIM karty neumožňují vypnout požadavek na kód PIN.

- *Služba blokování hovorů* (síťová služba) – pro omezení příchozích a odchozích hovorů. Je vyžadováno heslo pro blokování.
- *Povolená čísla* – pro omezení odchozích hovorů a textových zpráv na zvolená tel. čísla, je-li tato funkce podporována vaší SIM kartou. Je vyžadován kód PIN2.

Je-li aktivní funkce povolených čísel, není možné používat (E)GPRS spojení, kromě odesílání textových zpráv pomocí datového nosiče (E)GPRS. V takovém případě musí být tel. čísla příjemce i střediska zpráv obsažena v seznamu povolených telefonních čísel.

- *Uzavřená skupina*. Uzavřená skupina je síťová služba definující skupinu osob, kterým můžete volat, a které mohou volat vás. Podrobnější informace získáte u operátora sítě nebo poskytovatele služby.
- *Úroveň zabezpečení*. Zvolte *Telefon* a telefon vás vyzve k zadání bezpečnostního kódu při každém vložení nové SIM karty do telefonu.
Zvolte *Paměť* a telefon vás vyzve k zadání bezpečnostního kódu, jestliže je zvolena paměť SIM karty a pokusíte se změnit používanou paměť (viz *Volba nastavení pro kontakty* na straně 93) nebo kopírovat z jedné paměti do druhé (*Kopírování kontaktů* na straně 103).
- *Přístupové kódy* pro změnu bezpečnostního kódu, PIN kódu, PIN2 kódu nebo hesla pro blokování. Kódy mohou obsahovat pouze číslice od 0 do 9.

Obnovení standardního nastavení

Pro obnovení některých nastavení na jejich hodnoty z výroby stiskněte **Menu**, zvolte *Nastavení* a *Obnovit standardní nastavení*. Zadejte bezpečnostní kód a stiskněte **OK**. Upozorňujeme, že zadaná nebo načtená data, například jména a tel. čísla uložená v seznamu kontaktů, nejsou vymazána.

■ Galerie (Menu 5)



Poznámka: Pro spuštění této funkce musí být telefon zapnutý.

Nezapínejte telefon tam, kde je používání bezdrátových telefonů zakázáno nebo kde je možný vznik interferencí a jiného nebezpečí.

Do složek v menu Galerie můžete uložit obrázky nebo vyzváněcí tóny, například ty, které jste obdrželi v multimediální zprávě, viz [Zobrazení multimediální zprávy a odpověď na multimediální zprávu](#) na straně 65.

Telefon podporuje používání systému DRM (Digital Rights Management), který chrání získaný obsah. Část obsahu, například vyzváněcí tón, je možné chránit a přiřadit mu určitá pravidla používání, například počet použití a dobu používání. Pravidla jsou definována v aktivačních klíčích obsahu, které je možné doručit spolu s obsahem nebo nezávisle na obsahu - to záleží na provozovateli služby. Tyto aktivační klíče je možné aktualizovat. Před získáním jakéhokoli obsahu se informujte o aktivačních klíčích a podmínkách jejich doručení. Získání určitého obsahu může být zpoplatněno.

Galerie používá sdílenou paměť, viz [Sdílená paměť](#) na straně 19.

1. Stiskněte **Menu** a zvolte **Galerie**. Zobrazí se seznam složek. **Obrázky**, **Videoklipy**, **Grafika**, **Tóny** a **Nahrávky** jsou původní složky v telefonu.
2. Vyberte požadovanou složku a stiskněte **Otevřít** pro zobrazení seznamu souborů ve složce, nebo **Volby** pro zobrazení seznamu dostupných možností.
 - **Přidat složku**, **Vymazat složku**, **Přesunout**, **Přejmen. složku**, **Detaily** nebo **Druh**.

Původní složky v telefonu není možné vymazat, přejmenovat nebo přesunout.

- **Seznam aktiv. kl.** pro zobrazení seznamu dostupných aktivačních klíčů. Aktivační klíče můžete odstranit, například vyprší-li doba jejich platnosti.
- **Stažení Galerie** pro načtení dalších obrázků a tónů. Zvolte **Stažení grafiky** nebo **Stažení tónů**. Zobrazí se seznam dostupných záložek prohlížeče. Zvolením **Další záložky** otevřete seznam záložek v menu **Služby**, viz **Záložky** na straně 161.

Zvolte odpovídající záložku, jejímž prostřednictvím se připojíte k požadované stránce. Dojde-li při připojení k chybě, nemusíte mít zřejmě přístup ke stránce ze služby, jejíž nastavení je právě aktivní. V takovém případě otevřete menu **Služby** a aktivujte jiný soubor nastavení služby, viz **Připojení ke službě** na straně 158. Znovu se pokuste připojit ke stránce.

Informace o dostupných službách, jejich cenách a tarifech získáte u operátora sítě nebo poskytovatele služby. Stahujte obsah pouze ze zdrojů, kterým důvěřujete.

3. Po otevření složky vyberte požadovaný soubor.

Chcete-li soubor otevřít, stiskněte **Otevřít**; chcete-li soubor odeslat ve zprávě MMS, stiskněte . Telefon umí přehrávat videoklipy ve formátu 3GP (H.263 baseline a MPEG-4 simple).

Stiskněte **Volby** a zvolte požadovanou volbu ze seznamu. Viz [Volby pro soubory v galerii](#) na straně 127.

Volby pro soubory v galerii

Pro soubory v galerii jsou k dispozici například některé z těchto voleb.

- *Vymazat* pro vymazání zvoleného souboru.
- *Poslat* pro odeslání zvoleného souboru přes MMS nebo IČ port.
- *Upravit obraz* pro upravení zvoleného souboru obrázku.
- *Přesunout* pro přesunutí souboru do jiné složky.
- *Přejmenovat* pro zadání nového názvu souboru.
- *Aktivovat obsah* pro aktualizování aktivačního klíče zvoleného souboru. Tato volba je zobrazena jen v případě, že aktualizaci aktivačního klíče podporuje požadovaný soubor.
- *Jako tapetu* pro nastavení zvoleného souboru na pozadí displeje.
- *Jako vyzván. tón* pro nastavení zvoleného souboru jako vyzváněcí tón.
- *Detaily* pro zobrazení detailů o souboru, např. datum souboru.
- *Druh* pro seřazení souborů a složek podle data, typu, názvu nebo velikosti.

- *Smazat vše* pro vymazání všech souborů ze zvolené složky.
- *Otevřít postupně* pro postupné zobrazení souborů ve složce.
- *Přidat složku* pro přidání nové složky.
- *Seznam aktiv. kl.* pro zobrazení seznamu dostupných práv užívání. Práva můžete odebrat, například vyprší-li doba jejich platnosti.

Upozorňujeme, že ochrana autorských práv může znemožnit kopírování, upravování, přenášení nebo posílání dál některých obrázků, vyzváněcích tónů a dalšího obsahu.

■ Média (Menu 6)



Poznámka: Pro používání funkcí v menu *Média* musí být telefon zapnutý. Nezapínejte telefon tam, kde je používání bezdrátových telefonů zakázáno nebo kde je možný vznik interferencí a jiného nebezpečí.

Fotoaparát



Poznámka: Při používání fotoaparátu dodržujte všechny místní zákony. Nepoužívejte tuto funkci nelegálně.



Vestavěným fotoaparátem telefonu můžete fotografovat nebo snímat videoklipy. Objektiv fotoaparátu je v zadní části telefonu. Hlavní displej telefonu slouží jako hledáček. Fotoaparát produkuje fotografie ve formátu JPEG a videoklipy ve formátu H.263 (SubQCIF).

Není-li v paměti dostatek místa pro uložení nového snímku, musíte paměť uvolnit odstraněním starých fotografií nebo jiných souborů z galerie. Fotoaparát používá sdílenou paměť, viz [Sdílená paměť](#) na straně 19.

Fotografování

1. Stiskněte **Menu**, zvolte *Média, Fotoaparát a Standardní foto, Portrét* nebo v nepříznivých světelných podmínkách zvolte *Noční režim*. Chcete-li přidat fotografii ke jménu nebo tel. číslu uloženému v seznamu kontaktů, zvolte *Portrét*.



Tip: Pro rychlé otevření hledáčku fotoaparátu a nastavení režimu standardní fotografie stiskněte v pohotovostním režimu . Pro rychlou změnu režimu fotoaparátu, například na video, podržte stisknuté tlačítko  nebo .

2. Na displeji se jako v hledáčku zobrazí prostor před objektivem.
Chcete-li otevřít možnosti hledáčku, stiskněte **Volby** a vyberte například požadovaný provozní režim, aktivujte samospoušť nebo otevřete galerii.
3. Fotografii pořídíte stisknutím **Zabrat**. Při fotografování je slyšet zvuk, jaký vydává závěrka klasického fotoaparátu. Telefon uloží fotografii do složky *Obrázky* v menu *Galerie*. Na displeji se zobrazí vyfotografovaný snímek.
Informace o přejmenování fotografie, viz *Standardní název* v kapitole [Nastavení fotoaparátu](#) na straně 130.
4. Zvolte **Zpět**, pokud chcete fotografovat další snímek, nebo stiskněte **Smazat** pro smazání fotografie, nebo stiskněte **Volby** a vyberte například přejmenování uložené fotografie, odeslání fotografie v multimediální zprávě či přes IČ port, připojení fotografie ke jménu a tel. číslu v kontaktech nebo otevřete galerii.



Tip: Pro vyfotografování snímku můžete použít samospoušť. Stiskněte **Menu**, zvolte *Média*, *Fotoaparát* a *Standardní foto*, *Portrét*, nebo *Noční režim*. Stiskněte **Volby** a zvolte *Samospoušť*. Stiskněte **Start**. Po uplynutí prodlevy se vyfotografuje snímek a uloží se do menu *Galerie*. Při běhu samospouště je slyšet pípní.

Nahrávání videoklipu



Poznámka: Dodržujte všechny zákony týkající se přenosu obrazu. Nepoužívejte tuto funkci nelegálně.

1. Stiskněte **Menu**, zvolte *Média*, *Fotoaparát* a *Video*.
2. Chcete-li začít nahrávat videoklip, stiskněte **Nahrát**. Při nahrávání videoklipu je v horní části displeje zobrazen indikátor  a zbývající čas nahrávky. Chcete-li nahrávání přerušit, stiskněte **Prodleva**. Pro obnovení nahrávání stiskněte **Pokračuj**.
3. Pro ukončení nahrávání stiskněte **Stop**. Telefon uloží nahrávku do složky *Videoklipy* v menu *Galerie*.
Stiskněte **Přehrát** pro zobrazení nahrávky, nebo stiskněte **Volby** a zvolte, zda chcete například vymazat nebo přejmenovat uložený videoklip, poslat jej v multimediální zprávě nebo přes IČ port, nebo zda chcete otevřít galerii.

Nastavení fotoaparátu

Stiskněte **Menu**, zvolte *Média*, *Fotoaparát* a *Nastavení*. Zvolte

- *Kvalita obrazu* pro definování stupně komprese fotografie při ukládání obrázku. Zvolte *Vysoká*, *Normální* nebo *Základní*. *Vysoká* zajistí nejlepší možnou kvalitu obrázku, ale vyžaduje nejvíce místa v paměti.

- *Délka videoklipu* pro nastavení délky nahrávaných videoklipů. Maximální délka videoklipu je přibližně 10 – 15 sekund, v závislosti na podmínkách.
- *Zvuky kamery* pro nastavení zvuku závěrky a samospouště na *Zapnuto* nebo *Vypnuto*.
- *Standardní název* - zde můžete definovat název, který bude použit pro ukládané fotografie. Pokud zvolíte *Automaticky*, bude použit výchozí název. Zvolíte-li *Můj název*, můžete název upravit nebo zadat nový.

Rádio

Chcete-li poslouchat rádio telefonu, připojte do spodního konektoru telefonu kompatibilní headset. Kabel headsetu plní funkci antény rádia, takže jej uložte volně.

Upozorňujeme, že kvalita příjmu rádia závisí na kvalitě pokrytí stanice v konkrétním místě.

1. Pro zapnutí rádia stiskněte **Menu**, zvolte *Média* a *Rádio*. Na displeji se zobrazí
 - Číslo stanice a název uložené stanice.
 - Frekvence stanice.
2. Jsou-li již některé stanice uloženy, můžete procházením vyhledat požadovanou stanici nebo zvolit uloženou stanici pod tlačítky 1 až 9.

Používáte-li kompatibilní headset vybavený ovládacím tlačítkem, můžete stisknutím ovládacího tlačítka přepnout na přednastavenou rozhlasovou stanici.

3. Je-li rádio zapnuté a chcete jej vypnout, stiskněte **Volby** a zvolte *Vypnout*.





Tip: Pro rychlé vypnutí rádia podržte stisknuté tlačítko .



Výstraha: Poslouchejte hudbu při přijatelné úrovni hlasitosti. Příliš hlasitý poslech hudby může způsobit poškození vašeho sluchu.

Při poslechu rádia můžete telefon zavřít.

Ladění stanice rádia



U zapnutého rádia zahájíte hledání stanice stisknutím  nebo . Po nalezení stanice se vyhledávání zastaví. Pro uložení stanice stiskněte **Volby** a zvolte *Uložit stanici*. Zadejte název stanice a stiskněte **OK**. Zvolte umístění, do kterého chcete stanici uložit.







Tip: Pro rychlé uložení stanice do umístění 1 až 9 stiskněte a podržte odpovídající tlačítko číslice, zadejte jméno stanice a stiskněte **OK**.

Použití rádia

Je-li rádio zapnuté, stiskněte **Volby** a zvolte

- *Vypnout* pro vypnutí rádia.
- *Uložit stanici* pro uložení nalezené stanice, viz [Ladění stanice rádia](#) výše. Můžete uložit až 20 stanic.
- *Autom. ladění*. Krátkým stisknutím  nebo  se zahájí hledání stanice směrem nahoru nebo dolů. Vyhledávání se zastaví po nalezení stanice. Stiskněte **OK**. Postup ukládání stanice, viz *Uložit stanici* výše.

- **Ruční ladění.** Krátkým stisknutím klávesy  nebo  změníte frekvenci o 0,1 MHz směrem nahoru a dolů. Případně podržte klávesu  nebo  stisknutou pro rychlé vyhledávání stanice. Pro uložení stanice stiskněte **OK**. Další postup, viz *Uložit stanici* výše.



Tip: Pro rychlé zvolení *Ruční ladění* stiskněte v menu *Rádio* tlačítko .

- **Zvolit frekvenci.** Pokud znáte frekvenci stanice, kterou chcete poslouchat (v rozsahu 87,5 MHz až 108,0 MHz), zadejte ji a stiskněte **OK**. Postup ukládání stanice, viz *Uložit stanici* výše.



Tip: Pro rychlé zvolení *Zvolit frekvenci* stiskněte v menu *Rádio* tlačítko .

- **Smazat stanici.** Chcete-li vymazat uloženou stanici, vyhledejte ji, stiskněte **Smazat** a poté **OK**.
- **Přejmenovat.** Zadejte nový název uložené stanice a stiskněte **OK**.
- **Reproduktor** (nebo **Headset**) pro poslech rádia přes reproduktor (nebo headset). Nechte headset připojený k telefonu. Kabel headsetu totiž plní funkci antény rádia. Při používání reproduktoru nedržte telefon u ucha, protože hlasitost může být extrémně vysoká.
Při poslechu rádia můžete telefon zavřít.
- **Mono výstup** (nebo **Stereo výstup**) pro poslech rádia s mono (nebo stereo) výstupem.

I při poslechu rádia můžete přijmout příchozí hovor nebo iniciovat nový hovor normálním způsobem. Zvuk rádia je ztlumen. Po ukončení hovoru se hlasitost rádia automaticky zvýší na původní hodnotu.

Pokud aplikace používající (E)GPRS nebo HSCSD spojení odesílají nebo přijímají data, může docházet k interferenci s rádiem.

Záznamník

Můžete zaznamenávat části rozhovorů, zvuky nebo aktivní hovor až do délky 3 minut. To je například užitečné pro zaznamenání jména a tel. čísla, které si chcete poznamenat později. Nahrávku můžete nastavit rovněž jako vyzváněcí tón.



Poznámka: Při nahrávání hovorů dodržujte všechny místní zákony. Nepoužívejte tuto funkci nelegálně.

Nahrávání

1. Stiskněte **Menu**, zvolte *Média a Hlasový záznam*.
2. Pro zahájení nahrávání zvolte *Nahrávat*. Pro zahájení nahrávání v průběhu hovoru stiskněte **Volby** a zvolte *Nahrávat*. Při nahrávání tel. hovoru uslyší všichni účastníci hovoru slabé pípání přibližně každých 5 sekund.
Při nahrávání hovoru držte telefon v normální poloze u ucha.
3. Pro ukončení nahrávání stiskněte **Stop**. Nahrávka bude uložena do složky *Nahrávky* v menu *Galerie*.
4. Chcete-li si poslechnout poslední nahrávku, zvolte *Přehrát posl. zazn.*
Chcete-li odeslat nahrávku v multimediální zprávě nebo přes IČ port, zvolte *Poslat*.

Seznam nahrávek

Stiskněte **Menu**, zvolte *Média, Hlasový záznam* a *Seznam nahrávek*. Zobrazí se seznam složek v menu *Galerie*. Otevřete složku *Nahrávky* a vyberte nahrávku, kterou chcete poslouchat. Volby dostupné při nahrávání naleznete v sekci **Volby pro soubory v galerii** na straně 127.

Organizér (Menu 7)



Poznámka: Pro používání funkcí v menu *Organizér* musí být telefon zapnutý. Nezapínejte telefon tam, kde je používání bezdrátových telefonů zakázáno nebo kde je možný vznik interferencí a jiného nebezpečí.

Budík

Budík používá formát času nastavený pro hodiny. Pokud je v baterii dostatečné množství energie, budík pracuje i v době, kdy je telefon vypnutý nebo zavřený.

Stiskněte **Menu** a zvolte *Organizér a Budík*.

- Zvolte *Čas signalizace*, zadejte čas buzení a stiskněte **OK**.
Chcete-li změnit čas buzení, zvolte *Zapnuto*.
- Zvolte *Tón signalizace* a vyberte výchozí tón budíku. Tón budíku můžete přizpůsobit zvolením některého tónu ze seznamu vyzváněcích tónů nebo z *Galerie*. Můžete rovněž použít rozhlasovou stanicí.

Chcete-li jako tón budíku použít rádio, připojte k telefonu headset. Telefon jako tón budíku použije poslední poslouchanou stanicí, kterou začne přehrávat přes reproduktor. Je-li odpojen headset, bude místo rádia použit výchozí tón budíku.

Když nastane čas pro buzení

Bude znít tón signalizace a na displeji bude blikat text *Buzení!* spolu s přesným časem.

Stisknutím **Stop** signalizaci ukončíte. Necháte-li telefon vyzvánět po dobu jedné minuty nebo stisknete-li **Dospat** či jiné tlačítko kromě **Stop**, vyzvánění se přibližně na 10 minut přeruší a poté se opět obnoví.

Při zavřeném telefonu oddálíte buzení stisknutím některého tlačítka nastavení hlasitosti.

Nadejde-li čas pro spuštění výstrahy v době, kdy je telefon vypnutý, telefon se sám zapne a začne vydávat výstražný tón. Stisknete-li **Stop**, telefon se zeptá, zda jej chcete aktivovat pro volání: *Zapnout telefon?* Stiskněte **Ne** pro vypnutí telefonu nebo **Ano** pro zapnutí a umožnění volat a přijímat hovory.



Poznámka: Tlačítkem **Ano** nezapínejte telefon tam, kde je používání bezdrátových telefonů zakázáno nebo tam, kde je možný vznik interferencí a jiného nebezpečí.

Kalendář

Kalendář telefonu vám pomáhá udržovat přehled v poznámkách, seznamech hovorů, které je třeba uskutečnit, schůzkách a v připomenutí narozenin.

Kalendář používá sdílenou paměť, viz [Sdílená paměť](#) na straně 19.

Stiskněte **Menu** a zvolte *Organizér a Kalendář*.



Tip: V pohotovostním režimu otevřete menu *Kalendář* stisknutím .





Vyhledejte požadovaný den. Aktuální den je indikován rámečkem okolo dne. Jsou-li pro den nastaveny nějaké záznamy, je den zobrazen tučně.

- Stisknete-li **Ukázat**, můžete zobrazit poznámky pro den.
 - Pokud chcete zobrazit jednu poznámku, vyberte požadovanou a stiskněte **Ukázat**. Tento režim umožňuje zobrazení detailů vybrané poznámky. Poznámkou můžete procházet.
 - Po stisknutí **Volby** jsou zde k dispozici například volby pro vytvoření poznámky, pro odesílání poznámky přes IČ port nebo pro odeslání poznámky do kalendáře jiného kompatibilního telefonu nebo pro odeslání poznámky v textové nebo multimediální zprávě.
Jsou zde rovněž volby pro vymazání, upravení, přesunutí a opakování poznámky a pro zkopírování poznámky na jiný den.
Nastavení pro nastavení data, času, formátu data a času, a nastavení prvního dne týdne. Volbou *Autom. mazání* můžete nastavit telefon tak, aby po uplynutí nastavené doby automaticky vymazal staré záznamy. Opakované poznámky, například narozeniny, však nebudou vymazány.
- Pokud stisknete **Volby**, můžete zvolit *Zobrazit týden*. Jsou zde rovněž například možnosti vytvoření poznámky, otevření seznamu úkolů, vymazání všech poznámek v kalendáři nebo změna nastavení.

Vytvoření poznámky v kalendáři



Postup zadávání písmen a čísel, viz *Psaní textu* na straně 45.

Stiskněte **Menu** a zvolte *Organizér a Kalendář*. Vyhledejte požadované datum, stiskněte **Volby** a zvolte *Zapsat poznámku*. Zvolte jeden z následujících typů poznámek:

-  **Jednání** - Napište předmět (nebo stiskněte **Volby** a vyhledejte jméno v seznamu kontaktů) a stiskněte **Uložit**. Zadejte místo jednání a stiskněte **Uložit**. Zadejte čas začátku jednání a stiskněte **OK**. Poté zadejte čas konce jednání a stiskněte **OK**. Chcete-li přidat signalizaci k záznamu, zvolte **S tónem** nebo **Ticho** (bez signalizace) a nastavte čas signalizace.
-  **Volat** - Zadejte tel. číslo a stiskněte **Uložit**. Zadejte požadované jméno a stiskněte **Uložit**. (Místo zadávání tel. čísla stiskněte **Volby** a vyhledejte jméno a tel. číslo v seznamu kontaktů.) Zadejte čas volání a stiskněte **OK**. Chcete-li přidat signalizaci k záznamu, zvolte **S tónem** nebo **Ticho** (bez signalizace) a nastavte čas signalizace.
-  **Narozeniny** - Napište jméno osoby (nebo stiskněte **Volby** a vyhledejte jej v kontaktech) a stiskněte **Uložit**. Zadejte rok narození a stiskněte **OK**. Chcete-li přidat signalizaci k záznamu, zvolte **S tónem** nebo **Ticho** (bez signalizace) a nastavte čas signalizace.
-  **Poznámka** - Napište předmět a stiskněte **Uložit**. Zadejte den začátku platnosti poznámky, stiskněte **OK**, zadejte den konce platnosti poznámky a stiskněte **OK**. Chcete-li přidat signalizaci k záznamu, zvolte **S tónem** nebo **Ticho** (bez signalizace) a nastavte čas signalizace.
-  **Upomínka** - Zadejte předmět upomínky a stiskněte **Uložit**. Chcete-li nastavit signalizaci k záznamu, zvolte **Signal. zap.** a nastavte čas signalizace.

Je-li nastavena signalizace, je při zobrazení záznamů zobrazen indikátor .

Upozorňuje-li telefon na poznámku

Telefon pípá a zobrazuje záznam. Je-li na displeji upozornění na volání , můžete vytočit zobrazené číslo stisknutím .

- Pro ukončení upozorňování a zobrazení záznamu stiskněte **Ukázat**. Stisknutím **Dospát** přepnete telefon do pohotovostního režimu.
- Pro ukončení upozorňování bez zobrazení záznamu stiskněte **Odejít**.

Při zavřené telefonu ztišíte signalizaci poznámky stisknutím některého tlačítka nastavení hlasitosti.

Úkoly

Zde si můžete uložit poznámku k úkolu, který musíte udělat, nastavit jeho prioritu a po dokončení úkolu poznámku označit jako dokončenou. Poznámky můžete třídit podle priority nebo podle datumu.

Seznam úkolů používá sdílenou paměť, viz **Sdílená paměť** na straně 19.

Stiskněte **Menu** a zvolte *Organizér a Úkoly*.

- Je-li seznam prázdný, můžete vytvořit novou poznámku stisknutím **Přidat**. Pokud je již několik poznámek uložených, vyberte **Volby** a stiskněte **Přidat**. Napište poznámku a stiskněte **Uložit**. Zvolte prioritu úkolu *Vysoká*, *Střední* nebo *Nizká*. Telefon automaticky nastaví pro poznámku termín dokončení bez signalizace. Chcete-li změnit termín dokončení, vyberte poznámku a zvolte volbu pro termín dokončení.

Slovník, viz **Psaní textu** na straně 45.

- V zobrazeném seznamu poznámek vyberte požadovanou a
 - stisknutím **Ukázat** ji zobrazte. Pro upravení zobrazené poznámky stiskněte **Upravit**.
Při zobrazování poznámky můžete například upravit její termín dokončení nebo prioritu a označit poznámku jako dokončenou nebo nedokončenou.
 - stiskněte **Volby** a vyberte například vymazání zvolené poznámky a vymazání všech poznámek. Můžete seřadit poznámky podle priority nebo termínu dokončení, poslat poznámku do jiného telefonu, uložit poznámku do kalendáře nebo otevřít kalendář.

Poznámky

Aplikaci *Poznámky* můžete použít pro psaní a odesílání poznámek do kompatibilních přístrojů přes IČ port a textovou nebo multimediální zprávou.

Aplikace Poznámky používá sdílenou paměť, viz *Sdílená paměť* na straně 19.

Chcete-li otevřít aplikaci *Poznámky*, stiskněte **Menu** a zvolte *Organizér a Poznámky*. Pokud v době zahájení psaní poznámky nebyl ještě nastaven čas (a datum), telefon vás požádá o jeho nastavení.

- Je-li seznam poznámek prázdný, vložte novou poznámku stisknutím **Vlož poz.** Nebo stiskněte **Volby** a vyberte položku *Zapsat poznámku*. Napište poznámku a uložte ji stisknutím **Uložit**.

Pokud při psaní poznámky stisknete **Volby**, můžete volbou *Vložit čas a datum* do poznámky přidat aktuální čas a datum. Není-li v poznámce dost místa pro vložení těchto údajů, telefon se zeptá, zda chcete odstranit odpovídající počet znaků z vaší poznámky.

- Vyhledejte v seznamu požadovanou poznámku a stiskněte
 - **Ukázat** pro zobrazení poznámky. Pro upravení poznámky stiskněte **Upravit**. Chcete-li při upravování poznámky ukončit editor bez uložení změn, stiskněte **Volby** a zvolte **Zavřít**.
 - Stiskněte **Volby** a můžete například poslat poznámku do kompatibilního přístroje přes IČ port, nebo v textové či multimediální zprávě. Je-li poznámka příliš dlouhá pro odeslání ve zprávě, telefon vás vyzve k odstranění odpovídajícího počtu znaků z poznámky.

Synchronizace

Synchronizace umožňuje ukládat data kalendáře nebo seznam kontaktů na vzdálený internetový server nebo na kompatibilní PC. Máte-li data uložena na vzdáleném internetovém serveru, můžete zahájit proces synchronizace z telefonu. Synchronizace se vzdáleným serverem je síťová služba. Data seznamu kontaktů a kalendáře telefonu můžete rovněž synchronizovat s odpovídajícími daty na kompatibilním PC zahájením procesu synchronizace z PC. Data kontaktů v SIM kartě nebudou synchronizována.

Upozorňujeme, že přijmutí příchozího hovoru během synchronizace ukončí synchronizaci. Poté budete muset synchronizaci znovu restartovat.

Synchronizace zahájená z telefonu

Před zahájením synchronizace z telefonu budete muset:

- Objednat službu synchronizace. Podrobnější informace o dostupnosti a nastavení služby synchronizace získáte u operátora sítě nebo provozovatele služby.
- Načíst nastavení synchronizace od operátora sítě nebo provozovatele služby, viz [Nastavení pro synchronizaci](#) na straně 143.
- Vybrat nastavení spojení vyžadované pro synchronizaci. Viz [Nastavení telefonu pro používání služeb](#) na straně 157.

Postup zahájení synchronizace z telefonu:

1. Aktivujte nastavení spojení vyžadované pro synchronizaci. Viz [Nastavení telefonu pro používání služeb](#) na straně 157.
2. Stiskněte **Menu**, zvolte *Organizér, Synchronizovat, Nastavení a Nastavení aktivní internet. synchr.*. Vyberte soubor, který chcete aktivovat, a stiskněte **Aktivuj**. Označte data, která chcete synchronizovat. Viz [Data pro synchronizaci](#) v kapitole [Nastavení pro synchronizaci](#) na straně 143.
3. Stiskněte **Menu** a zvolte *Organizér, Synchronizovat a Synchronizovat*.
4. Označená aktivní data budou po potvrzení akce synchronizována.

Upozorňujeme, že první synchronizování dat nebo synchronizování dat po přerušení předchozího procesu synchronizace může při zcela zaplněném seznamu kontaktů nebo kalendáři trvat až 30 minut.

Nastavení pro synchronizaci

Od operátora sítě nebo provozovatele služby můžete přijmout nastavení synchronizace v podobě zprávy OTA. Informace o nastavení zprávou OTA, viz [Nastavení služby zprávou OTA \(Over the Air\)](#) na straně 38.

Zadání informací o nastavení pomocí klávesnice

1. Stiskněte **Menu**, zvolte *Organizér*, *Synchronizovat* a *Nastavení*.
2. Zvolte *Nastavení aktivní internet. synchr.*
3. Vyberte soubor, který chcete aktivovat, a stiskněte **Aktivuj**.
Musíte aktivovat soubor, do kterého jste uložili nastavení synchronizace. Soubor obsahuje souhrn nastavení vyžadovaných pro připojení ke službě.
4. Zvolte *Úprava nast. aktivní internet. syn.*. Postupně vybírejte jednotlivá nastavení a zadávejte potřebné hodnoty.
 - *Název nastavení*. Zadejte název souboru a stiskněte **OK**.
 - *Data pro synchronizaci*. Označte data, která chcete synchronizovat, *Kontakty* nebo/a *Kalendář* a stiskněte **Hotovo**.
 - *Adresy databáze*. Zvolte *Databáze kontaktů* nebo/a *Databáze kalendáře*, které budou upraveny. Zadejte název databáze a stiskněte **OK**.
 - *Uživatelské jméno*. Zadejte uživatelské jméno a stiskněte **OK**.
 - *Heslo*. Zadejte heslo a stiskněte **OK**.
 - *Synchronizační server*. Zadejte název serveru a stiskněte **OK**.
 - *Nastavení spojení* pro definování nastavení spojení vyžadovaného pro synchronizaci. Viz [Ruční zadání informací o nastavení služby](#) na straně 157.

Postupně vybírejte jednotlivá nastavení a zadávejte požadované hodnoty. Informace o nastavení získáte od operátora sítě nebo provozovatele služby.

Zvolte *Nastavení synchronizace s PC* a zadejte nastavení pro synchronizaci se serverem. Zvolte

- *Uživatelské jméno*. Zadejte uživatelské jméno a stiskněte **OK**.
- *Heslo*. Zadejte heslo a stiskněte **OK**.

Uživatelské jméno a heslo musí být stejné v telefonu i na PC.

Synchronizování z kompatibilního PC

Pro synchronizaci seznamu kontaktů a kalendáře s PC použijte buď IČ port nebo datový kabel. Musíte rovněž použít software PC Suite, který pro váš telefon nainstalujete na PC, viz *PC Suite* na straně 169. Zahajte synchronizaci z PC pomocí aplikace PC Suite.

Peněženka

Do menu *Peněženka* můžete uložit osobní informace, například čísla kreditních karet. Data uložená do peněženky je možné snadno použít při procházení službou a automaticky jimi vyplnit datová pole formulářů, například při online platbách. Můžete rovněž uložit přístupové kódy mobilních služeb, které vyžadují uživatelské jméno a heslo.

Data jsou v peněžence chráněna kódem peněženky, který definujete při prvním otevření peněženky. Za výzvu *Vytvořit kód peněženky*: zadejte kód a stisknutím **OK** jej potvrďte. Za výzvu *Ověřte kód peněženky*: zadejte kód znovu a stiskněte **OK**. Viz rovněž *Kód peněženky (4 až 10 číslic)* na straně 17.

Chcete-li vymazat veškerý obsah peněženky spolu s kódem peněženky, zadejte v pohotovostním režimu *#7370925538# (ve znacích *#res wallet#). Bude rovněž požadován bezpečnostní kód telefonu, viz [Přístupové kódy](#) na straně 16.

Chcete-li do peněženky přidat obsah nebo jej upravit, otevřete menu Peněženka. Informace o použití obsahu peněženky v mobilních službách a o otevření peněženky z prohlížeče, viz [Služby \(Menu 9\)](#) na straně 156.

Otevření menu Peněženka

Menu Peněženka otevřete stisknutím **Menu**, zvolením *Organizér* a *Peněženka*. Zadejte kód peněženky a stiskněte **OK**, viz [Nastavení peněženky](#) na straně 148. Zvolte

- *Profily peněžen.* pro vytvoření kombinací karet, například pro různé služby. Profil peněženky je užitečný, pokud služba vyžaduje vyplnění mnoha datových položek. Namísto volby různých karet můžete zvolit odpovídající profil peněženky.
- *Karty* pro uložení informací o osobních kartách. Můžete uložit platební karty, věrnostní karty a přístupové karty, například kombinace uživatelských jmen a hesel pro různé služby, a rovněž adresy a uživatelská data. Viz [Uložení detailů karty](#) na straně 146.
- *Lístky* pro uložení upozornění na elektronické vstupenky. Chcete-li zobrazit vstupenky, stiskněte **Volby** a zvolte *Ukázat*.
- *Stvrzenky* pro uložení stvrzenky o nákupu.
- *Osobní poznámky* pro uložení všech druhů osobních poznámek, které chcete ochránit pomocí kódu peněženky. Viz [Osobní poznámky](#) na straně 146.

- *Nastavení*, viz *Nastavení peněženky* na straně 148.

Uložení detailů karty

1. Otevřete menu Peněženka a zvolte *Karty*.
2. Zvolte typ karty, pro kterou chcete uložit detaily:
 - *Platební karta* pro kreditní a debetní karty.
 - *Věrnostní karta* pro členské karty.
 - *Přístupová karta* pro osobní uživatelská jména a hesla k online službám.
 - *Karta s informacemi o uživateli* pro uzpůsobené osobní předvolby k online službám.
 - *Adresní karta* pro kontaktní informace, například adresu pro doručení zboží a fakturační adresu.
3. Nejsou-li přidány žádné karty, stiskněte **Přidat**. Jinak stiskněte **Volby** a vyberte položku *Přidat nový*.
4. Vyplňte pole požadovanými detaily.

Pokud to podporuje Váš provozovatel služby, můžete informace o kartě získat i prostřednictvím zprávy OTA. Budete informováni o kategorii, do které karta patří. Uložte nebo odmítněte přijatou kartu. Uloženou kartu můžete zobrazit nebo přejmenovat, ale nemůžete ji upravit. Informace o získání informací o kartě zprávou OTA získáte od vydavatele karty nebo provozovatele služby.

Osobní poznámky

Můžete uložit osobní poznámky, například čísla účtů, kódy nebo upozornění.

Otevřete menu Peněženka a zvolte *Osobní poznámky*. Chcete-li vytvořit novou osobní poznámku, stiskněte **Přidat**.

Chcete-li si prohlédnout poznámku, vyhledejte ji v seznamu a stiskněte **Ukázat**. Pro upravení zobrazené poznámky stiskněte **Upravit**.

Při psaní poznámky stiskněte **Volby** a poté můžete zvolit *Smazat* pro vymazání poznámky, *Poslat jako text* pro zkopírování poznámky do textové zprávy nebo *Kopíř. do kal.* pro zkopírování poznámky do kalendáře. *Použít detail* vybere z poznámky tel. čísla, adresy el. pošty a webové adresy.

Vytvoření profilu peněženky

Po uložení detailů vašich osobních karet je můžete zkombinovat do profilu peněženky. Profil můžete při procházení službou použít pro získání dat peněženky z různých karet.

1. Otevřete menu Peněženka a zvolte *Profily peněžen.*
2. Není-li dosud vytvořen žádný profil, vytvořte nový stisknutím **Přidat**. Jinak stiskněte **Volby** a zvolte *Přidat nový*.
3. Vyplňte tato pole. Některá pole obsahují data, která jsou zvolena z peněženky. Tato data musíte uložit dříve, než můžete vytvořit profil peněženky.
 - *Dále zvolit platební kartu* - zvolte kartu ze seznamu platebních karet.
 - *Dále zvolit věrnostní kartu* - zvolte kartu ze seznamu věrnostních karet.
 - *Dále zvolit přístupovou kartu* - zvolte kartu ze seznamu přístupových karet.
 - *Dále zvolit kartu s informacemi o uživateli* - zvolte kartu ze seznamu karet s uživatelskými daty.

- *Dále zvolit účtovací adresu* – zvolte adresu ze seznamu adres.
- *Dále zvolit adresu pro dodání* – zvolte adresu ze seznamu adres.
- *Dále zvolit adresu pro doručení stvrzenky* – zvolte adresu ze seznamu adres.
- *Dále zvolit způsob doručení stvrzenky* – zvolte způsob doručení stvrzenky: *Na telefonní číslo*, nebo *Na e-mailovou adr.*
- *Název profilu peněženky*: – zadejte název profilu.

Nastavení peněženky

Otevřete menu Peněženka a zvolte *Nastavení*. Zvolte

- *Změnit kód* – pro změnu kódu peněženky.
- *RFID* – pro nastavení kódu RFID.

Vodítka pro placení online nákupů pomocí peněženky

- Chcete-li nakupovat, otevřete požadovanou službu, která podporuje funkce peněženky. Služba musí podporovat specifikace Electronic Commerce Modeling Language. Viz [Připojení ke službě](#) na straně 158.

Vyberte produkt, který chcete koupit, a před jeho koupí si přečtěte všechny poskytnuté informace.



Poznámka: Text se nemusí vejít na jednu stránku. Před koupí projděte celý text a přečtěte jej.

- Chcete-li zaplatit, telefon se zeptá, zda chcete použít peněženku nebo ne. Telefon si rovněž vyžádá PIN kód peněženky.

- V seznamu platebních karet vyberte kartu, kterou chcete zaplatit. Za předpokladu, že datový formulář doručený od provozovatele služby podporuje specifikaci Electronic Commerce Modeling Language, telefon z peněženky automaticky vyplní informace o kreditní kartě nebo profil peněženky.
- Potvrďte nákup. Poté dojde k odeslání informací.
- Můžete obdržet oznámení nebo digitální potvrzení o nákupu.
- Peněženku zavřete stisknutím *Zavřít peněženku*. Nepoužíváte-li peněženku déle než 5 minut, automaticky se zavře.



Poznámka: Informace nebo služby, kterými jste procházeli, jsou uloženy ve vyrovnávací paměti telefonu. Vyrovnávací paměť slouží k dočasnému ukládání dat. Jestliže jste se pokoušeli o přístup nebo jste používali služby, při kterých bylo vyžadováno heslo (například k vašemu bankovnímu účtu), vymažte po každém použití vyrovnávací paměť telefonu. Informace o vymazání vyrovnávací paměti, viz [Vyrovnávací paměť](#) na straně 164.

■ Aplikace (Menu 8)



Poznámka: Pro používání funkcí v menu *Aplikace* musí být telefon zapnutý. Nezapínejte telefon tam, kde je používání bezdrátových telefonů zakázáno nebo kde je možný vznik interferencí a jiného nebezpečí.

Hry

Hry používají sdílenou paměť, viz [Sdílená paměť](#) na straně 19.

Stiskněte **Menu**, zvolte *Aplikace* a *Hry*. Zvolte

- **Zvolit hru** pro zvolení požadované hry. Vyhledejte hru nebo soubor her (název závisí na hře) a stiskněte **Otevřít** nebo . Informace o dalších možnostech, viz **Volby dostupné pro aplikaci nebo soubor aplikací** na straně 151.

Po otevření hry můžete například zvolit zobrazení krátkých pokynů ke hře.

- **Stažení her** pro stažení hry do telefonu. Viz **Stažení hry nebo aplikace** na straně 151.
- **Paměť** pro zobrazení množství paměti dostupné pro instalování hry a aplikací.
- **Nastavení** pro nastavení zvuků, osvětlení a chvění ve hře.

Upozorňujeme, že hraní některých her může urychlit vybíjení baterie (a může být nutné připojit telefon k nabíječce).

Sbírka aplikací

Aplikace používají sdílenou paměť, viz **Sdílená paměť** na straně 19.

Stiskněte **Menu**, zvolte **Aplikace** a **Sbírka aplikací**. Zvolte

- **Zvolte aplikaci** pro zvolení požadované aplikace. Vyhledejte aplikaci nebo soubor aplikací (název závisí na aplikaci) a stiskněte **Otevřít** nebo . Informace o dalších možnostech, viz **Volby dostupné pro aplikaci nebo soubor aplikací** na straně 151.
- **Stažení aplikací** pro stažení aplikace do telefonu. Viz **Stažení hry nebo aplikace** na straně 151.
- **Paměť** pro zobrazení množství paměti dostupné pro instalování hry a aplikací.

Upozorňujeme, že hraní některých her může urychlit vybíjení baterie (a může být nutné připojit telefon k nabíječce).

Volby dostupné pro aplikaci nebo soubor aplikací

- *Smazat* pro vymazání aplikace nebo souboru aplikace z telefonu.
- *Přístup na Web* pro omezení přístupu aplikace k síti.
- *Aktualizovat verzi* pro ověření, zda není možné načíst novější verzi aplikace (síťová služba).
- *Webová stránka* pro umožnění načtení dalších informací nebo doplňkových dat pro aplikaci z internetové stránky. Tato funkce musí být podporována sítí. Volba je zobrazena jen v případě, že je internetová adresa dodána spolu s aplikací.
- *Připojit přes* pro některé aplikace, které potřebují specifická nastavení služby. Telefon je nastaven tak, že používá výchozí nastavení služby pro prohlížeč.
- *Detaily* pro zjištění dalších informací o aplikaci.

Stažení hry nebo aplikace

Telefon podporuje J2ME™ Java aplikace. Před načtením aplikace nebo hry ověřte, zda je kompatibilní s vaším telefonem. Nové Java aplikace můžete načíst několika způsoby:

- Stisknete **Menu**, zvolíte *Aplikace, Hry, Stažení her*, nebo *Sbírka aplikací a Stažení aplikací*.

Zobrazí se seznam dostupných záložek. Zvolením *Další záložky* otevřete seznam záložek v menu *Služby*, viz *Záložky* na straně 161.

Zvolte odpovídající záložku, jejímž prostřednictvím se připojíte k požadované stránce. Dojde-li při připojení k chybě, nemusíte mít zřejmě přístup ke stránce ze služby, jejíž nastavení je právě aktivní. V takovém případě otevřete menu *Služby* a aktivujte jiný soubor nastavení služby, viz [Připojení ke službě](#) na straně 158. Znovu se pokuste připojit ke stránce.

Informace o dostupných službách, jejich cenách a tarifech získáte u operátora sítě nebo poskytovatele služby.

- Stiskněte **Menu**, zvolte *Služby* a *Stahování*. Zvolte odpovídající aplikaci nebo hru, kterou chcete stáhnout. Viz [Stahování](#) na straně 162.
- Informace o funkci načítání her, viz [Hry](#) na straně 149.
- Pro stažení aplikací do telefonu použijte aplikaci Nokia Application Installer z PC Suite.





Upozorňujeme, že se firma Nokia nezaručuje za aplikace ze stránek, které nepatří firmě Nokia. Rozhodnete-li se z nich stáhnout Java aplikace, musíte dbát stejné obezřetnosti, s ohledem na zabezpečení a obsah, jako u jiných internetových stránek.

Extra

Kalkulačka

Kalkulačka v telefonu umožňuje funkce sčítání, odčítání, násobení, dělení, druhou mocninu a odmocninu a převod měn.

1. Stiskněte **Menu**, zvolte *Aplikace*, *Extra* a *Kalkulačka*.

2. Po zobrazení '0' na displeji zadejte první číslo výpočtu. Desetinnou čárku zadáte stisknutím .
3. Stiskněte **Volby** a zvolte *Sečíst, Odečíst, Násobit, Dělit, Druhá mocnina, Odmocnina* nebo *Změnit znaménko*.
 **Tip:** Případně stiskněte tlačítko  jednou pro sčítání, dvakrát pro odčítání, třikrát pro násobení a čtyřikrát pro dělení.
4. Vyžaduje-li to výpočet, zadejte druhé číslo.
5. Pro získání celkového výsledku stiskněte **Rovná se**. Kroky 3 až 5 opakujte podle potřeby.
6. Pro zahájení nového výpočtu nejprve podržte stisknuté tlačítko **Smazat**.

Tato kalkulačka má omezenou přesnost a zvláště při dělení velkých čísel může docházet k zaokrouhlovacím chybám.

Převod měn

1. Stiskněte **Menu**, zvolte *Aplikace, Extra* a *Kalkulačka*.
2. Pro uložení směnného kursu stiskněte **Volby** a zvolte *Směnný kurs*. Zvolte jednu ze zobrazených voleb. Zadejte směnný kurs, stisknutím  vložte desetinnou čárku, a stiskněte **OK**. Směnný kurs zůstává v paměti, dokud jej nenahradíte jiným směnným kursem.
3. Pro provedení převodu měny zadejte převáděnou hodnotu, stiskněte **Volby** a zvolte *Na domácí* nebo *Na cizí*.

 **Tip:** Převod měny můžete provádět i v pohotovostním režimu. Zadejte hodnotu, kterou chcete převádět, stiskněte **Volby** a zvolte *Na domácí* nebo *Na cizí*.

Odpočítávací měřič

Stiskněte **Menu**, zvolte *Aplikace, Extra a Odpočít. měřič*. Zadejte požadovaný čas a stiskněte tlačítko **OK**. Podle potřeby napište poznámku, která se zobrazí po uplynutí nastavené doby, a stisknutím **OK** spusťte měřič pro odpočítávání.

- Chcete-li změnit nastavený čas, zvolte *Změnit čas* nebo pro zastavení měřiče zvolte *Zastavit měřič*.

Je-li telefon v pohotovostním režimu a nastane-li doba signalizace, telefon vyzvání a na displeji bliká text poznámky, je-li nastavena, nebo *Uplynul čas odpočítávání*. Výstrahu zastavíte stisknutím libovolného tlačítka. Není-li během 30 sekund stisknuto žádné tlačítko, vypne se výstraha automaticky. Pro ukončení signalizace a vymazání textu poznámky stiskněte **Odejít**. Odpočítávací měřič restartujte stisknutím **Restart**.

Stopy

Pomocí stopek můžete měřit čas, zaznamenávat mezičasy nebo časy kol. V průběhu měření času je možné používat i ostatní funkce telefonu. Chcete-li, aby měření času pomocí stopek probíhalo dál na pozadí, stiskněte tlačítko .

Používání stopek vybíjí baterii a může omezit provozní dobu telefonu. Při provádění jiných operací s telefonem neopouštějte stopy běžet na pozadí.

Měření času a mezičasů

1. Stiskněte **Menu**, zvolte *Aplikace, Extra, Stopy a Měřit mezičas*. Máte-li přepnuto měření času na pozadí, můžete pokračovat zvolením *Pokračovat*.

2. Stisknutím **Start** zahájíte měření času. Chcete-li získat mezičas, stiskněte **Mezičas**. Mezičasy jsou na displeji uvedeny pod běžícím časem. Naměřenými časy můžete procházet.
3. Stisknutím **Stop** ukončíte měření času.
4. Stisknutím **Uložit** uložíte naměřený čas. Zadejte název měřeného času a stiskněte **OK**. Není-li zadán žádný název, bude jako nadpis použit celkový čas. Stisknete-li **Volby**, zvolte **Start** pro nové měření času. Nový čas je přidán k předchozímu času. Zvolte **Vynulovat** pro vynulování času bez jeho uložení.

Měření času kol

Stiskněte **Menu**, zvolte *Aplikace, Extra, Stopky* a *Měřit čas kola*. Stisknutím **Start** zahájíte měření času a stisknutím **Kolo** označíte čas kola. Stisknutím **Stop** zastavíte měření času kola. Stisknutím **Uložit** uložíte čas kola, nebo stiskněte **Volby** a začnete měřit čas znovu nebo vynulujte naměřené časy. Viz [Měření času a mezičasů](#) na straně 154.

Zobrazení nebo vymazání časů

Stiskněte **Menu**, zvolte *Aplikace, Extra* a *Stopky*.

Pokud jste nevynulovali stopky, můžete zvolit *Ukázat poslední* pro zobrazení posledního naměřeného času. Volbou *Ukázat časy* se zobrazí seznam názvů a časů, ve kterém můžete zvolit čas, který chcete zobrazit. Chcete-li vymazat čas, stiskněte **Smazat**.

Chcete-li vymazat uložené časy, zvolte *Smazat časy*. Zvolte *Smazat vše* a stiskněte **Ano** nebo zvolte *Jednotlivě*, vyhledejte časy, které chcete vymazat, stiskněte **Smazat** a poté **Ano**.

■ Služby (Menu 9)

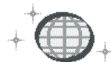

Poznámka: Pro spuštění této funkce musí být telefon zapnutý.

Nezapínejte telefon tam, kde je používání bezdrátových telefonů zakázáno nebo kde je možný vznik interferencí a jiného nebezpečí.

Prostřednictvím prohlížeče telefonu máte přístup k různým službám. Mezi tyto služby mohou patřit například informace o počasí, novinky, jízdní řády nebo finanční informace.

Informace o dostupných službách, jejich cenách a tarifech získáte u operátora sítě nebo poskytovatele služby, jehož službu chcete použít. Poskytovatel služby vám dá rovněž pokyny pro používání jejich služeb.

V prohlížeči telefonu můžete zobrazovat služby používající na svých stránkách WML (Wireless Mark-Up Language) nebo XHTML (extensible HyperText Mark-up Language). Vzhled stránek se může lišit, vzhledem k omezené velikosti displeje telefonu. Upozorňujeme, že nebude možné zobrazit všechny detaily stránky.

Základní kroky pro otevření a používání služeb

1. Uložte nastavení spojení potřebná pro přístup ke službě, kterou chcete použít. Viz stranu [157](#).
2. Připojte se ke službě. Viz stranu [158](#).
3. Nyní můžete zahájit procházení stránkami služby. Viz stranu [158](#).
4. Ukončíte-li procházení stránkami, ukončete spojení se službou. Viz stranu [160](#).

Nastavení telefonu pro používání služeb

Nastavení spojení můžete přijmout v podobě zprávy OTA od operátora sítě nebo provozovatele služby nabízejícího službu, kterou chcete použít. Nastavení můžete zadat ručně nebo jej můžete přidat a upravit pomocí aplikace PC Suite.

Podrobnější informace o odpovídajícím nastavení získáte od operátora sítě nebo provozovatele služby, který nabízí vámi požadovanou službu.

Informace o nastavení služby zprávou OTA, viz [Nastavení služby zprávou OTA \(Over the Air\)](#) na straně 38.

Ruční zadání informací o nastavení služby

1. Stiskněte **Menu**, zvolte *Služby, Nastavení a Nastavení spojení*.
2. Zvolte *Nastavení aktivní služby*.
3. Vyhledejte soubor spojení, který chcete aktivovat, a stiskněte **Aktivuj**.

Musíte aktivovat soubor nastavení spojení, do kterého jste uložili nastavení služby. Soubor nastavení spojení je souhrn nastavení vyžadovaných pro připojení ke službě.

4. Zvolte *Upravit nastavení aktivní služby*.

Postupně vybírejte a zadávejte informace do jednotlivých položek nastavení. Postupujte podle informací obdržných od operátora sítě nebo provozovatele služby. Všechna nastavení týkající se datového nosiče jsou v menu *Nastavení nosiče*.

Připojení ke službě

Nejprve se ujistěte, že je aktivní nastavení služby, kterou chcete používat. Aktivace nastavení:

- Stiskněte **Menu**, zvolte *Služby, Nastavení* a *Nastavení spojení*. Zvolte *Nastavení aktivní služby*, vyhledejte požadovaný soubor nastavení spojení a stiskněte **Aktivuj**.



Nyní se můžete připojit ke službě. Připojit se můžete třemi způsoby:

- Otevřete úvodní stránku, například domovskou stránku provozovatele služby.
Stiskněte **Menu**, zvolte *Služby* a *Domů*, nebo v pohotovostním režimu podržte stisknuté tlačítko .
- Zvolte záložku služby:
Stiskněte **Menu**, zvolte *Služby, Záložky* a zvolte záložku.
Pokud záložka nepracuje s aktuálně aktivním nastavením služby, aktivujte jiný soubor nastavení a zkuste to znovu.
- Zadejte adresu služby:
Stiskněte **Menu**, zvolte *Služby* a poté *Jdi na adresu*. Zadejte adresu služby a stiskněte **OK**.





Procházení stránkami služby

Po navázání spojení se službou můžete zahájit procházení stránkami. Funkce kláves telefonu se může při použití různých služeb lišit. Postupujte podle

doprovodných textů na displeji telefonu. Podrobnější informace získáte u poskytovatele služby.

Upozorňujeme, že je-li jako nosič zvoleno GPRS, je při procházení stránkami v levé horní části displeje zobrazen indikátor . Přijmete-li hovor nebo textovou zprávu nebo budete-li v průběhu (E)GPRS spojení volat, zobrazí se v pravém horním rohu displeje indikátor , který informuje o přerušeném (E)GPRS spojení. Po ukončení hovoru se telefon pokusí o obnovení (E)GPRS spojení.

Použití klávesnice při procházení stránkami

- Pro procházení stránkou použijte libovolnou klávesu pro procházení.
- Chcete-li zvolit zvýrazněnou položku, stiskněte  nebo stiskněte **Otevřít** a otevřete odkaz.
- Pro zadávání písmen a číslic v textovém editoru stiskněte tlačítka  -  a pro zadání speciálních znaků stiskněte .

Volby při procházení stránkami

Po stisknutí **Volby** mohou být dostupné některé z následujících voleb. Provozovatel služby může rovněž nabízet další volby. Zvolte

- **Užít data z peněží.** pro použití informací o kartě z aplikace **Peněženka**, pokud služba podporuje funkce peněženky. Viz **Peněženka** na straně 144.
- **Zkratky** pro otevření nového seznamu voleb, které jsou specifické pro danou stránku.
- **Domů** pro návrat zpět na domovskou stránku provozovatele služby.
- **Přidat záložku** pro uložení stránky jako záložky.

- *Záložky*. Viz *Záložky* na straně 161.
- *Odkazy pro staž.* pro zobrazení záložek s odkazy pro stažení.
- *Další možnosti* pro zobrazení seznamu dalších voleb, například voleb pro peněženku a další možnosti zabezpečení.
- *Znovu zavést* pro znovu zavedení a aktualizaci stránky.
- *Odejít*. Viz *Odpojení od služby* na straně 160.



Poznámka: Informace nebo služby, kterými jste procházeli, jsou uloženy ve vyrovnávací paměti telefonu. Vyrovnávací paměť slouží k dočasnému ukládání dat. Jestliže jste se pokoušeli o přístup nebo jste používali služby, při kterých bylo vyžadováno heslo (například k vašemu bankovnímu účtu), vymažte po každém použití vyrovnávací paměť telefonu. Informace o vymazání vyrovnávací paměti, viz *Vyrovnávací paměť* na straně 164.

Přímé volání

Prohlížeč podporuje funkce, ke kterým máte přístup při procházení stránkami. Ze stránky můžete vytočit číslo, v průběhu hlasového hovoru odeslat DTMF tóny, nebo uložit jméno a tel. číslo.

Odpojení od služby

Chcete-li ukončit prohlížení, stiskněte **Volby** a zvolte *Odejít*. Po zobrazení textu *Ukončit prohlížeč?* stiskněte **Ano**.

Případně stiskněte dvakrát  nebo podržte stisknuté tlačítko .

Nastavení vzhledu v prohlížeči

Při procházení stránkou stiskněte **Volby**, zvolte *Další možnosti* a *Nast. vzhledu*.
Nebo v pohotovostním režimu stiskněte **Menu**, zvolte *Služby, Nastavení* a *Nastavení vzhledu*. Zvolte

- *Přetáčení textu* a *Zapnuto* a text bude pokračovat na následujícím řádku.
Zvolíte-li *Vypnuto*, text bude zkrácen.
- *Velikost písma* a vyberte *Malé, Normální* nebo *Velké*.
- *Ukázat obrazy* a zvolte *Ne*, pokud nechcete zobrazovat obrázky na stránce. Tím se urychlí procházení stránkami, které obsahují mnoho obrázků.
- *Upozornění* a zvolte *Upozornit na ne-zabezp. připojení* a *Ano* pro nastavení telefonu, aby upozorňoval na změnu zabezpečeného připojení na nezabezpečené. Zvolte *Upozornit na ne-zabezpeč. položky* a *Ano* pro nastavení telefonu, aby upozorňoval na případ, kdy zabezpečená stránka obsahuje nezabezpečenou položku.
- *Kódování znaku* a *Kódování obsahu* pro nastavení kódování obsahu prohlížeče.
Chcete-li, aby telefon používal pro odesílání URL kódování UTF-8, zvolte *Webové adresy v Unicode (UTF-8)* a *Zapnuto*.

Záložky

Do paměti telefonu můžete uložit adresy stránek jako záložky.

1. Při procházení službou stiskněte **Volby** a zvolte *Záložky*,
v pohotovostním režimu stiskněte **Menu**, zvolte *Služby* a *Záložky*.

2. Vyberte záložku, kterou chcete použít, a stisknutím **Zvolit** nebo  se připojte ke stránce přiřazené k záložce.

Stisknete-li **Volby**, zvolte například zobrazení, upravení, odstranění nebo odeslání záložky.

Upozorňujeme, že ve vašem telefonu mohou být předem nainstalovány odkazy na stránky, které nemají s firmou Nokia nic společného. Nokia se za tyto stránky nezaručuje ani je nepotvrzuje. Chcete-li je otevřít, musíte dbát stejné obezřetnosti, s ohledem na zabezpečení a obsah, jako u jiných stránek.

Přijmutí záložky

Po přijmutí záložky (odeslané jako záložka) se zobrazí text *1 záložka přijata*.

Stiskněte **Ukázat** a poté **Uložit** pro uložení záložky, nebo stiskněte **Volby** a zvolte *Ukázat* nebo *Vyřadit*.

Stahování

Chcete-li při surfování stahovat tóny, obrázky, hry nebo aplikace do telefonu, stiskněte **Volby** a vyberte položku *Odkazy pro staž.*

Chcete-li stáhnout tóny, obrázky, hry nebo aplikace, zvolte *Stážení tónů*, *Stážení grafiky*, *Stážení her* nebo *Stážení aplikací*.



Poznámka: Instalujte pouze software ze zdrojů, které zajišťují odpovídající ochranu před viry a ostatním škodlivým softwarem.

Přijaté služby

Telefon je schopen přijímat zprávy služeb, které rozesílá váš provozovatel služby. Zprávy služby upozorňují například na nová témata a mohou obsahovat například textové zprávy nebo adresy služby.

- Pro zobrazení přijaté zprávy služby stiskněte **Ukázat**. Pokud stisknete **Odejít**, bude zpráva přesunuta do složky *Přijaté služby*. Pro otevření složky *Přijaté služby* později stiskněte **Menu**, zvolte *Služby* a *Přijaté služby*.
- Při procházení službou stiskněte **Volby** a zvolte *Další možnosti* a *Přijaté služby*. Vyberte požadovanou zprávu, stisknutím **Stáhnout** stáhněte označený obsah ze stránky, nebo stiskněte **Volby** a zvolte *Detaily* nebo *Smazat*.

Nastavení přijatých zpráv

Stiskněte **Menu**, zvolte *Služby*, *Nastavení* a *Nastavení pro přijaté služby*. Zvolte

- *Zprávy služby* a *Zapnuto* (nebo *Vypnuto*) pro nastavení, aby telefon přijímal (nebo odmítal) zprávy služby.
- *Automatické spojení*. Je-li telefon nastaven pro příjem zpráv služby a zvolíte-li *Automatické spojení zapnuto*, telefon po přijmutí zprávy služby automaticky aktivuje prohlížeč z pohotovostního režimu.

Pokud zvolíte *Automatické spojení vypnuto*, telefon po přijmutí zprávy služby aktivuje prohlížeč pouze po zvolení příkazu *Vyvolat*.

Vyrovnávací paměť



Poznámka: Informace nebo služby, kterými jste procházeli, jsou uloženy ve vyrovnávací paměti telefonu. Vyrovnávací paměť slouží k dočasnému ukládání dat. Jestliže jste se pokoušeli o přístup nebo jste používali služby, při kterých bylo vyžadováno heslo (například k vašemu bankovnímu účtu), vymažte po každém použití vyrovnávací paměť telefonu.

Vymazání vyrovnávací paměti:

- Při procházení službou stiskněte **Volby** a zvolte *Další možnosti* a *Vymazat paměť* nebo
- v pohotovostním režimu stiskněte **Menu**, zvolte *Služby* a *Vymazat paměť*.

Cookie

Cookie jsou data, která stránka ukládá do vyrovnávací paměti prohlížeče v telefonu. Takovými daty mohou být například informace o uživateli nebo předvolby prohlížeče. Cookie budou uloženy až do vymazání vyrovnávací paměti, viz [Vyrovnávací paměť](#) na straně 164.

1. Při procházení službou stiskněte **Volby**, zvolte *Další možnosti*, *Zabezpečení* a *Cookies*, nebo v pohotovostním režimu stiskněte **Menu**, zvolte *Služby*, *Nastavení*, *Nastavení zabezpečení* a *Cookies*.
2. Zvolte *Povolit* nebo *Odmítnout* pro povolení nebo nepovolení přijímání cookie telefonem.

Zabezpečení prohlížeče

Pro některé služby jsou vyžadovány funkce zabezpečení (například bankovní služby, nákupy ze stránky atd.). Pro taková spojení jsou vyžadovány bezpečnostní certifikáty a někdy i modul zabezpečení, který může být na vaší SIM kartě k dispozici. Podrobnější informace získáte od provozovatele služby.

Modul zabezpečení

Modul zabezpečení může obsahovat certifikáty nebo soukromé a veřejné klíče. Účelem modulu zabezpečení je zvýšení bezpečnosti služeb pro aplikace, které vyžadují spojení prohlížeče. Dále umožňuje digitální podpis. Certifikáty jsou do modulu zabezpečení uloženy provozovatelem služby.

Stiskněte **Menu** a zvolte *Služby, Nastavení, Nastavení zabezpečení a Nastavení modulu zabezpečení*. Zvolte

- *Detaily modulu zabezpečení* - zobrazí název modulu zabezpečení, stav, výrobce a výrobní číslo.
- *Požadavek na PIN modulu* pro nastavení telefonu, aby vyzval k zadání PIN modulu při používání služeb poskytovaných modulem zabezpečení.
- *Změna PIN modulu* pro změnu PIN modulu, je-li to umožněno modulem zabezpečení. Zadejte aktuální PIN modulu a poté dvakrát nový kód.
- *Změna PIN podpisu*. Zvolte PIN podpisu, který chcete změnit. Zadejte aktuální PIN podpisu a poté dvakrát nový kód.

Viz rovněž [Přístupové kódy](#) na straně 16.

Certifikáty

Existují tři druhy certifikátů: certifikáty serveru, autorizační certifikáty a uživatelské certifikáty.

- Telefon používá certifikáty serveru při navazování zabezpečeného spojení k serveru s obsahem. Telefon obdrží certifikát serveru od serveru s obsahem před navázáním spojení. Jeho platnost je poté ověřena pomocí autorizačního certifikátu uloženého v telefonu. Certifikáty serveru nejsou ukládány.

Při připojení je zobrazena ikona zabezpečení , je-li datový přenos mezi telefonem a serverem s poskytovaným obsahem kódován.

- Autorizační certifikáty jsou použity některými službami, například online bankovníctví, a pro kontrolu platnosti dalších certifikátů. Autorizační certifikáty mohou být buď uloženy v modulu zabezpečení provozovatelem služby nebo je možné je načíst ze sítě, pokud služba podporuje použití autorizačních certifikátů.

Chcete-li zobrazit autorizační certifikáty, stiskněte v pohotovostním režimu **Menu** a zvolte *Služby, Nastavení, Nastavení zabezpečení, Potvrzení autorizace* a *Seznam potvrzení*.

- Uživatelské certifikáty jsou uživatelům vydány Certifikační autoritou. Uživatelské certifikáty jsou vyžadovány například při provádění digitálního podpisu. Jsou přiřazeny konkrétnímu uživateli prostřednictvím osobního klíče v modulu zabezpečení.

Chcete-li zobrazit uživatelské certifikáty, stiskněte v pohotovostním režimu **Menu** a zvolte *Služby, Nastavení, Nastavení zabezpečení, Uživatelská potvrzení* a *Seznam potvrzení*.



Důležité: Upozorňujeme, že i když použití certifikátů snižuje rizika hrozící z připojení ke vzdáleným serverům a instalaci softwaru, musí být pro zajištění jejich vysoké účinnosti správně používány. Samotná přítomnost certifikátů žádnou ochranu neposkytuje; aby bylo zajištěno zvýšené zabezpečení, musí správce certifikátů obsahovat správné, autentické a ověřené certifikáty.

Důležité: Certifikáty mají omezenou dobu platnosti. Pokud je zobrazen Prošlý nebo Neplatný certifikát, přestože by takovýto certifikát měl být platný, ověřte, zda je v telefonu nastaveno správné přesné datum a čas.

Důležité: Před změnou těchto nastavení se musíte ujistit, zda vlastníku certifikátu důvěřujete a zda certifikát opravdu uvedenému vlastníku patří.

Digitální podpis

Pomocí telefonu můžete používat digitální podpis. Podpis je možné zpětně vysledovat pomocí osobního klíče v modulu zabezpečení a uživatelského certifikátu, který byl použit pro provedení podpisu. Použití digitálního podpisu je stejné jako napsání vašeho podpisu na papírový účet nebo jiný dokument.

Chcete-li použít digitální podpis, zvolte na stránce odkaz, například název a cenu knihy, kterou chcete koupit. Zobrazí se text, který bude třeba podepsat (může obsahovat např. množství, datum, atd.).

Ověřte, zda je text záhlaví *Čist* a je zobrazena ikona digitálního podpisu .



Poznámka: Pokud se ikona digitálního podpisu nezobrazí, došlo k překročení zabezpečení a vy byste neměli zadávat jakákoli osobní data, jako například PIN podpisu.

Před podepsáním si přečtěte text a poté zvolte **Podpis**.



Poznámka: Text se nemusí vejít na jednu stránku. Před podepsáním projděte celý text a přečtěte jej.

Zvolte uživatelský certifikát, který chcete použít. Zadejte PIN podpisu (viz [Přístupové kódy](#) na stránce 16) a stiskněte **OK**. Ikona digitálního podpisu zmizí a na stránce se může zobrazit informace potvrzující vaši koupi.

■ Služby SIM (Menu 10)



Spolu s funkcemi dostupnými v telefonu může další služby poskytovat SIM karta. Tyto funkce jsou dostupné prostřednictvím Menu 10. Toto menu je zobrazeno pouze v případě, že je podporováno SIM kartou. Název a obsah menu závisí na dostupných službách.



Poznámka: Informace o dostupnosti, poplatcích a o používání služeb SIM získáte u prodejce SIM karty, tj. operátora sítě, provozovatele služeb nebo smluvního prodejce.

Telefon je možné nastavit tak, aby zobrazoval potvrzovací zprávy odesílané mezi telefonem a sítí při používání aplikací SIM, zvolením volby *Ano* v dílčím menu *Potvrdit funkce služeb SIM*, v menu *Nastavení telefonu*.

Upozorňujeme, že přístup k těmto službám může vyžadovat odeslání textové zprávy (SMS) nebo zavolání, což mohou být placené služby.

7. Připojení k PC

Je-li telefon připojen k PC přes IČ port nebo datový kabel, můžete odesílat a přijímat zprávy el. pošty nebo mít přístup k internetu. Telefon můžete použít s různými datovými a komunikačními aplikacemi na PC. Z aplikace PC Suite můžete například synchronizovat kontakty, kalendář a úkoly mezi telefonem a kompatibilním PC.

Podrobnější informace a soubory k načtení naleznete na internetové stránce Nokia na adrese www.nokia.com/support/phones/7200.

■ PC Suite

Aplikace PC Suite obsahuje následující programy:

- **Nokia Application Installer** pro instalování Java aplikací z kompatibilního PC do telefonu, nebo odstranění aplikací z telefonu.
- **Nokia Content Copier** pro zkopírování dat nebo zálohování dat z telefonu do kompatibilního PC nebo jiného kompatibilního telefonu Nokia a pro odstranění dat z telefonu.
- **Nokia Connection Manager** pro zvolení typu spojení mezi PC a telefonem.
- **Nokia Image Converter** pro úpravu obrázků v podporovaném formátu do formátu vhodného pro multimediální zprávy, tapetu a miniatury do kontaktů a jejich přenos do telefonu.
- **Nokia Modem Options** obsahuje nastavení pro HSCSD a GPRS spojení.

- **Nokia Multimedia Player** pro přehrání a zobrazení zvuků, obrázků a videoklipů na kompatibilním PC.
- **Nokia PC Sync** pro synchronizování kontaktů, kalendáře a seznamu úkolů mezi telefonem a kompatibilním PC.
- **Nokia Phone Browser** pro zobrazení obsahu složek menu Galerie telefonu na kompatibilním PC. Můžete procházet obrázkovými, zvukovými a video soubory a rovněž upravovat soubory v paměti telefonu a přenášet soubory mezi telefonem a PC.
- **Nokia Phone Editor** pro odeslání textových zpráv a upravení kontaktů v telefonu.
- **Nokia Sound Converter** pro upravení polyfonických vyzváněcích tónů v podporovaných formátech na kompatibilní formát telefonu a jejich přenos do telefonu.
- **Nokia Settings Manager** pro upravení a odeslání záložek stránek nebo aktualizaci souborů spojení v telefonu. Můžete rovněž vyhledat rozhlasové stanice a vymazat, upravit nebo upravit uložené rozhlasové stanice v telefonu.

Ochrana autorských práv může znemožnit kopírování, upravování, přenášení nebo posílání dál některých obrázků, vyzváněcích tónů a dalšího obsahu.

(E)GPRS, HSCSD a CSD

Telefon může pro datová spojení používat režimy (E)GPRS (Enhanced GPRS), GPRS (General Packet Radio Service), HSCSD (High Speed Circuit Switched Data) a CSD (Circuit Switched Data, *GSM data*).

Informace o dostupnosti a objednání datových služeb získáte u operátora sítě nebo provozovatele služby.

Upozorňujeme, že použití služby HSCSD vybijí baterii telefonu rychleji než normální hlasové nebo datové volání. Po dobu přenosu budete zřejmě muset připojit telefon k nabíječce.

Viz [Nastavení modemu \(E\)GPRS](#) na straně 117.

■ Použití aplikací pro datovou komunikaci

Informace o použití datových komunikačních aplikací naleznete v jejich dokumentaci.

V průběhu připojení k počítači nedoporučujeme volat nebo přijímat hovory, protože tím může dojít k přerušení operace.

Pro zlepšení výkonu při datových voláních umístěte telefon na pevnou plochu klávesnicí dolů. V průběhu datového volání nepohybujte telefonem drženým v ruce.

8. Informace o bateriích

■ Nabíjení a vybíjení

Telefon je vybaven baterií, kterou je možné opakovaně nabíjet.

Uvědomte si, prosím, že plného výkonu nové baterie je dosaženo až po dvou nebo třech cyklech úplného vybití a nabití baterie!

Baterie může být mnohokrát opětovně nabita (řádově stovky nabití), po určitém čase ji však bude třeba vyměnit. Pokud se čas, po který je přístroj v provozu (doba, po kterou hovoříte a doba, kdy je přístroj v pohotovosti), výrazně zkrátí, je třeba zakoupit novou baterii.

Používejte pouze baterie schválené výrobcem telefonu a dobíjejte je pouze schválenými nabíječkami. Nepoužívejte-li nabíječku, odpojte ji od elektrické sítě. Neopouštějte baterii připojenou k nabíječce dobu delší než týden; přebíjení může zkrátit její životnost. Je-li plně nabitá baterie ponechána bez použití, dojde po čase k jejímu samovolnému vybití.

Extrémní teploty mohou ovlivnit schopnost nabíjení baterie.

Používejte baterie pouze ke stanovenému účelu.

Nikdy nepoužívejte poškozenou baterii ani nabíječku.

Baterii nezkratujte. K náhodnému zkratování může dojít, pokud kovový předmět (mince, sponka nebo pero) způsobí přímé spojení pólů + a - baterie (kovové proužky na baterii), například když náhradní baterii přenášíte v kapse nebo tašce. Zkratování baterie může poškodit baterii nebo předmět, který zkrat způsobil.

Ponecháním baterie na horkém nebo chladném místě, například v uzavřeném voze v létě nebo v zimě, se omezí její kapacita a životnost. Vždy se pokuste baterii uchovat v teplotním rozsahu 15°C až 25°C (59°F až 77°F). Telefon s horkou nebo chladnou baterií může dočasně přestat pracovat, přestože je baterie zcela nabitá. Výkon baterie je částečně omezen při teplotách pod bodem mrazu.

Nevhazujte baterie do ohně!

Baterie likvidujte v souladu s místním nařízením (např. recyklujte). Neodhazujte je do domovního odpadu.

PÉČE A ÚDRŽBA

Telefon je produktem moderní technologie a kvalitního zpracování. Následující doporučení vám pomohou dodržet podmínky pro firemní záruky a využívat přístroj po mnoho let.

- Ukládejte telefon a všechny jeho součásti a příslušenství mimo dosah malých dětí.
- Uchovávejte telefon v suchu. Srážky, vlhkost a všechny typy kapalin mohou obsahovat minerály, které způsobují korozi elektronických obvodů.
- Nepoužívejte ani neponechávejte telefon v prašném prostředí. Mohlo by dojít k poškození jeho pohyblivých součástí.
- Neponechávejte telefon v horku. Vysoké teploty zkracují životnost elektronických zařízení, poškozují baterie a deformují či poškozují plastové součásti.
- Neponechávejte telefon v chladu. Při zahřívání telefonu (na provozní teplotu) se uvnitř sráží vlhkost, která může poškodit elektronické obvody.
- Nepokoušejte se telefon otevřít. Neodborné zacházení jej může poškodit.
- Nedovolte, aby telefon upadl na zem nebo byl vystaven silným otřesům. Nešetrné zacházení může poškodit jeho vnitřní elektronické obvody.
- Při čištění telefonu nepoužívejte chemikálie, rozpouštědla ani silné čisticí prostředky.
- Telefon nepřebarvujte. Barva může zalepit pohyblivé součásti přístroje a omezit jeho správnou funkci.
- Pro čištění objektivu nebo čoček (například fotoaparátu, snímače vzdálenosti nebo fotosenzoru) použijte měkký, suchý hadřík.
- Používejte pouze dodanou nebo schválenou výměnnou anténu. Neschválené antény, modifikace nebo přípojky mohou telefon poškodit a mohou porušit nařízení určená pro rádiová zařízení.

Všechna výše uvedená doporučení použijte odpovídajícím způsobem na telefon, baterii, nabíječku nebo libovolné příslušenství. Pokud některé nepracuje správně, odneste jej do nejbližšího kvalifikovaného servisu. Servisní pracovníci vám pomohou a v případě nutnosti i zařídí odbornou opravu.

DŮLEŽITÉ BEZPEČNOSTNÍ INFORMACE

■ Bezpečnost silničního provozu

S přístrojem držným v ruce během jízdy vozidlem netelefonujte. Telefon odkládejte do držáku; nepokládejte jej na sedadlo spolujezdce ani na jiná místa, odkud by se mohl při nehodě nebo prudkém zabrzdění uvolnit.

V první řadě vždy dbejte na bezpečnost silničního provozu!

■ Provozní prostředí

Dodržujte všechna zvláštní nařízení, která se týkají provozu mobilních telefonů a vypněte jej vždy, když je jeho používání zakázáno nebo když je nebezpečí, že by jeho provoz mohl být zdrojem rušení nebo ohrožení.

Telefon používejte pouze v normální pracovní poloze.

Části telefonu jsou magnetické. K telefonu mohou být přitahovány kovové materiály; osoby se sluchadly by neměly držet telefon u ucha se sluchadlem. Telefon vždy zajistěte v držáku, protože kovové materiály by mohly být přitahovány jeho sluchátkem. Do blízkosti telefonu neukládejte kreditní karty nebo jiná magnetická záznamová média, protože by mohlo dojít k vymazání jejich informací.

■ Elektronická zařízení

Většina moderních elektronických zařízení je chráněna před působením rádiových frekvencí (RF). Některá elektronická zařízení však nemusejí být chráněna před rádiovými frekvencemi, které vysílá váš bezdrátový telefon.

Kardiostimulátor

Výrobci kardiostimulátorů doporučují, aby mezi kardiostimulátorem a bezdrátovým telefonem byla dodržena minimální vzdálenost 20 cm, která zaručí, že kardiostimulátor nebude telefonem rušen. Tato doporučení vycházejí z nezávislých pozorování, provedených výzkumným ústavem Wireless Technology Research. Osoby s kardiostimulátorem:

- By měly vždy udržovat minimální vzdálenost 20 cm mezi kardiostimulátorem a zapnutým telefonem;
- By neměly přenášet telefon v náprsní kapse;
- By měly při telefonování přikládat telefon k uchu na vzdálenější straně, aby se zmenšila možnost rušení kardiostimulátoru;
- By měly za předpokladu, že cítí rušení kardiostimulátoru, telefon okamžitě vypnout.

Sluchadla

Některé digitální mobilní telefony mohou působit rušení některých sluchadel. V případě takového rušení kontaktujte poskytovatele služeb.

Ostatní zdravotnická zařízení

Funkce všech zařízení, pracujících na principu rádiového přenosu (včetně mobilních telefonů) může způsobovat interference (rušení) nesprávně chráněných zdravotnických zařízení. Informace, týkající se chránění přístrojů před působením rádiových frekvencí (RF), získáte od lékaře nebo výrobce zdravotnického zařízení. Telefon vypínejte ve zdravotnických zařízeních, pokud jste k tomu místním nařízením vyzváni. Nemocnice nebo zdravotnická zařízení mohou používat přístroje, které jsou citlivé na signály RF.

Vozidla

Signály RF mohou ovlivnit nesprávně instalované nebo nedůsledně chráněné elektronické systémy motorových vozidel (např. elektronické systémy vstřikování paliva, elektronické

protiblokovací systémy brzd (ABS), elektronické tempomaty a systémy airbagů). Bližší informace získáte od výrobce vozidla, nebo jeho obchodního zastoupení. Měli byste rovněž kontaktovat výrobce příslušenství, která byla do vozidla přidána.

Místní nařízení

Vypínejte telefon, pokud je to místním nařízením vyžadováno.

■ Výbušná prostředí

Vypínejte telefon tam, kde je nebezpečí výbuchu a dodržujte zde všechna nařízení a příkazy. Jiskření v takovýchto prostorech může způsobit výbuch nebo požár, při kterých hrozí nebezpečí osobního poranění nebo úmrtí.

Doporučujeme uživatelům, aby vypínali přístroj v prostoru čerpacích stanic. Uživatelům připomínáme, aby dodržovali všechna omezení, týkající se používání rádiových zařízení ve skladech pohonných hmot (sklady paliv a prodejní prostory), v chemických továrnách, nebo v místech, kde se provádí odstřel.

Výbušná prostředí jsou často, ale ne vždy, viditelně označena. Patří mezi ně podpalubí lodí; prostory pro převážení nebo ukládání chemikálií; vozidla používající kapalné ropné plyny (např. propan a butan); prostory, kde je v atmosféře zvýšená koncentrace chemikálií nebo malých částic (například obilný prach nebo metalické prášky); a další prostory, ve kterých se za normálních podmínek doporučuje vypnout motor vozidla.

■ Vozidla

Opravit nebo instalovat telefon do vozidla by měl pouze zkušený servisní pracovník. Neodborný servis nebo instalace mohou být nebezpečné a mohou způsobit zánik záruk, poskytovaných na zařízení.

Pravidelně kontrolujte, jestli je veškeré příslušenství mobilního telefonu ve vozidle správně instalováno a jestli správně pracuje.

Neukládejte ani nepřenášejte hořlavé kapaliny, plyny nebo výbušné materiály ve stejném prostoru, ve kterém je uložen telefon, jeho části a příslušenství.

U vozidel vybavených airbagy si uvědomte, že airbagy při aktivaci vyvíjejí značnou sílu. Nemísťujte žádné předměty, včetně instalovaného nebo přenosného příslušenství bezdrátového telefonu, na kryty airbagů ani do prostoru, do kterého se airbagy v případě nárazu aktivují. Pokud je příslušenství bezdrátového telefonu ve vozidle nesprávně instalováno a dojde k aktivaci airbagů, může dojít k vážnému osobnímu poranění.

Používání telefonu v letadle je zakázáno. Před vstupem do letadla vypněte telefon. Použití bezdrátových telefonů v letadlech může být pro provoz letadla nebezpečné, může narušit telefonní síť a může být i nezákonné.

Nedodržení uvedených pravidel může vést k pozastavení či odepření přístupu k telefonním službám, soudnímu postihu, případně obojímu.

■ Tísňová volání





Důležité: Tento přístroj, stejně jako ostatní bezdrátové telefony, pracuje na bázi rádiového příjmu, bezdrátových a pozemních sítí a uživatelských funkcí. Z tohoto důvodu není možné zaručit připojení za všech podmínek. Nespoléhejte proto na spojení tohoto typu v zásadních případech (např. lékařská pohotovost).

Tísňová volání nemusí být dostupná ve všech bezdrátových sítích nebo pokud jsou použity určité funkce telefonu a nebo služby sítě. Informace získáte u provozovatele sítě.

Provádění tísňového volání:

1. Není-li telefon zapnutý, zapněte jej. Zkontrolujte, zda je k dispozici odpovídající intenzita signálu.
Některé sítě mohou vyžadovat instalovanou platnou kartu SIM.

2. Vymažte displej potřebným počtem stisknutí tlačítka  (například pro ukončení hovoru, ukončení funkce menu apod.) a připravte telefon na provádění hovoru.
3. Zadejte číslo tísňového volání pro vaši oblast (např. 911, 112 nebo jiné oficiální číslo tísňových volání). Toto číslo se v různých oblastech liší.
4. Stiskněte tlačítko .

Jsou-li používány některé funkce, budete muset nejdříve tyto funkce vypnout, a teprve poté vytáčet číslo tísňového volání. Konzultujte tento dokument s poskytovatelem služeb sítě.

Při provádění tísňového volání nezapomeňte uvést co nej přesněji všechny důležité informace. Uvědomte si, že Váš telefon může být jediným spojením z místa nehody, a proto neukončujte hovor dokud k tomu nebudete vyzváni.

■ Certifikační informace (SAR)

TENTO MODEL TELEFONU SPLŇUJE POŽADAVKY NA VYSTAVENÍ RÁDIOVÝM VLNÁM

Váš bezdrátový telefon je rádiový přijímač a vysílač. Přístroj byl navržen a vyroben tak, aby nepřekročil emisní limity vystavení rádiovým frekvencím (RF) stanovené mezinárodními směrnici (ICNIRP). Tyto limity jsou součástí obsáhlých směrnic a stanovují pro populaci povolené úrovně RF. Směrnice jsou založeny na standardech vyvinutých nezávislými vědeckými organizacemi během pravidelných a rozsáhlých testů vědeckých studií. Směrnice obsahují takové bezpečnostní rozpětí, aby byla zajištěna bezpečnost všech osob, bez ohledu na věk nebo zdravotní stav.

Standard vyzařování pro bezdrátové telefonní přístroje pracuje s měrnou jednotkou uváděnou jako specifická míra absorpcie (SAR, Specific Absorption Rate). Limit SAR je dle mezinárodních směrnic stanoven na 2,0 W/kg*. SAR testy jsou prováděny za použití standardních pracovních poloh, s přístroji pracujícími na nejvyšší povolené výkonové úrovni ve všech testovaných frekvenčních rozsazích. Přestože je SAR určena jako nejvyšší povolená úroveň výkonu, skutečná provozní úroveň SAR může být výrazně nižší. Vzhledem k faktu, že byl přístroj navržen pro provoz ve více výkonnostních úrovních, je vždy používán jen výkon

nutný pro připojení k síti. Všeobecně platí, že čím jste blíže k anténě základové jednotky, tím menší je potřebný výkon přístroje.

Nejvyšší povolená hodnota SAR tohoto modelu přístroje pro oblast uší je rovna 0,36 W/kg. Přestože mohou existovat rozdíly mezi úrovněmi SAR různých telefonů v různých pozicích, všechny musí odpovídat mezinárodním směrnici pro oblast RF vyzařování.

Tento produkt splňuje požadavky na vystavení rádiovým vlnám, pokud je používán v normální poloze u ucha nebo umístěn nejméně 2,2 cm od těla. Je-li pro přichycení telefonu k oděvu použito pouzdro, spona na opasek nebo jiný držák, nesmí obsahovat kovový materiál a musí být umístěn nejméně 2,2 cm od těla.

* SAR limit pro veřejné mobilní telefony je stanoven na 2,0 W/kg průměrně na 10 gramů tělní tkáň. Směrnice obsahují takové bezpečnostní rozpětí, aby byla při všech druzích měření zajištěna dostatečná bezpečnost osob. Hodnoty SAR se mohou lišit podle místních (státních) požadavků a frekvence použité v síti. Informace o SAR v jiných zemích naleznete v informacích o produktu na Internetové adrese www.nokia.com.