







Potřebuji pomoc s tiskárnou



Klepněte na příznak, který odpovídá stavu vaší tiskárny.

-  Kvalita tisku je špatná (příklad: rozmazává se inkoust).
-  Umístění na stránce je nesprávné.
-  Něco na stránce chybí nebo je nesprávné.
-  Z tiskárny se nevysunula žádná stránka.
-  Vysunula se prázdná stránka.
-  Problémy s tiskem transparentu.
-  Kontrolky tiskárny blikají.

K plnému využití tiskárny a její nápovědy online použijte Nástroje HP DeskJet.

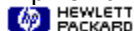

build tag spacer

build tag spacer



Z tiskárny se nevysunula žádná stránka

Zkontrolujte nastavení tiskárny

Je zvolena nesprávná tiskárna

Zkontrolujte, zda je vaše tiskárna HP DeskJet zvolena jako běžná nebo výchozí tiskárna.

Klepněte zde , chcete-li provést kontrolu a nastavení ihned.

Klepněte zde , je-li výchozí nastavení tiskárny správné.

Papír je v nesprávném zásobníku.

Papír může být v nesprávném zásobníku. Přesvědčte se, že papír je v dolním (VSTUPNÍM) zásobníku.

Používáte-li spojení USB, je možné, že váš počítač nemá vybavení USB.

K tomu, abyste mohli s tiskárnou HP DeskJet používat spojení USB, musí mít váš počítač vybavení a možnost používat USB, a musíte mít nainstalován řídicí program tiskárny USB. Z dokumentace dodávané s počítačem zjistíte, zda váš počítač má vybavení USB.

Pokud váš počítač nemá vybavení USB, řiďte se návodem pro nastavení v příručce *Jak začít* a k propojení počítače s tiskárnou použijte paralelní kabel, který si musíte obstarat zvlášť. Nainstalujte řídicí program tiskárny znovu a zapojte tiskárnu na port LPT namísto portu USB.

Klepnutím zde  získáte pokyny pro přeinstalování řídicího programu tiskárny.

build tag spacer



Z tiskárny se nevysunula žádná stránka

Zkontrolujte přívod energie

Je tiskárna zapnutá?



Ano



Ne



HEWLETT
PACKARD

build tag spacer



Z tiskárny se nevysunula žádná stránka

Zapněte tiskárnu

Stiskněte a několik vteřin podržte dolní tlačítko na tiskárně. Po krátkém rozběhu tiskárny by se nad tlačítkem mělo rozsvítit nepřerušované zelené světlo.

Klepněte zde , pokud tiskárnu nelze zapnout.

POZNÁMKA Pokud jste se pokoušeli tisknout při vypnuté tiskárně, mělo by se na obrazovce objevit výstražné upozornění. Pokud se na obrazovce neobjevilo upozornění, je možné, že mezi vaším počítačem a tiskárnou nebyla ustanovena obousměrná komunikace. Zjistíte to tak, že provedete test komunikace tiskárny.

Klepněte zde , chcete-li kontrolu provést nyní.

build tag spacer

build tag spacer



Z tiskárny se nevysunula žádná stránka

Zkontrolujte přívod energie

- 1 Zkontrolujte, zda je napájecí kabel tiskárny řádně zasunut do tiskárny a do uzemněné elektrické zásuvky, zásuvky s ochranou proti nárazovému proudu nebo elektrického rozvodu.
- 2 Používáte-li elektrický rozvod, zkontrolujte, zda je zapnutý. Případně zkuste tiskárnu zapojit přímo do elektrické zásuvky.
- 3 Zkontrolujte, zda elektrická zásuvka funguje.

VÝSTRAHA Pokud ani přesto nelze tiskárnu zapnout, může se jednat o mechanické poškození tiskárny. Odpojte tiskárnu od elektrické zásuvky a zavolejte na Středisko technické podpory HP.

Klepnutím zde  obdržíte informace o telefonické pomoci HP.

build tag spacer



Zkontrolujte kabelové spojení

Správné kabelové spojení je důležité. Software vaší tiskárny používá obousměrnou komunikaci, umožňující sledovat stav tiskárny a rychlé uvedení do potřebného stavu po problémech s tiskem. Obousměrné propojení zkontrolujete provedením následujících úkonů:

- 1 Přesvědčte se, že je kabel tiskárny řádně zapojen do tiskárny i do počítače.
- 2 Klepnutím zde  provedete komunikační test tiskárny.



build tag spacer

build tag spacer



Z tiskárny se nevysunula žádná stránka

V čem je problém?

Vytištění dokumentu trvá déle než obvykle.

Je možné, že jste neponechali pro tisk dostatečnou dobu. Obsahuje-li dokument mnoho typů písma či grafiku nebo obsahuje-li komplexní barvy jako je tomu u barevných fotografií, zahájení tisku trvá delší dobu.

Zkontrolujte, zda se jiné dokumenty vytisknou.

Otestujte, zda tento problém nastane pouze u softwarového programu, který používáte.

Klepnutím zde  vytisknete stránku autotestu.

Vytiskla tiskárna stránku autotestu?



Ano



Ne

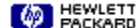

HEWLETT
PACKARD

build tag spacer

build tag spacer



Další kroky

Tento problém je pravděpodobně způsoben selháním tiskárny nebo počítačového systému. Náповěda pro odstraňování problémů není schopna tento druh problému vyřešit. Obrat'te se na Středisko podpory zákazníků HP.

Nejdříve si poznamenejte sériové číslo a model své tiskárny spolu s informacemi o vašem počítačovém systému, pokud je máte k dispozici. V příručce Jak začít, která se dodává s tiskárnou, naleznete telefonní čísla pro specifickou pomoc.



build tag spacer



Další kroky

Tento problém je pravděpodobně způsoben tím, že váš softwarový program není schopen správně interpretovat nastavení tisku. Přečtěte si příručku softwarového programu nebo se spojte s výrobcem softwaru, od kterého obdržíte podrobnější informace k vyřešení tohoto problému. Některé softwarové závady jsou uvedeny v souboru Poznámky k vydání, který byl nainstalován spolu se softwarem tiskárny.

Klepněte zde , chcete-li si prostudovat Poznámky k vydání k známým softwarovým konfliktům.



build tag spacer

build tag spacer

build tag spacer



Vysunula se prázdná stránka

Možné příčiny

Na tiskovém zásobníku zůstala ochranná páska.

Každý nový tiskový zásobník se dodává s ochrannou umělohmotnou páskou, která chrání inkoustové trysky. Zkontrolujte jednotlivé zásobníky a pokud je třeba, pásku odstraňte.

V jednom nebo v obou tiskových zásobnících došel inkoust.

Tisknete-li černobílý text a z tiskárny se vysunula prázdná stránka, je možné, že tiskový zásobník pro černobílý tisk je prázdný. Pokud tisknete barevný dokument a barva se tiskne nesprávně, je možné, že v tiskovém zásobníku pro barevný tisk došel jeden nebo více barevných inkoustů. Vyměňte příslušný tiskový zásobník.

Klepnutím zde  získáte pokyny k výměně tiskových zásobníků.

Je zvolena nesprávná tiskárna.

Zkontrolujte, zda je vaše tiskárna HP DeskJet zvolena jako běžná nebo výchozí tiskárna.

Klepnutím zde  otevřete složku Tiskárny. Ve složce Tiskárny klepněte na ikonu tiskárny HP DeskJet a v nabídce Soubor zvolte heslo Nastavit jako výchozí.

Složku Tiskárny zavřete tak, že v nabídce Soubor zvolíte heslo Zavřít.

Žádné z navrhovaných řešení problém nevyřešilo?

Pokud žádné z navrhovaných řešení problém nevyřešilo, klepněte zde .

build tag spacer

Umístění na stránce je nesprávné

V čem je problém?



Orientace výtisku je nesprávná.



Barvy nejsou vzájemně správně zarovnaný.



Celý výtisk je šikmý nebo nakřivo.



Text nebo grafika jsou na okrajích stránky oříznuty.





Minimální okraje

Okraje vašeho dokumentu musí splňovat nebo přesahovat tato nastavení:

Papír formátu Letter, Legal a Executive

Levý: 6,4 mm (0,25 palce)
Pravý: 6,4 mm (0,25 palce)
Horní: 1,0 mm (0,04 palce)
Dolní: 11,7 mm (0,46 palce)

Papír formátu A4

Levý: 3,2 mm (0,125 palce)
Pravý: 3,2 mm (0,125 palce)
Horní: 1,0 mm (0,04 palce)
Dolní: 11,7 mm (0,46 palce)

Papír formátu A5

Levý: 3,2 mm (0,125 palce)
Pravý: 3,2 mm (0,125 palce)
Horní: 1,0 mm (0,04 palce)
Dolní: 11,7 mm (0,46 palce)

Papír formátu B5

Levý: 3,2 mm (0,125 palce)
Pravý: 3,2 mm (0,125 palce)
Horní: 1,0 mm (0,04 palce)
Dolní: 11,7 mm (0,46 palce)

Karty (3 x 5, 4 x 6, 5 x 8, A6 a Hagaki)

Levý: 3,2 mm (0,125 palce)
Pravý: 3,2 mm (0,125 palce)
Horní: 1,0 mm (0,04 palce)
Dolní: 11,7 mm (0,46 palce)

Obálky

Levý: 1,0 mm (0,04 palce)
Pravý: 11,7 mm (0,46 palce)
Horní: 3,2 mm (0,125 palce)
Dolní: 3,2 mm (0,125 palce)

Transparenty - formát Letter (216 x 279 mm)

Levý: 6,4 mm (0,25 palce)
Pravý: 6,4 mm (0,25 palce)
Horní: 0,0 mm (0,00 palce)
Dolní: 0,0 mm (0,00 palce)

Transparenty - formát A4 (210 x 297 mm)

Levý: 3,2 mm (0,125 palce)

Pravý: 3,2 mm (0,125 palce)

Horní: 0,0 mm (0,00 palce)

Dolní: 0,0 mm (0,00 palce)





V čem je problém?

Možné příčiny

Nastavení orientace stránky je nesprávné.

Je možné, že orientace stránky zvolená v softwarovém programu se neshoduje s nastavením orientace stránky v dialogovém okně Nastavení tisku HP.

Klepnutím zde  získáte pokyny k provádění změn v nastavení tisku.

Je zvolen nesprávný formát papíru.

Je možné, že nastavení Formátu papíru v dialogové okně Nastavení tisku HP se neshoduje s formátem papíru, který používáte.

Klepnutím zde  získáte další informace.

Žádné z navrhovaných řešení problém nevyřešilo?

Pokud žádné z navrhovaných řešení problém nevyřešilo, klepněte zde .

build tag spacer



V čem je problém?

Možné příčiny

Je třeba zarovnat tiskové zásobníky.

Nezapomeňte zarovnat tiskové zásobníky po každém jejich vyjmutí nebo výměně.

Klepnutím zde  zarovnáte tiskové zásobníky.

Grafiky v dokumentu jsou nesprávně rozmístěny.

Chcete-li zkontrolovat rozmístění grafiky na stránce, použijte lupu nebo předběžné zobrazení v softwarovém programu.

Žádné z navrhaných řešení problém nevyřešilo?

Pokud žádné z navrhaných řešení problém nevyřešilo, klepněte zde .



build tag spacer

build tag spacer



V čem je problém?

Možné příčiny

Papír je nesprávně uložen.

Ujistěte se, že papír je ve VSTUPNÍM (dolním) zásobníku a že vodítka šířky a délky se dobře dotýkají levého a dolního okraje dávky papíru.

Klepnutím zde  získáte pokyny pro vkládání papíru.

Používaný druh papíru je nevhodný pro tuto tiskárnu.

Některé druhy papíru nejsou vhodné pro použití v tiskárně HP DeskJet.

Klepnutím zde  získáte informace o papíru.

Do VSTUPNÍHO zásobníku je vloženo několik druhů papíru.

Ve VSTUPNÍM zásobníku by měl být vložen pouze jeden druh papíru (pokud netisknete na štítky).

Žádné z navrhovaných řešení problém nevyřešilo?

Pokud žádné z navrhovaných řešení problém nevyřešilo, klepněte zde .

V čem je problém?

Možné příčiny

Nastavení okrajů je nesprávné.

Ujistěte se, že nastavení okrajů dokumentu nepřesahuje plochu, na kterou může tiskárna HP DeskJet tisknout.

Klepnutím zde  získáte informace o minimálních nastaveních okrajů.

Formát papíru je příliš malý na to, aby se dokument mohl vytisknout.

Rozměry tištěného dokumentu jsou větší, než je formát papíru ve VSTUPNÍM zásobníku.

Klepnutím zde  získáte další informace.

Nastavení orientace stránky je nesprávné.

Zvolená orientace stránky může být pro tištěný dokument nesprávná.

Klepnutím zde  získáte pokyny k provádění změn v nastavení tisku.

Papír je nesprávně uložen.

Ujistěte se, že vodítka šířky a délky se těsně dotýkají levého a dolního okraje dávky papíru.

Klepnutím zde  získáte pokyny pro vkládání papíru.

Žádné z navrhaných řešení problém nevyřešilo?

Pokud žádné z navrhaných řešení problém nevyřešilo, klepněte zde .



Další informace

Možné řešení

Speciální formát papíru a obálky vyžadují zvláštní nastavení tisku pro formát papíru a orientaci stránky. Pokud chcete tisknout na tyto druhy papíru, zkontrolujte tato nastavení.

Klepnutím zde  získáte pokyny k provádění změn v nastavení tisku.

Tip U většiny programů ve Windows je pro tisk obálek k dispozici zástupce nebo tlačítko. Informace o tisku obálek naleznete v dokumentaci k danému softwarovému programu.

Doporučený papír

Tiskárna HP DeskJet je vyrobena tak, aby fungovala dobře s většinou běžných kancelářských druhů papíru a s kvalitním 25% bavlněným psacím papírem. Vzhledem k tomu, že zobrazení vzniká pomocí inkoustu, nejlepších výsledků dosáhnete s papírem, který jej dobře absorbuje.

Před zakoupením většího množství papíru se doporučuje daný papír nejdříve vyzkoušet. Použijte takový papír, který vám vyhovuje a který lze snadno koupit. Papíry HP Premium jsou vyrobeny tak, aby umožňovaly nejvyšší kvalitu tisku.

- Papír, který je příliš tenký, kluzký, nebo se snadno natahuje, může být nesprávně zaváděn do dráhy papíru v tiskárně.
- Papír s hrubým povrchem nebo papír, který dobře neabsorbuje inkoust, může způsobit nekvalitní vybarvení grafiky nebo textu.
- Ke správnému zavádění papíru používejte ve VSTUPNÍM zásobníku vždy pouze jeden druh papíru.
- Zkuste vytisknout stejný dokument na druhu papíru, o kterém víte, že na něj tiskárna dobře tiskne.

Tip Pokud jde o kvalitu výtisků, kromě druhu papíru hraje také značnou roli stav tiskového zásobníku.

Klepnutím zde  získáte další informace.



Další informace

Jak umístit celé zobrazení na jednu stránku

Pokud váš softwarový balík umožňuje předběžné zobrazení, můžete daný dokument zkontrolovat pomocí této funkce. Zkontrolujte grafiku v dokumentu, abyste se ujistili, že její současnou velikost (měřítko) lze vytisknout na ploše, na kterou je tiskárna schopna tisknout.

Pokud lze uspořádání tištěného dokumentu vytisknout na formátu papíru podporovaném tiskárnou, doplňte odpovídající formát papíru. Ujistěte se, že jste zvolili správnou orientaci stránky.

U některých softwarových balíků je možné zvolit režim tisku, ve kterém se velikost dokumentu změní tak, aby se vešel na zvolený formát papíru.



Kvalita tisku je špatná

V čem je problém?



Inkoust se rozmazává nebo tvoří pruhy.



Výtisk je nekontrastní nebo má nejasné barvy.



Barvy se rozpíjejí.



Inkoust nevyplňuje celou plochu textu nebo grafiky.



Text není na okrajích zarovnaný.



build tag spacer

V čem je problém?

Možné příčiny

Je zvolena kvalita tisku EconoFast.

V řídicím programu tiskárny zvolte kvalitu tisku Normální nebo Nejlepší.

Klepnutím zde  získáte pokyny k provádění změn v nastavení tisku.

Nastavení Druhu papíru je nesprávné.

Tisknete-li na průhledné fólie nebo jiné speciální druhy papíru, zvolte v dialogovém okně Nastavení tisku HP odpovídající druh papíru.

Klepnutím zde  získáte pokyny k provádění změn v nastavení tisku.

Používaný druh papíru je nevhodný pro tuto tiskárnu.

Některé druhy papíru nejsou vhodné pro použití v tiskárně HP DeskJet.

Klepnutím zde  získáte informace o papíru.

Jeden nebo oba tiskové zásobníky jsou ucpané nebo v nich dochází inkoust.

Při každém výrazném snížení kvality tisku se doporučuje zásobník vyčistit.

Klepnutím zde  vyčistíte tiskové zásobníky.

Žádné z navrhaných řešení problém nevyřešilo?

Pokud žádné z navrhaných řešení problém nevyřešilo, klepněte zde .

Tip Pokud jde o kvalitu tisku, stav tiskového zásobníku a druh papíru jsou důležitými faktory.

Klepnutím zde  získáte další informace.

build tag spacer

build tag spacer



Další informace

Tiskové zásobníky

Tiskové zásobníky v tiskárně mají mikroskopické trysky, které se při vystavení účinkům vzduchu na dobu delší než několik minut mohou ucpat. Tiskárna je vyrobena tak, aby zabránila vysychání trysek při klidovém režimu nebo po vypnutí pomocí tlačítka zdroje .

Tiskový zásobník, který nebyl po delší dobu použit, se může také ucpat, čímž může dojít k výraznému snížení kvality tisku. Trysky vyčistíte tak, že vyčistíte tiskové zásobníky.

Klepnutím zde  vyčistíte tiskové zásobníky nyní.

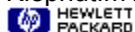

build tag spacer

build tag spacer



V čem je problém?

Možné příčiny

Příliš velká spotřeba inkoustu.

Některá nastavení Druhu **papíru** (jako např. **Průhledné fólie**) a **Kvality tisku** (jako např. **Nejlepší**) vyžadují větší množství inkoustu. V dialogovém okně Nastavení tisku HP zvolte jiné nastavení tisku.

Klepnutím zde  získáte pokyny k provádění změn v nastavení tisku.

Používaný druh papíru je nevhodný pro tuto tiskárnu.

Některé druhy papíru nejsou vhodné pro použití v tiskárně HP DeskJet.

Klepnutím zde  získáte informace o papíru.

Žádné z navrhovaných řešení problém nevyřešilo?

Pokud žádné z navrhovaných řešení problém nevyřešilo, klepněte zde .



V čem je problém?

Možné příčiny

Nahromaděná vlákna způsobují při tisku rozmazávání inkoustu.

Během času se vlákna z koberce a oděvů přichytí na zbytky inkoustu uvnitř tiskárny. Pokud jsou během tištění tato vlákna tažena přes stránku, na výtisku se objeví [proužky](#) inkoustu.

Klepnutím zde  získáte pokyny pro odstranění vláken z tiskárny.

Příčinou rozmazávání může být druh papíru.

Některé druhy papíru nepohlcují dobře inkoust, takže inkoust schne pomaleji a dochází k jeho rozmazávání.

Klepnutím zde  získáte informace o papíru.

Stránka se vlní kvůli nadměrnému množství inkoustu.

Barevné dokumenty mohou vyžadovat nadměrné množství inkoustu, čímž dochází ke zvlnění stránky a rozmazávání inkoustu. Zkuste nastavit kvalitu tisku na Normální nebo EconoFast, nebo použijte papír HP Premium.

Klepnutím zde  získáte pokyny k provádění změn v nastavení tisku.

Výtisk nestačil oschnout.

Před manipulací s dokumentem jej nechte dostatečně oschnout. To se týká zejména průhledných fólií.

Žádné z navrhovaných řešení problém nevyřešilo?

Pokud žádné z navrhovaných řešení problém nevyřešilo, klepněte zde .

build tag spacer

V čem je problém?

Možné příčiny

Nastavení Druhu papíru je nesprávné.

Tisknete-li na průhledné fólie nebo jiné speciální druhy papíru, zvolte v dialogovém okně Nastavení tisku HP odpovídající druh papíru.

Klepnutím zde  získáte pokyny k provádění změn v nastavení tisku.

Je třeba vyčistit tiskové zásobníky.

Při každém výrazném snížení kvality tisku se doporučuje zásobník vyčistit.

Klepnutím zde  vyčistíte tiskové zásobníky.

V jednom nebo v obou tiskových zásobnících došel inkoust.

Pokud se vyčištěním tiskových zásobníků problém neodstraní, je možné, že v tiskovém zásobníku došel inkoust. Vyměňte prázdný tiskový zásobník.

Klepnutím zde  získáte pokyny k výměně tiskových zásobníků.

Tiskové zásobníky mají špatný kontakt s tiskárnou.

Zkuste tiskové zásobníky vyjmout a znovu nainstalovat, přičemž se ujistěte, že řádně zapadly do své polohy. Pokud v blízkosti kontaktů najdete zaschlý inkoust, vyčistěte jej pomocí pěnové houbičky.

Klepnutím zde  získáte pokyny k výměně tiskových zásobníků.

Používaný druh papíru je nevhodný pro tuto tiskárnu.

Některé druhy papíru nejsou vhodné pro použití v tiskárně HP DeskJet.

Klepnutím zde  získáte informace o papíru.

Žádné z navrhovaných řešení problém nevyřešilo?

Pokud žádné z navrhovaných řešení problém nevyřešilo, klepněte zde .

build tag spacer

build tag spacer



V čem je problém?

Možné příčiny

Používáte nesprávný typ písma.

Některé softwarové programy nabízejí uživatelské typy písma (fonty), které nejsou při zvětšení nebo vytištění zarovnané. Abyste zaručili vytištění hladkého písma, použijte typy písma TrueType. Při volbě písma vyhledejte ikonu TrueType .

Namísto písma se tiskne bitmapový text.

Chcete-li vytisknout bitmapové zobrazení textu, může mít při zvětšení nebo vytištění nezarovnané okraje. Abyste zaručili vytištění hladkého písma, použijte typy písma TrueType. Při volbě písma vyhledejte ikonu TrueType .

Používaný druh papíru je nevhodný pro tuto tiskárnu.

Papír s hrubým povrchem nebo papír, který dobře neabsorbuje inkoust, může způsobit nekvalitní vybarvení grafiky nebo textu.

Klepnutím zde  získáte informace o papíru.

Žádné z navrhovaných řešení problém nevyřešilo?

Pokud žádné z navrhovaných řešení problém nevyřešilo, klepněte zde .



Něco na stránce chybí nebo je
nesprávné

V čem je problém?



Text nebo grafika je na okrajích stránky oříznutá.



Vše se tiskne obráceně.



Vytiskly se nesmyslné znaky.



Vytiskly se nesprávné typy písma.



Barvy neodpovídají očekávání.



build tag spacer

build tag spacer



V čem je problém?

Možné příčiny

Je třeba restartovat systém.

Vypněte na několik sekund tiskárnu a počítač, znovu je zapněte a zkuste znovu tisknout.

Nedostatečné spojení kabelů.

Běžnou příčinou vytištění nesmyslných znaků je nedostatečné kabelové spojení mezi tiskárnou a počítačem.

Klepnutím zde  HEWLETT PACKARD provedete komunikační test tiskárny.

Je zvolena nesprávná tiskárna.

Zkontrolujte, zda je vaše tiskárna HP DeskJet zvolena jako běžná nebo výchozí tiskárna.

Klepnutím zde  HEWLETT PACKARD otevřete složku Tiskárny. Ve složce Tiskárny klepněte na ikonu tiskárny HP DeskJet a v nabídce Soubor zvolte heslo Nastavit jako výchozí.

Soubor s dokumentem je poškozen.

Tato situace se občas vyskytne. Můžete-li tisknout jiné dokumenty ve stejném softwarovém balíku, zkuste daný dokument vytisknout ze záložní kopie.

Žádné z navrhovaných řešení problém nevyřešilo?

Pokud žádné z navrhovaných řešení problém nevyřešilo, klepněte zde  HEWLETT PACKARD.

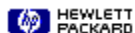

build tag spacer

build tag spacer

build tag spacer



V čem je problém?

Možné příčiny

Typy písma jsou použity v dokumentu nesprávně.

Přesvědčte se, zda jste správně aplikovali zvolený typ písma. (Například v kreslicím programu umístěte písmo v požadované velikosti; nezvětšujte jej tažením a změnou měřítka.)

Dané písmo není k dispozici na vašem počítači.

Typy písma použité v dokumentu nemusí odpovídat typům písma, které jsou k dispozici v systému Windows. Je také možné, že vámi použitý typ písma není určen k tisku. Přesvědčte se, zda je nesprávně tištěný typ písma k dispozici na seznamu typů písma ve vašem softwarovém programu a zda se jedná o typ písma TrueType  HEWLETT
PACKARD.

Je zvolena nesprávná tiskárna.

Zkontrolujte, zda je vaše tiskárna HP DeskJet zvolena jako běžná nebo výchozí tiskárna.

Klepnutím zde  HEWLETT
PACKARD otevřete složku Tiskárny. Ve složce Tiskárny klepněte na ikonu tiskárny HP DeskJet a v nabídce Soubor zvolte heslo Nastavit jako výchozí.

Žádné z navrhovaných řešení problém nevyřešilo?

Pokud žádné z navrhovaných řešení problém nevyřešilo, klepněte zde  HEWLETT
PACKARD.



build tag spacer



V čem je problém?

Možné příčiny

Barvy se tisknou nesprávně.

Jsou-li barvy naprosto odlišné (například vytiskne-li se zelená jako modrá nebo žlutá), je možné, že v zásobníku pro barevný tisk došel jeden nebo více barevných inkoustů. Nejlepší způsob kontroly je provedení čistícího postupu.

Klepnutím zde  **HEWLETT
PACKARD** vyčistíte tiskové zásobníky.

Barvy jsou šedé, nebo jsou správné, ale v nesprávném odstínu.

Pokud se barvy tisknou v odstínech šedi:

V dialogovém okně Nastavení tisku HP je pravděpodobně zaškrtnut rámeček tisknout v šedé stupnici. Při barevném tisku odstraňte zaškrtačkové znaménko z rámečku Tisknout v šedé stupnici ve složce Nastavení.

Pokud je posunut barevný odstín nebo tón:

V dialogovém okně Nastavení tisku HP je pravděpodobně zvoleno nesprávné nastavení ColorSmart. Chcete-li dosáhnout co nejlepších výsledků, zvolte možnost Automaticky ve složce Nastavení.

Klepnutím zde  **HEWLETT
PACKARD** získáte pokyny k provádění změn v nastavení tisku.

Žádné z navrhovaných řešení problém nevyřešilo?

Pokud žádné z navrhovaných řešení problém nevyřešilo, klepněte zde  **HEWLETT
PACKARD**.



build tag spacer

build tag spacer

build tag spacer



V čem je problém?

V dialogovém okně Nastavení tisku HP je zvoleno heslo Otočit horizontálně.

Volba Otočit horizontálně vám umožňuje vytisknout nažehlovací obrázky tak, že celá stránka se vytiskne převráceně, aby po nažehlení na látku vypadal obrázek normálně. Při tisku jiných dokumentů se ujistěte, že není zvoleno heslo Otočit horizontálně.

Klepnutím zde  **HEWLETT
PACKARD** získáte pokyny k provádění změn v nastavení tisku.





Odstranění uvíznutého papíru

- 1 Otevřete horní víko a vyjměte veškerý papír uvíznutý v tiskárně.

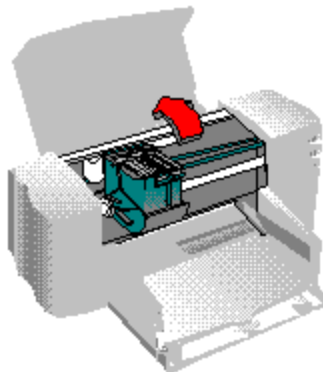

- 2 Vytáhněte VSTUPNÍ zásobník, VÝSTUPNÍ zásobník vyklepte směrem nahoru, ze VSTUPNÍHO zásobníku odstraňte veškerý zmačkaný a roztrhaný papír a do VSTUPNÍHO zásobníku vložte nový papír.

Klepnutím zde  HEWLETT PACKARD získáte pokyny pro vkládání papíru.

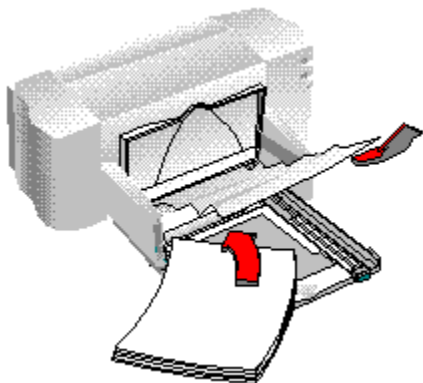

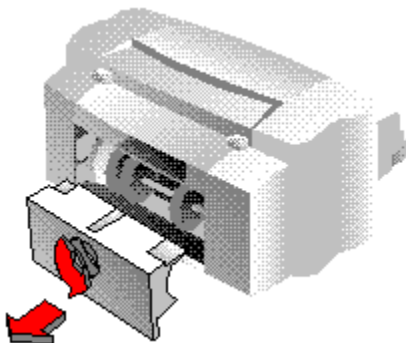

- 3 V zadní části tiskárny otočte knoflík o čtvrtinu otáčky proti směru hodinových ručiček, abyste uvolnili zadní dvířka. Dvířka z tiskárny sundejte. Vyndejte z tiskárny zmačkaný papír. Přesvědčte se, zda jste z tiskárny vyjmuli všechny potrhane části papíru.

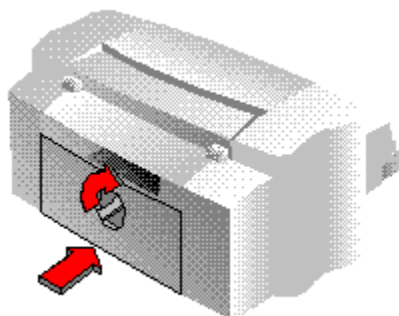

- 4 Vraťte zadní dvířka do zadní části tiskárny a zajistěte je otočením knoflíku o čtvrtinu otáčky ve směru

hodinových ručiček.



5 Zavřete horní víko a stiskněte tlačítko Pokračovat . Zkuste vytisknout dokument znovu.



build tag spacer



Vyměnit tiskové zásobníky

- 1 Zapněte tiskárnu a otevřete horní víko.

Kolébky zásobníků se přemístí do středu tiskárny a kontrolka tiskového zásobníku  bliká.

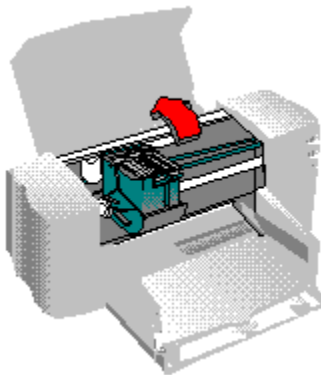

- 2 Západku kolébky vykloupe směrem nahoru, uchopte vrchní část prázdného tiskového zásobníku a tahem směrem nahoru jej vyjměte z kolébky.

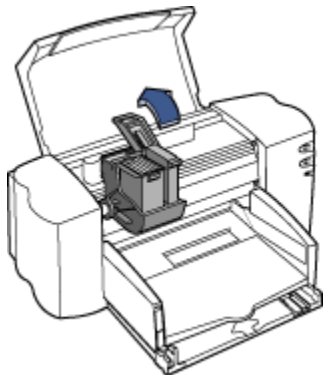

- 3 Vyměňte nový tiskový zásobník z obalu a opatrně sejměte průhlednou pásku pokrývající inkoustové trysky, aniž byste se dotýkali měděných částí (inkoustových trysek a elektrických kontaktů).

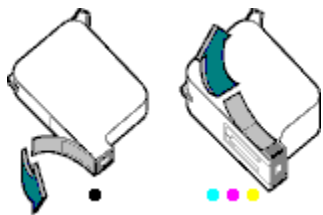

- 4 Nový zásobník pevně zatlačte do zdířky v kolébce a západku kolébky uzavřete.

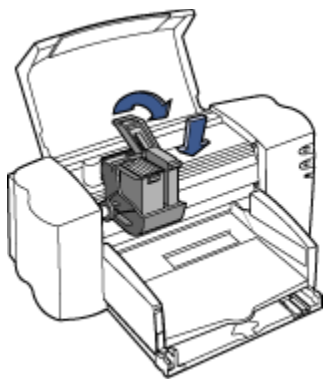

5 Zavřete horní víko tiskárny.

POZNÁMKA Pokud kontrolka tiskového zásobníku bliká i po nainstalování zásobníku, přesvědčte se, že tiskový zásobník má správné typové číslo.

Abyste dosáhli co nejlepší kvality tisku, zarovnejte tiskové zásobníky.

Klepnutím zde  zarovnáte tiskové zásobníky.



build tag spacer

build tag spacer



Doplnit papír

- 1 Vyklopte VÝSTUPNÍ zásobník směrem nahoru, vytáhněte VSTUPNÍ zásobník a odsuňte vodítka šířky a délky papíru do krajních poloh.

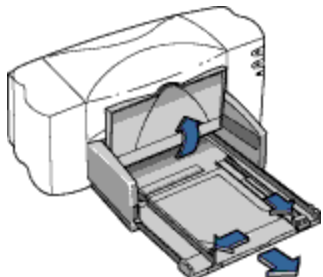

- 2 Vložte dávku papíru vysokou až 1 cm (3/8 palce) na doraz podél pravé strany VSTUPNÍHO zásobníku stranou určenou pro tisk směrem dolů.

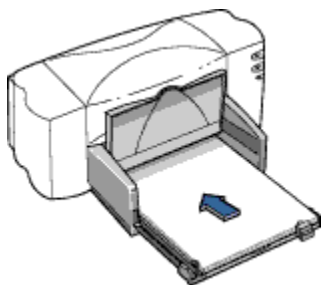

- 3 Posuňte vodítka šířky a délky papíru, až na doraz okraje papíru, snižte VÝSTUPNÍ zásobník a zasuňte zpět VSTUPNÍ zásobník.

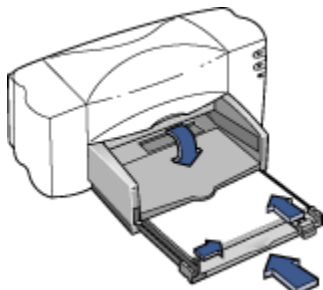

- 4 Přesvědčte se, zda nastavení tisku odpovídá druhu papíru, který jste vložili. V okně Nastavení tisku HP klepněte na složku Nastavení a zkontrolujte nastavení tisku pro druh papíru, formát a orientaci.

POZNÁMKA Tento úkon provedte pouze tehdy, používáte-li speciální druhy papíru HP nebo uživatelské formáty papíru, nebo nemůžete-li nastavit orientaci stránky v softwarovém programu, ze kterého tisknete.

Klepnutím zde  získáte pokyny k provádění změn v nastavení tisku.



build tag spacer



Postup při čištění tiskárny

Přehled

Tvorbě proužků inkoustu na výtisku lze snadno předejít nebo zabránit pravidelným čištěním dvou částí tiskárny: tiskových zásobníků a kolébky tiskového zásobníku.

Potřebné materiály

Než začnete, opatřete si následující materiály:

- Vatové tampónky nebo jakýkoli měkký materiál, který se netřepí nebo zanechává vlákna (např. kousek čisté bavlněné látky).
- Destilovanou, přefiltrovanou nebo lahvovou vodu (ve vodě z vodovodu mohou být nečistoty, které by tiskové zásobníky mohly poškodit).
- Kousek papíru nebo papírový ručník, na který během práce odložíte tiskové zásobníky.

UPOZORNĚNÍ: Dejte pozor, abyste si inkoustem nezašpinili ruce nebo oděv.

1 krok: Vyjmutí tiskových zásobníků

1 **Zapněte** tiskárnu a zdvihněte horní víko. Tiskové zásobníky se přesunou do středu tiskárny.

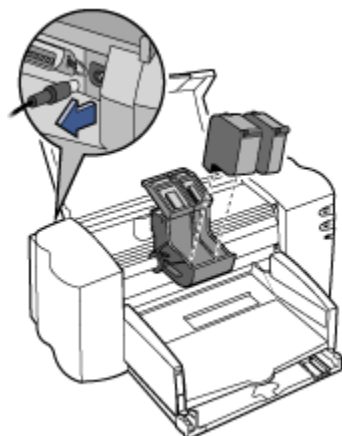

- 2 Jakmile se tiskové zásobníky přesunou do středu tiskárny, **odpojte** napájecí kabel na zadní straně tiskárny.
- 3 Vyjměte tiskové zásobníky a položte je stranami na papír.

VAROVÁNÍ: Nové i použité tiskové zásobníky uschovávejte před dětmi.

UPOZORNĚNÍ: Tiskové zásobníky nenechávejte mimo tiskárnu déle než 30 minut.

2. krok: Čištění tiskových zásobníků

- 1 Navlhčete čistý vatový tampónek v destilované vodě a přebytečnou vodu vymáčkněte.
- 2 Uchopte tiskový zásobník pro černobílý tisk za horní část.
- 3 Očistěte **přední stranu a okraje** tiskového zásobníku podle obrázku. **NEOTÍREJTE tryskovou destičku.**
- 4 Prohlédněte si tiskové zásobníky proti světlu a zkontrolujte, zda na přední straně a na okrajích nezůstala vlákna. Pokud najdete vlákna, zopakujte 2. a 3. krok.
- 5 Vyčistěte tiskový zásobník pro barevný tisk stejným způsobem (1- 4) a použijte při tom čistý navlhčený vatový tampónek, abyste předešli kontaminaci.

NEČISTĚTE
tryskovou
destičku

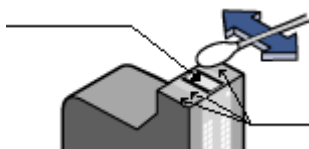

Čistěte zde

3. krok: Čištění kolébky tiskových zásobníků

1. Postavte se tak, abyste měli tiskárnu v úrovni očí.
2. Vyhledejte kolébku, ve které jsou tiskové zásobníky umístěny.
1. Pomocí čistého navlhčeného vatového tampónku otřete spodní stranu stěn kolébky, kde dochází ke kontaktu s papírem a kde se mohou hromadit vlákna. Opakujte tak dlouho, dokud na čistém tampónku nezůstanou zbytky inkoustu.

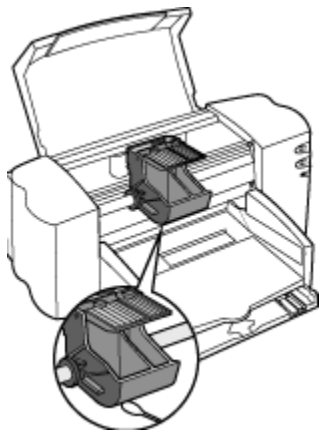

4. krok: Nové nainstalování tiskových zásobníků

- 1 Tiskové zásobníky znovu nainstalujte a zavřete horní víko tiskárny.
- 2 Zapojte napájecí kabel na zadní stěně tiskárny.
- 3 Vytiskněte stránku autotestu.
Klepnutím zde  vytisknete stránku autotestu.
- 4 Zkontrolujte, zda se na výtisku neobjevily proužky inkoustu.

POZNÁMKA Tímto způsobem byste měli odstranit všechna vlákna, která způsobují proužky inkoustu na výtisku; je však možné, že jste některá vlákna přehlédli. Jestliže se na výtisku stále objevují proužky, postup opakujte tak dlouho, dokud není výtisk čistý a ostrý. Doporučujeme provádět čištění každé tři měsíce. Tento postup a další tipy na údržbu lze nalézt na World Wide Web na adrese <http://www.deskjet-support.com/maintenance>.

build tag spacer

build tag spacer



Vytiskněte transparent

- 1 Spínač pro transparent posuňte směrem nahoru, aby zapadnul do své polohy. Zelené světlo nad spínačem se rozsvítí.

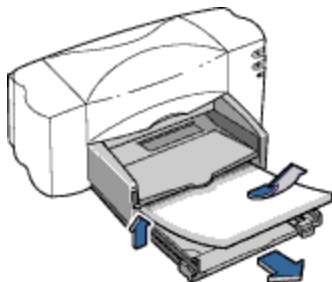

- 2 Z obalu vyjměte dávku skládaného papíru. Zkontrolujte, zda dávka skládaného papíru obsahuje potřebný počet stránek k vytištění transparentu. V dávce by mělo být nejméně 5 listů.
- 3 Z dávky papíru opatrně odtrhněte perforované pruhy po okrajích. Papír rozložte a znovu složte, aby se k sobě stránky nelepily.

POZNÁMKA Pokud používáte papír HP Banner Paper, tento papír nemá perforované okraje, které by bylo třeba odstranit.

- 4 Ze VSTUPNÍHO zásobníku vyjměte všechny papír a dávku skládaného papíru umístěte odtrženým okrajem směrem nahoru. Dávku zasuňte hranou dopředu na doraz do VSTUPNÍHO zásobníku.

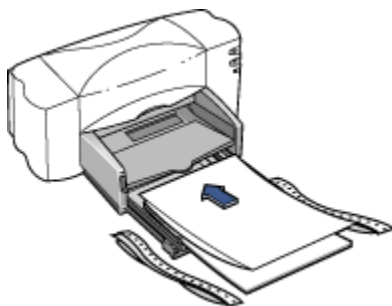

- 5 Vodítka šířky a výšky papíru posuňte dovnitř až na doraz okrajů papíru.
- 6 V okně Nastavení tisku HP klepněte na složku **Nastavení**. V okně **Formát papíru** klepněte buď na **Letter** nebo **A4**, klepněte na **Transparent** a pak klepněte na **OK**.

POZNÁMKA Tisknete -li na transparent ze specifických softwarových programů, prostudujte návod v poznámkách o vydání.

Klepněte zde,  chcete-li si prostudovat Poznámky o vydání ihned.

Klepnutím zde  získáte pokyny k provádění změn v nastavení tisku.

- 7 Vytiskněte transparent.

Pokud po vytištění transparentu bliká kontrolka Pokračovat, stiskněte podle potřeby opakovaně tlačítko Pokračovat  dokud se papír zcela nevysune do VÝSTUPNÍHO zásobníku tiskárny. Při každém stisknutí tlačítka Pokračovat

 se vysune jeden list papíru.

Klepněte zde,  pokud máte problémy s tiskem dokumentu.

Klepnutím zde  zobrazíte pokyny pro pokračování v tisku na volné listy papíru.



build tag spacer

build tag spacer



Pokračovat v tisku volných listů papíru

- 1 Po vyjmutí veškerého papíru pro tisk na transparent ze VSTUPNÍHO a VÝSTUPNÍHO zásobníku posuňte spínač pro transparent dolů a zasuňte VÝSTUPNÍ zásobník do spodní polohy, aby do ní zapadl.

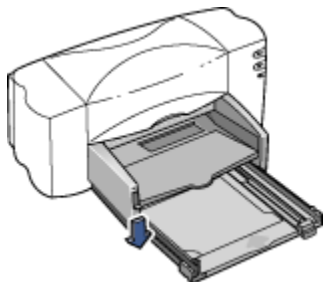

- 2 Do VSTUPNÍ zásuvky vložte volné listy papíru a posuňte vodítka šířky a délky papíru až na doraz okraje papíru.

Klepnutím zde  získáte pokyny pro vkládání papíru.

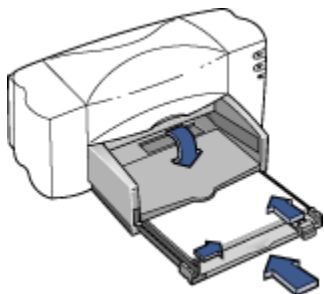

- 3 V okně Nastavení tisku HP klepněte na složku **Nastavení**. V okně Formát papíru klepněte na **Volné listy**, zvolte formát papíru, který chcete použít a pak klepněte na **OK**.

Klepnutím zde  získáte pokyny k provádění změn v nastavení tisku.





Změnit nastavení tisku



Nastavit uživatelská nastavení tisku pro současný dokument (doporučeno).



Nastavit výchozí nastavení tisku pro všechny následující dokumenty. (Nastavení může být změněno vaším softwarovým programem.)



build tag spacer

build tag spacer



Nastavit uživatelská nastavení tisku pro současný dokument

Tento postup závisí na typu softwarového programu, který používáte.

1 V nabídce **Soubor** klepněte na **Nastavení vzhledu stránky** nebo **Nastavení tisku** a pak klepněte na **Možnosti**.

-Nebo-

V nabídce **Soubor** klepněte na **Tisk** a pak klepněte na **Vlastnosti**.



build tag spacer

build tag spacer



Nastavit výchozí nastavení tisku pro všechny následující dokumenty

1 Na panelu úkolů klepněte na **Start** a poté zvolte **Tiskárny** v nabídce **Nastavení**.

-Nebo-

Klepnutím zde  otevřete složku Tiskárny.

2 Používáte-li **Windows 95 nebo 98**, klepněte na ikonu tiskárny HP DeskJet a poté klepněte na **Vlastnosti** v nabídce **Soubor**.

-Nebo-

Používáte-li **Windows NT**, klepněte na ikonu tiskárny HP DeskJet a poté klepněte na **Výchozí nastavení dokumentu (Document Defaults)** v nabídce **Soubor**.

Jakmile se objeví dialogové okno Nastavení tisku HP, zvolte nastavení tisku, které chcete aplikovat na všechny dokumenty tištěné ve Windows. Tato nastavení jsou obecně platná, ale lze je změnit ve specifickém softwarovém programu.

3 Klepnutím na tlačítko **Zavřít** uzavřete okno.



build tag spacer

build tag spacer

build tag spacer



Odinstalování / přeinstalování řídicího programu

POZNÁMKA Než řídicí program znovu nainstalujete, musíte jej nejdříve odinstalovat.

Odinstalování řídicího programu tiskárny

Řídicí program tiskárny můžete odinstalovat podle jedné z následujících možností.

- 1 Zvolte Start, Programy, HP DeskJet 880C Series, Odinstalovač HP DeskJet 880C Series. Zvolte možnost "Odebrat software HP DeskJet 880 C Series".
- 2 Zvolte Start, Nastavení, Ovládací panel a klepněte dvakrát na heslo Přidat/odstranit programy. Zvolte HP DeskJet 880C Series (pouze odstranit). Poté zvolte možnost "Odebrat software HP DeskJet 880 C Series".
- 3 Vložte do počítače znovu buď CD-ROM nebo disketu č. 1 a spusťte SETUP.EXE. Zvolte možnost "Odebrat software HP DeskJet 880 C Series".
- 4 Pokud byl řídicí program původně zaveden, SETUP.EXE lze spustit z adresáře pevného disku počítače, kam byl zavedený řídicí program uložen. Jakmile běží SETUP.EXE, zvolte možnost "Odebrat software HP DeskJet 880 C Series".

Přeinstalování řídicího programu tiskárny

Uzavřete všechny protivirusové programy nebo jiné softwarové programy, které běží na počítači.

POZNÁMKA Při instalaci tohoto řídicího programu tiskárny nepoužívejte Průvodce přidáním tiskárny. Pokud budete používat Přidání tiskárny, objeví se sdělení, které indikuje, abyste použili SETUP.EXE.

Při instalaci z disket nebo z CD-ROM:

- 1 Vložte CD-ROM nebo disketu č. 1 do příslušné diskové jednotky.
- 2 Na panelu úkolů zvolte Start a Spustit.
- 3 Zvolte písmeno disketové jednotky A:\, B:\ nebo D:\ (designátor disketové jednotky se může lišit podle používaného počítačového systému).
- 4 Zapište SETUP.EXE.
- 5 Postupujte podle pokynů na obrazovce počítače.

Při instalaci ze zavedeného softwaru:

- 1 Vyhledejte adresář, do kterého byl soubor zaveden.
- 2 Dvojitým klepnutím na název souboru zavedený soubor dekomprimujete.
- 3 Na panelu úkolů zvolte Start a Spustit.
- 4 Zvolte heslo Prohledat a vyhledejte soubor SETUP.EXE, který jste právě dekomprimovali.
- 5 Klepněte na OK a postupujte podle návodu na obrazovce počítače.



build tag spacer







build tag spacer

build tag spacer



Problém s portem tiskárny

Tento problém můžete odstranit následujícím postupem:

-  Je možné, že jiný softwarový program tiskne na stejný port tiskárny. Klepněte na heslo Zrušit a počkejte, než daný software tisk dokončí. Poté zkuste vytisknout svůj dokument znovu.
-  Je-li ke stejnému portu připojeno jiné zařízení (jako například zálohovací pásková jednotka nebo jiný počítačový systém), je možné, že port právě používá. Klepněte na heslo Zrušit a počkejte, než dané zařízení přestane tento port používat. Poté zkuste vytisknout svůj dokument znovu.
-  Ujistěte se, že je vaše tiskárna připojena na správný port.
Kontrolu provedete tak, že otevřete složku Tiskárny a zvolíte ikonu své tiskárny HP DeskJet. V nabídce Soubor zvolte Vlastnosti a pak klepněte na složku Detaily. Zvolte správný port v rámečku Port tiskárny.
Klepnutím zde  otevřete složku Tiskárny.
-  Zavřete všechny softwarové programy, vypněte a znovu zapněte počítač a opětovně restartujte Windows.
Pokud se problém nepodaří odstranit žádným z výše uvedených postupů a pokud se chybové sdělení objevuje i nadále, může se jednat o selhání hardwaru. Zavolejte na Středisko technické pomoci HP.
Klepnutím zde  obdržíte informace o získávání pomoci od HP.



build tag spacer



Problém s komunikací tiskárny

Počítač nemůže s vaší tiskárnou navázat obousměrnou komunikaci.

Nejdříve se ujistěte, že je tiskárna zapnutá a poté zkuste následující postup:



Přesvědčte se, že je kabel tiskárny řádně zapojen do tiskárny i do počítače.



Klepnutím zde  provedete komunikační test tiskárny.



build tag spacer

build tag spacer



Tiskárna nereaguje

Přesvědčte se, že je tiskárna zapnutá a že je horní víko zavřené. Poté zkuste následující postup:

- Tiskárna může být offline. Stisknutím tlačítka Pokračovat  zahájíte tisk.
- Pokud světélko Pokračovat bliká, zkuste tiskárnu vypnout a znovu zapnout.
- Otevřete horní víko tiskárny a zjistěte, zda v ní neuvíznul papír. Klepnutím zde  získáte pokyny k odstraňování uvíznutého papíru.
- Přesvědčte se, že je kabel tiskárny řádně zapojen do tiskárny i do počítače.

POZNÁMKA Pokud se toto sdělení objevuje často, měli byste provést komunikační test tiskárny. Tento test vám pomůže stanovit, zda spojení s vaším počítačem umožňuje obousměrnou komunikaci. Pokud obousměrná komunikace nefunguje, některá sdělení o stavu tiskárny se nezobrazí.

Ujistěte se, že je kabel tiskárny řádně zapojen na obou koncích a poté klepnutím zde  proveďte test komunikace tiskárny.



build tag spacer

build tag spacer



Nesprávné vypnutí tiskárny

Tiskárna byla při posledním použití nesprávně vypnuta.

Tiskárnu vždy vypínejte pomocí tlačítka zdroje  na přední straně tiskárny.

Pokud byla tiskárna vypnuta přepínačem na rozdvojce nebo pokud byl kabel vytažen ze zásuvky během tisku nebo pokud bylo otevřeno horní víko, kolébka tiskového zásobníku se nevrátila do výchozí polohy. Dochází tak k vysychání a případnému znehodnocení tiskových zásobníků.

Abyste předešli tomuto sdělení, před vypnutím tiskárny se ujistěte, že tiskárna zcela ukončila tisk a je v klidovém stavu. Nikdy tiskárnu nevypínejte jinak než pomocí tlačítka zdroje  na přední straně tiskárny.

Pokud se od posledního použití tiskárny zhoršila kvalita tisku, může být nutné vyčistit tiskové zásobníky.

Klepnutím zde  vyčistíte tiskové zásobníky.







build tag spacer

build tag spacer



Chyba mechanismu

Otevřete horní víko tiskárny a zkuste následující postup:

-  Přesvědčte se, že z kolébky tiskového zásobníku byla zcela odstraněna páska.
-  Odstraňte z tiskárny veškerý balicí materiál.
-  Zjistěte, zda v tiskárně není zmačkaný nebo vzpříčený papír. Odstraňte nadbytečný papír včetně papíru uvízlého v podávacích válečcích.
Klepnutím zde  získáte informace o odstraňování uvíznutého papíru.

Nejsou-li v dráze papíru žádné překážky, tiskárnu vypněte a znovu zapněte.

Žádné z navrhovaných řešení problém nevyřešilo?

Pokud žádné z navrhovaných řešení problém nevyřešilo, klepněte zde .





Došel papír

Možné příčiny

■ **Je ve VSTUPNÍ zásuvce papír?**

Vložte papír pro svoji tiskovou úlohu.

Klepnutím zde  získáte pokyny pro vkládání papíru.

■ **Zadní přístupová dvířka nejsou na svém místě.**

Jestliže jste sejmuli zadní přístupová dvířka, abyste odstranili uvíznutý papír, musíte je před zahájením tisku vrátit na své místo.

Klepnutím zde  získáte informace o odstraňování uvíznutého papíru.

■ **Papír je vložen nesprávně.**

Dávka papíru musí být zasunuta až na doraz a musí se dotýkat pravé strany VSTUPNÍ zásuvky.

Přesvědčte se, že je v tiskárně pouze jeden druh papíru.

Klepnutím zde  získáte pokyny pro vkládání papíru.

■ **Tisk transparentů.**

Když si při tisku transparentu tiskárna podává okraj papíru, složka papíru může sklouznout zpět. Přesvědčte se, že vodičko délky papíru přidržuje papír až na doraz.





Nekompatibilní tiskový zásobník

Možné příčiny

■ **Nainstalovali jste správný zásobník pro černobílý tisk?**

Zdvihněte přední kryt a počkejte, než se vysune kolébka tiskového zásobníku. Typové číslo zásobníku by mělo být HP 51645A nebo 51645G.

Klepnutím zde  obdržíte informace o vyměňování tiskových zásobníků.





Nekompatibilní tiskový zásobník

Možné příčiny

■ **Nainstalovali jste správný barevný tiskový zásobník?**

Zdvihněte přední kryt a počkejte, než se vysune kolébka tiskového zásobníku. Výrobní číslo zásobníku by mělo být HP C1823A.

Klepnutím zde  obdržíte informace o vyměňování tiskových zásobníků.



build tag spacer

build tag spacer



Nesprávná tiskárna

Tento problém můžete odstranit následujícím postupem:



Používáte-li přepínač tiskáren, zvolte tiskárnu HP DeskJet.



Zkontrolujte, zda je vaše tiskárna HP DeskJet zvolena jako běžná nebo výchozí tiskárna.

Klepnutím zde  otevřete složku Tiskárny. Ve složce Tiskárny klepněte na ikonu tiskárny HP DeskJet a v nabídce Soubor zvolte heslo Nastavit jako výchozí.



Nainstalujte znovu software dodávaný s tiskárnou.

Klepnutím zde  obdržíte pokyny pro přeinstalování řídicího programu tiskárny.



build tag spacer





build tag spacer



Vyčerpaná nebo téměř vyčerpaná paměť

Řídicí program tiskárny používá při zpracování dokumentu pro tisk systémovou paměť (RAM). Paměť vašeho systému momentálně nepostačuje k vytištění tohoto dokumentu.

Zkuste paměť uvolnit následujícím způsobem:

-  Zavřete programy, které jsou nyní spuštěné. (To se týká také programů v pozadí, jako jsou např. šetříče obrazovky.)
Všechny spuštěné softwarové programy musejí sdílet paměť vašeho počítače. Aktivujte jednotlivé programy tak, že na ně klepnete na panelu úkolů a zavřete je.
-  Zkuste svůj dokument vytisknout při nastavení EconoFast a Tisk v šedé stupnici.
Klepnutím zde  získáte pokyny k provádění změn v nastavení tisku.
-  Pokud k této chybě dochází často a pokud se problémy s pamětí vyskytují také u jiných programů, můžete je odstranit rozšířením paměti počítače.
- 

build tag spacer

build tag spacer

build tag spacer



Obousměrná komunikace nezaznamenána

Komunikační test tiskárny nezaznamenal obousměrnou komunikaci mezi vaší tiskárnou a počítačem. To znamená, že spojení mezi vaší tiskárnou a počítačem neumožňuje tiskárně hlásit důležité informace zpět do počítače.

Není-li obousměrná komunikace k dispozici, některé funkce tiskárny přestanou být automatické a mnoho konkrétních překryvných oken se sděleními se nemůže zobrazit. Tato sdělení, která nelze zobrazit, představují cennou pomoc v případě, že byl tisk přerušen z důvodu zaznamenaného tiskárnou.

Tento problém můžete odstranit následujícím způsobem:



Přesvědčte se, že je váš kabel tiskárny vhodný pro obousměrnou komunikaci.

Použijte kabel tiskárny, který podporuje obousměrnou (dvousměrnou) komunikaci (odpovídající normě IEEE-1284) a o kterém víte, že správně funguje.



Přesvědčte se, že je kabel tiskárny řádně zapojen do tiskárny i do počítače.



Přesvědčte se, že je zvoleno heslo Rychlý tisk přímo na port v dialogovém okně Spojení v Ovládacím panelu tiskáren.

Klepnutím zde  otevřete dialogové okno Tiskárny a poté klepněte na Spojení, chcete-li provést kontrolu ihned.



Používáte-li přepínač, je možné, že obousměrnou komunikaci nepodporuje. Je také možné, že stavové linky používá jiné zařízení.

Zkuste tiskárnu zapojit přímo na počítač.

Pokud tento komunikační test tiskárny přesto nemůže navázat obousměrnou komunikaci:

Pokud se žádným z uvedených řešení problém nenapravit, je možné, že váš počítač nebo přepínač nemá hardware potřebný k obousměrné komunikaci. Postupujte podle pokynů uvedených níže:



Můžete deaktivovat obousměrnou komunikaci mezi tiskárnou a počítačem, čímž zabráníte tomu, aby se sdělení týkající se tohoto problému objevovala na obrazovce.

Odstraňte zaškrťovací znaménko z rámečku Obousměrná komunikace v konfiguračním programu HP DeskJet a poté klepněte na OK. Vypnutím této funkce se omezí schopnost tiskárny hlásit problémy a stav a může také dojít k určitým komunikačním konfliktům, které přerušují tiskové úlohy.

Klepnutím zde  spustíte konfigurační program HP DeskJet.



build tag spacer

build tag spacer



Nesprávná instalace

Nastal problém s instalací tiskových zásobníků. Tento problém můžete odstranit následujícím postupem:



Přesvědčte se, že je tiskový zásobník správně nainstalován.

Klepnutím zde  získáte pokyny k výměně tiskových zásobníků.



Zjistěte, zda na kontaktech zásobníku nebo v tiskárně není páska.

Žádné z navrhovaných řešení problém nevyřešilo?

Pokud žádné z navrhovaných řešení problém nevyřešilo, klepněte zde .





Chyba tiskového zásobníku

Váš tiskový zásobník je vadný a může poškodit tiskárnu. Pokud se jedná o nový zásobník, vraťte jej v původním obalu do obchodu, ve kterém jste jej koupili.

Výměna tiskového zásobníku znamená *jediné* řešení tohoto problému. Vadný zásobník nadále *nepoužívejte*.

Klepnutím zde  získáte pokyny k výměně tiskových zásobníků.









build tag spacer

build tag spacer



Vyčerpaná paměť disku

Software tiskárny používá při zpracování dokumentu pro tisk část diskové paměti. Je-li paměť vašeho pevného disku téměř vyčerpaná, tiskárna nemá ke zpracování tiskové úlohy dostatek místa na disku. Tento problém můžete odstranit následujícím postupem:

-  Možnosti Počet kopií, Oboustranný tisk a Seřazený tisk vyžadují více místa na disku. Zkuste vytisknout pouze jednu kopii nebo vypněte Seřazený tisk nebo Oboustranný tisk. Klepnutím zde  získáte pokyny k provádění změn v nastavení tisku.
-  Vypněte Správce tisku tak, že odstraníte zaškrťovací znaménko z rámečku Použít Správce tisku na Ovládacím panelu tiskáren. Klepnutím zde  vypnete Správce tisku.
-  Pokud jste nastavili disk RAM jako dočasný adresář, znamená to, že na disku RAM máte pouze 1 až 4 MB. Vypněte disk RAM a zkuste znovu tisknout.
-  Nepodaří-li se vám problém odstranit žádným z výše uvedených řešení, zkuste odstranit nepotřebné soubory nebo programy ze svého pevného disku. Neodstraňujte soubory, o kterých si nejste jisti, k čemu slouží, neboť tak můžete vymazat soubory, které softwarový program potřebuje.



build tag spacer



Přerušeni obousměrné komunikace

V průběhu tisku došlo k přerušení komunikace mezi tiskárnou a počítačem. Chybu můžete odstranit pomocí následujících úkonů:

- 1 Vypněte tiskárnu.
- 2 Zavřete všechny softwarové programy.
To provedete tak, že podržíte klávesu ALT a opakovaně stisknete klávesu TAB, čímž budete přepínat mezi běžícími programy. Daný program zavřete tak, že v nabídce Soubor zvolíte heslo Zavřít.
- 3 Restartujte Windows.
- 4 Při restartování Windows tiskárnu zapněte.
- 5 Zkuste znovu tisknout.

Pokud se toto sdělení objeví poté, co jste výše uvedené úkony provedli dvakrát, obraťte se na Středisko podpory zákazníků HP.

Klepnutím zde  získáte informace o telefonické pomoci HP.





Obrat'te se na HP

Nastal problém, jehož diagnózu nemůž'e tento program pro odstraňování závad stanovit. Pravděpodobně je spojen s nastavením tiskárny. Než zavoláte na HP, zkuste následující postup:



Vypněte a znovu zapněte počítač a tiskárnu.



Pokud se tím problém neodstraní nebo pokud je doprovázen několika chybovými sděleními na obrazovce, zkontrolujte kabelové spojení mezi počítačem a tiskárnou a proveďte novou instalaci softwaru dodávaného s tiskárnou.

Pokud tato opatření problém neodstraní, spojte se se Střediskem pro podporu zákazníků HP.

Nejdříve si poznamenejte sériové číslo a model své tiskárny spolu s informacemi o vašem počítačovém systému, pokud je máte k dispozici. V příručce Jak začít dodávané s tiskárnou naleznete příslušná telefonní čísla podpory.



build tag spacer



Obráťte se na výrobce softwaru

Daný problém pravděpodobně spočívá v závadě používaného softwarového programu. Vyhledejte pomoc u výrobce svého softwaru.

Některé softwarové závady jsou uvedeny v souboru [Poznámky k vydání](#), který byl nainstalován spolu se softwarem tiskárny.

Klepnutím zde  získáte seznam známých závad mnoha populárních softwarových balík a informace o kontaktování výrobce daného softwaru.



build tag spacer

build tag spacer



Papír je příliš krátký

V čem je problém?

V tiskárně došel papír pro tisk transparentů.

Při tisku transparentu doplňte přesný počet potřebných stran *plus* nejméně jeden list navíc.

Klepnutím zde  získáte pokyny k tisku transparentů.

Ve **VSTUPNÍM** zásobníku jsou volné listy, ale tiskárna je nastavena na tisk transparentů.

Buď doplňte papír pro tisk transparentů nebo pokračujte v tisku na řezaný papír.

Klepnutím zde  získáte pokyny k obnovení tisku na řezaný papír.

Tiskárna si podala několik listů papíru pro tisk transparentů najednou.

Tato situace nastane pouze v případě, že používáte jiný papír než HP Banner Paper. Před provedením následujících úkonů se ujistěte, že jste při tisku transparentů nevynechali *žádné* kroky:

- Přesvědčte se, že jste papír před vložením do tiskárny rozložili a znovu složili. Tento úkon proveďte, abyste zabránili slepování stránek.
- Pokud se tím problém neodstraní, zkuste použít alespoň deset listů papíru navíc.





Odlišný papír

Klepněte zde , chcete-li tisknout na papír pro tisk transparentů.

Klepněte zde , chcete-li tisknout na řezaný papír.





Tisk na transparenty

Při tisku na transparenty nezapomeňte provést následující úkony:

- 1 Přesvědčte se, že ve složce Nastavení v dialogovém okně Nastavení tisku HP je zvolen Transparent.
- 2 Otočte podporu pro tisk transparentů nahoru.
- 3 Páčku tiskárny pro tisk transparent posuňte nahoru, až zapadne do své správné polohy.
- 4 Do VSTUPNÍHO zásobníku vložte transparent .

Klepnutím zde  získáte podrobné pokyny k tisku na transparenty.





Tisk na řezaný papír

Při tisku na řezaný papír po tisku transparentů nezapomeňte provést následující úkony:

- 1 Přesvědčte se, že ve složce Nastavení v dialogovém okně Nastavení tisku HP je zvoleno heslo Volné listy.
- 2 Otočte podporu pro tisk transparentů dolů.
- 3 Posuňte páčku pro tisk transparentu dolů, dokud nezaklapne do své polohy.
- 4 Vložte řezaný papír do VSTUPNÍHO zásobníku.

Klepnutím zde  získáte pokyny k obnovení tisku na řezaný papír po tisku na transparenty.





Vzpříčení papíru

Při odstraňování vzpříčeného papíru postupujte následovně:

- Podržte tlačítko Pokračovat
- 🔧 na tiskárně tak dlouho, dokud se z tiskárny nevysune veškerý papír pro tisk transparentů.
- Pokud se tím problém neodstraní, otevřete zadní přístupová dvířka tiskárny a prověřte, zda se papír nezasekl. Než zkusíte znovu tisknout, vypněte a znovu zapněte tiskárnu.
- Chcete-li vytisknout transparent, klepnutím zde
- získáte pokyny k tisku na transparenty.





Vyjměte skládaný papír

Odtrhněte zbývající papír ve VSTUPNÍM zásobníku a poté podržte tlačítko Pokračovat  na tiskárně, dokud se z tiskárny nevysune veškerý papír pro tisk transparentů.

Klepněte zde , chcete-li tisknout na papír pro tisk transparentů.

Klepněte zde , chcete-li tisknout na řezaný papír.



build tag spacer



Problémy s tiskem transparentu

Možné příčiny

Tiskárna je nesprávně nastavena pro vytisknutí transparentů.

Tisk na transparenty vyžaduje specifická nastavení tiskárny a softwaru. Vynecháte-li některé z kroků při tisku na transparenty, můžete dojít k problémům s podáváním papíru nebo ke špatné kvalitě tisku.

Klepnutím zde  získáte pokyny k vytisknutí transparentů.

V tiskárně uvízl papír.

Je-li nastavení tiskárny pro tisk transparentu nesprávné, tiskárna si může papír podat nesprávně.

Klepnutím zde  získáte informace o odstraňování uvíznutého papíru.

Tiskárna je nesprávně nastavena pro tisk na řezaný papír.

Chcete-li obnovit tisk na řezaný papír, musíte resetovat tiskárnu a její software.

Klepnutím zde  získáte pokyny k obnovení tisku na řezaný papír.

Transparent se nevytiskne celý nebo jsou proluky mezi stránkami.

Tyto problémy se týkají použitého softwarového programu (a způsobu, jakým komunikuje s tiskárnou).

Klepnutím zde  získáte pokyny k vytisknutí transparentů z konkrétních softwarových programů.



build tag spacer

build tag spacer



Kontrolky tiskárny blikají

Která světla blikají?

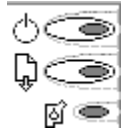

Žádná kontrolka nesvítí



Kontrolka zdroje (horní) svítí



Kontrolka zdroje (horní) bliká



Kontrolka tiskového zásobníku (dolní) bliká.



Kontrolka Pokračovat (prostřední) bliká



Kontrolky zdroje a Pokračovat blikají



Všechny kontrolky blikají





Žádná kontrolka nesvíí

Tiskárna je vypnutá (v klidovém stavu).

Stisknutím tlačítka zdroje  zapněte tiskárnu

Tiskárna by se měla zapnout automaticky při odeslání tiskové úlohy.

Klepnutím zde  obdržíte další informace o zapínání tiskárny.





Kontrolka zdroje svítí

Tiskárna je v klidovém stavu.

Tiskárna je připravena k tisku.





Kontrolka zdroje bliká

Tiskárna tiskne.

Je možné, že jste pro tisk neponechali dostatečně dlouhou dobu. Obsahuje-li dokument mnoho typů písma či grafiku nebo obsahuje-li komplexní barvy jako je tomu u barevných fotografií, zahájení tisku trvá delší dobu.





Kontrolka tiskového zásobníku bliká

Možné příčiny

■ **Přední kryt je otevřený**

Zkontrolujte, zda je přední kryt zcela zavřený.

■ **Chybí tiskový zásobník**

Zkontrolujte, zda je tiskový zásobník správně nainstalován.

Klepnutím zde  obdržíte informace o chybné instalaci tiskových zásobníků.

■ **Tiskový zásobník je vadný nebo není kompatibilní s danou tiskárnou.**

Zdvihněte přední kryt a počkejte, než se vysune kolébka tiskového zásobníku. Zkontrolujte typové číslo na tiskovém zásobníku:

Jsou-li tiskové zásobníky kompatibilní a správně nainstalované, je možné, že jsou vadné. Zkuste tiskové zásobníky vyměnit.

Klepnutím zde  obdržíte informace o vyměňování tiskových zásobníků.

■ **Žádné z navrhovaných řešení problém nevyřešilo?**

Pokud se problém nepodaří odstranit žádným z výše uvedených postupů a pokud se chybové sdělení objevuje i nadále, může se jednat o selhání hardwaru. Zavolejte na Středisko technické pomoci HP.

Klepnutím zde  obdržíte informace o získávání pomoci od HP.





Kontrolka Pokračovat bliká

Nastal problém s papírem

■ **V tiskárně došel papír.**

Zkontrolujte, zda je ve VSTUPNÍM zásobníku papír.

Klepnutím zde  získáte pokyny pro vkládání papíru.

■ **Tiskárna si nepodala žádný papír.**

Někdy se stane, že si tiskárna papír nepodá. Stiskněte tlačítko Pokračovat  a tiskárna si papír zkusí podat znovu.

■ **V tiskárně uvízl papír.**

V tiskárně mohlo dojít k uvíznutí papíru.

Klepnutím zde  získáte informace o odstraňování uvíznutého papíru.

■ **Tiskárna čeká na odstranění papíru pro tisk transparentů.**

Pokud jste vytiskli transparent, tiskárna čeká, až odstraníte přebytečný papír pro tisk transparentů ze VSTUPNÍHO zásobníku a teprve poté vysune poslední stránku transparentu (leporela). Vyjměte papír pro tisk transparentů a stiskněte tlačítko Pokračovat .

Klepnutím zde  získáte pokyny k tisku transparentů.

■ **Tiskárna čeká před vypuštěním stránky.**

Tisknete-li na průhledné fólie nebo jiná pomalu schnoucí média, je možné, že tiskárna před vypuštěním stránky čeká, než oschne inkoust. Stisknete-li tlačítko Pokračovat, stránka bude vypuštěna okamžitě.

■ **Tiskárna čeká na posuv formuláře.**

Tisknete-li v DOSu, tiskárna může čekat na posuv formuláře. Stisknutím tlačítka Pokračovat  vysunete vytištěnou stránku.





Kontrolky zdroje a Pokračovat blikají

Vozík tiskového zásobníku se nepohybuje



Může se jednat o problém pohyblivosti vozíku.

Klepnutím zde  obdržíte pokyny k odstraňování mechanických závad





Všechny kontrolky blikají

Nastala chyba tiskárny



Stisknutím tlačítka Pokračovat



obdržíte kód chyby

Tiskárnu vypněte a znovu zapněte.

Pokud se chybové sdělení objevuje i nadále, může se jednat o selhání hardwaru. Zavolejte na Středisko technické pomoci HP.

Klepnutím zde  obdržíte informace o získávání pomoci od HP.



Obousměrná komunikace

Obousměrná komunikace mezi vaší tiskárnou a vaším počítačem umožňuje tiskárně zaslat informace o stavu a chybě počítače. K zavedení obousměrné komunikace (která se také nazývá dvousměrná komunikace) je třeba vysoce kvalitní paralelní kabel, odpovídající normě IEEE-1284.

Kniha

Oboustranný tisk s prostorem pro vazbu na jedné straně knihy. Zvolením orientace stránky na výšku nebo na šířku určíte, kde bude okraj knihy umístěn.

Při tisku na obě strany musíte dávku papíru ručně vložit do VSTUPNÍHO zásobníku. Při vkládání papíru postupujte podle pokynů na obrazovce.

Seřadit

Tisk dokument o více stránkách v pořadí od poslední do první stránky. Při tisku více kopií se před vytištěním další kopie vytiskne každá kopie v pořadí celá.

Technologie ColorSmart

Technologie HP ColorSmart v dialogovém okně Nastavení tisku HP analyzuje dokumenty a automaticky upravuje nastavení barev tak, aby se dosáhlo co nejkvalitnějšího barevného tisku. Ačkoli ColorSmart poskytuje nejlepší kvalitu tisku, můžete tato nastavení kdykoli ručně přepsat zvolením možnosti Ruční ve složce Papír dialogového okna Nastavení tisku HP.

Nepřerušovaný papír (transparent)

Papír v nepřerušované formě, také nazývaný počítačový papír a skládaný papír. Bývá obvykle perforován, aby bylo možno oddělit jednotlivé listy od sebe.

Volné listy papíru

Standardní kancelářský papír, papír pro kopírování nebo použití v tiskárně, nařezaný na jednotlivé listy.

Výchozí tiskárna

Tiskárna, kterou používáte, zvolíte-li příkaz Tisk a neurčíte před tím, jakou tiskárnu chcete s aplikací použít. Měla by to být tiskárna, kterou nejčastěji používáte.

Sudé stránky

Stránky se sudými čísly; obvykle stránky v levé části knihy.

Typ písma

Typ písma (font) je soubor řezů nebo druhů písma používaných k dosažení určitého vzhledu textu. Viz také typ písma TrueType.

Šedá stupnice

Šedá stupnice je tvořena odstíny šedi od bílé po černou. Při tisku barevného dokumentu na černobílé tiskárně jsou barvy reprezentovány odpovídajícími odstíny šedi.

Nástroje HP DeskJet

Nástroje HP DeskJet umožňují přístup k informacím potřebným při používání tiskárny včetně postupů při základních tiskových úlohách, odstraňování běžných problémů s tiskem, informací o stavu a funkcích tiskárny, jako je např. vytištění ukázkových stránek a zarovnávání tiskových zásobníků.

Dialogové okno Nastavení tisku HP

Dialogové okno Nastavení tisku HP vám umožňuje přístup k funkcím tiskárny ze softwarového programu jako je textový procesor nebo grafický program. Dialogové okno Nastavení tisku HP můžete použít k volbě kvality tisku, orientace stránky, typu papíru, formátu papíru a možností ColorSmart.

Média

Papír nebo jiné materiály, na které tisknete. Média jsou například papíry, průhledné fólie, štítky a obálky.

Liché stránky

Stránky s lichými čísly, obvykle na pravé straně knihy.

Orientace nebo orientace stránky

Směr, jakým jsou informace vytištěny na stránce. Klepněte na orientaci Na výšku, abyste stránku vytiskli napříč kratší stranou papíru, jako je tomu u dopisu. Klepněte na orientaci Na šířku, abyste stránku vytiskli napříč delší stranou papíru, jako je tomu u tabulek.

Služby tiskárny

Obsluha tiskárny poskytuje informace o stavu tisku jakož i přístup k funkcím tiskárny, jako je např. vytištění vzorových stránek, diagnostické testy nebo zarovnávání tiskových zásobníků.

Poznámky k vydání

Tento dokument obsahuje informace o známých softwarových konfliktech a další informace, které nejsou uvedené v příručkách ani v nápovědě online.

Zkušební stránka autotestu

Zkušební stránku autotestu můžete vytisknout, abyste si ověřili, zda tiskárna správně funguje a zda kabelové spojení splňuje minimální požadavky. Zkušební stránku vytisknete ze složky Obsluha tiskárny v Nástrojích HP DeskJet.

Tabulka

Tiskne na obě strany papíru a nechává místo pro vazbu na vrchní straně papíru. Při volbě této možnosti je text na zadní straně papíru obrácen, takže je možno jej číst jako kalendář.

Při tisku na obě strany musíte jednostranně potištěný svazek papírů ručně vložit do VSTUPNÍHO zásobníku. Při vkládání papíru postupujte podle pokynů na obrazovce.

Písmo TrueType

TrueType je technologie, která může ze základního tvaru písma vytvořit typ písma jakékoli velikosti. Velikost písma TrueType je měnitelná. Lze ji kdykoli změnit pro použití na obrazovce počítače nebo v tiskárně. Je to standardní technologie změny velikosti písma ve Windows.

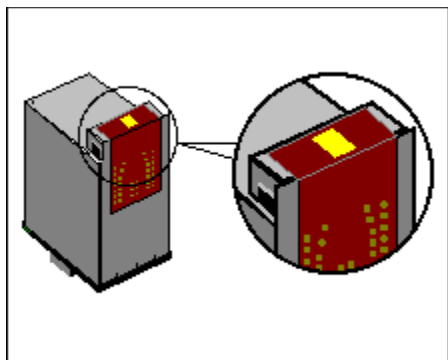

Žlutě vybarvená plocha výše představuje destičku s tryskami.

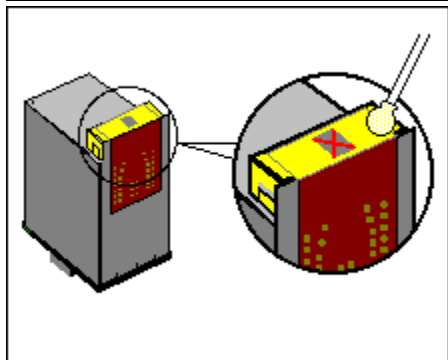
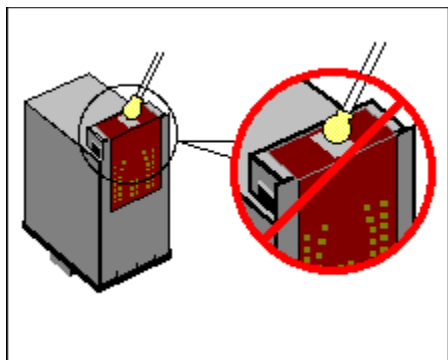

Vyčistěte plochy vybarvené žlutě.

er sa amejstijn d
l diam noft juestik
at labore qast ve
sed kiffi ghoknot

